

**«EurasiaScience»**

LIII Международная научно-практическая конференция

15 мая 2023

Научно-издательский центр «Актуальность.РФ»

**СБОРНИК СТАТЕЙ**

Collected Papers

LIII International Scientific-Practical conference

**«EurasiaScience»**

Research and Publishing Center

«Actualnots.RF», Moscow, Russia

May, 15, 2023

Moscow

2023

УДК 00, 1, 33, 34, 36, 37,39, 50, 51, 57, 60, 61, 62, 63, 67, 68, 7

ББК 1

E91

EurasiaScience

E91 Сборник статей LIII международной научно-практической конференции  
Москва: «Научно-издательский центр «Актуальность.РФ», 2023. – 408 с.  
ISBN 978-5-6049857-7-9

Книга представляет собой сборник статей LIII международной научно-практической конференции «EurasiaScience» (Москва, 15 мая 2023 г). Представленные доклады отражают наиболее значительные достижения в области теоретической и прикладной науки. Книга рекомендована специалистам, преподавателям и студентам.

Сборник рецензируется членами оргкомитета. Издание включено в Elibrary согласно лицензионному договору 930-03/2015К.

**Организатор конференции:**

Научно-издательский центр «Актуальность.РФ»

**При информационной поддержке:**

Пензенского государственного университета

Федерального государственного унитарного предприятия «Информационное  
телеграфное агентство России (ИТАР-ТАСС)»

Федерального государственного бюджетного учреждения науки  
«Российская книжная палата»

Научной электронной библиотеки eLIBRARY.RU

Московского государственного университета им. М. В. Ломоносова

## СОДЕРЖАНИЕ

ИСПОЛЬЗОВАНИЕ ИНДЕКСА NDVI ДЛЯ ДИСТАНЦИОННОГО МОНИТОРИНГА ЛЕСНОЙ РАСТИТЕЛЬНОСТИ В ОЧАГАХ МАССОВОГО РАЗМНОЖЕНИЯ НАСЕКОМЫХ - ФИЛЛОФАГОВ.....	
Ковалев А.В., Зауэр Е.В. <sup>2</sup> .....	12
ВЛИЯНИЕ МИНЕРАЛЬНЫХ УДОБРЕНИЙ НА ЭКОНОМИЧЕСКУЮ ЭФФЕКТИВНОСТЬ ОЗИМОЙ РЖИ.....	
Адыгозалов П.М. ....	16
ВЛИЯНИЕ ПОЛИМОРФИЗМА ГЕНА ПРОЛАКТИНА НА ПРОДУКТИВНОСТЬ И ВОСПРОИЗВОДИМОСТЬ КРУПНОГО РОГАТОГО СКОТА .....	
Масленникова А.С. ....	18
ПРОБЛЕМА СОБЛЮДЕНИЯ ПРАВИЛ ГИГИЕНЫ ПИТАНИЯ СПОРТСМЕНАМИ .....	
Скворцов Е.П., Матохин С.Е., Ковальская В.Д. ....	21
ОСОБЕННОСТИ ОЖОГОВЫХ ТРАВМ В УР ПО ДАННЫМ ОЖОГОВОГО ОТДЕЛЕНИЯ 1 РКБ МЗ УР.....	
Михайлов А.Ю., Москова М.Д., Закирова И.И., Мокрушина А.А. ....	23
CRISPR-TECHNOLOGY – THE FUTURE OF MODERN GENETICS .....	
Smirnov V.A., Vildanova G.M., Utyabaeva N.Z.....	27
СРАВНИТЕЛЬНАЯ ОЦЕНКА ЗАБОЛЕВАЕМОСТИ ТУБЕРКУЛЕЗОМ ПО МИНСКОЙ ОБЛАСТИ.....	
Гончарик М.Д. Хатяновский В.В. ....	29
БОЛЕУТОЛЯЮЩАЯ АКТИВНОСТЬ НОВЫХ КОНДЕНСИРОВАННЫХ 3-АМИНОТИЕНО[2,3-В]ПИРИДИНОВ .....	
Бибик И.В.....	31
СИНТЕЗ ПИРИДИЛ ПИРАЗОЛОНОВ В КАЧЕСТВЕ ПЕРСПЕКТИВНОГО КЛАССА ЛИГАНДОВ ДЛЯ ПОЛУЧЕНИЯ КОМПЛЕКСОВ С ПЕРЕХОДНЫМИ МЕТАЛЛАМИ.....	
Торопов П.А. ....	33
АДСОРБЦИОННАЯ ОСУШКА РЕЦИКЛОВОГО ВИНИЛХЛОРИДА КАК МЕТОД БОРЬБЫ С СОЛЯНОКИСЛОЙ КОРРОЗИЕЙ В СИСТЕМАХ ВЫДЕЛЕНИЯ ВИНИЛХЛОРИДА ИЗ ПРОДУКТОВ ПИРОЛИЗА 1,2-ДИХЛОРЭТАНА.....	
Тишин С.Д. ....	35
ПРИМЕНЕНИЕ ЭЛЕКТРОДЕГИДРАТОРОВ ДЛЯ УМЕНЬШЕНИЯ ОБВОДНЕННОСТИ НЕФТИ НА БОРКМОССКОМ МЕСТОРОЖДЕНИИ.....	
Сладовская О. Ю., Николаева А.И. ....	37
САМОКОНТРОЛЬ – СРЕДСТВО УПРАВЛЕНИЯ КАЧЕСТВОМ.....	
Полякова А.А.....	41
ПРОЕКТИРОВАНИЕ ПЛАТ МОНИТОРИНГА ТОКА И НАПРЯЖЕНИЯ В КАЧЕСТВЕ КОМПОНЕНТА ИНТЕЛЛЕКТУАЛЬНОГО СИЛОВОГО МОДУЛЯ.....	
Крюкова А.С., Маслов И.Н. ....	43
МОДЕЛИРОВАНИЕ РАСПРОСТРАНЕНИЯ АКУСТИЧЕСКОЙ ВОЛНЫ В ОБЪЕКТЕ КОНТРОЛЯ С ДЕФЕКТОМ .....	
Молоткова О.В., Комареус К.Ю., Ярославкина Е.Е.,.....	46
СРАВНИТЕЛЬНЫЙ АНАЛИЗ НАСАДОЧНЫХ УСТРОЙСТВ .....	
Саакян А.С., Худов Д.А., Матыгулина В.Н. ....	48

АНАЛИТИЧЕСКИЙ ОБЗОР ФИЗИЧЕСКИХ ФАКТОРОВ, ВЛИЯЮЩИХ НА КИСЛОТНОСТЬ ЖИДКОСТЕЙ И ПОКАЗАНИЯ PH-ЭЛЕКТРОДА В БИОРЕАКТОРАХ .....	
Лукьянов А.Д., Донской Д.Ю., Тимошенко Е.И., Мурадов У.Л. ....	50
ОРГАНИЗАЦИЯ ИЗМЕРЕНИЯ И МОНИТОРИНГА ТЕМПЕРАТУРЫ В БИОРЕАКТОРАХ СИСТЕМ IN VITRO МОДЕЛИРОВАНИЯ СТАТИЧЕСКОГО ТИПА .....	
Лукьянов А.Д., Донской Д.Ю., Мурадов У.Л., Тимошенко Е.И. ....	52
СИСТЕМА ВВОДА КАБЕЛЬНЫХ ЛИНИЙ В ТРАНСФОРМАТОРНЫЕ ПОДСТАНЦИИ .....	
Сафин Р.Р., Иванова В.Р. ....	54
ЭФФЕКТИВНЫЕ ЗАМЕНИТЕЛИ НЕФТЯНЫХ ТОПЛИВ НА АВТОТРАНСПОРТЕ.....	
Нуртдинов Р.М., Фетисов Л.В. ....	56
ПЛАТФОРМА ARDUINO ДЛЯ СОЗДАНИЯ АППАРАТНО-ПРОГРАММНОГО КОМПЛЕКСА СБОРА ПОКАЗАТЕЛЕЙ КОЖНО-ГАЛЬВАНИЧЕСКОЙ РЕАКЦИИ .....	
Луговой М.С. ....	58
APPLICATION OF METALLIC NANOPARTICLES IN FORMATION WATER .....	
Mammadova N.I. ....	60
TREATMENT OF FORMATION WATER EXTRACTED FROM OIL FIELDS WITH SURFACTANT (SAS) .....	
Mammadova N.I. ....	62
ВЛИЯНИЕ РАДИУСА СКРУГЛЕНИЯ ЛЕЗВИЯ НА ПАРАМЕТРЫ ПЕРВИЧНОГО ПРОФИЛЯ ПОВЕРХНОСТИ ПРИ ТОНКОМ ТОЧЕНИИ .....	
Черных Л.Г., Степанов С.Н. ....	64
ANALYSIS AND JUSTIFICATION OF CO <sub>2</sub> INJECTION FOR SUSTAINABLE DEVELOPMENT IN KAZAKHSTAN'S OIL FIELDS .....	
Dauletkhan A. ....	67
АККРЕДИТАЦИЯ НА ПРАВО ПРОВЕДЕНИЯ КАЛИБРОВКИ СРЕДСТВ ИЗМЕРЕНИЙ .....	
Хамзина А.Р. ....	69
ИССЛЕДОВАНИЕ ПРОЦЕССА ВЛИЯНИЯ ТОКА НА МЕТАЛЛ .....	
Киприн П.П. ....	71
АНАЛИЗ РЕШЕНИЙ В СФЕРЕ МОНИТОРИНГА И ДИСПЕТЧЕРИЗАЦИИ ПРОМЫШЛЕННЫХ ПРЕДПРИЯТИЙ .....	
Воробьев В.В., Шерстобитов Я.Е. ....	73
РОБОТИЗАЦИЯ ФОРМИРОВАНИЯ ТИПОВЫХ ДОКУМЕНТОВ С КОНТРОЛЕМ ФОРМАТИРОВАНИЯ НА ПЛАТФОРМЕ RIX RPA .....	
Сатлайкина Д.В. ....	75
АНАЛИЗ И ИССЛЕДОВАНИЕ МАТЕМАТИЧЕСКОЙ МОДЕЛИ МАСЛЯНОГО НАСОСА... ..	
Мардасова Е.А., Лукьянов А.Д. ....	77
О ПРОБЛЕМЕ ВЗАИМОДЕЙСТВИЯ ПОЛЬЗОВАТЕЛЕЙ МЕССЕНДЖЕРОВ С ПОМОЩЬЮ ЧАТ-БОТОВ.....	
Әсет А.Р., Жантасова Ж.З. ....	87
ИЗОБРАЖЕНИЕ ГРАФИКА ФУНКЦИИ НА КООРДИНАТНОЙ ПЛОСКОСТИ .....	
Каданова Марал .....	89
НЕЙРОСЕТЕВАЯ МОДЕЛЬ ДЛЯ ЗАДАЧИ КОШИ .....	
Нгуен Т.Д., Галимянов А.Ф., Ахметов И.З. ....	91
ПОЛУЧЕНИЕ ЭЛЕКТРОЭНЕРГИИ С ПОМОЩЬЮ ИСПОЛЬЗОВАНИЯ ЭНЕРГИИ ОКЕАНА .....	
Тихонов Н.Э. ....	93

ТУРИСТИЧЕСКИЕ ПОХОДЫ. ТУРИЗМ В КУЗБАССЕ.....	
Галимова И.Р., Адаменко М.Д.....	95
ТОКСИКАНТЫ В ВОДЕ И ДОННЫХ ОСАДКАХ РОССИЙСКИХ СЕКТОРОВ КУРШСКОГО И КАЛИНИНГРАДСКОГО ЗАЛИВОВ БАЛТИЙСКОГО МОРЯ.....	
Чиглинцев И.А. ....	97
ПОСТРОЕНИЕ МОДЕЛИ ИНКЛЮЗИВНОЙ КОМПЕТЕНТНОСТИ БУДУЩИХ УЧИТЕЛЕЙ Жаспанова М., Сыздыкпаева А.Р. ....	99
МЕТОДИКА РАЗВИТИЯ ПОЗНАВАТЕЛЬНОЙ САМОСТОЯТЕЛЬНОСТИ ПРИ ОБУЧЕНИИ ШКОЛЬНИКОВ ИНФОРМАЦИОННОЙ БЕЗОПАСНОСТИ.....	
Жамбулова А.К., Жантасова Ж.З., Кадырова А.С. ....	102
ЗНАЧЕНИЕ ИГРОВОЙ ДЕЯТЕЛЬНОСТИ В ФОРМИРОВАНИИ УВАЖИТЕЛЬНОГО ОТНОШЕНИЯ И ЧУВСТВА ПРИНАДЛЕЖНОСТИ К СВОЕЙ СЕМЬЕ У ДОШКОЛЬНИКОВ .....	
Колодяжная Ю.И.....	104
ПРОБЛЕМА ПРЫЖКОВОЙ ПОДГОТОВКИ ДЕТЕЙ 12-13 ЛЕТ В СПОРТИВНОЙ АЭРОБИКЕ.....	
Печеневская Н.Г., Семёнов Р.Е. ....	106
ФОРМИРОВАНИЕ ЗДОРОВОГО ОБРАЗА ЖИЗНИ НА ЗАНЯТИЯХ ФИЗИЧЕСКОЙ КУЛЬТУРЫ.....	
Лабанов П.В., Лобачёв Д.А. ....	109
ДИСТАНЦИОННОЕ ОБРАЗОВАНИЕ В ДОО .....	
Менлажиева Т.С. ....	113
ОРГАНИЗАЦИЯ ДИСТАНЦИОННОГО ОБУЧЕНИЯ С ПОМОЩЬЮ ИКТ В НАЧАЛЬНОЙ ШКОЛЕ.....	
Сахаева М. ....	116
ПЕДАГОГИЧЕСКИЕ УСЛОВИЯ ФОРМИРОВАНИЯ УМЕНИЙ РЕЧЕВОГО ЭТИКЕТА МЛАДШИХ ШКОЛЬНИКОВ .....	
Сафиуллина Д.И.....	119
БОКС .....	
Валиуллин А.А., Юнусова А.А.....	121
ВЕЛОСИПЕДНЫЙ СПОРТ .....	
Валиуллин А.А., Юнусова А.А.....	124
ОСНОВОПОЛАГАЮЩИЕ ПРИНЦИПЫ ОРГАНИЗАЦИИ ПЕДАГОГИЧЕСКОЙ ДЕЯТЕЛЬНОСТИ М. МОНТЕССОРИ .....	
Костина Д.М., Костина Н.И. ....	128
ЭТНОПОЛИТИЧЕСКАЯ СИТУАЦИЯ В РЕСПУБЛИКЕ КАЗАХСТАН .....	
Сейдахмет С.Ш., Байтурсева К.А. ....	130
ДИСТАНЦИОННЫЕ ОБРАЗОВАТЕЛЬНЫЕ ТЕХНОЛОГИИ В ДОО КАК СРЕДСТВО ВЗАИМОДЕЙСТВИЯ С СЕМЬЯМИ ВОСПИТАННИКОВ .....	
Гузева А.А.....	133
ДИСТАНЦИОННОЕ ОБРАЗОВАНИЕ КАК ИННОВАЦИОННЫЙ МЕТОД ОБУЧЕНИЯ.....	
Окуняка А.Е.....	137
ОРГАНИЗАЦИЯ ЭКСПЕРИМЕНТАЛЬНОЙ РАБОТЫ ПО ФОРМИРОВАНИЮ У ДЕТЕЙ ДОШКОЛЬНОГО ВОЗРАСТА УВАЖИТЕЛЬНОГО ОТНОШЕНИЯ И ЧУВСТВА ПРИНАДЛЕЖНОСТИ К СВОЕЙ СЕМЬЕ ПОСРЕДСТВОМ ИГРОВОЙ ДЕЯТЕЛЬНОСТИ.....	
Колодяжная Ю.И.....	141

КАК ДИСТАНЦИОННОЕ ОБУЧЕНИЕ ПОВЛИЯЛО НА ЗАНЯТИЯ В ОБЛАСТИ ФИЗИЧЕСКОЙ КУЛЬТУРЫ .....	
Комогорцева Н.Н. ....	143
ФОРМИРОВАНИЕ И РАЗВИТИЕ РЕЧИ ДОШКОЛЬНИКОВ В УСЛОВИЯХ ДОШКОЛЬНОЙ ОБРАЗОВАТЕЛЬНОЙ ОРГАНИЗАЦИИ.....	
Гузева А.А.....	145
«ЛЭПБУК» КАК СОВРЕМЕННОЕ СРЕДСТВО ТРУДОВОГО ВОСПИТАНИЯ ДЕТЕЙ ДОШКОЛЬНОГО ВОЗРАСТА.....	
Еременко А.В., Буркина И.В.р.....	148
МЕТОДИКА ОБУЧЕНИЯ ШКОЛЬНИКОВ РЕШЕНИЮ ЗАДАЧ ГЕОМЕТРИИ.....	
Разак Ж.Н.....	150
ИСПОЛЬЗОВАНИЕ МАШИННОГО ПЕРЕВОДА ПРИ ОБУЧЕНИИ ИНОСТРАННЫМ ЯЗЫКАМ .....	
Васкина Е.А. ....	153
ТВОРЧЕСКИЕ ФОРМЫ ВОСПИТАТЕЛЬНОЙ РАБОТЫ С РОДИТЕЛЯМИ В СОВРЕМЕННОЙ ШКОЛЕ .....	
Хижниченко К.Е.....	155
ОПЫТ ПОДГОТОВКИ ОБУЧАЮЩИХСЯ К ТЕСТИРОВАНИЮ.....	
Жамбулова А.К., Жантасова Ж.З. ....	159
ВЗАИМОСВЯЗЬ СПОСОБОВ СОВЛАДАЮЩЕГО ПОВЕДЕНИЯ ЛИЧНОСТИ В СТРЕССОВЫХ ДЛЯ НЕЕ СИТУАЦИЯХ СО СКЛОННОСТЯМИ ЛИЧНОСТИ К АДДИКТИВНОМУ ПОВЕДЕНИЮ И К ВЕДЕНИЮ ЗДОРОВОГО ОБРАЗА ЖИЗНИ.....	
Болдырева В.С.....	161
ОСОБЕННОСТИ ФОРМИРОВАНИЯ ЭМОЦИОНАЛЬНОГО ВЫГОРАНИЯ В КОНТЕКСТЕ УПРАВЛЕНЧЕСКОЙ ДЕЯТЕЛЬНОСТИ .....	
Маркова Н.А. ....	163
ИЗУЧЕНИЕ УРОВНЯ ЛИЧНОСТНОЙ ТРЕВОЖНОСТИ И СОЦИАЛЬНО-ПСИХОЛОГИЧЕСКОЙ АДАПТАЦИИ У ИНОСТРАННЫХ СТУДЕНТОВ 1-ГО И 4-ГО КУРСА .....	
Мирошникова О.И., Лицукова Е.В. ....	165
МОТИВАЦИЯ И ЕЕ СТРУКТУРНЫЕ КОМПОНЕНТЫ.....	
Гончарова Е.В.....	168
ОНЛАЙН-ИГРЫ КАК ФАКТОР ВЛИЯНИЯ НА СОЦИАЛИЗАЦИЮ ПОДРОСТКОВ .....	
Демичев А.Ю.....	170
ОРГАНИЗАЦИЯ РЕКЛАМНОЙ КОМПАНИИ ВО ВКОНТАКТЕ.....	
Корчагин С.Н.....	174
МУСУЛЬМАНСКАЯ ОБЩИНА ЧЕРЕЗ ПРИЗМУ СОЦИОЛОГИИ.....	
Черевков О.С. ....	176
ПЕРВЫЕ ЭТАПЫ РАЗВИТИЯ НАУЧНО-ОБРАЗОВАТЕЛЬНЫХ ШКОЛ ЖУРНАЛИСТИКИ В РОССИИ И США .....	
Симакова С.Е.....	178
ДРАКОН И ФЕНИКС КАК СИМВОЛ НЕФРИТОВОЙ КУЛЬТУРЫ КИТАЯ.....	
Цао Хэ .....	182
ИСПОЛЬЗОВАНИЕ СОВРЕМЕННЫХ ТЕХНОЛОГИЙ В СФЕРЕ ИСКУССТВ .....	
Ержанова А.К. ....	185

РОЛЬ ПЕСЕННОГО ЖАНРА В ТВОРЧЕСТВЕ С. АЛЕСКЕРОВА .....	
Нифтиева У.Н. кызы .....	188
ОПЫТ РАЗРАБОТКИ ПЕРИОДИЗАЦИИ ИСТОРИИ ГЕНУЭЗСКОЙ ГАЗАРИИ.....	
Кузнецов Е.С. ....	191
ИСТОРИЧЕСКИЕ И ИДЕОЛОГИЧЕСКИЕ ПРЕДПОСЫЛКИ КОРЕЙСКОГО ВОПРОСА .....	
Ю До Ёль.....	196
ШӘКӘРІМ ШЫҒАРМАЛАРЫНДАҒЫ ТОПОНИМДЕРДІҢ ТІЛДІК ЕРЕКШЕЛІКТЕРІ.....	
Ботаханова Ж.А.....	201
ТРАНСФОРМАЦИЯ СИСТЕМЫ БЕЗОПАСНОСТИ БАЛТИЙСКОГО РЕГИОНА В КОНТЕКСТЕ УКРАИНСКОГО КРИЗИСА: УГРОЗЫ И ПЕРСПЕКТИВЫ.....	
Туровская А.Э. ....	203
РОССИЯ В ЕВРОПЕЙСКОЙ ЭНЕРГЕТИКЕ ПОСЛЕ ПЕРВОЙ ЧЕТВЕРТИ ХХІ ВЕКА .....	
Андреев Д.А. Смирнов М.М., Шишлов Е.И. <sup>2</sup> .....	206
ТРАНСНАЦИОНАЛЬНАЯ ОРГАНИЗОВАННАЯ ПРЕСТУПНОСТЬ: УГРОЗА ОБЕСПЕЧЕНИЯ МЕЖДУНАРОДНОЙ БЕЗОПАСНОСТИ .....	
Ханбиков Т. И. ....	210
ЛЕКСИКО-СЕМАНТИЧЕСКИЕ РЕПРЕЗЕНТАЦИИ ЧАСТИЧНОГО ПОЖИЛОГО ЧЕЛОВЕКА В РУССКОМ ЯЗЫКЕ.....	
Фомкина И.В. ....	217
ПРЕИМУЩЕСТВА И НЕДОСТАТКИ ДИСТАНЦИОННОГО ОБУЧЕНИЯ ПРИ ПРОВЕДЕНИИ ЗАНЯТИЙ РКИ ПО РАЗВИТИЮ НАВЫКОВ АУДИРОВАНИЯ В ВУЗАХ КНР .....	
Костюк А.В. ....	219
ОСОБЕННОСТИ ОБУЧЕНИЯ КИТАЙСКИХ СТУДЕНТОВ ВЫРАЖЕНИЮ ЭМОЦИЙ НА ЗАНЯТИЯХ ПО РАЗВИТИЮ УСТНОЙ РЕЧИ.....	
Костюк О.Л. ....	223
ОТНОШЕНИЕ КРЫЛАТЫХ СЛОВ К ФРАЗЕОЛОГИИ .....	
Багиров Н.Р. ....	227
THE EMBODIMENT OF AMERICAN REALITY IN SHERWOOD ANDERSON'S CREATIVITY .....	
Sarivalli L.R. ....	230
ORIENTALISM AND ALLUSION TO THE QURAN IN EDGAR ALLAN POE'S POEM "THE RAVEN" .....	
Nuriyeva N.M. ....	233
АЛЛЮЗИОННЫЕ ОБРАЗЫ МИФОЛОГИЧЕСКИХ ПЕРСОНАЖЕЙ В ОНОМАСТИКЕ РОМАНА «ДОМ, В КОТОРОМ...» М. ПЕТРОСЯН .....	
Гартвич А.Р. ....	238
ТРАДИЦИИ ЮРОДСТВА В ТВОРЧЕСТВЕ САШИ СОКОЛОВА НА МАТЕРИАЛЕ РОМАНА «МЕЖДУ СОБАКОЙ И ВОЛКОМ».....	
Севастьянова Е.М.....	241
ПРОБЛЕМА ЛЕКСИКОГРАФИЧЕСКОГО ОБЕСПЕЧЕНИЯ ОБРАЗОВАТЕЛЬНОГО ПРОЦЕССА В ВЫСШИХ УЧЕБНЫХ ЗАВЕДЕНИЯХ ТУРИСТИЧЕСКОГО ПРОФИЛЯ.....	
Андреева А.В. ....	244
АКТУАЛЬНЫЕ ПРОБЛЕМЫ ЛИНГВИСТИКИ, ПЕРЕВОДОВЕДЕНИЯ, ЯЗЫКОВОЙ КОММУНИКАЦИИ .....	
Зотина К.Р., Цынгаева Д.В. ....	247

DEVELOPMENT OF SPECIAL SCAFFOLDING IN MECHANICAL ENGINEERING .....	
Fairuzova Z.R.....	250
РУССКИЙ ЯЗЫК В ПРОСТРАНСТВЕ ПЕРЕВОДА.....	
Горячева В.С.....	252
СПЕЦИФИКА АНГЛИЙСКОГО ЯЗЫКА И ОСОБЕННОСТИ ЕГО ИСПОЛЬЗОВАНИЯ В ГОСУДАРСТВЕННОМ И МУНИЦИПАЛЬНОМ УПРАВЛЕНИИ .....	
Пугачева А.Н., Пугачева Т.Н. ....	255
ЛИНГВИСТИЧЕСКИЙ АНАЛИЗ УПОТРЕБЛЕНИЯ ЗАИМСТВОВАНИЙ В СОВРЕМЕННОЙ РЕЧИ .....	
Анохина С.З.....	257
ПОПУЛЯРИЗАЦИЯ БИОПРОТЕЗИРОВАНИЯ КАК СПОСОБ РАЗРЕШЕНИЯ КРИЗИСА САМОИДЕНТИФИКАЦИИ ЛЮДЕЙ С ОГРАНИЧЕННЫМИ ВОЗМОЖНОСТЯМИ .....	
Бершак Н.В. ....	259
PHILOSOPHICAL UNDERSTANDING OF THE MODERN HISTORICAL PROCESS: THE END OF HISTORY, THE CLASH OF CIVILIZATIONS .....	
Ustimenko S.V.....	262
ЭВОЛЮЦИЯ ОРГАНИЗАЦИОННЫХ СТРУКТУР ПРЕДПРИЯТИЯ.....	
Демидов А.С., Абзалов С.И., Хазиахметова Г.А. ....	266
КАДРОВОЕ ОБЕСПЕЧЕНИЕ СИСТЕМЫ УПРАВЛЕНИЯ ОРГАНИЗАЦИЕЙ.....	
Горшунова П.В., Закиров А.А., Хазиахметова Г.А. ....	269
МЕЖДУНАРОДНЫЙ ТУРИЗМ КАК ИСТОЧНИК ЭКОНОМИЧЕСКОГО РОСТА И РАЗВИТИЯ: РОЛЬ ПРАВИТЕЛЬСТВА, ИНВЕСТИЦИЙ И ЧАСТНОГО СЕКТОРА .....	
Лавриненко Е.Д.....	271
ЦИФРОВАЯ ТРАНСФОРМАЦИЯ РОССИЙСКИХ МЕГАПОЛИСОВ.....	
Араниди К.П. ....	274
ЭКОНОМИЧЕСКИЕ ЭФФЕКТЫ ЦИФРОВОЙ ТРАНСФОРМАЦИИ .....	
Араниди К.П. ....	276
РОЛЬ ФИНАНСОВ В РАЗВИТИИ МЕЖДУНАРОДНЫХ ОТНОШЕНИЙ.....	
Османов К.М., Королева В.С. ....	278
БАРТЕР В РОССИИ КАК РЕЗЕРВНЫЙ МЕХАНИЗМ В УСЛОВИЯХ НЕСТАБИЛЬНОЙ ЭКОНОМИКИ.....	
Чекрыжова С.С., Власенкова Т.А. ....	282
ДЕФЛЯЦИОННАЯ СПИРАЛЬ И МЕТОДЫ БОРЬБЫ С НЕЙ.....	
Крюкова А.С.....	288
ОБОСНОВАНИЕ ПРИНЦИПОВ НАЛОГОВОГО АДМИНИСТРИРОВАНИЯ, СПОСОБСТВУЮЩИХ УСТОЙЧИВОМУ РАЗВИТИЮ БЮДЖЕТНОЙ СИСТЕМЫ .....	
Балаев Э.О.....	290
ANALYSIS OF MACROECONOMIC INDICATORS BASED ON DATA FROM THE FEDERAL STATE STATISTICS SERVICE FOR THE PREVIOUS THREE YEARS. DETERMINING THE DRIVERS OF ECONOMIC GROWTH.....	
Nikiforova D.A. ....	293
IMPLEMENTATION OF MANAGEMENT ACCOUNTING IN THE ECONOMIC ACTIVITY OF A MANUFACTURING ENTERPRISE.....	
Guba A.A. ....	295



PROBLEMS OF PROMOTION OF THE NATIONAL SOUVENIR AS A COMPONENT OF THE TOURISM PRODUCT .....	
Abacharaeva K. ....	297
РЕАЛИЗАЦИЯ КОНЦЕПЦИИ УСТОЙЧИВОГО РАЗВИТИЯ В РОССИЙСКОЙ НЕФТЕГАЗОВОЙ КОМПАНИИ .....	
Копорикова К.К. ....	299
РАЗВИТИЕ ГОСТИНИЧНОГО МЕНЕДЖМЕНТА В СОВРЕМЕННЫХ УСЛОВИЯХ.....	
Абачараева Х. ....	301
ПЕРСПЕКТИВЫ РАЗВИТИЯ ЭКОЛОГИЧЕСКОГО НАЛОГООБЛОЖЕНИЯ В РЕСПУБЛИКЕ БЕЛАРУСЬ .....	
Орлов П.Н. ....	303
ПРОБЛЕМЫ В УПРАВЛЕНИИ ЗАПАСАМИ .....	
Кулашенкова К.И. ....	306
УМЕНЬШЕНИЕ ИНЦИДЕНТОВ, МАРШРУТИЗАЦИЯ ОБРАЩЕНИЙ И ОПТИМИЗАЦИЯ БИЗНЕС-ПРОЦЕССА «ЗАПРОС НА ИЗМЕНЕНИЕ».....	
Перов М.И., Коротун О.Н. ....	307
ОСНОВНЫЕ ПОНЯТИЯ, ХАРАКТЕРИСТИКИ И МЕТОДЫ РЕГЛАМЕНТАЦИИ БИЗНЕС-ПРОЦЕССОВ .....	
Перов М.И., Коротун О.Н. ....	310
СОВРЕМЕННЫЕ СИСТЕМЫ УЧЕТА ЗАТРАТ И КАЛЬКУЛИРОВАНИЯ СЕБЕСТОИМОСТИ В ОРГАНИЗАЦИЯХ АГРОПРОМЫШЛЕННОГО КОМПЛЕКСА.....	
Борис П.А., Домашевич Д.Н., Хитрова И.А. ....	314
АНАЛИЗ ЭКОНОМИЧЕСКОЙ БЕЗОПАСНОСТИ ПРЕДПРИЯТИЯ ООО «НОВОАНГАРСКИЙ ОБОГОТИТЕЛЬНЫЙ КОМБИНАТ».....	
Водянова Н.И., Дельвер А.А., Оюн А.В. ....	316
НАСЛЕДСТВЕННЫЕ ОТНОШЕНИЯ КАК ПРЕДМЕТ МЕЖДУНАРОДНО-ПРАВОВОГО РЕГУЛИРОВАНИЯ .....	
Кафарова Х.Р.кызы .....	319
ОБЕСПЕЧЕНИЕ ПРАВА ПОДОЗРЕВАЕМОГО И ОБВИНЯЕМОГО НА ЗАЩИТУ ПРИ ПРОИЗВОДСТВЕ ПРЕДВАРИТЕЛЬНОГО РАССЛЕДОВАНИЯ .....	
Смыченко К.О. ....	321
МЕЖДУНАРОДНОЕ СОТРУДНИЧЕСТВО ПРОТИВ НЕЗАКОННОГО ОБОРОТА ОБЪЕКТОВ КУЛЬТУРНОГО НАСЛЕДИЯ И ЗАКОНОДАТЕЛЬСТВО АЗЕРБАЙДЖАНСКОЙ РЕСПУБЛИКИ .....	
Сулейманлы С.А. ....	324
БЕЗНАЛИЧНЫЕ РАСЧЕТЫ В РОССИЙСКОЙ ФЕДЕРАЦИИ.....	
Ложкин В.О. ....	326
ПРАВОВЫЕ ОСНОВЫ ЭКОЛОГИЧЕСКОГО ПРЕДПРИНИМАТЕЛЬСТВА В РОССИИ.....	
Карасева Е.А. ....	329
ОБВИНИТЕЛЬНАЯ ФУНКЦИЯ В УГОЛОВНОМ СУДОПРОИЗВОДСТВЕ РЕСПУБЛИКИ КАЗАХСТАН .....	
Кожухметова Ж.Т. ....	332
АВТОМАТИЗАЦИЯ СУДЕБНО-ПРОЦЕССУАЛЬНЫХ МЕХАНИЗМОВ ПРИВЛЕЧЕНИЯ К ЮРИДИЧЕСКОЙ ОТВЕТСТВЕННОСТИ.....	
Малиновский Н.А. ....	334

ПРОБЛЕМЫ СОВЕРШЕНСТВОВАНИЯ ПРАВОВОГО РЕГУЛИРОВАНИЯ ИСПОЛНЕНИЯ НАКАЗАНИЙ, БЕЗ ИЗОЛЯЦИИ ОТ ОБЩЕСТВА.....	
Пятина Е.А.....	337
ЦИФРОВОЙ РУБЛЬ КАК ПЕРСПЕКТИВНЫЙ ОБЪЕКТ ГРАЖДАНСКИХ ПРАВ .....	
Бабкова П.В. ....	340
АНАЛИЗ МЕЖДУНАРОДНЫХ ДОГОВОРОВ РЕСПУБЛИКИ БЕЛАРУСЬ О ВЗАИМНОЙ ПРАВОВОЙ ПОМОЩИ ПО УГОЛОВНЫМ ДЕЛАМ .....	
Орех А.Е., Шабуня К.В .....	343
РАССМОТРЕНИЕ СПОРОВ, ВЫТЕКАЮЩИХ ИЗ НАРУШЕНИЯ ПРАВОВОГО РЕЖИМА ИНОСТРАННЫХ ИНВЕСТИЦИЙ .....	
Хурсан Е.Ю., Демидович Е.А. ....	345
ПРАВОВОЕ ОБЕСПЕЧЕНИЕ И ДОСТУПНОСТЬ ГРАЖДАН В ПОЛУЧЕНИИ КАЧЕСТВЕННЫХ МЕДИЦИНСКИХ УСЛУГ .....	
Чумак А.А. ....	348
ТЕЛЕМЕДИЦИНА .....	
Чумак А.А. ....	351
МЕЖДУНАРОДНОЕ СОТРУДНИЧЕСТВО В ЦЕЛЯХ РЕАЛИЗАЦИИ ЗАЩИТ ПРАВ И ЗАКОННЫХ ИНТЕРЕСОВ НЕОВЕРШЕННОЛЕТНИХ.....	
Пономарёва Е.Ю. ....	353
ПРОТИВОРЕЧИЕ ИНТЕРЕСОВ И ОСОБЕННОСТИ УСТАНОВЛЕНИЯ ПУБЛИЧНОГО СЕРВИТУТА ДЛЯ МУНИЦИПАЛЬНЫХ НУЖД .....	
Калединкин А.В. ....	355
ПОНЯТИЕ МУЛЬТИМЕДИЙНОГО ПРОДУКТА.....	
Гладких М.А. ....	359
ПРАВОВОЕ РЕГУЛИРОВАНИЕ СУРРОГАТНОГО МАТЕРИНСТВА В РОССИИ .....	
Шлычкова К.А.....	362
ПРАВОВОЕ РЕГУЛИРОВАНИЕ ПАРАЛЛЕЛЬНОГО ИМПОРТА ПОСЛЕ ФЕВРАЛЯ 2022 ГОДА.....	
Шкурин А.Д.....	364
ПРАВОВЫЕ ПРОБЛЕМЫ ФОРМИРОВАНИЯ СОЮЗНОГО ГОСУДАРСТВА РОССИЙСКОЙ ФЕДЕРАЦИИ И РЕСПУБЛИКИ БЕЛАРУСЬ .....	
Тишин В.П., Тюжина Е.Ю. ....	367
ПРОБЛЕМЫ ПРАВОВОГО РЕГУЛИРОВАНИЯ ЭКОЛОГИЧЕСКОЙ ЭКСПЕРТИЗЫ.....	
Максимова Е.В., Кирилина А.П. ....	369
ОСОБЕННОСТИ ПРАВОВОГО РЕГУЛИРОВАНИЯ ДЕЯТЕЛЬНОСТИ РОСПРИРОДНАДЗОРА РОССИЙСКОЙ ФЕДЕРАЦИИ.....	
Макеев В.О., Максимова Е.В. ....	373
ПОРЯДОК СОЗДАНИЯ КОММЕРЧЕСКИХ БАНКОВ В РЕСПУБЛИКЕ БЕЛАРУСЬ .....	
Ждан В.В, Абрамович О.А.....	377
ТРУДОВОЙ АУДИТ: ПЕРСПЕКТИВЫ РАЗВИТИЯ ПРАВОВОГО РЕГУЛИРОВАНИЯ .....	
Гаранина А.Е., Тимохина В.Е. ....	379
ГРАЖДАНСКО-ПРАВОВОЙ АСПЕКТ МАРКШЕЙДЕРСКОГО СОПРОВОЖДЕНИЯ НЕДРОПОЛЬЗОВАНИЯ.....	
Березина Ю.П. ....	382

БАНКРОТСТВО ФИЗИЧЕСКИХ ЛИЦ: ПРОБЛЕМЫ И ТЕНДЕНЦИИ ПРАВОВОГО РЕГУЛИРОВАНИЯ .....	
Лунева А.Ю. ....	384
ЦИФРОВИЗАЦИЯ НОТАРИАЛЬНОЙ ДЕЯТЕЛЬНОСТИ .....	
Старовойтова Е. Ю. ....	388
РАСШИРЕНИЕ ВОЗМОЖНОСТЕЙ РЕАЛИЗАЦИИ КОНТРОЛИРУЮЩИМ ЛИЦОМ ДОЛЖНИКА ПРАВА НА СУДЕБНУЮ ЗАЩИТУ В СЛУЧАЕ ЕГО ПРИВЛЕЧЕНИЯ К СУБСИДИАРНОЙ ОТВЕТСТВЕННОСТИ .....	
Федоточева А.А. ....	391
ДОГОВОР СТРОИТЕЛЬНОГО ПОДРЯДА И ОТДЕЛЬНЫЕ ПРОБЛЕМЫ ЕГО РЕАЛИЗАЦИИ .....	
Журавлева А.С. ....	394
ПРОБЛЕМЫ КОМПЕНСАЦИЙ, ВЫДЕЛЯЕМЫХ ЛИЦАМ, ПОСТРАДАВШИМ В РЕЗУЛЬТАТЕ ТЕРРОРИСТИЧЕСКИХ АКТОВ, А ТАКЖЕ В РЕЗУЛЬТАТЕ ПРОВЕДЕНИЯ КОНТРТЕРРОРИСТИЧЕСКИХ ОПЕРАЦИЙ .....	
Суриков Н.А., Алгазин И.И. ....	398
БАНКРОТНЫЙ ПРОЦЕСС В ИНОСТРАННОМ ПРАВОПОРЯДКЕ.....	
Нецикалюк А.В. ....	401
ОСОБЕННОСТИ ПРОИЗВОДСТВА СУДЕБНОЙ ПСИХИАТРИЧЕСКОЙ ЭКСПЕРТИЗЫ В ХОДЕ ПРЕДВАРИТЕЛЬНОГО РАССЛЕДОВАНИЯ И ПРОЦЕССУАЛЬНЫХ ПРОВЕРОК ....	
Якуша С.А. ....	404

## ИСПОЛЬЗОВАНИЕ ИНДЕКСА NDVI ДЛЯ ДИСТАНЦИОННОГО МОНИТОРИНГА ЛЕСНОЙ РАСТИТЕЛЬНОСТИ В ОЧАГАХ МАССОВОГО РАЗМНОЖЕНИЯ НАСЕКОМЫХ - ФИЛЛОФАГОВ

Ковалев А.В., Зауэр Е.В.<sup>2</sup>

Федеральный исследовательский центр КНЦ СО РАН, Красноярск,  
2 - ФГАОУ ВПО Сибирский федеральный университет, Красноярск  
sunhi.prime@gmail.com

В статье представлены результаты использования данных дистанционного зондирования для мониторинга лесных насаждений в связи развитием очагов массового размножения насекомых – филлофагов. В качестве исходных данных ДЗЗ использовались снимки с космических аппаратов Sentinel-2 за период 2019 -2021 гг. Для оценки космических снимков использовался вегетационный индекс NDVI. Отмечена сезонная динамика вегетационного индекса. Абсолютные значения индекса NDVI для берез в очаге массового размножения непарного шелкопряда и в неповрежденном древостое (контроль) различаются: на одни и те же даты значения индекса NDVI выше для неповрежденных берез контрольного насаждения, чем для берез, объединенных непарным шелкопрядом. Вегетационный NDVI - индекс может служить инструментом лесопатологического мониторинга.

Ключевые слова: лесные насаждения, насекомые - филлофаги, очаги массового размножения, дистанционное зондирование, вегетационный индекс NDVI.

Непарный шелкопряд (*Lymantria dispar* L.) является одним из наиболее экологически значимых вредителей березовых насаждений Новосибирской области. Во время вспышек массового размножения непарного шелкопряда происходит объедание крон кормовых древесных растений, что наносит серьезный ущерб лесным насаждениям [1]. По данным государственного

лесопатологического мониторинга на конец 2021 года, общая площадь очагов непарного шелкопряда в Новосибирской области составила 113962,1 га, а площадь, требующая мер борьбы – 95107,8 га [2]. В связи с этим проведение лесопатологического мониторинга является важной практической задачей. Выявление очагов массового размножения при лесопатологическом мониторинге производится визуальными методами по типичным признакам наличия насекомых и признакам повреждения деревьев. Современные методы обследования лесных территорий могут ускорить процесс получения лесопатологической информации. В частности, методы дистанционного зондирования Земли позволяют оперативно получать информацию с минимальными трудозатратами [3-5].

Сотрудниками Института систематики и экологии животных СО РАН в 2020 – 2021 гг. проводился мониторинг очагов массового размножения непарного шелкопряда в березовых колках Западной Сибири. Целью наших исследований была оценка повреждений березы *Betula pendula* в очагах непарного шелкопряда в березовых колках, для чего использовались данные спутника Sentinel -2 и индекс NDVI. В формулу для расчета NDVI заложено отличие отражательной способности света в ближнем инфракрасном и видимом красном. Индекс может принимать значения от -1 до +1. Для оценки состояния берёзовых куртин на данных площадках использовали шкалу вегетационного индекса (рисунок 1).



Рисунок 1 – Шкала вегетационного индекса

Отмечена динамика вегетационного индекса по годам наблюдений (рисунок 2).

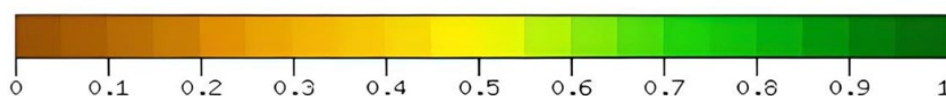

Рисунок 2 – Кривая средних значений NDVI березняков

Анализ построенной кривой показал, что изменение средних значений вегетационного индекса NDVI дает возможность обозначить основные фенологические фазы березы в Новосибирской области (таблица 1).

Фенологическая фаза у берёзы	Дата наступления фенофазы	Среднее значение NDVI
Распускание листовых почек	20.04	0,27
Начало облиствения	10.05	0,78
Полное облиствение	30.05	0,83
Полное пожелтение листьев	07.10	0,43
Полное опадение листьев	27.10	0,32

Таблица 1 – Фенологические фазы

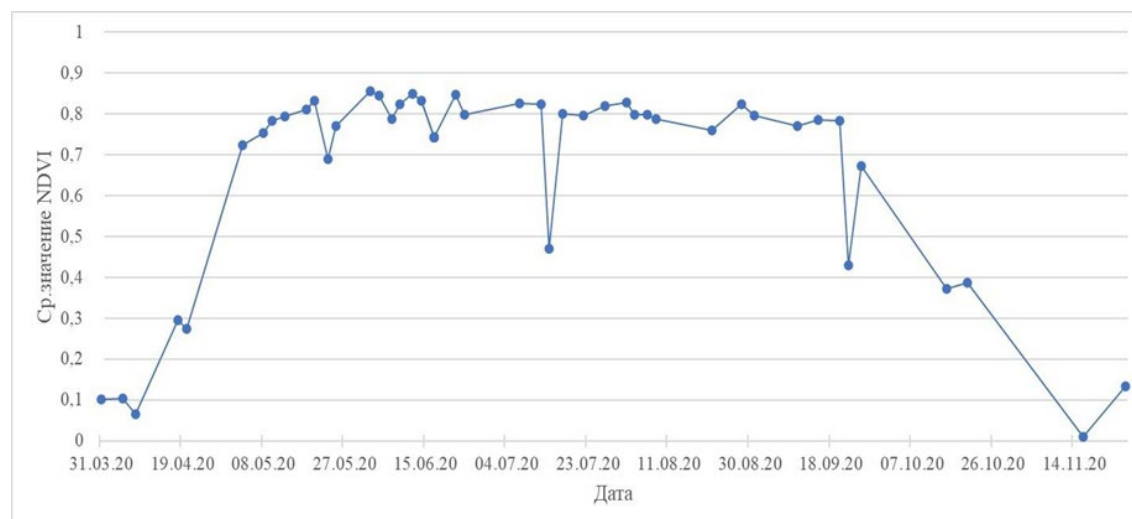
Значения NDVI у березы повислой в течение сезонного развития на исследованной территории могут изменяться от величины 0,27 до 0,89. При прохождении березой таких фенофаз, как «распускание листовых почек» -

«начало облиствения» - «полное облиствение» - «полное пожелтение листьев» -

«полное опадение листьев» - индекс NDVI соответственно имеет соответствующие значения: 0,27 - 0,78 - 0,83 - 0,43 - 0,32. При этом фенофаза

«полное облиствение» начинается с конца мая, длится весь июнь, июль, август и сентябрь. И только в октябре происходит полное пожелтение и полное опадение листьев. Все это может быть использовано для сравнительной оценки уровней повреждения деревьев вредителем по разности сезонных средних значений NDVI в контроле в очагах массового размножения непарного шелкопряда. На рисунке 3 представлена динамика средних значений NDVI в очаге массового размножения непарного шелкопряда и в неповрежденном (контрольном) насаждении.

Из рисунка 3 видно, что средние значения индекса NDVI для берез в очаге и в контроле различаются: на одни и те же даты значения индекса NDVI выше для неповрежденных берез контрольного насаждения, чем для берез, объединенных непарным шелкопрядом.



Рисунок 3 – Кривые средних значений NDVI, где ряд 1 – показатели для поврежденных березняков непарным шелкопрядом за 2019-2021 гг., ряд 2 – для неповрежденных березняков

Например, в очаге максимум NDVI наблюдается в июле, значение которого принимает 0,8, при этом показатель в неповреждённом (контрольном) участке составляет 0,89. В сентябре и октябре наблюдаются значительные снижения показателя до величин 0,69 в очаге и 0,78 в контроле. Это связано с процессами питания гусениц листьями кормовых растений в очаге.

Для насекомых - фитофагов известен факт синхронизации циклов развития между насекомыми и их кормовыми растениями. В конце апреля - первых числах мая из почек появляются маленькие листочки березы и на большинстве деревьев начинается облиствение. За 15-18 дней листья приобретают нормальную величину и происходит полное облиствение древостоя. Именно в конце апреля – начале мая из яиц отрождаются гусеницы непарного шелкопряда. В соответствии с [6], гусеницы в своем развитии проходят 5 – 6 возрастов, в зависимости от пола. Общая длительность стадии гусеницы складывается из продолжительности отдельных возрастов, которая изменяется в зависимости от экологических условий и может варьировать как минимум от 27,5 дней у самцов до 45,6 дней у самок [7]. Именно в этот период и происходит питание гусениц в кронах березы. Гусеницы едят не экономно, особенно в старших возрастах. Огрызки листьев падают на землю и составляют около трети того количества листьев, которое идет именно на питание самим насекомым [6].

Таким образом, значения индекса NDVI могут показывать изменения в насаждении, связанные с дефолиацией кормовых растений в результате питания на их насекомых – фитофагов.

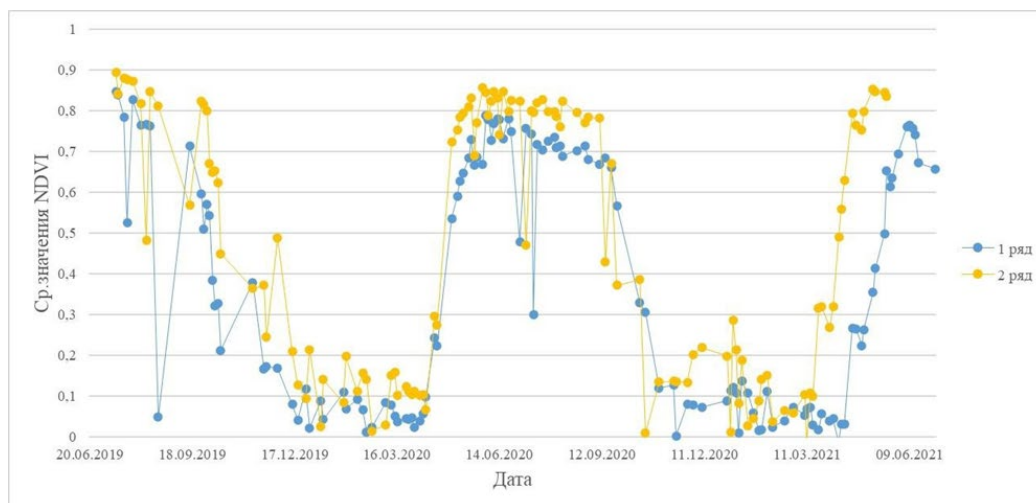
#### *Список источников*

1. Суховольский В.Г., Пономорев В.И., Соколов Г.И., Красноперова П.А., Непарный шелкопряд *Lymantria dispar* L на Южном Урале: особенности популяционной динамики и моделирование // Журнал общей биологии. 2015. Т. 76. №3. – С. 179-194.
2. Государственный доклад лесопатологического мониторинга 2021 года // Филиал федерального бюджетного учреждения Российский центр защиты леса. Центр защиты леса Новосибирской области: официальный сайт. – URL: Филиал подвел итоги лесопатологического состояния лесов за 2021 год (rcfh.ru) (дата обращения: 29.04.2023).
3. Лян Л., Чен Ю., Хоубейкер Т., Чжу З., Гун. П. Составление карт смертности от жуков горной сосны с помощью анализа тенденций роста временных рядов данных landsat,2014, – С. 6.– ISBN5696-5716.

4. Senf, C. Remote sensing of forest insect disturbances: Current state and future directions / Senf, C., Seidl, R., Hostert // P. Int. J. Appl. Earth Obs. Geoinf. – 2017, – С. 60,49–60.
5. Вербессельт, Дж. Обнаружение возмущений в режиме реального времени с использованием временных рядов спутниковых изображений / Вербессельт Дж., Зейлейс А., Герольд М. // Окружающая среда. –2012, – С. 123, 98–108.
6. Надзор, учет и прогноз массовых размножений хвое- и листогрызущих насекомых в лесах СССР / Под ред. А. И Ильинского и И. В. Тропина. – М.: Лесная промышленность, 1965. – 525 с.
7. Пономарев В.И., Ильиных А.В., Гниненко Ю.И., Соколов Г.И., Андреева Е.М. Непарный шелкопряд в Зауралье и Западной Сибири / Пономарев В.И., Ильиных А.В., Гниненко Ю.И., Соколов Г.И., Андреева Е.М. Екатеринбург: Изд-во Уральское отделение РАН, 2012.
8. Kovalev A. V., Ivanova Yu. D., Sukhovolskiy A. A., Volkov V. E., Sukhovolskiy V. G. Mathematical models for determining the boundaries of forest areas unstable to the appearance of insects using satellite data (MODIS) // IOP Conf. Ser.: Mater. Sci. Engineer. II Int. Sci. Conf. «Adv. Technol. in Aerospace, Mech. Automat. Engineer». Aerospace – 2019, 18–21 Nov., 2019, Krasnoyarsk, Russia. 2020 V. 734 Article 12091 P. 1–6.

## ВЛИЯНИЕ МИНЕРАЛЬНЫХ УДОБРЕНИЙ НА ЭКОНОМИЧЕСКУЮ ЭФФЕКТИВНОСТЬ ОЗИМОЙ РЖИ

*Адыгозалов П.М.*

*Гянджинский Государственный Университет, Гянджа, Азербайджан*

*Atiahi-gdu-thik@mail.ru*

*Наибольшая экономическая эффективность наблюдалась в варианте N90P90K60. Стоимость чистого дохода одного центнера зерна, с одного гектара и уровень рентабельности зависели от действия минеральных удобрений.*

*Ключевые слова: озимая рожь, экономическая эффективность, кормовая культура, серо-коричневая почва.*

Благоприятные почвенно-климатические условия Азербайджана позволяют выращивать здесь ряд сельскохозяйственных культур как в условиях орошения, так и в богарных условиях. Среди возделываемых в Азербайджане сельскохозяйственных культур особое место занимают зерновые культуры - пшеница, ячмень, рожь, сорго. Из литературных источников известно, что издревле на Южном Кавказе, в том числе и на территории современного Азербайджана возделывались многие зерновые культуры. Ярким примером тому являются обнаруженные в древних поселениях Азербайджана различные виды зерен. В связи с тем, что в последние годы спрос на продукты из ржи увеличился, а ее возделывание расширилось на основе современных технологий, объектом нашего исследования стало растение рожь. В ходе исследований изучено влияние минеральных удобрений на хозяйственную эффективность посевов озимой ржи на орошаемых серо-коричневых (каштановых) почвах на примере Самухского района. Внесение минеральных удобрений под озимую рожь за счет ее продуктивности повышает агрохимические свойства почвы, урожайность, качественные показатели, экологические показатели, а также при этом увеличивает затраты. При расчете экономической эффективности учитываются все затраты, возникающие в связи с применением минеральных удобрений и получением побочных продуктов. Для расчета эффективности результатов использовались оценки на 2021 год. Цена одной тонны минерального удобрения в натуральном весе составляет 533,34 маната (1 долл.= 1.7 манат) для аммиачной селитры (34,7%), 520 манатов для простого суперфосфатного удобрения (18,7%) и 1466,7 маната (46%) для сульфата калия, а стоимость минеральных удобрений составляет на гектар зерновых и кормовых посевов – 12,0 манатов. Общий чистый доход от полученного продукта определяется на основе полных затрат и рыночной цены этого продукта. Результаты, полученные в ходе исследования, приведены в таблице. Цена продажи одного килограмма озимой ржи на рынке составляет 0,50 маната, а одного тюка сена - 2,0 маната. Стоимость минеральных удобрений озимой ржи составляет 63,0-278,0 чел/га, со скидкой 70% в зависимости от вариантов, общая стоимость агротехнических мероприятий составляет около 682,0-830,0 чел/га. Разница в цене на агротехнические мероприятия обусловлена тем, что сбор и транспортировка 20 кг соломы с 1 га стерни обходится в 1 манат на человека. Общая стоимость составляет 682,7-1085,0 манат/га, стоимость центнера продукта находится в пределах 26,0-29,5 манатов. В зависимости от агротехнических мероприятий и нормы минеральных удобрений чистый доход с гектара составил 1003,5-1726,0 манат, а чистый доход от минеральных удобрений 171,0-723,0 манат/га. Уровень рентабельности удобрений увеличился с 14,6% до 69,5%. Уровень 69,5% наблюдался по доле минеральных удобрений N90P90K60, с большей экономической эффективностью среди повторов.



№	Варианты опыта	Урожай зерна, ц/га	Цена урожая зерна, ман/га	Солома, ц/га	Цена урожая соломы, ман/га	Общая цена культуры, ман/га	Расход на минеральные удобрения, ман/га	Расходы на агротехнические мероприятия, ман/га	Общие расходы, ман/га	Себестоимость 1 ц урожая, ман/га	Чистая прибыль от общего урожая, ман/га dan alman xalis gəlir, man/ha	Чистая прибыль за счет минеральных удобрений, ман/га	Уровень рентабельности, %
1	Контроль (без удобрений)	24,3	1215,0	47,0	470,0	1685,0	-	682,0	682,0	28,1	1003,0	-	-
2	N <sub>30</sub> P <sub>30</sub> K <sub>0</sub>	28,4	1420,0	52,7	528,0	1948,0	63,0	711,0	774,0	27,3	1174,0	171,0	14,6
3	N <sub>60</sub> P <sub>60</sub> K <sub>30</sub>	33,	1655,0	62,2	622,0	2277,0	142,0	758,0	900,0	27,2	1377,0	374,0	27,2
4	N <sub>90</sub> P <sub>90</sub> K <sub>60</sub>	40,0	2000,0	76,5	766,0	2766,0	210,0	830,0	1040,0	26,0	1726,0	723,0	69,5
5	N <sub>120</sub> P <sub>120</sub> K <sub>90</sub>	36,8	1840,0	72,0	720,0	2560,0	278,0	807,0	1085,0	29,5	1475,0	472,0	43,5

Таблица Влияние минеральных удобрений на экономическую эффективность озимой ржи (в среднем за 3 года)

Выводы: Выявлено что, наибольшая экономическая эффективность наблюдалась в варианте N90P90K60. Стоимость одного центнера зерна, чистый доход с одного гектара пашни и уровень рентабельности зависели от действия минеральных удобрений.

*Список источников*

1.Ахмедова С.З. Влияние неорганических удобрений на структурные показатели урожайности озимой ржи / С.З.Ахмедова, П.М.Адыгозалов // Бюллетень науки и практики в № 10 (октябрь) -2020 г, -с.169-173.

2.Анкудович Ю.Н. Влияние минеральных удобрений на урожайность озимой ржи, возделываемой по сидеральному пару. // М.: Плодородие, -2015, №6(87), -с.8-9.

3. Гафарбейли К. А Экологическая оценка земель Илисуйского Государственного природного заповедника и Гахского Государственного природного заповедника. Баку 2011

**FALL RYE OF MINERAL FERTILIZERS IMPACT ON ECONOMIC EFFICIENCY**

*Adigozalov P.M. oglu*

*Ganja State University, Ganja city,*

*Atiahi-gdu-thik@mail.ru*

*The highest economic efficiency was observed in the N90P90K60 variant. The cost of one quintal of grain, the net income from one hectare and the level of profitability depended on the effect of mineral fertilizers.*

*Keyworlds: autumn rye, economic efficiency, fodder plant, gray-brown soils*

**ВЛИЯНИЕ ПОЛИМОРФИЗМА ГЕНА ПРОЛАКТИНА НА ПРОДУКТИВНОСТЬ И ВОСПРОИЗВОДИМОСТЬ КРУПНОГО РОГАТОГО СКОТА**

*Масленникова А.С.*

*Научный руководитель: Храмов А.П.*

*Московская государственная академия ветеринарной медицины и биотехнологии – МВА имени К.И.Скрябина, Москва*

*В данной статье было подробно изучено влияние полиморфизма гена пролактина (PRL). Генявляется генетическим маркером молочной продукции у крупного рогатого скота. Участвует в инициации и поддержании лактации у животных. Исследования о наличии полиморфизма по гену пролактина в стадах коров разных пород используются в качестве дополнительного критерия при селекционном отборе.*

*Ключевые слова. Полиморфизм, ген, пролактин (PRL), молочная продукция, лактация, молочные железы, крупнорогатый скот.*

Молекулярная генетика в последнее время все чаще выделяет маркерные гены, вносящие вклад в количественные и качественные признаки сельскохозяйственных животных. Ген пролактина – маркерный ген, участвующий в формировании и функционировании продуктивности животного и качества молочной продукции [1].

Целью работы является изучение влияния пролактина на различные показатели качества продуктивности и воспроизводимости крупного рогатого скота.

Ген пролактин (PRL) – ген семейства белковых гормонов гипофиза, участвующих в инициации и поддержании лактации [2]. Расположен PRL у крупного рогатого скота на 23 хромосоме. Он стимулирует развитие молочных желез и лактации, по этой причине его роль в лактогенезе велика. Ген действует на альвеолы молочных желез и отвечает за синтез основных компонентов молока, включая белки, лактозу и липиды. Пролактин участвует в транскрипции, стабилизации мРНК, трансляции и посттрансляционной модификации белков [5].

Пролактин включен в семейство пролактиноподобных белков в связи с его схожей структурой и биологическим свойствам с другими гормонами, включенных в это семейство. Они проявляют ростовую, анаболическую, гипергликемическую и лактогенную активность [3].

Важными функциями пролактина являются участие в секреции молозива и его дальнейшем превращении в зрелое молоко, поддержание секреторной активности желтого тела в яичниках и образованию прогестерона, а также уменьшение экскреции воды и электролитов, за счет чего стабилизируется водно-солевой обмен организма. Особое значение гена заключается в послеродовом ожирении животного, благодаря усиленному синтезу белков, жиров и углеводов.

Пролактин - это одноцепочечный полипептид, состоящий из 199 аминокислот, пяти экзонов и четырех интронов. Структурная форма сходна с гормонами роста и плацентарного лактогена [2]. Синтезируется и секретруется аденогипофизом, в присутствии пролактостатина – ингибитором дофамина, и пролактолиберином и тиреолиберином – гипоталамическими стимуляторами [4].

Анализ последовательности кДНК гена bPRL четырёх различных клонов позволил установить семь возможных нуклеотидных замен. Одной из таких является так называемая

«молчащая» А–G замена в экзоне III гена, возникающая в кодоне для 103 аминокислоты и приводящая к появлению полиморфного RaI-сайта [7].

Ген пролактинового рецептора имеет 2 аллельных варианта: PRLA и PRLB. Аллель PRLB обуславливает более высокое содержание белка в молоке, лучшие коагуляционные свойства молока и больший выход сыра. По данным многих исследователей, коровы с генотипом BB по гену пролактина являются наиболее обильномолочными и жирномолочными, а также имеют самый высокий выход белка и молочного жира [5].

В другом исследовании характерная особенность аллельного спектра гена пролактина PRL в изучаемых популяциях выразилась в высокой (0,87) частоте встречаемости аллеля PRLA, но низкой (0,13) аллеля PRLB, высокой (80,0%) частотой встречаемости генотипа PRLAA, низкой (15,0%) – PRLAB и очень низкой (5,0%) генотипа PRLBB, в популяции коров, выращиваемых в условиях равнины, против 0,75 и 0,25; 54,0; 4,0; 42,0%, соответственно, – в горных условиях [8]. Что касается уровня Hobs и Hex гена PRL, он был ниже в выборке коров, разводимой в условиях равнины, чем в условия гор: 0,176 и 0,290, против 0,724 и 0,599.

Также для амплификации фрагментов гена PRL использовали следующие праймеры <https://vavilov.elpub.ru/jour/article/viewFile/100/101>:

PRL1: 5'-CGA-GTC-CTT-ATG-AGC-TTG-ATT-CTT-3',

PRL2: 5'-GCC-TTC-CAG-AAG-TCG-TTT-GTT-TTC-3';

Анализ быков-производителей по локусу гена PRL показал, что из 70 быков 53 (75,7 %) имели генотип AA; 16 (22,9 %) – AB и 1 (1,4 %) – BB. При этом частота аллеля А составила 0,87, а аллеля В – 0,13 [8].

Частота встречаемости аллеля А гена PRL в стадах крупного рогатого скота черно-пестрой, джерсейской, холмогорской, ярославской, симментальской пород составила 0,3081–0,8533. Более высокая частота встречаемости аллеля А гена PRL отмечалась среди коров черно-пестрой породы 0,8533, но при этом наименьшая частота аллеля А была у животных джерсейской породы – 0,3081. В проведенных исследованиях частота встречаемости аллелей А и В гена PRL среди чистопородных и помесных по голштинской породе быков-производителей составила соответственно 0,87 и 0,13 [6].

Анализ крови в другом исследовании, взятый в видео 107 образцов показал, что 79 (73,8%) имеют генотип AA, 25 (23,3%) – AB, 3(2,9%) – BB. встречаемость особей с генотипом AA варьирует от 50% до 87%, генотип BB – 1,5-8% либо вообще отсутствует.

Данные отечественной и зарубежной литературы говорят о том, что ген пролактин – важный белковый гормон, главной функцией которого является участие в лактогенезе. Из исследований показывают, что влияние полиморфизма гена пролактина на продуктивность и воспроизводимость крупного рогатого скота существенно.

#### *Список источников*

1. Горлов И.Ф., Сычева О.В., Кононова Л.В. Бета-казеин: известный, но не познанный // Молочное и мясное скотоводство. 2016. № 6. С. 18-19.
2. Лазебна И.В., Перчун А.В. Исследование крупного рогатого скота бурятской породы с использованием генов-кандидатов // Евразийский союз ученых.–2016.-№31-2.С.6 – 9.
3. Лазебная И.В., Лазебный О.Е., Рузина М.Н., Бадин Г.А., Сулимова Г.Е. Полиморфизм генов гормона роста bGH и пролактина bPRL и изучение его связи с процентным содержанием жира в молоке у коров костромской породы // Сельскохозяйственная биология. 2011. № 4. С. 46-51.
4. Митрофанова О. В., Дементьева Н. В., Крутикова А. А. Полиморфизм в промоторе гена пролактина и его ассоциация с направлением продуктивности у кур // Научный

журнал КубГАУ, №111(07), 2015 года.

5. Селионова М.И., Кононов Л.В., Сычёва О.В. Оценка полиморфизма гена пролактина у коров молочных пород // Животноводство и кормопроизводство 2018 Том 101 № 1.

6. Тюлькин С.В., Ахметов Т.М., Валиуллина Э.Ф., Вафин Р.Р. Полиморфизм по генам соматотропина, пролактина, лептина, тиреоглобулина быков-производителей // Вавиловский журнал генетики и селекции. – 2012 г., Том 16, № 4/2.

7. Dong C.H., Song X.M., Zhang L., Jiang J.F., Zhou J.P., Jiang Y.Q. New insights into the prolactin-RsaI (PRL-RsaI) locus in Chinese Holstein cows and its effect on milk performance traits // Genetics and Molecular Research. 2013. V. 12. № 4. P. 5766-5773.

8. Gordone D.F., Quick D.P., Ewin C.P. Nucleotide sequence of the bovine growth hormone chromosomal gene // Molecular and cellular endocrinology, 33. – 2007. - 85-95.

## **THE INFLUENCE OF THE POLIMORPHISM OF GENE PROLACTIN ON THE PRODUCTIVITY AND REPRODUCTION OF CATTLE**

*Maslennikova A.S.*

*Scientific adviser: Khramov A.P.*

*Moscow State Academy of Veterinary Medicine and Biotechnology - MVA named after K.I.*

*Scriabin, Moscow, Russian Federation*

*In this article, the influence of polymorphism of the prolactin (PRL) gene was studied in detail. The gene is a genetic marker of dairy products in cattle. Participates in the initiation and maintenance of lactation in animals. Studies on the presence of polymorphism according to the prolactin gene in the herds of cows of different breeds are used as an additional criterion for breeding selection.*

*Keywords. Polymorphism, gene, prolactin gene (PRL), dairy products, lactation, mammary glands, cattle.*

## ПРОБЛЕМА СОБЛЮДЕНИЯ ПРАВИЛ ГИГИЕНЫ ПИТАНИЯ СПОРТСМЕНАМИ

*Скворцов Е.П., Матохин С.Е., Ковальская В.Д.*

*Научный руководитель: Уколов М.В.*

*ФГБОУ ВО «Волгоградский государственный медицинский университет», Волгоград  
sergo.mat-n@yandex.ru*

*В работе освещается проблема соблюдения правил гигиены питания профессиональными спортсменами и людьми, увлекающимися спортом; негативные и положительные эффекты рационального и иррационального питания.*

*Ключевые слова: спорт, питание, организм, здоровье, гигиена питания.*

**Введение:** Гигиена питания является одним из важных аспектов здорового образа жизни. Правильное питание способствует улучшению физического и психического состояния человека, повышению иммунитета и продлению жизни. Однако, среди молодежи, в том числе и среди студентов, наблюдается недостаточное внимание к гигиене питания, что может привести к различным заболеваниям и проблемам со здоровьем.

**Цель исследования.** Целью данного исследования является изучение гигиены питания студентов, а также выявление основных проблем и рекомендаций по улучшению качества питания.

**Методы исследования.** Для достижения поставленной цели было проведено анкетирование студентов различных специальностей. В опросе приняли участие 237 студентов в возрасте от 18 до 25 лет. Из совокупности отбирались и учитывались только те, кто является профессиональным спортсменом или ведёт спортивный образ жизни. Анкета содержала вопросы о режиме питания, предпочтениях в выборе продуктов, использовании добавок и витаминов, а также о здоровье и образе жизни.

**Результаты исследования.** Анализ результатов показал, что только 20% студентов следуют рекомендациям по правильному питанию (калорийность пищи, 3-4-х разовое питание). Большинство студентов (80%) предпочитают быстрое питание, богатое жирами и углеводами, а также сладости и газированные напитки. В то же время, только 30% студентов употребляют достаточное количество фруктов и овощей в своем рационе.

Около 60% студентов используют добавки и витамины, однако, большинство из них не консультируется с врачом или специалистом по питанию перед началом приема. Это может привести к негативным последствиям для здоровья (аллергические реакции, приступы астмы и головные боли) [3].

Также было выявлено, что около 40% студентов имеют проблемы со здоровьем, связанные с питанием, такие как ожирение, нарушение обмена веществ, аллергии и другие заболевания. При этом, большая часть опрошенных считает свой режим питания полноценным (70%).

**Выводы.** Таким образом, гигиена питания является важным аспектом здорового образа жизни, особенно для спортсменов. Недостаточное внимание к правильному питанию может привести к различным заболеваниям и проблемам со здоровьем. Необходимо следовать рекомендациям по правильному питанию, избегать быстрого питания и продуктов с высоким содержанием сахара и жиров, а также консультироваться с врачом или специалистом по питанию перед началом приема добавок и витаминов. [1,2]

На основе результатов исследования можно выделить несколько рекомендаций по улучшению гигиены питания студентов:

1. Следовать рекомендациям по правильному питанию, включая употребление

достаточного количества фруктов и овощей, белковых продуктов и здоровых жиров.

2. Избегать быстрого питания, сладостей и газированных напитков, а также продуктов с высоким содержанием сахара и жиров.

3. Консультироваться с врачом или специалистом по питанию перед началом приема добавок и витаминов.

4. Проводить регулярные медицинские обследования для выявления проблем со здоровьем, связанных с питанием.

#### *Список источников*

1. Алексаньянц Г.Д. Спортивная морфология: учебное пособие / Алексаньянц Г.Д., Абушкевич В.В., Тлехае Д.Б., Филенко А.М., Ананьев И.Н., Гричалова Т.Г., М.: «Советский спорт», - 2005. -92с.

2. Багнетова Е.А. Гигиенические основы физкультурно-портивной деятельности. Изд-во: РИО СурГПУ, - 2018. -269с.

3. Ванханен В.Д. Руководство к практическим занятиям по гигиенепитания / Ванханен В.Д., Лебедева Е.А., М.: Медицина. - 2017. -256с.

## ОСОБЕННОСТИ ОЖОГОВЫХ ТРАВМ В УР ПО ДАННЫМ ОЖОГОВОГО ОТДЕЛЕНИЯ 1 РКБ МЗ УР

*Михайлов А.Ю., Москова М.Д., Закирова И.И., Мокрушина А.А.  
ФГБОУ ВО «Ижевская государственная медицинская академия» Минздрава России,  
Ижевск, Удмуртская Республика*

*В статье приведен анализ ожоговых травм населения Удмуртской Республики за период ноябрь-январь 2022-2023 гг., выявлены особенности ожоговых травм, сформированы группы риска ожоговой травматизации в УР.*

*Ключевые слова: ожоги, степень тяжести ожога, индекс Франка, аутодермопластика.*

Введение. Ожоговая травма является одним из самых распространенных видов повреждений. По данным Всемирной организации здравоохранения на ожоговые травмы приходится 6% от всех травм, при этом число пострадавших в промышленно развитых странах постоянно возрастает. В Российской Федерации ежегодно наблюдается более 800 тыс. случаев ожоговых ран различной степени тяжести, а частота их составляет 300-350 случаев на 10 тыс. населения [1].

Ожоговые травмы, связанные с высокой температурой, составляют около 90% от всех ожоговых травм [2]. Высокая температура, воздействуя на кожные покровы, вызывает локальное повреждение с каскадом повреждающих реакций: нарушение защитных функций покровных тканей, интоксикация продуктами распада, расстройство гемодинамики и микроциркуляции, нарушению водно-солевого баланса. Это приводит к развитию патологических процессов во всем организме (ожоговый шок, ожоговая болезнь) [3,4].

Летальность из-за ожоговых травм в большинстве случаев происходит в результате прогрессирующей интоксикации, инфицировании ожоговой раны, ожогового истощения. [5]

Цель исследования. Выявить особенности ожоговых травм и определить группы риска получения ожогов в УР.

Материалы и методы. Анализ 42 историй болезни ожогового отделения БУЗ УР "1 РКБ МЗ УР"; статистическая обработка материала с помощью пакета программ Microsoft Excel.

Результаты. По возрастному критерию наибольшее количество случаев ожоговых ран выявлено у детей в возрасте 0-10 лет (10 случаев, 24%). На втором месте по травматизму пациенты в возрасте 61-70 лет (9 случаев, 21%). На третьем месте больные в возрасте 51-60 лет (8 случаев, 19%).



Рис.1 Ожоговые раны по возрастному критерию

По этиологии наибольшее количество пациентов (28 случаев) получили ожоги

кипятком, что составляет 67% от всех пострадавших. 21% (9 случаев) связано с получением ожогов пламенем. 12% (5 случаев) приходится на ожоговые раны, полученные от соприкосновения с горячими поверхностями. Ожоги кипятком получены во всех возрастных группах (от 1 до 90 лет), из 28 случаев 9 приходится на детей (32%). Ожоги пламенем получили в основном люди в возрасте 51-60 лет, от соприкосновения в возрасте 61-70 лет.

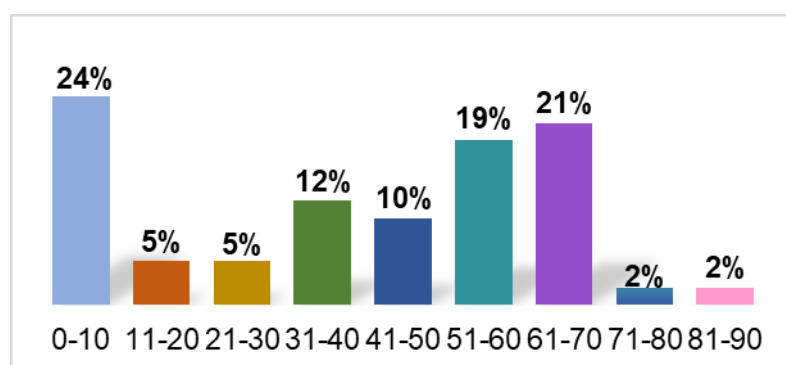

Рис.2 Этиология ожоговых ран

По степени тяжести ожоговых ран выявлено 34 случая (80,9%) с поверхностными ожогами, 8 случаев с глубокими (19,1%). Причиной 26 случаев поверхностных (92,8%) и 2 случаев глубоких (7,2%) ожогов послужил кипяток. 6 поверхностных (66,6%) и 3 глубоких (33,4%) ожогов приходится на ожоги пламенем. 2 поверхностных (40%) и 3 глубоких (60%) – контактные ожоги.

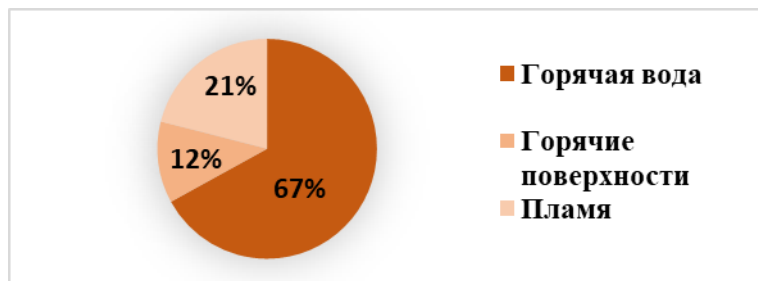

Рис.3 Степень тяжести ожоговых ран

Средний процент пораженной поверхности пациентов с поверхностными ожогами составляет 14,5%, с глубокими ожогами – 1-10% пораженной поверхности.

В 39 случаях (92,8%) индекс Франка составляет меньше 30 (прогноз благоприятный), из них 32 случая – поверхностные ожоги (76,2%), 7 случаев – глубокие ожоги (16,6%). В 3 случаях индекс Франка составляет от 30 до 60 (прогноз относительно благоприятный) (7,14%), из них 2 случая (4,76%) с поверхностными ожогами и 1 случай с глубокими (2,38%).

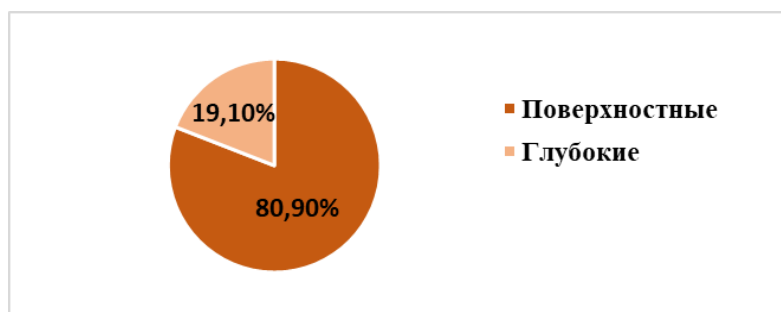

Рис.4 Ожоговые раны по индексу Франка



Аутодермопластика из 42 случаев выполнена 8 пациентам (19,05%). 5 больных были в возрасте 60-90 лет, что составляет 62,5%; по 1 пациенту в возрасте 53 лет, 43 лет и 34 лет (по 12,5%). Наибольшее количество прооперированных (7 случаев, 87,5%) с глубокими ожогами, 1 пациент (12,5%) – с поверхностными ожогами 3А ст., в связи с площадью травмы 25%. Наиболее часто при пересадке использовались лоскуты кожи с бедра, перфорированные, размером 300 см<sup>2</sup>.

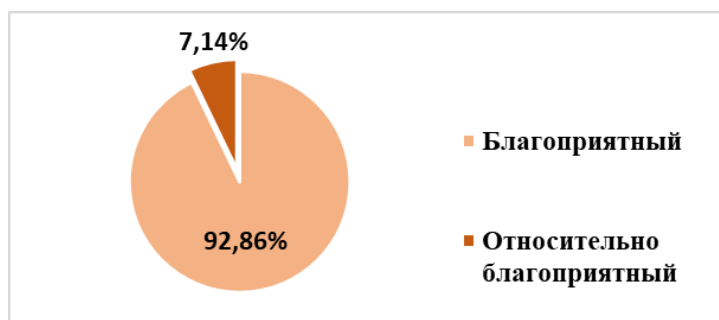

Рис.5 Лечение ожоговых ран

Большинство больных (4 случая; 50%) с проведенной аутодермопластикой госпитализированы на срок 31-40 дней. Госпитализация 2 больных (25%) составила 11-20 дней; по 1 случаю зафиксирована госпитализация на срок 41-50 дней и 51-60 дней (по 12,5%). В среднем койко-день среди случаев с проведенной аутодермопластикой составляет 30 дней, среди всех случаев - 14 дней.

В 6 случаях (75%) выполнена поздняя аутодермопластика во вторую половину госпитализации на развившиеся грануляции в ожоговой ране. В 2 случаях (25%) операция состоялась в середине госпитализации на 6/7 день, при этом срок госпитализации сократился до двух недель. Из 8 пациентов двое направлены в реанимацию.

Основное лечение - повязки с левомиколем. Летальных исходов не выявлено.

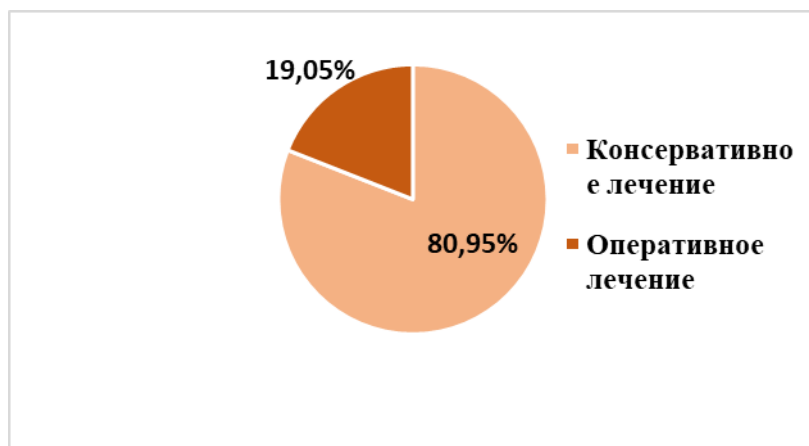
Выводы. Основной причиной ожоговых ран является воздействие воды с высокой температурой в бытовых обстоятельствах. По степени тяжести наибольшее количество случаев с поверхностными, но обширными ожогами. В 39 случаях (92,8%) по индексу Франка прогноз благоприятный.

Большинству пациентам (7 случаев, 87,5%) с глубокими ожогами выполнена поздняя аутодермопластика. Наиболее часто при пересадке использовались перфорированные лоскуты кожи, за счёт чего объем трансплантата увеличивается на 30-70%. В 2 случаях из 8 (25%) проводилась ранняя аутодермопластика. Установлено что раннее проведение некрэктомии и аутодермопластики улучшает результаты лечения.

Основную группу пациентов с ожоговыми ранами составляют пострадавшие от 0 до 10 лет и от 51 до 70 лет. Среди детей 90% поступили с ожогами кипятком. Большое количество детских ожоговых травм (32%) требует определенных профилактических мер.

С целью профилактики ожоговых травм необходимо проводить беседы с населением разных возрастных групп о соблюдении техники безопасности при использовании воды с высокой температурой, при взаимодействии с раскалёнными поверхностями и открытым пламенем в бытовых условиях.

*Список источников*

1. Фаязов А.Д., Рузимуратов Д.А. Современные методы местного лечения ожоговых ран / А.Д. Фаязов, Д.А. Рузимуратов – URL: <https://cyberleninka.ru/article/n/sovremennye-metody-mestnogo-lecheniya-ozhogovyh-ran/viewer> (дата обращения: 08.05.2023г.)
2. Zwirello W. Burns: Classification, Pathophysiology, and Treatment: A Review / Zwirello W., Piorun K., Skorka-Majewicz M., Maruszewska A., Antoniewski J., Gutowska I. – URL: <https://www.mdpi.com/1422-0067/24/4/3749> (дата обращения: 08.05.2023г.)
3. Большая медицинская энциклопедия [Текст]: [в 30 т.] / гл. ред. акад. Б. В. Петровский; [Акад. мед. наук СССР]. - 3-е изд. - Москва: Сов. энциклопедия, 1974-1989, Том 17.
4. Гостищев В. К. Общая хирургия: учебник / Гостищев В. К. - 4-е изд., перераб. и доп. - Москва: ГЭОТАР-Медиа, 2010. - 848 с.
5. Rowan M.P., Cancio L.C., Elster E.A. et al. Burn wound healing and treatment: review and advancements // Crit Care. - 2015. - Vol. 19. – N 6. - P. 243-253. doi: 10.1186/s13054-015-0961-2.

## CRISPR-TECHNOLOGY – THE FUTURE OF MODERN GENETICS

*Smirnov V.A., Vildanova G.M., Utyabaeva N.Z.*

*Scientific adviser: Naurazbaeva L.V.*

*Bashkir State Medical University, Ufa, Russia*

*The article reviews publications about the mechanisms of action of CRISPR-technology, its advantages of treatment and its application in medicine.*

*CRISPR technology makes it possible to cure genetic diseases that are difficult to treat with surgery or medication by means of cutting out errors in the genetic code. The method is based on bacterial immunity defense system and may enable diseases such as cystic fibrosis, haemophilia and leukaemia to be cured in the future.*

*Keywords: CRISPR technology, genetic engineering, genome, genetic diseases, genetics*

Methods for correcting the genome of animals and plants have been studied since the beginning of the 20th century and are of great interest to scientists. Genome editing techniques allow to treat severe genetic diseases, which are virtually insusceptible of any other medical treatment. With proper development of genetic error correction methods, they can be used en masse to treat cancer patients, cystic fibrosis, HIV infection, haemophilia and others. In recent years, CRISPR technology has been of great interest, as it has significant advantages over other methods of genome editing.

CRISPR loci have been found in the genome of 40% of bacteria and 90% of archaea CRISPR [4]. CRISPR systems consist of two units: a CRISPR cassette (a block of palindromic sequences) separated by spacers and a cluster of Cas genes which synthesise the protein required for the CRISPR/Cas system [6]. According to the structure of CRISPR-associated proteins CRISPR-systems are divided into 2 classes, the latter are subdivided into 6 types. Type 2 of class 2 is highly relevant in modern genetics because of its simpler mechanism of operation. The Cas1 and Cas2 proteins, which are synthesised on a cluster of Cas genes, cut viral DNA, interact with the leader sequence, and then the foreign gene is inserted into the CRISPR cassette as a spacer, so that the bacterium becomes immune to the virus. In order to detect invaders, the CRISPR cassette must be expressed and transcription occurs to form a sgRNA molecule. CRISPR systems of the 2nd class, the formation of sgRNA occurs with the participation of a transactivating sgRNA (tgasgRNA). TgasgRNA is partially complementary to pre-sgRNA and forms a duplex with it. The duplex is cleaved by RNA-specific ribonuclease to form a cgRNA/tgasgRNA hybrid, which acts as a guide for endonuclease Cas9, which cleaves a foreign nucleic acid. The hybrid of cgRNA/tgasgRNA binds to an effector protein, such as Cas9 if we refer it to the system of the 2nd class. As a result, there is formation of an immune unit of the bacteria called the interference functional module. The RNA within the module recognizes the presence of the antigen and the protein destroys it.

To correct plant and animal genomes, Cas9 protein genes and CRISPR cassettes with spacers identical to the nucleotide sequences of the gene to be edited are placed on vectors. This two-part system is transcribed in the organism requiring the gene correction. Transcription results in a long pre-sgRNA, which is cut into single guide RNA, a chimeric molecule combining transactivating and crisper RNA [7]. Just like sgRNA, crRNA looks for a complementary site in the genome and the associated protein cuts the two DNA strands. After the genes are cut, non-homologous end joining or homologous recombination occurs. Homologous repair works more accurately, preventing the formation of mutations. In addition, homologous repair makes it possible not only to cut the gene but also to insert another gene in its place [5]. Homologous repair works based on the second strand of DNA or a DNA matrix with the necessary genes inserted into the cell.

CRISPR technology is showing success in the sphere of experimental treatment of human and animal genetic diseases. For example, there are some advances on endogenous pig retrovirus, which infects almost all domestic pig breeds. The CRISPR mechanism can also be used to diagnose and treat cancer [1]. The technology makes it possible to detect sequence changes characteristic of cancer and modify T cells to treat the disease. The last but not the least is the strategy being developed for treating HIV infection [2,3].

The first clinical trials demonstrated successful treatment. In 2020 CRISPR technology made it possible to cure seven patients from beta-thalassaemia and three patients from sickle cell anaemia.

CRISPR technology is being actively studied and researched by scientists from many countries, including Russia. Although the method of genome editing has its drawbacks, by means of CRISPR-technology we can solve many global problems of medicine.

#### *References*

1. Alyna Katti Bianca J. Diaz, Christina M. Caragine, Neville E. Sanjana & Lukas E. Dow CRISPR in cancer biology and therapy [Journal] // Nature Reviews Cancer. - 2022. - pp. 259-279.

2. An-Liang Xia Qi-Feng He, Jin-Cheng Wang, Jing Zhu, Ye-Qin Sha, Beicheng Sun, Xiao-Jie Lu Applications and advances of CRISPR-Cas9 in cancer immunotherapy [Journal] // Journal of Medical Genetics. - 2018.

3. Fatima Akram Ikram Ul Haq, Zeeshan Ahmed, Hamza Khan, Muhammad Shrafat Ali CRISPR-Cas9, A Promising Therapeutic Tool for Cancer Therapy: A Review [Journal] // National Librar of Medicine. - 2020.

4. Lu Xiao-Jie Xue Hui-Ying, Ke Zun-Ping, Chen Jin-Lian, Ji Li-Juan CRISPR-Cas9: a new and promising player in gene therapy [Journal] // Journal of Medical Genetics. - 2014.

5. Smithies O. Gregg R. G., Boggs S. S., Koralewski M. A., Kucherlapati R. S Insertion of DNA sequences into the human chromosomal beta-globin locus by homologous recombination. [Journal] // Nature. - 1985.

6. A. Korotayev, O. Volkova Just about complicated: CRISPR/Cas [Online] // BioMolecule. - 24 November 2016. - <https://biomolecula.ru/articles/prosto-o-slozhnom-crispr-cas>.

7. Severinov Konstantin Genome editing with CRISPR/Cas9 [Online] // PostScience. - 15 February 2016. - <https://postnauka.ru/faq/59807>

*В обзоре проанализированы публикации о механизмах действия CRISPR-технологии, его преимуществах над другими методами лечения и применении в медицине. CRISPR-технология дает возможность вырезать ошибки в генетическом коде. Метод основан на работе иммунной системы бактерий и в будущем может позволить вылечить такие заболевания, как муковисцидоз, гемофилия, лейкемия.*

*Ключевые слова: CRISPR-технология, геновая инженерия, геном, генетические заболевания, генетика.*

## СРАВНИТЕЛЬНАЯ ОЦЕНКА ЗАБОЛЕВАЕМОСТИ ТУБЕРКУЛЕЗОМ ПО МИНСКОЙ ОБЛАСТИ

*Гончарик М.Д. Хатяновский В.В.*

*Научный руководитель: Волчкевич О.М.*

*Гродненский государственный медицинский университет, Беларусь*

*В статье будет приведена количественная характеристика о частоте заболеваемости пациентов с туберкулезом легких. Статистика по заболеваемости туберкулеза рассматривается по Минской области. Оценить заболеваемость туберкулезом по Минской области. Оценить заболеваемость всеми формами, заболеваемость туберкулезом органов дыхания, заболеваемость внелегочным туберкулезом, ВИЧ ассоциированный туберкулез, летальность такого заболевания, как туберкулез в РБ за 2020 и 2021 год.*

Актуальность. Ежегодно в Республике Беларусь заболевает ТБ 4,5 тыс. человек, из них 79,4% трудоспособного возраста, и умирает около 1000 человек (81,3% – лица трудоспособного возраста). Уровень смертности обусловлен высоким удельным весом остропрогрессирующих форм этого заболевания, а также наличием значительного контингента социально дезадаптированных лиц с хроническими и лекарственно-устойчивыми формами ТБ.

Из года в год возрастает число случаев ВИЧ-ассоциированного ТБ (ТБ/ВИЧ). Вырос уровень множественной лекарственной устойчивости (МЛУ) среди вновь выявленных лиц, больных ТБ. Остается нерешенной проблема высокого уровня заболеваемости ТБ медицинских работников.

Цель.

Оценить заболеваемость туберкулезом по Минской области. Оценить заболеваемость всеми формами, заболеваемость туберкулезом органов дыхания, заболеваемость внелегочным туберкулезом, ВИЧ ассоциированный туберкулез, летальность такого заболевания, как туберкулез в РБ за 2020 и 2021 год.

Материалы и методы исследования.

На основе полученных данных статистической базы Республиканский исследовательский центр пульмонологии и туберкулеза г. Минска. Изучена частота заболеваемости туберкулезом в период 2020/2021 года. Для оценки частоты заболеваемости туберкулезом производилась путем формирования 4-х групп: заболеваемость всеми формами, заболеваемость туберкулезом органов дыхания, заболеваемость внелегочным туберкулезом, ВИЧ ассоциированный туберкулез. Оценка частоты заболеваемости туберкулезом производилась по 3 критериям: кол-во поступивших пациентов, коэффициент заболеваемости, коэффициент летальности. Статистическая обработка проводилась с помощью программы Statistica 10.0 для Windows (Statsoft, Inc., США).

Результаты.

За период 2020-2021 количество пациентов со всеми формами туберкулеза по Минской области составило 279 223 тыс. чел (коэффициент заболеваемости для данного периода равен 9,45 на 100 тыс. чел.).

За 2020 год количество поступивших пациентов по Минской обл. составило 139 113 чел. Коэффициент заболеваемости равен 9,4 на 100 тыс. чел. Коэффициент летальности по г. Минск равен 1,1 на 100 тыс. чел. (16 случаев).

За 2021 год количество поступивших пациентов по г. Минск составило 140 110 чел. Коэффициент заболеваемости по г. Минск равен 9,5 на 100 тыс. чел. Коэффициент летальности по г. Минск равен 0,8 на 100 тыс. чел. (12 случаев).

За период 2020-2021 количество пациентов с туберкулезом органов дыхания по г. Минску составило 238 000 тыс. чел. (коэффициент заболеваемости для данного периода равен 5,95 на 100 тыс. чел.).

За 2020 год количество поступивших пациентов по г. Минск составило 128 000 чел. Коэффициент заболеваемости равен 6,4 на 100 тыс. чел.

За 2021 год количество поступивших пациентов по г. Минск составило 110 тыс. чел. Коэффициент заболеваемости по г. Минск равен 5,5 на 100 тыс. чел.

За период 2020-2021 количество пациентов с внелегочным туберкулезом по г. Минск составило 17 тыс. чел. (коэффициент заболеваемости для данного периода равен 0,4 на 100 тыс. чел.).

За 2020 год количество поступивших пациентов по г. Минск составило 13 тыс. чел. Коэффициент заболеваемости равен 0,6 на 100 тыс. чел.

За 2021 год количество поступивших пациентов по г. Минск составило 4 тыс. чел. Коэффициент заболеваемости по г. Минск равен 0,2 на 100 тыс. чел.

За период 2020-2021 количество пациентов с ВИЧ-ассоциированным туберкулезом по г. Минск составило 30 тыс. чел. (коэффициент заболеваемости для данного периода равен 11,95 на 100 тыс. чел.).

За 2020 год количество поступивших пациентов по г. Минск составило 14 тыс. чел. Коэффициент заболеваемости равен 9,9 на 100 тыс. чел.

За 2021 год количество поступивших пациентов по г. Минск составило 16 тыс. чел. Коэффициент заболеваемости по г. Минск равен 14 на 100 тыс. чел.

Вывод. 1. За 2021 год количество поступивших пациентов с туберкулезом по Минской области увеличилось на 997 случаев, по сравнению с 2020 годом.

2. Исходя из данной сравнительной оценки можно сделать вывод, о том, что из перечисленных видов туберкулеза, наиболее часто встречается туберкулез легких.

3. За 2021 год количество пациентов, инфицированных туберкулезом с таким сопутствующим заболеванием, как ВИЧ-инфекция, увеличилось.

4. Коэффициент летальности за 2020 год равен 1,1 на 100 тыс. чел., в сравнении с 2021 годом он имеет отрицательную динамику составил 0,8 на 100 тыс. чел.

#### *Список источников*

1. Гельберг И.С., Шевчук Д.В., Алексо Е.Н., Вольф С.Б. Фтизиатрия/ И.С. Гельберг, Д.В. Шевчук, Е.Н. Алексо. Гродно: Изд-во ГрГМУ 2009. 334 с.

2. Перельман М.И., Корякин В.А., Богадельникова И.В./ М.И. Перельман, В.А. Корякин, И.В. Богадельникова. Гродно: Изд-во ГЭОТАР МЕДИА 2004. 521 с.

3. Заболеваемость туберкулезом// Республиканский исследовательский центр пульмонологии и туберкулеза г. Минска статистический ежегодник. 2020. – М., 2020. – С. 14. 2021. – М., 2021. – С. 14.

## **COMPARATIVE ASSESSMENT OF THE INCIDENCE OF TUBERCULOSIS IN THE MINSK REGION**

***Goncharik M.D. Khatyanovsky V.V.***

***Scientific supervisor: Volchkevich O.M.***

***Grodno State Medical University, Belarus***

*The article will provide a quantitative description of the incidence rate of patients with pulmonary tuberculosis. Statistics on the incidence of tuberculosis are considered in the Minsk region. To assess the incidence of tuberculosis in the Minsk region. To assess the incidence of all forms, the incidence of respiratory tuberculosis, the incidence of extrapulmonary tuberculosis, HIV-associated tuberculosis, the mortality of such a disease as tuberculosis in the Republic of Belarus for 2020 and 2021.*

## БОЛЕУТОЛЯЮЩАЯ АКТИВНОСТЬ НОВЫХ КОНДЕНСИРОВАННЫХ 3-АМИНОТИЕНО[2,3-В]ПИРИДИНОВ

*Бибик И.В.*

*ФГБОУ ВО Луганский государственный медицинский университет имени Свт. Луки  
Минздрава РФ, Луганск*

Введение. Главной задачей современной фармакокоррекции большинства заболеваний является максимально эффективное обезболивание. Согласно статистическим данным, болевой синдром продолжительностью не менее одного дня в течение года наблюдается у 92,4% пациентов. Поэтому поиск и исследование новых эффективных и безопасных противовоспалительных и анальгетических препаратов является актуальным направлением в современной фармакологии. Особый интерес в настоящее время представляют конденсированные тиенопиридины производные  $\alpha$ -цианотиоацетамида, синтезированные нами на базе НИЛ «Химэкс» ЛГУ им. Владимира Даля [1]. Отобранные с помощью программ виртуального биоскрининга 10 образцов являются наиболее перспективными с учетом предполагаемых биомишеней для уменьшения проявлений болевых реакций, поскольку, как показали данные виртуального биоскрининга, для синтезированных образцов потенциальными биологическими мишенями являются аденозиновые и каннабиоидные рецепторы, коагуляционный фактор X, простаноидные рецепторы, ЦОГ-2, липоксигеназа [2].

Цель исследования: Изучить болеутоляющую активность новых производных конденсированных тиенопиридинов в классическом тесте тепловой иммерсии хвоста при погружении в горячую воду.

Материалы и методы исследования: Эксперимент проводился осенью на 130 белых беспородных крысах самцах массой 250-280 г, полученных из вивария ГУ ЛНР «ЛГМУ им. Святителя Луки». Животные были распределены на интактную, контрольную (крысы, которым вводили 2 мл 0,9% раствора натрия хлорида внутривентрикулярно до моделирования теста тепловой иммерсии хвоста), референтную (животные, получавшие метамизол натрия внутривентрикулярно по 7 мг/кг) и 10 экспериментальных групп (по количеству образцов производных конденсированных 3-аминотиено[2,3-б]пиридинов). Исследуемые соединения с лабораторными шифрами **AZ023**, **AZ169**, **AZ213**, **AZ257**, **AZ331**, **AZ420**, **AZ383**, **AZ729**, **AU04271**, **AU04288**, предварительно отобранные по результатам проведенного виртуального биоскрининга, вводили внутривентрикулярно в дозе 5 мг/кг за 1,5 часа до исследования. Методом оценки термической боли был избран тест тепловой иммерсии хвоста при погружении в горячую воду, основанный на спинальном флексорном рефлексе. Болевое раздражение моделировали погружением хвоста животных в ёмкость с горячей водой (температура 48 – 52°C), измеряя при этом латентный период реакции отдергивания хвоста. Увеличение времени реакции после введения веществ являлось критерием анальгетического эффекта.

Результаты исследования. Результаты данного эксперимента показали, что среднее значение времени отдергивания хвоста у контрольной группы без фармакокоррекции составило 9,4 секунды. Применение метамизола натрия привело к увеличению латентного периода до 14,2 секунд. У животных экспериментальных групп в условиях проводимого эксперимента зарегистрировано, что изучаемые образцы с лабораторными шифрами **AZ169**, **AU04271**, **AU04288** не обнаруживают антиноцицептивной активности, поскольку время отдергивания хвоста составило от 7,8 до 10,2 сек у крыс этих групп.

Соответствующую препарату сравнения метамизолу натрия анальгетическую активность имеют в этом тесте новые тиенопиридины с шифрами **AZ257**, **AZ729** и **AZ213**.

Соединение с шифром **AZ023** увеличивает показатель времени отдергивания хвоста до 28 секунд.

Самую высокую болеутоляющую активность по результатам наших исследований проявили три соединения: **AZ331**, **AZ420** и **AZ383** (время отдергивания хвоста 31,4; 42,6 и 46,4 секунды соответственно). Это в 2,21-3,27 раз в больше показателя у животных, получавших метамизол натрия.

Заключение. Проведенный на белых беспородных крысах тест тепловой иммерсии хвоста при погружении последнего в горячую воду показал наличие выраженной анальгетической активности у пяти исследуемых производных конденсированных 3-аминотиено[2,3-*b*]пиридинов. Планируется исследование их анальгетической активности в других фармакологических тестах.

*Список источников*

1. Krivokolysko D.S., Dotsenko V.V., Bibik E.Yu., Samokish A.A., Venidiktova Y.S., Frolov K.A., Krivokolysko S.G., Pankov A.A., Aksenov N.A., Aksenova I.V. New Hybrid Molecules Based on Sulfur-Containing Nicotinonitriles: Synthesis, Analgesic Activity in Acetic Acid-Induced Writhing Test, and Molecular Docking Studies // Russian Journal of Bioorganic Chemistry, 2022, Vol. 48, No. 3, pp. 628–635. DOI: 10.1134/S1068162022030104
2. Gfeller D., Michielin O., Zoete V. Shaping the interaction landscape of bioactive molecules. Bioinformatics. 2013; 29(23): 3073–3079. DOI: 10.1093/bioinformatics/btt540



## СИНТЕЗ ПИРИДИЛ ПИРАЗОЛОНОВ В КАЧЕСТВЕ ПЕРСПЕКТИВНОГО КЛАССА ЛИГАНДОВ ДЛЯ ПОЛУЧЕНИЯ КОМПЛЕКСОВ С ПЕРЕХОДНЫМИ МЕТАЛЛАМИ

*Торопов П.А.*

*МГУ*

*ptoropov02@mail.ru*

*Получен пиридил пиазолон с использованием стадий этерификации, конденсации Кляйзена, сборки пиазолонного кольца, ацилирования и перегруппировки Фриса. Подтверждены структуры промежуточных соединений с использованием ЯМР. Планируется получить кристаллы на основе 3d-металлов и изучить их электромагнитные свойства.*

*Ключевые слова: пиридил пиазолон, лиганд, комплекс, электромагнитные свойства.*

Одной из наиболее актуальных тем в области магнетизма на сегодняшний день является разработка подходов к получению комплексов переходных металлов способных проявлять свойства мономолекулярного магнита. Их магнитные свойства определяют перспективы использования данных комплексов в качестве сенсоров температуры или давления в зависимости от того, какое из внешних воздействий (изменение температуры или давления) вызывает переход HS-BS. Наиболее интересны с практической точки зрения температурно-индуцируемые переходы, поскольку контролируемое изменение температуры в широких пределах значительно легче реализовать на практике. Часто подобные свойства наблюдаются в гетерополиядерных комплексах как 3d [1],[2], так и 4f металлов, однако большинство из них получены методом самосборки. Целью данной работы являлся синтез ацилпиазолонных лигандов способных селективно связывать два разных иона металла различной природы (нитрофильной и оксофильной).

Синтез подобных лигандов проводили следующим образом (схема 1). Этерификацией пиколиновой кислоты был получен ее этиловый эфир с выходом в 65 %. Полученное соединение было введено в реакцию конденсации Кляйзена с этилацетатом в присутствии гидрида натрия в качестве основания в ТГФ (выход 82 %). В процессе синтеза также было решено попробовать получить кетоэфир с использованием трет-бутилата калия в качестве основания. Это было связано в первую очередь с отсутствием необходимости отчистки продукта реакции от масла, которое попадало в реакционную среду при добавлении гидрида натрия. Трет-бутилат калия в конечном итоге стал эффективной заменой гидриду натрия, однако его использование было невыгодно с экономической точки зрения. Полученный кетоэфир подвергается окислению на воздухе и используется без дальнейшей очистки. При реакции данного кетоэфира с метилгидразином гидрохлоридом в этаноле в присутствии карбоната калия был получен пиазолонпиридин (выход 73 %). При ацилировании бензоилхлоридом в присутствии триэтиламина был получен продукт O-ацилирования с количественным выходом. Для получения целевого продукта была проведена оптимизация реакции перегруппировки Фриса, под действием различных кислот Льюиса, таких как  $AlCl_3$ ,  $BF_3 \cdot Et_2O$ ,  $TiCl_4$ . Положительный результат был получен только в присутствии хлорида титана(IV), при этом конверсия составила 95% по данным ГХ-МС, полученные превращения были проведены впервые. Все полученные продукты охарактеризованы с помощью спектроскопии ядерного магнитного резонанса на ядрах  $^{13}C$  и  $^1H$ .



Схема 1

Полученный лиганд способен вступать в реакции комплексообразования с такими металлами как  $Mn^{2+}$ ,  $Co^{2+}$ ,  $Fe^{2+}$ ,  $Ni^{2+}$  и  $Cu^{2+}$ , что было показано с помощью спектроскопии ядерного магнитного резонанса на ядрах  $^1H$ , однако точную структуру полученных соединений еще предстоит доказать с помощью рентгеноструктурного анализа.

Таким образом, в результате данной работы была разработана и оптимизирована методика получения пиридил пиразолонов с удовлетворительно хорошим выходом. В дальнейшем планируется изучение электромагнитных свойств комплексов переходным металлов, таких как  $Fe^{3+}$ ,  $Cu^{2+}$ ,  $Zn^{2+}$ ,  $Mn^{2+}$ , с данным классом лигандов.

#### Список источников

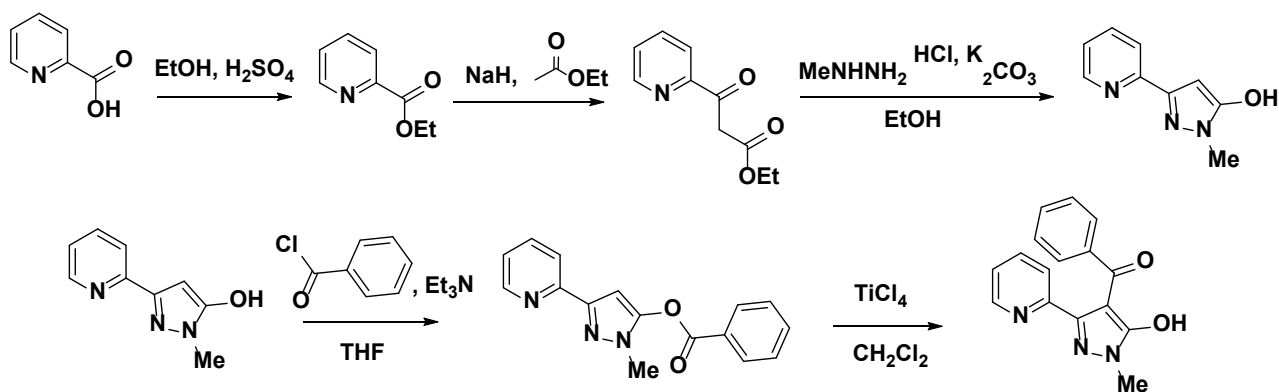
1. Umehara K., Kuwata S., Ikariya T. N-N bond cleavage of hydrazines with a multiproton-responsive pincer-type iron complex // Journal of the American Chemical Society. 2013. № 135 (18). С. 6754–6757.
2. Yoshinari A. [и др.]. Synthesis, structures, and reactivities of pincer-type ruthenium complexes bearing two proton-responsive pyrazole arms // Chemistry - An Asian Journal. 2012. № 6 (7). С. 1417–1425.

## АДСОРБЦИОННАЯ ОСУШКА РЕЦИКЛОВОГО ВИНИЛХЛОРИДА КАК МЕТОД БОРЬБЫ С СОЛЯНОКИСЛОЙ КОРРОЗИЕЙ В СИСТЕМАХ ВЫДЕЛЕНИЯ ВИНИЛХЛОРИДА ИЗ ПРОДУКТОВ ПИРОЛИЗА 1,2-ДИХЛОРЕТАНА

*Тишин С.Д.*

*Казанский национальный исследовательский технологический университет, Казань*

*Описан процесс выделения винилхлорида из продуктов пиролиза 1,2-дихлорэтана. Изучена причина повышенного коррозионного износа оборудования, и предложено решение по её устранению.*

*Ключевые слова: винилхлорид, осушка кислых газов, осушка на цеолитах, молекулярное сито.*

Винилхлорид (ВХ) – уникальный и самый многостадийный в химической промышленности продукт комплексной переработки минерального и органического сырья – поваренной соли и нефти или газа [1]. Технология его производства предполагает большое количество технологических стадий, начиная от получения хлора и заканчивая выделением товарного продукта. Независимо от технологии, сам ВХ получают на стадии термического крекинга или пиролиза 1,2-дихлорэтана (ДХЭ). Полученный пирогаз содержит большое количество продуктов деструкции, включая ВХ, хлористый водород и целый ряд других хлорорганических продуктов, а также непрореагировавший ДХЭ. Большая часть всех примесей отделяется на этапе закалки, и поток, содержащий 30-40 % масс. винилхлорида отправляется на стадию выделения ВХ для последующей ректификации.

В большинстве случаев эта стадия состоит из четырёх основных блоков:

- колонна разделение продуктов пиролиза на хлористый водород и смесь дихлорэтана и винилхлорида (С-1);
- колонна разделения дихлорэтана и винилхлорида (С-2);
- колонна отпарки винилхлорида от остатков хлористого водорода (С-3);
- колонна сушки винилхлорида (С-4).

Блок-схема процесса процесса представлена на рисунке 1.



Рисунок 1 - Блок-схема стадии выделения ВХ

Одной из проблем, возникающих при эксплуатации стадии выделения винилхлорида, может быть ускоренный коррозионный износ внутренних устройств колонн. Известны случаи, когда коррозия приводила к вынужденным непредвиденным остановкам оборудования. Осмотр состояния внутренних устройств и результаты химического анализа отложений в этих случаях свидетельствовали об увлажнении колонны С-1 с последующим образованием полимерных отложений, коррозией внутренних устройств.

Причиной коррозии внутренних элементов колонны С-1 является высокое содержание влаги в системе. При высоком содержании влаги, в результате растворения хлористого

водорода в воде, в колонне С-1 образуется соляная кислота, которая приводит к солянокислой коррозии.

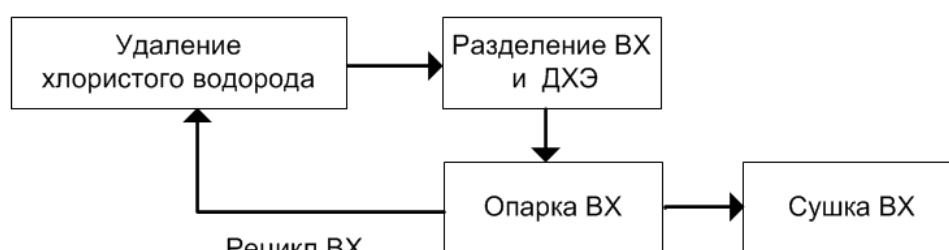
Влага поступает на стадию вместе с питающими потоками, но её накопление в системе происходит за счёт рецикуляции паров колонны С-3 в С-1, доля воды в них может достигать до 1000 ppm. При этом регламентное значение обычно равняется 50 ppm.

Для исключения попадания влаги с потоком отпаренного ВХ из колонны С-3 в колонну С-1 может быть использована схема адсорбционной осушки рецикла до 5 ppm влаги [2]. Изменения в блок-схеме стадии, возникающие при внедрении этой схемы, отражены на рисунке 2.



Рисунок 2 - Блок-схема стадии выделения ВХ с блоком осушки рецикла

Верхний продукт колонны отпарки ВХ С-3 с примесью HCl и воды поступает в осушитель ВХ А-1, где происходит адсорбция воды на молекулярных ситах. Поток рецикловой ВХ из осушителя А-1 направляется в колонну С-1. После 72 часов работы осушителя требуется регенерация молекулярных сит. Регенерация осушителя осуществляется горячим азотом высокого давления, предварительно нагретым до 220 С в электрическом нагревателе Е-1.

Продувочный азот после регенерации направляется на сжигание, либо в атмосферу по результатам лабораторного анализа. Время регенерации составляет порядка 48 часов. В течение этого времени рецикловой ВХ направляется в колонну С-1 по байпасу. Для уменьшения потерь тепла и во избежание конденсации при регенерации осушитель обогревается паром через рубашку.

По второму варианту осушка ВХ может осуществляться непрерывно за счет установки в схему двух осушителей ВХ одинаковой конструкции, работающих попеременно.

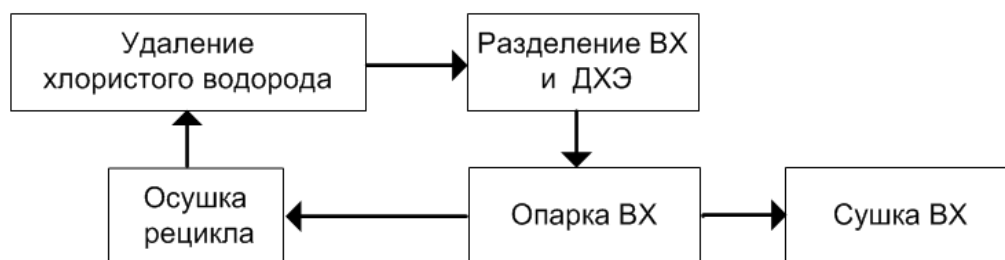
#### *Список источников*

1. М. Р. Флид, Ю. А. Трегер. Винилхлорид: химия и технология: В 2-х кн. Кн. 1. - Москва : Калвис, 2008. - 580 с.
2. Н. Б. Садыков, И. Х. Бикбулатов, А. З. Абдуллин, Л. Р. Асфандиярова, А. А. Исламутдинова. Эффективная технология адсорбционной осушки рецикловой винилхлорида // Башкирский химический журнал. 2006. Том 13. № 3

**ПРИМЕНЕНИЕ ЭЛЕКТРОДЕГИДРАТОРОВ ДЛЯ УМЕНЬШЕНИЯ ОБВОДНЕННОСТИ  
НЕФТИ НА БОРКМОССКОМ МЕСТОРОЖДЕНИИ**

*Сладовская О. Ю., Николаева А.И.*

*ФГБОУ ВО «Казанский национальный исследовательский технологический университет»,  
Казань*

*В данной статье рассматривается технология обессоливания и обезвоживания водонефтяной эмульсии, поступающей со скважин, на Боркмоосском месторождении. На выходе с установки нефть имеет обводненность до 0,5% согласно требованиям ГОСТ Р 51858-2002.*

*Ключевые слова: нефть, обессоливание, обезвоживание, обводненность, нефтегазосепараторы, установка подготовки нефти.*

Добываемая из скважины нефть имеет в своем составе пластовую воду (в свободном или эмульгированном состоянии), содержащую различные минеральные соли - хлористый натрий NaCl, хлористый кальций CaCl<sub>2</sub>, хлористый магний MgCl<sub>2</sub>, механические примеси, газы органического (метан CH<sub>4</sub>, этан C<sub>2</sub>H<sub>6</sub>, пропан C<sub>3</sub>H<sub>8</sub>, бутан C<sub>4</sub>H<sub>10</sub> и т.д.) и неорганического (сероводород H<sub>2</sub>S, углекислый газ CO<sub>2</sub> и гелий He) происхождения.

Содержащиеся в нефти вода и минеральные соли увеличивают расходы на транспортировку, кроме того, вода способствует образованию стойких нефтяных эмульсий и создает затруднения при переработке нефти на нефтеперерабатывающих заводах вследствие усиленного развития коррозии оборудования. Для решения данной проблемы водонефтяную эмульсию, поступающую со скважин, обезвоживают и обессоливают непосредственно на нефтяных месторождениях и доводят параметры нефти до требований ГОСТ Р 51858-2002.

Боркмоосское нефтяное месторождение расположено в Чусовском городском округе Пермского края, в 37 км к северо-востоку от краевого центра – города Перми и в 34 км восточнее города Добрянка. Свойства пластовой и дегазированной нефти Боркмоосского месторождения представлены в таблице 1.

Параметр	Значения
Плотность нефти в условиях пласта, кг/м <sup>3</sup>	803,2
Вязкость нефти в условиях пласта, мПа·с	3,12
Плотность дегазированной нефти, кг/м <sup>3</sup>	822,0
Вязкость дегазированной нефти, мПа·с:	
- при 20 °С	9,063
- при 50 °С	2,72
Массовое содержание, %:	
серы	0,34
смола силикагелевых	1,87
асфальтенов	-
парафинов	8,97
Температура начала кипения, °С	56,5
Фракционный состав (объемное содержание выкипающих), %:	
до 100 °С	11,3
до 200 °С	32,0
до 300 °С	50,5

Таблица 1 - Свойства пластовой и дегазированной нефти Боркмоосского месторождения

Согласно принципиальной схеме подготовки нефти Боркмоосского нефтяного

месторождения (рисунок 1), продукция скважин с растворенным в ней газом по нефтегазосборным трубопроводам с температурой 5-10°C и обводненностью до 75% поступает в нефтегазосепараторы со сбросом воды НГСВ-1, 2, где происходит предварительный сброс воды до 40 %. Частично обезвоженная и разгазированная нефть, нагретая до 45°C в путевых подогревателях ПП-1, 2, поступает на первую горячую ступень обезвоживания и обессоливания в отстойники ОГ-1, 2, перед отстойниками подается пресная вода. После первой ступени обводненность нефти составляет 8%. Далее нефть направляется на вторую ступень горячего обезвоживания в отстойник ОГ-3, на выходе из которого содержание воды снижается до 3%. После чего нефть поступает в буферные емкости готовой продукции БЕ-1, 2 и центробежными насосами по напорному трубопроводу подается на пункт налива нефти ПНН Боркмосского нефтяного месторождения.



Рисунок 1 – Принципиальная схема подготовки нефти Боркмосского месторождения

Подготовка нефти Боркмосского месторождения осложняется отсутствием ступеней предварительного сброса воды на этапе сбора, в связи с чем обводненность поступающей на установку водонефтяной эмульсии достигает 75%. Кроме того, попутно добывается вода характеризуется высокой минерализацией (более 250 г/л), что несомненно будет влиять на содержание минеральных солей в нефти. Для получения товарной нефти с содержанием воды и солей в соответствии с требованиями ГОСТ Р 51858-2002 технология подготовки была смоделирована и рассчитана в пакете Aspen HYSYS V10. (рисунок 2). Было рассмотрено две модели технологии подготовки:

1. Стандартная технология включают в себя следующие стадии:

- стадия сепарации со сбросом воды;
- первая горячая ступень обезвоживания;
- вторая горячая ступень обезвоживания;

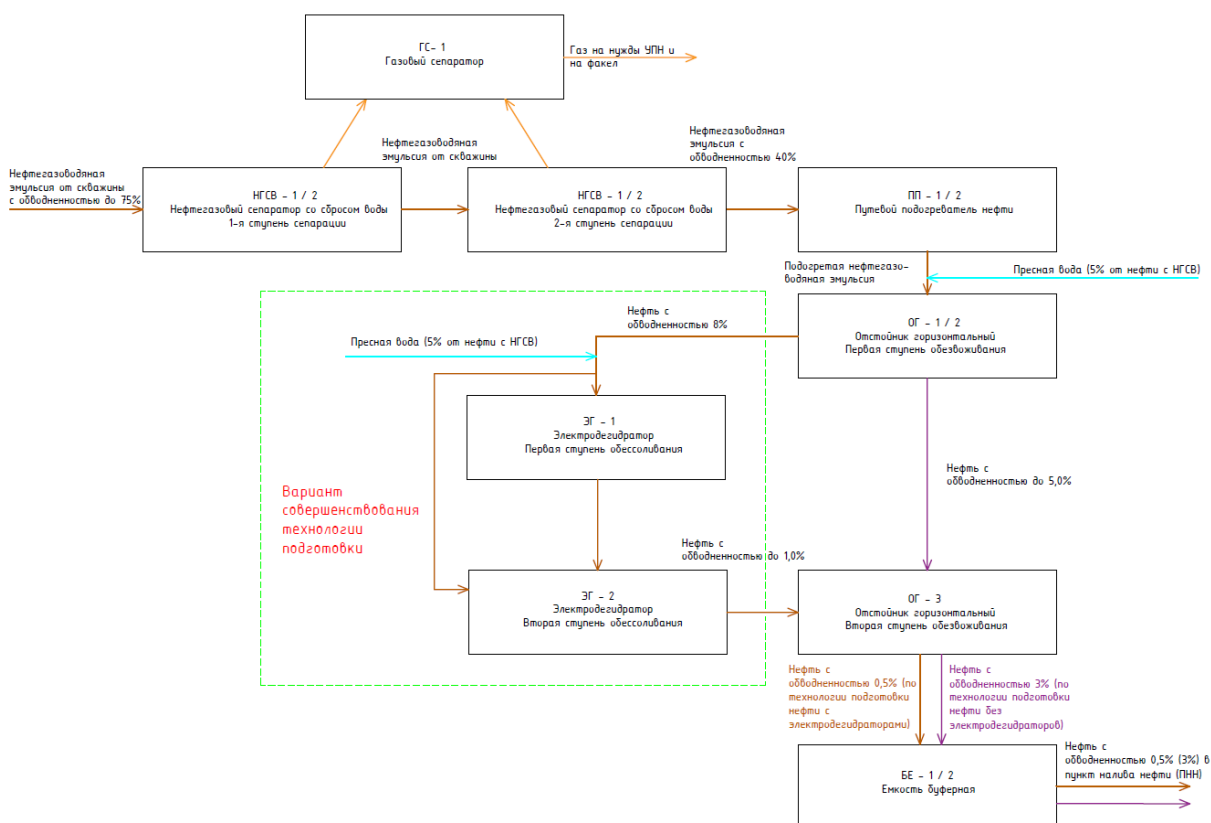
2. Вариант совершенствования технологии подготовки с включением стадий обессоливания:

- стадия сепарации со сбросом воды;
- первая горячая ступень обезвоживания;
- электрообессоливание;
- вторая ступень обезвоживания;



Рисунок 2 - Расчетная схема процесса в пакете Aspen HYSYS V10

Отличием предлагаемой технологии является дополнительная ступень обессоливания и обезвоживания с применением электродегидраторов ЭГ-1, 2, которые могут включаться в работу последовательно или параллельно (рисунок 1). Перед электродегидраторами ЭГ-1,2 подается пресная вода в объеме 5% масс. от объема нефти для растворения и вымывания солей, присутствующих в водонефтяной эмульсии. Подготовленная нефть с электродегидраторов, с остаточным содержанием воды до 1,0%, поступает в горизонтальный отстойник – ОГ-3.

Результаты моделирования показали, что:

- без применения электродегидраторов содержание воды в составе готовой нефти составляет 3%. При таких условиях нефть не соответствует требованиям ГОСТ Р 51858-2002.
- с применением электродегидраторов содержание воды в составе готовой нефти снижается до 0,5%.

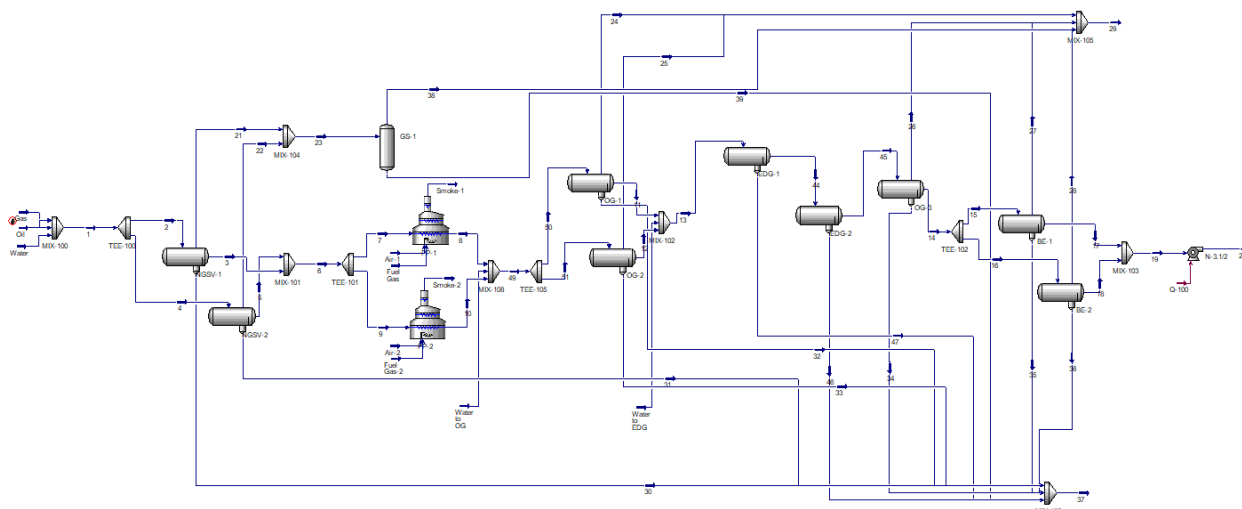
Для модели технологии подготовки нефти Боркмооского месторождения был рассчитан материальный баланс установки с производительностью 480 тыс.т/год и предложено аппаратное оформление основных стадий процесса подготовки нефти, представленное в таблице 2.

Поз. по схеме	Наименование оборудования	Техническая характеристика оборудования	Количество, шт.
НГСВ-1 НГСВ-2	Сепаратор нефтегазовый со сбросом воды	V=100 м <sup>3</sup> , D=3000 мм, Pрасч=1,0 МПа	2
ОГ-1 ОГ-2 ОГ-3	Отстойник нефти	V=100 м <sup>3</sup> , D=3000 мм, Pрасч=1,0 МПа	3
БЕ-1 БЕ-2	Буферная емкость	V=200 м <sup>3</sup> , D=3400 мм, Pрасч=0,8 МПа	2
ЭГ-1	Электродегидратор	V=25 м <sup>3</sup> , D=2800 мм,	2

Поз. по схеме	Наименование оборудования	Техническая характеристика оборудования	Количество, шт.
ЭГ-2		$P_{расч}=1,0$ МПа	
ГС-1	Газосепаратор вертикальный	$V=0,8$ м <sup>3</sup> , Ду=600 мм, $P_y=1,6$ МПа	1
ЕД1/Н1 ЕД2/Н2	Емкость подземная дренажная с насосом с электродвигателем	$V=83$ м <sup>3</sup> , Ду=3000 мм, $P_y=0,07$ МПа $Q=50$ м <sup>3</sup> /час, Н=50 м N=18,5кВт	2
ПП-1, ПП-2	Подогреватель путевой	$Q_T$ не более 100 м <sup>3</sup> /час; $Q_J$ не более 1150 т/сут	2
Н-3.1 Н-3.2	Центробежный насос с электродвигателем	$Q=60$ м <sup>3</sup> /час; Н=200 м N=75 кВт, 380/660В	2

Таблица 2 - Состав основного оборудования

Таким образом, применение электродегидраторов позволяет улучшить технологию подготовки нефти и эффективность работы установки предварительного сброса воды на Боркмоосском месторождении, а также повысить качество товарной нефти.

*Список источников*

1. Дунюшкина Е.И. Рекомендации по оптимизации технологии обессоливания нефти // Нефтепереработка и нефтехимия. - 2002. - № 6. - С. 23-27.
2. Сладовская, О. Ю. Использование электрических методов для обезвоживания и обессоливания нефтяных эмульсий и пути оптимизации методов на примере блока ЭЛОУ АО "ТАНЕКО" / О. Ю. Сладовская, А. М. Закирова, И. И. Садыков // Нефтепереработка и нефтехимия. Научно-технические достижения и передовой опыт. – 2019. – № 2. – С. 9-15.

**THE USE OF ELECTRIC DEHYDRATORS TO REDUCE THE WATER CONTENT OF OIL AT THE BORKMOSSKOYE FIELD**

*Sladovskaya O.Yu., Nikolaeva A.I.*

*Kazan National Research Technological University, Kazan.*

*This article discusses the technology of desalination and dewatering of oil-water emulsion coming from wells at the Borkmosskoye field. At the outlet of the installation, the oil has a water content of up to 0.5% according to the requirements of GOST R 51858-2002.*

*Keywords: oil, desalination, dehydration, waterlogging, oil and gas separators, oil treatment plant.*



## САМОКОНТРОЛЬ – СРЕДСТВО УПРАВЛЕНИЯ КАЧЕСТВОМ

*Полякова А.А.*

*Тюменский индустриальный университет, Тюмень*

*anya.polyakova.00@inbox.ru*

*В данной статье рассмотрено применение самоконтроля на производстве и его влияние на технологический процесс.*

*Ключевые слова: самоконтроль, производство, управление качеством, технологический процесс.*

В настоящее время большинство производственных предприятий нацелены на снижение потерь и применяют для этого практику контроля на рабочем месте самим исполнителем.

Сущность самоконтроля исполнителя заключается в осуществлении им всех предусмотренных операций контроля качества изготавливаемых деталей, узлов и изделий в полном соответствии с требованиями контрольной документации без предъявления отделу технического контроля.

При правильной организации самоконтроля на предприятии большая часть контрольных операций будет выполняться на первоначальных стадиях. Одно из главных преимуществ самоконтроля основных производственных рабочих заключается в возможности повсеместного внедрения наиболее оперативных методов и приемов технического контроля, что способствует своевременному обнаружению и быстрому исправлению брака.

Одним из требований перехода технологического процесса на самоконтроль является повышение квалификации. Требования к квалификации:

1. Отсутствие возвратов продукции или случаев выпуска брака за последние 6 месяцев;
2. Отсутствие отклонений от технологической дисциплины;
3. Прохождение аттестации на право работы на самоконтроле с успешным завершением.

Рабочие места должны быть оснащены необходимым оборудованием, средствами контроля и измерений, которые своевременно поверяются и проверяются.

Широкое использование самоконтроля в производстве позволяет выявить и реализовать такие его преимущества, как:

- сосредоточение внимания рабочего на наиболее ответственных и неустойчивых по качеству операциях;
- постоянное получение информации о ходе технологического процесса и качестве используемых предметов, что создает возможность своевременной замены материалов и наладки оборудования;
- сокращение пропуска брака на последующие операции технологического процесса;
- формирование у рабочих высокой ответственности за качество своего труда;
- создание условий для повышения качества продукции.

Таким образом, контроль качества технологического процесса на производственном предприятии может проявляться как самоконтроль. Он предполагает проведение контрольных операций процесса самими исполнителями. Такое решение может позволить сократить потери на ожидание, лишние перемещения и соответственно выпуск дефектной продукции. Также

можно достичь экономической эффективности за счет сокращения затрат на заработную плату, в связи с уменьшением количества персонала.

*Список источников*

1. Дербишер, А.В. Совершенствование службы технического контроля на машиностроительных предприятиях: учеб. Пособие для слушателей заочных курсов повышения квалификации. – М.: Машиностроение, 1981. – 48 с.
2. Тойота: методы эффективного управления / под ред. А.Р. Бенедиктова, В.В. Мотылева. – М.: Экономика, 1989. – 288 с.
3. Чупырин, В.Н. Технический контроль в машиностроении: справ. проектировщика. – М.: Машиностроение, 1987. – 512 с.

## ПРОЕКТИРОВАНИЕ ПЛАТ МОНИТОРИНГА ТОКА И НАПРЯЖЕНИЯ В КАЧЕСТВЕ КОМПОНЕНТА ИНТЕЛЛЕКТУАЛЬНОГО СИЛОВОГО МОДУЛЯ

*Крюкова А.С., Маслов И.Н.*

*Казанский Государственный Энергетический Университет, Казань*

*В статье описана структура интеллектуального силового модуля (IPM), его компоненты, роль этих компонентов и назначение. Рассмотрен смысл датчика тока в нем и предложена схема мониторинга значений протекающего по модулю тока. Принципиальная электрическая схема создана в среде автоматизированного проектирования Altium Designer. Также предложены альтернативные способы мониторинга и показаны их плюсы и минусы.*

*Ключевые слова: интеллектуальный силовой модуль, датчик Холла, мониторинг, UVLO-модуль, перегрузка, супрессор.*

Интеллектуальный силовой модуль (далее – *IPM*) – это устройство, объединяющее в себе силовой ключ (одиночный, мостовой или трехфазный мостовой), микросхему драйвера и устройства защиты (рис.1) [3]. К цепям защиты относят модули контроля тока, напряжения и температуры. Предназначены они для отключения главного элемента – транзистора, в случае перегрузки, таким образом, защищая транзистор от сгорания и перегрева.



Рис. 1. Структурная схема одиночного *IPM*

За контроль напряжения может отвечать так называемый *UVLO*-модуль (*Undervoltage-lockout*), защищающий от напряжений ниже рабочего [1]. Делается это для того чтобы обезопасить устройство от непредвиденных режимов работы. Также *IPM* оснащен датчиком температуры, который отключает устройство при перегреве.

Для контроля тока предназначен так называемый *RTC*-модуль. Его используют в довольно «продвинутых» *IPM* [2]. Этот модуль проводит измерение тока в реальном времени, отключая транзистор прежде чем ток начнет нарастать до критического.

Для экономии целесообразно использовать датчик Холла – прибор для измерения тока. В комплекте с ним нужно использовать прибор для обработки датчика Холла (рис. 2). Нами

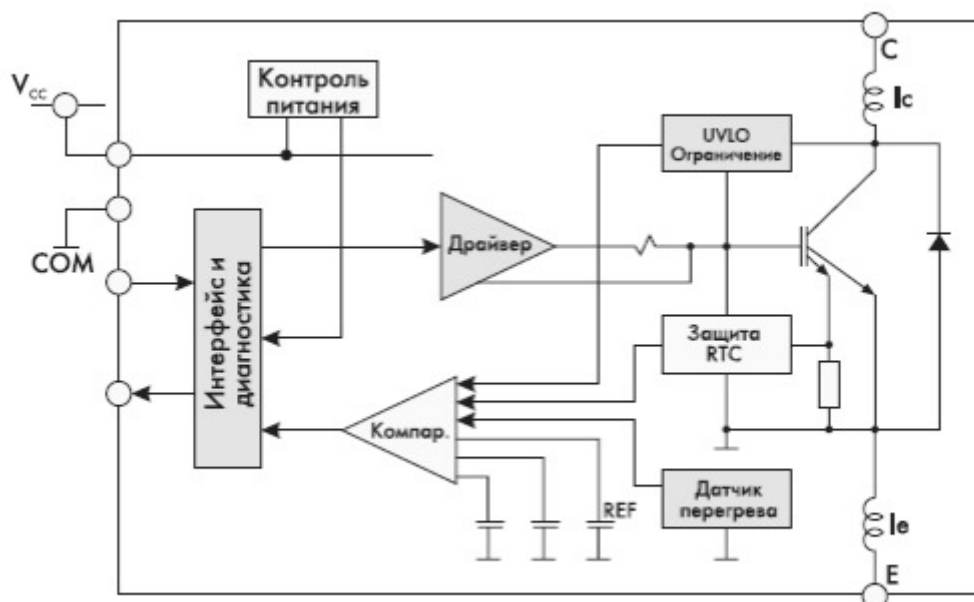
была разработана схема обработки датчика Холла в системе автоматизированного проектирования *Altium Designer*. Данная схема анализирует значение силы тока, протекающего по устройству, которое будет подключено к датчику.



Рис. 2. Схема электрическая принципиальная устройства мониторинга тока

Прибор отвечает за передачу командных сигналов. По сути он представляет собой аналоговый преобразователь, который имеет возможность измерять параметры тока без разрыва цепи. Для анализа значений тока в цепи использованы компаратор и инвертирующие усилители на базе операционных усилителей. Также в сборке использованы полупроводниковые диоды Шоттки – диоды с малым падением напряжения при прямом включении.

Также данная схема может быть использована при проектировании схемы платы мониторинга состояния синхронизации с сетью по частоте и времени. К преимуществам схемы можно отнести быстродействие, а также возможность использовать ее в различных аспектах электроники. Кроме того, помимо схемы мониторинга тока нами была собрана схема контроля напряжения (рис. 3).

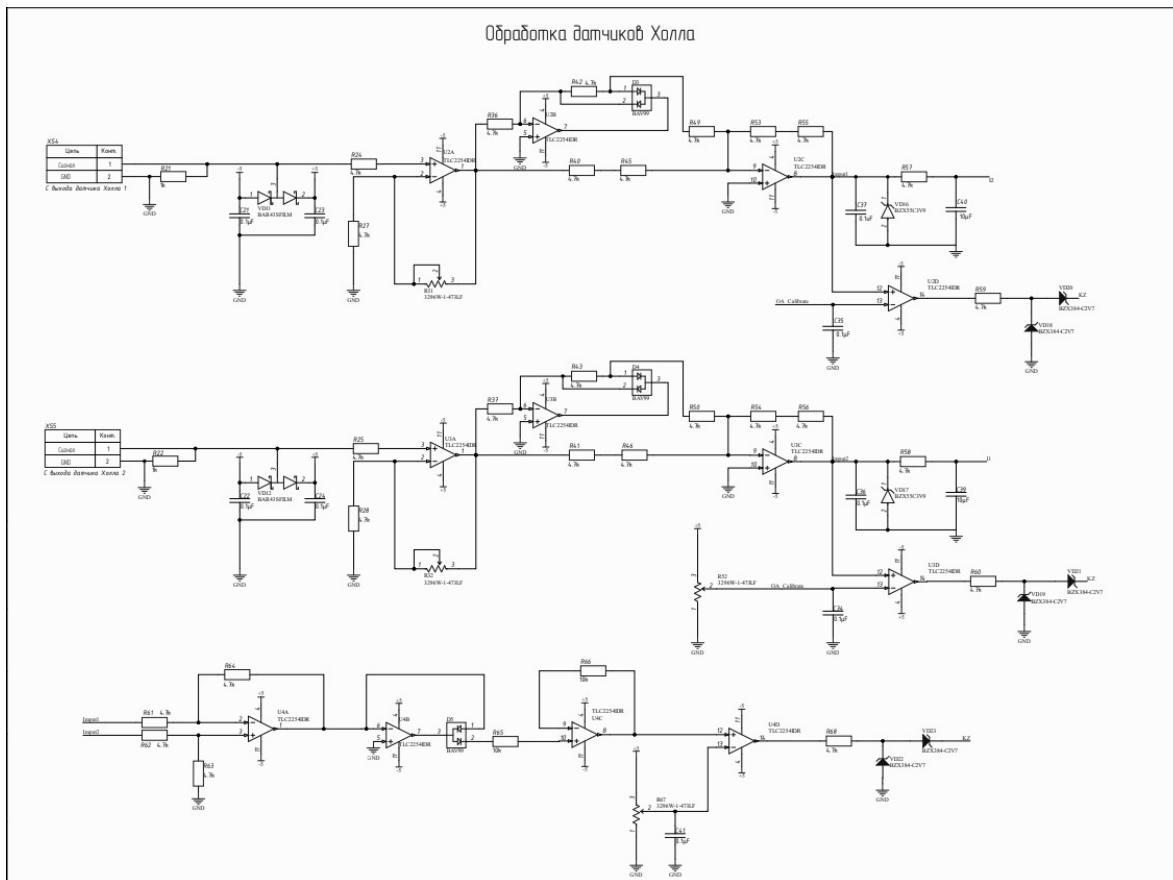

Рис. 3. Схема электрическая принципиальная датчика напряжения

Данное устройство проводит мониторинг значения разности потенциалов, приложенной к ключу. Помимо этого, схема может играть большую роль и в радиоэлектронике: возможно проведение анализа поведения тока и напряжения в данный момент времени, а также обнаружение паразитных токов и помех.

#### Список источников

1. Интегрированная конструкция схемы UVLO [Электронный источник] / <https://russianblogs.com/article/84433061864/> (дата обращения 04.04.2023)
2. Колпаков А., Ламп Й. Проблемы проектирования IGBT-инверторов: перенапряжения и снабберы // Компоненты и технологии. 2008. № 5(82). С. 98-103.
3. Особенности применения интеллектуальных силовых модулей [Электронный источник] / <https://kit-e.ru/powerel/osobennosti-primeneniya/> (дата обращения: 31.03.2023)

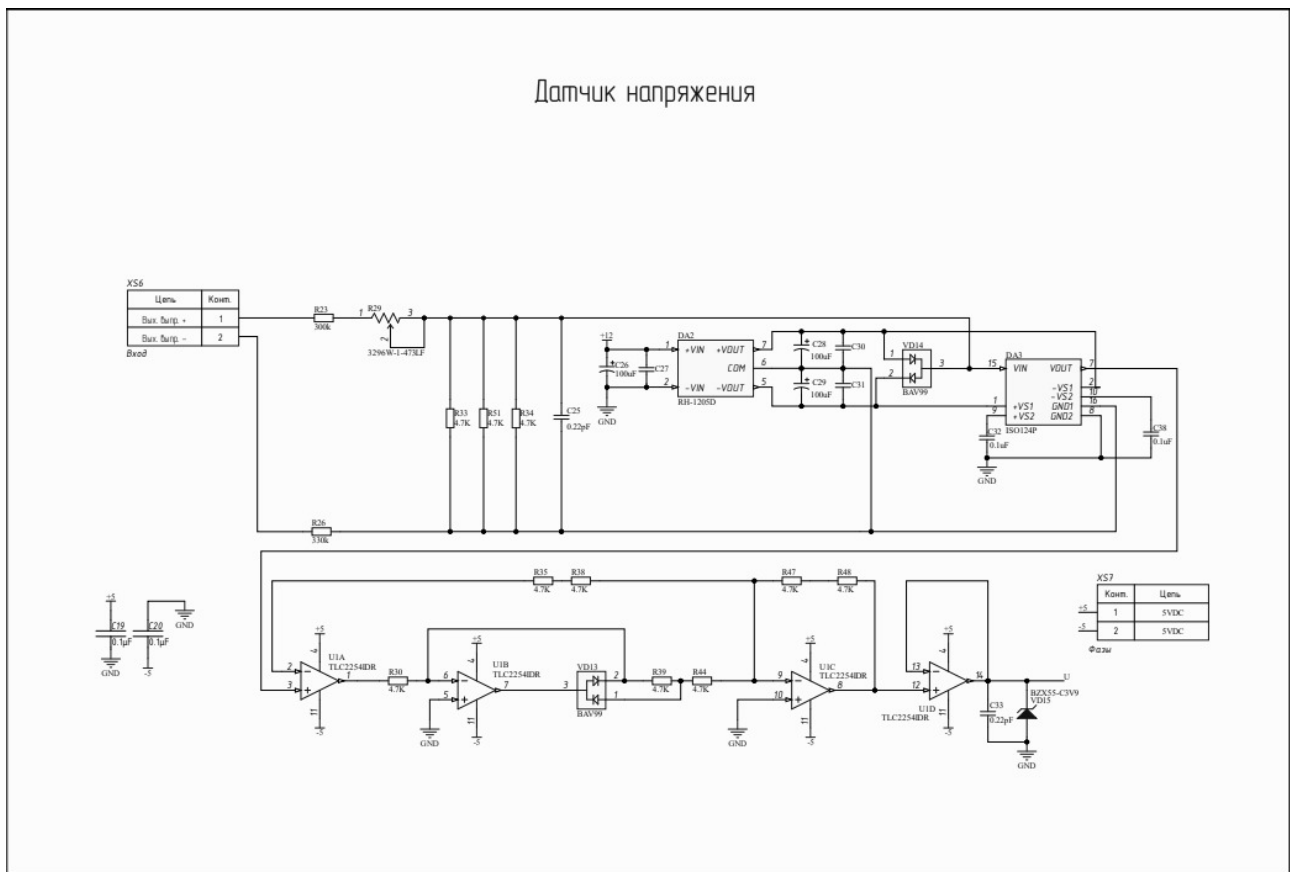
*The article describes the structure of an intelligent power module, its components, the role of these components and their purpose. The meaning of the current sensor in it is considered and a scheme for monitoring the values of the current flowing modulo is proposed. The circuit diagram was created in the automated design environment of Altium Designer. Alternative monitoring methods are also proposed and their pros and cons are shown.*

*Keywords: intelligent power module, hall sensor, monitoring, UVLO module, overload, suppressor.*

## МОДЕЛИРОВАНИЕ РАСПРОСТРАНЕНИЯ АКУСТИЧЕСКОЙ ВОЛНЫ В ОБЪЕКТЕ КОНТРОЛЯ С ДЕФЕКТОМ

*Молоткова О.В., Комареус К.Ю., Ярославкина Е.Е.,  
Самарский государственный технический университет, Самара  
k0046979@yandex.ru*

*В работе рассмотрено моделирование прохождения ультразвуковой волны через пластину с дефектом и без дефекта. Моделирование производится в пакете Matlab-WaveFormRevealer. В статье описывается исходная информация по проведению моделирования волн Лэмба после прохождения или взаимодействия с дефектом, а именно с трещиной.*

*Ключевые слова: акустическая волна, моделирование, волны Лэмба.*

В обычной рабочей практике существуют множество причин, приводящих к трещинам, прорывам, деформациям, всяческого вывода из строя технологического резервуара. Примеры таких причин: не добросовестное выполнение норм безопасности; возникновение, и своевременное не удаление, коррозии.

В контроле состояния нефтепровода главная задача отследить или предугадать возникновение дефектов. Для этого проводится моделирование поведение волны Лэмба после прохождения или взаимодействия с дефектом, а именно с трещиной.

Для моделирования было выбрано приложение, созданное для пакета прикладных программ MATLAB - WaveFormRevealer 3.0.

Это программное обеспечение позволяет пользователям определить место положение дефекта, коэффициент взаимодействия волны с дефектом, получить теоретические данные о частотах компонентов для симметричных (S0) и асимметричных (A0) волновых режимов [1-3].

Информация, получаемая о дефекте может иметь линейные и нелинейные параметры, для обозначения которых используются 3 буквы: 1- первоначальная волна; 2- результирующая волна; 3- направление распространения.

При воздействии волны Лэмба на повреждение, волна рассеивается, отражается, проходит сквозь дефект. Чтобы смоделировать волну Лэмба, используется метод конечных элементов (МКЭ) или метод граничных элементов (МГЭ)[2].

После взаимодействия с повреждением, волны Лэмба несут информацию о повреждениях ОК, которую получают по изменениям специальных коэффициентов самой волны (изменение фазы, генерация новых волновых пакетов посредством преобразования режима, компоненты с более высокой гармоникой и т. Д.).

В исследовании была разработана аналитическая модель прохождения волны в поврежденной пластине. В этой модели рассматривалась передача и отражение волны, преобразование режима и компонентов высших гармоник, описанные через коэффициенты взаимодействия волны с повреждением на участке расположения самого повреждения. Предположим, что эти коэффициенты известны. Эта аналитическая модель была закодирована в MATLAB, и был разработан графический пользовательский интерфейс WaveFormRevealer (WFR). WFR может отображать сигналы, возникающие в результате взаимодействия волн Лэмба с повреждением. Так же с помощью WFR можно исследовать сигнал на различных позициях передатчиков и приемников по отношению к повреждению и относительно друг друга. В WFR можно задавать сигнал возбуждения, размер приемника, структурные параметры и описание повреждений [4].

После моделирования были получены следующие графики рис. 1 сигналов: а) в

контролируемом объекте нет дефекта; б) в контролируемом объекте присутствует дефект в 2 мм.

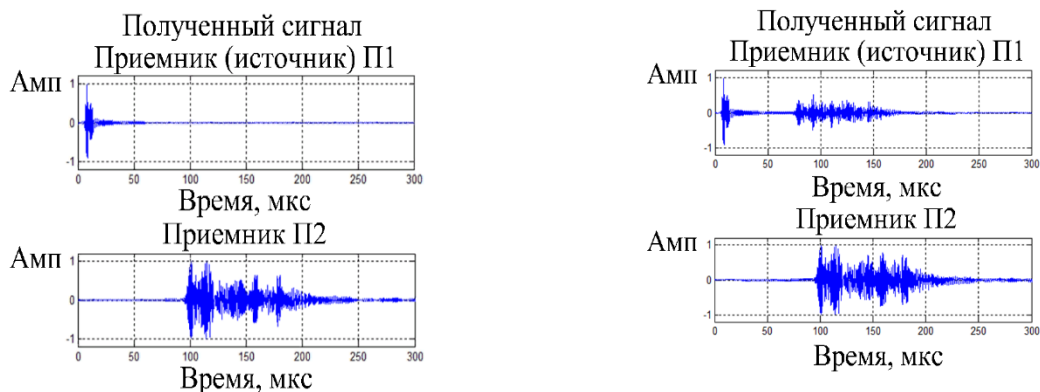

а) в контролируемом объекте нет дефекта

б) в контролируемом объекте присутствует сигнал размером 2 мм

Рис. 1 Сигналы моделирования

Дальнейшее моделирование распространения волн Лэмба под разные объекты контроля с различным материалом позволит создать паспорта для калибровки пьезоэлектрических преобразователей.

#### Список источников

1. J. L. Rose, *Ultrasonic Waves in Solid Media*, Cambridge: Cambridge University Press, 1999.
2. K. F. Graff, *Wave motion in elastic solids*, New York: Dover publications, INC., 1991.
3. K. Y. Jhang, "Nonlinear Ultrasonic Techniques for Nondestructive Assessment of Micro Damage in Material: A Review," *International journal of Materials*, pp. 123-135, 2009.
4. J. C. P. McKeon and M. K. Hinders, "Lamb waves scattering from a through hole," *Journal of Sound and Vibration*, pp. 843-862, 1999.

### **SIMULATION OF ACOUSTIC WAVE PROPAGATION IN THE OBJECT UNDER INSPECTION WITH DEFECT**

*The work considers modeling the passage of an ultrasonic wave through a plate with a defect and without a defect. Modeling is performed in the Matlab-WaveFormReveal package. The article describes the initial information on how to model Lamb waves after passing or interacting with a defect, namely a crack.*

*Keywords: acoustic wave, simulation, Lamb waves.*

## СРАВНИТЕЛЬНЫЙ АНАЛИЗ НАСАДОЧНЫХ УСТРОЙСТВ

Саакян А.С., Худов Д.А., Матыгулина В.Н.

Сибирский государственный университет, Красноярск

*Изучены различные вариации насадочных устройств. Обсуждается роль каждого из них и возможность их применения, а также достоинства и недостатки.*

*Ключевые слова: насадочное устройство, насадка, колонна, ректификация, перепад давления.*

Ректификация широко применяется в химической и нефтехимической промышленности для разделения жидких сред, в частности для выделения из нефти бензина, керосина, дизельных фракций. Для этого используются ректификационные установки тарельчатого и насадочного типа. В последние годы наметилась тенденция реконструкции тарельчатых ректификационных колонн на насадочные контактные устройства. Насадочная колонна обладает меньшим перепадом давления, высокой эффективностью и разделительной способностью. Это позволяет в ряде случаев повысить энергоэффективность установок, обеспечить их работоспособность при изменении нагрузок по жидкости [1].

В промышленных установках нашли применение различные насадки, как регулярного, так и не регулярного типа [2].

В этой связи представляется интерес изучить различные виды насадочных устройств.

RU 174234 U1 – авторами данного патента предлагается элемент насадки для ректификационной колонны, который выполнен в виде ряда витков цилиндрической спирали, рисунок 1 [3].

Результатом данного изобретения является получение нового элемента для насадки ректификационной колонны, лишенного недостатков уже известных конструкций, а также обладающего малой массой, простой конструкцией и не требующего больших затрат при его создании.

Данная полезная модель может быть использована в кубовых ректификационных колоннах периодического действия и может применяться в различных промышленных областях.

RU 2339442 C2 – авторами данного патента предлагается насадка, которая содержит вертикальную трубу, в которой размещены перпендикулярно ее оси теплообменники, содержащие разнесенные по оси трубы пористые элементы, рисунок 2 [4].



Рисунок 1 – Элемент насадки для ректификационной колонны      Рисунок 2 – Насадка ректификационной колонны

Результатом данного изобретения является повышение ее эффективности за счет

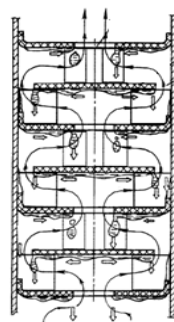
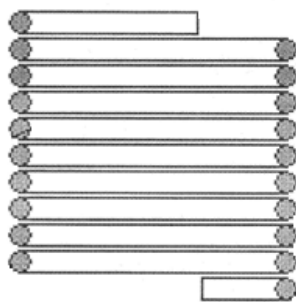

установки вдоль оси между тарелками кольцевых проставок, тем самым эффективность работы колонны увеличивается.

Данная полезная модель, как и предыдущая, может быть использована в различных областях промышленности.

RU 2090237 C1 – авторами данного патента предлагается элемент насадки для ректификационной колонны для получения спирта, который выполнен в виде призмы или усеченной пирамиды, образованной проволочными витками из антикоррозийного материала [5].

Результатом данного изобретения является устранение недостатка большинства насадочных устройств, а именно достаточно развитая поверхность.

Данная полезная модель может быть использована в химической пищевой промышленности и может быть использована в насадочных массообменных аппаратах, в частности в ректификационных колоннах для получения спирта.

В заключение мы можем сделать вывод о том, что в современном мире имеется достаточное количество различных насадочных устройств, которые могут быть использована в определенных технических задачах и которые способны выполнять свои рабочие функции.

#### *Список источников*

1. Результаты внедрения в промышленность разработок по регулярным перекрестноточным насадкам / Л. А. Марешова, Богатых К. Ф., Рольник Л. З., Ягафарова Г. Г. // Электронный научный журнал Нефтегазовое дело. 2007. №1. С. 74.

2. Аппаратура процессов разделения гомогенных и гетерогенных систем: учеб. Пособие / Е. А. Дмитриев, Комляшев Р. Б., Моргунова Е. П., Трушин А. М., Вешняков А. В., Сальникова Л. С. – М.: РХТУ им. Д. И. Менделеева, 2016. – 104 с.

3. Сорокин А. И. Элемент насадки для ректификационной колонны. – 2017.

4. Козлов А. В., Ярошенко М. В., Бадур А. Ш. НАСАДКА РЕКТИФИКАЦИОННОЙ КОЛОННЫ. – 2008.

5. Янушкевич В. А., Лукерченко В. Н., Лапин А. А. ЭЛЕМЕНТ НАСАДКИ ДЛЯ РЕКТИФИКАЦИОННОЙ КОЛОННЫ. – 1997.

**АНАЛИТИЧЕСКИЙ ОБЗОР ФИЗИЧЕСКИХ ФАКТОРОВ, ВЛИЯЮЩИХ НА  
КИСЛОТНОСТЬ ЖИДКОСТЕЙ И ПОКАЗАНИЯ pH-ЭЛЕКТРОДА В БИОРЕАКТОРАХ**

*Лукьянов А.Д., Донской Д.Ю., Тимошенко Е.И., Мурадов У.Л.*

*Донской государственный технический университет, Ростов-на-Дону*

*В данной работе проанализированы известные на данный момент факторы, влияющие на показатель кислотности жидкостей, и проведена оценка их степени влияния на изменение водородного показателя в различных условиях функционирования биореактора системы искусственного ЖКТ домашней птицы (УНУ «МикроЖКТ»).*

*Ключевые слова: pH-электрод, факторы влияния, кислотность, биореактор.*

Введение. Для создания среды в биореакторе, удовлетворяющую условиям развития микробиоты требуется соблюдение большого числа физических, химических и биологических параметров. Одним из важнейших параметров является водородный показатель, отвечающий за кислотность среды для разных отделов искусственного ЖКТ. Для определения кислотности с высокой точностью необходимо учесть все аспекты, известные на момент написания статьи [1].

Факторы, влияющие на pH и степень их воздействия. Анализируя научные статьи, результаты исследований лабораторий и компаний, занимающихся высокоточным детектированием pH, было выделено четыре основных физических фактора оказывающих воздействие: температура [2], давление [4], газовый состав среды [4] и явления самоионизации, которое подробно было описано в научной статье 2019 года [5].

Сразу стоит отметить особенности среды в УНУ «МикроЖКТ». Давление в реакторе всегда примерно равно атмосферному [1], а газовый состав не имеет высоких концентраций CO<sub>2</sub>, область рабочих температур 20-45°C. Поэтому работы, описывающие системы с высокой растворимостью газов [4], высоким давлением (на порядок выше атмосферного) и температурами (более 150°C), не удовлетворяют рабочим условиям содержимого биореактора, а данные из них показывают не существенное отклонение кислотности на таком узком диапазоне давлений. Поэтому стоит отметить работы где описаны рабочие условия функционирования системы. Так было определено, что температура воздействует на pH жидкости наиболее явно.

В работах, связанных с калибровкой электродов и работой с системами измерения pH [2], можно обнаружить зависимость кислотности буферных растворов от температуры. Это означает, что еще на стадии калибровки необходимо учитывать температурные колебания. Там же описано влияние температур и на сами электроды, что компенсируется калибровкой с учетом текущих показаний термодатчиков.

Следующим важным фактором является самоионизация H<sub>2</sub>O. По таблице, приведенной в статье [4] видно влияние температуры и давления на ионизационную константу. Однако в области атмосферных давлений ее изменение лежит в области  $\pm 0,0001$  от нормальных условий. Поэтому давление оказывает влияние, но незначительное.

Закключение. Таким образом, на основе проведенного анализа можно уверенно сказать, что температура является основным фактором, влияющим на изменение pH раствора, и на точность показания pH-электрода. Так как, несмотря на качество электрода, считывающего показания, в области рабочих температур ионизационная константа варьируется в диапазоне  $\pm 0,5$  от значения при 25°C.

*Благодарности. Работы выполнены в рамках гранта № 075-15-2022-285 от 09.06.2022г. «Ветеринарные пробиотические препараты направленного модулирования здоровья животных».*

*Список источников*

1. Математическая модель системы управления pH в in vitro модели желудочно-кишечного тракта домашней птицы / Д. Ю. Донской, А. Д. Лукьянов, В. Филипович, Т. Б. Астен // *Advanced Engineering Research*. – 2023. – Т. 23, № 1. – С. 95-106. – DOI 10.23947/2687-1653-2023-23-1-95-106. – EDN EADWNC.
2. HORIBA Instruments (Singapore) Pte. Ltd. «Automatic Temperature Compensation in pH Measurement». - Режим доступа: <https://www.horiba.com/esp/water-quality/support/technical-tips/bench-meters/automatic-temperature-compensation-in-ph-measurement/>, 22.02.2023
3. C. Plennevaux, Thierry Cassagne, M. Bonis, Nicolas Ferrando, J. Kittel, et al. Improving pH Prediction for High Pressure and High Temperature Applications in Oil and Gas Production. *Corrosion* 2013, Mar 2013, Orlando, United States. fahal-02464643
4. Andrei V. Bandura, Serguei N. Lvov; The Ionization Constant of Water over Wide Ranges of Temperature and Density. *Journal of Physical and Chemical Reference Data* 1 March 2006; 35 (1): 15–30. <https://doi.org/10.1063/1.192823>

**ANALYTICAL REVIEW OF THE BASIC FACTORS AFFECTING THE ACIDITY OF LIQUIDS AND PH ELECTRODE READINGS IN BIOREACTORS**

***Lukyanov A.D., Donskoy D.Yu., Timoshenko E.I., Muradov U.L.***

*Don State Technical University, Rostov-on-Don, Russia*

*In this paper, the currently known factors affecting the acidity of liquids are analyzed, and their degree of influence on the change in the hydrogen index in various conditions of the functioning of the bioreactor of the artificial gastrointestinal tract of poultry is evaluated (USI "MicroJCT").*

*Keywords: pH electrode, influence factors, acidity, bioreactor.*

**ОРГАНИЗАЦИЯ ИЗМЕРЕНИЯ И МОНИТОРИНГА ТЕМПЕРАТУРЫ В БИОРЕАКТОРАХ СИСТЕМ IN VITRO МОДЕЛИРОВАНИЯ СТАТИЧЕСКОГО ТИПА**

*Лукьянов А.Д., Донской Д.Ю., Мурадов У.Л., Тимошенко Е.И.*

*Донской государственный технический университет, Ростов-на-Дону*

*В данной работе приведен оптимальный программно-аппаратный комплекс системы измерения и мониторинга температуры содержимого биореактора в статических in vitro моделях ЖКТ домашней птицы (УНУ «МикроЖКТ»). Система обеспечивает непрерывный мониторинг температуры с высоким разрешением для организации прецизионной обратной связи системы контроля температуры.*

*Ключевые слова: температура, мониторинг, биореактор, измерение.*

Введение. Для создания среды в биореакторе, удовлетворяющую условиям развития микробиоты требуется соблюдение большого числа физических, химических и биологических параметров. Одним из важнейших физических параметров моделирования необходимой среды является температура, свойственная разным отделам ЖКТ животного.

Структура системы мониторинга и измерения температуры.

Для того чтобы разрабатываемая система была интегрирована в аппаратное оснащение УНУ «МикроЖКТ» требуется оптимизировать программный код и подобрать датчик, который позволит оперативно считывать данные температуры со стабильной точностью и периодичностью. Также необходимо найти сенсор, который возможно расположить в химически агрессивной среде, устойчивой к повышенной кислотности.

Опираясь на описанные выше условия, самым популярным промышленным техническим решением будет использование датчиков pt100 или ntc 10k. Точность измерения данных датчиков выражается в процентах и требует предварительной калибровки по эталонному термометру. Большим недостатком данных сенсоров является восприимчивость показаний к длине кабеля, так как сам кабель подвержен температурным изменениям физических параметров и стоимость герметичных моделей, устойчивых к разным средам.

Так, например, погрешность ntc 10k имеет погрешность около 10% в диапазоне от -15 до +85°C, а pt100 имеет переменную погрешность, описанную в его технической документации от  $\pm 0,3^\circ\text{C}$  до  $\pm 0,8^\circ\text{C}$  при разных внешних температурах.

Наиболее оптимальным решением, которое позволит решить проблемы, описанные выше, является использование цифрового датчика температуры, который функционирует в диапазоне температур от 20 до 45°C с точностью не менее  $\pm 0,5^\circ\text{C}$ . При этом датчик должен быть герметичен.

Таким датчиком является DS18B20. Это цифровой датчик температуры, который калибруется с завода [1]. Для передачи данных используется протокол 1-Wire, что позволит при необходимости на одной шине запустить несколько датчиков температуры, и даже один модуль управления УНУ «МикроЖКТ» сможет получать информацию со 127 датчиков DS18B20 по одному цифровому каналу [2-3].

Программа для данного датчика была написана на языке C++ с использованием библиотеки DallasTemperature. При максимальном разрешении (12 бит) считывания показаний температуры период от запроса до получения температуры в численном виде до  $\pm 0,0625^\circ\text{C}$  составляет всего 0,75 секунды [3]. Для интеграции кода были использованы неблокирующие алгоритмы на основе таймеров микроконтроллера ПЛК в УНУ «МикроЖКТ».

Заключение. Таким образом, в результате проведенных работ был определен программно-аппаратный комплекс системы измерения и мониторинга температуры содержимого биореактора в реальном времени, на базе цифрового датчика DS18B20 в герметичном исполнении.

*Благодарности. Работы выполнены в рамках гранта № 075-15-2022-285 от 09.06.2022г. «Ветеринарные пробиотические препараты направленного модулирования здоровья животных».*

*Список источников*

1. Техническая документация на DS18B20 [Электронный ресурс] – URL: <https://datasheets.maximintegrated.com/en/ds/DS18B20.pdf>. Доступ 20.04.2023
2. Sari, U. & KIRINDI, Talip. (2019). Using Arduino in Physics Teaching: Arduino-based Physics Experiment to Study Temperature Dependence of Electrical Resistance. Journal of Computer and Education Research. 7. 698-710. 10.18009/jcer.579362
3. Lin, Jen-Yung & Tsai, Huan-Liang & Lu, Wei-Hong. (2021). An Integrated Wireless Multi-Sensor System for Monitoring the Water Quality of Aquaculture. Sensors. 21. 8179. 10.3390/s21248179

**ORGANIZATION OF TEMPERATURE MEASUREMENT AND MONITORING IN BIOREACTORS OF IN VITRO MODELING SYSTEMS OF STATIC TYPE**

***Lukyanov A.D., Donskoy D.Yu., Muradov U.L., Timoshenko E.I.***

*Don State Technical University, Rostov-on-Don, Russia*

*In this paper, the optimal software and hardware complex of the system for measuring and monitoring the temperature of the contents of the bioreactor in static in vitro models of the gastrointestinal tract of poultry (UNU "MicroJCT") is presented. The system provides continuous temperature monitoring with high resolution for the organization of precision feedback of the temperature control system.*

*Keywords: temperature, monitoring, bioreactor, measurement.*

**СИСТЕМА ВВОДА КАБЕЛЬНЫХ ЛИНИЙ В ТРАНСФОРМАТОРНЫЕ ПОДСТАНЦИИ****Сафин Р.Р., Иванова В.Р.**

ФГБОУ ВО «КГЭУ», Казань, Республика Татарстан

Rinaz.Safin@yandex.ru, vr-10@mail.ru

*Использование системы кабельных вводов для надёжной эксплуатации трансформаторных подстанций. Обеспечение герметичного завода кабельных линий в кабельные каналы*

*Ключевые слова: трансформаторная подстанция, кабель, герметичность.*

Одной из актуальных проблем при строительстве новых трансформаторных подстанций (ТП) или реконструкции старых, является герметичный ввод кабельных линий. При наступлении сезона паводков или же скопления влаги рядом с ТП имеется большой шанс её проникновения в кабельные каналы, что негативно влияет на эксплуатацию кабельного хозяйства внутри трансформаторных подстанций или распределительных устройств. В холодные периоды возможно замерзание воды, что может привести к разрушению изоляции кабеля.

В данный момент при строительстве кабельных линий и ввода их в ТП используется БНТ труба (или иные трубы) с герметизацией отверстия с помощью уплотнителя кабельных проходов, с заделкой отверстия при помощи бетона и мастики.

Модульная система ввода кабельных линий обеспечить надёжность эксплуатируемых линий. Она включает в себя: корпус – монтируемый в отверстие проделанного в ТП для завода КЛ; модуль – представляет из себя герметичный корпус из уплотнённой резины (СП-541), не поддерживающий горение; система зажима модулей (рис. 1).



Рисунок 1 – А - общий вид; Б - вид сбоку

Модульная система, рассчитанная под определённые сечения кабелей, позволит, как упростить монтаж, так и увеличить надёжность и герметичность всей системы. Модуль может быть заменён на “глухой” для того, чтобы оставить место под резерв, в случаях, когда будут проводиться новые кабельные линии. Для упрощения монтажа, а соответственно дополнительной герметизации, можно использовать жировую смазку.

Монтажные клинья используются для уплотнения установленных кабельных проходок в корпус. Для удобства сжатия и ослабления модулей предполагается соединить два клиновых блока болтами, при том, что отверстия будут иметь разнонаправленную резьбу.

*Список источников*

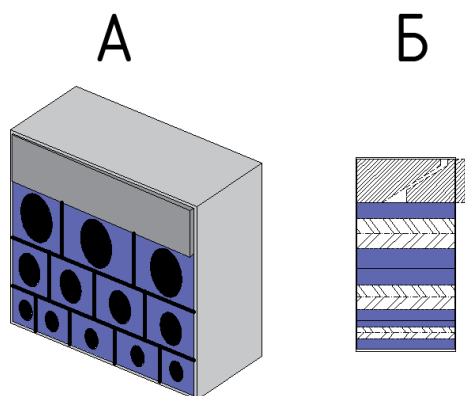
1. Журнал “ИСУП” [Электронный ресурс]: сайт. – URL: <https://isup.ru/articles/89/17288/> (Дата обращения: 01.05.2023)
2. Научно-технический центр “Резина” [Электронный ресурс]: сайт. – URL: <https://rezina.ru/noflaming> (Дата обращения: 28.04.2023)
3. Научно-технический центр “Резина” [Электронный ресурс]: сайт. – URL: <https://www.elec.ru/library/direction/pue/razdel-2-3-11.html> (Дата обращения: 27.04.2023)

**ЭФФЕКТИВНЫЕ ЗАМЕНИТЕЛИ НЕФТЯНЫХ ТОПЛИВ НА АВТОТРАНСПОРТЕ****Нуртдинов Р.М., Фетисов Л.В.**

ФГБОУ ВО «КГЭУ», Казань, Республика Татарстан

Rasim0130@mail.ru, leonidfetisov@mail.ru

*Рассмотрены основные аспекты современной топливно-экологической проблемы автомобильного транспорта, перспективы замещения нефтяных топлив альтернативными энергоносителями, в том числе природным газом. Приведены результаты исследований легковых автомобилей по городскому ездовому циклу при использовании различных, в том числе газообразных, топлив и дан комплексный анализ экологических показателей автомобильных двигателей.*

*Ключевые слова: нефтяные и синтетические топлива, ароматические углеводороды, отработавшие газы, экологические показатели. я*

В настоящее время топливно-энергетические, а также экологические проблемы являются наиболее актуальными и глобальными. Они связаны с нехваткой и подорожанием энергетических ресурсов, потребности в которых удовлетворяются в основном за счет ископаемых топлив. Именно исчерпание природных ресурсов при условиях их неэффективного использования и ухудшение качества окружающей среды, особенно в крупных городах, являются важнейшими составляющими топливно-экологического кризиса [1]. Результаты численных исследований показали, что эколого-химические показатели автомобильных двигателей при использовании нефтяных моторных топлив с повышенным содержанием АУ не соответствуют даже экологическим требованиям Евро-2.

Сегодня в мире насчитывается более 800 млн. автомобилей с двигателями внутреннего сгорания (ДВС). Из известных ныне путей снижения потребления нефтяных моторных топлив реальное практическое значение имеют два:

- существенное повышение экономичности автомобилей.
- замещение нефтяных топлив (частичное или полное) альтернативными энергоносителями (природный газ, электроэнергия) [2].

Анализ топливно-ресурсной проблемы

Мировые ресурсы нефти ограничены двумя десятками лет при постоянном снижении уровня ее добычи (табл. 1).

Регионы	Ресурсы, млрд м <sup>3</sup>	Добыча, млн м <sup>3</sup> /год	Потребление, млрд м <sup>3</sup>	Запас, годы
Америка	13460	885,6	896,1	61
Европа	63010	1061,8	1121,9	70
Ближний Восток	72130	292,5	251	247
Африка	14390	163	71,2	88,3
Китай	14800	360	406	42

Таблица 1 Ресурсы нефти.

Автомобильный транспорт является основным потребителем нефтяных топлив, на получение которых расходуется примерно 80% добываемой нефти. Ресурсных запасов природного газа при современном уровне его потребления, предполагается достаточным примерно на 60 лет (табл. 2).



Регионы	Ресурсы, млрд т	Добыча, млн т/год	Потребление, т/год	Запас, годы
Америка	17,8	642,5	1132,1	11,9
Европа	19,2	845	963,4	56
Ближний Восток	83,4	1208,1	251,8	81
Африка	15,5	467,1	129	31,2
Китай	5,4	361,7	116,9	13,8

Таблица 2 Ресурсы природного газа.

Основными факторами, определяющими долю того или иного вида энергоносителя в общей структуре энергопотребления, являются: технико-экономический потенциал и региональные особенности топливно-энергетического баланса, динамика цен на сырье и топливо на мировом рынке, технический уровень и автотранспорта, а также экологическая ситуация в регионе. При этом потребуются перераспределение энергетических ресурсов по отраслям, в том числе постепенное замещение на автотранспорте нефтяных топлив в первую очередь природным газом.



Рис. 1. Замещение нефтяных топлив.

Предполагается постепенное снижение уровней потребления природного газа в промышленности и быту с 45 до 30 % за счет внедрения более эффективных энергосберегающих технологий и расширение использования электроэнергии.

Автотранспорт является не только энергоемким потребителем материальных ресурсов, в том числе нефтяных топлив, но и определяющим в экологическом загрязнении окружающей среды, особенно атмосферы крупных городов [3].

#### Список источников

1. Канило П.М., Бей И.С., Ровенский А.И. Автомобиль и окружающая среда. – Харьков: Прапор. – 2000. – 304 с.
2. Марченко А.П., Парсаданов И.В. Проблемы экологизации двигателей внутреннего сгорания. – Харьков: НТУ «ХПИ». 2005. – №2. – С. 3 – 8.
3. Корчевой Ю.П., Майстренко А.Ю., Топал А.И. Экологически чистые угольные технологии. – Москва: Наук. думка. – 2004. – 187 с.

# ПЛАТФОРМА ARDUINO ДЛЯ СОЗДАНИЯ АППАРАТНО-ПРОГРАММНОГО КОМПЛЕКСА СБОРА ПОКАЗАТЕЛЕЙ КОЖНО-ГАЛЬВАНИЧЕСКОЙ РЕАКЦИИ

*Луговой М.С.*

*Волгоградский государственный технический университет, Волгоград*

*Сбор показателей КГР и пульса требует измерения электрической активности кожи и сердечной активности. Платформа Arduino предлагает широкий спектр совместимых датчиков и модулей, которые могут быть использованы для сбора этих данных.*

*Ключевые слова: Arduino, кожно-гальваническая реакция, обработка данных, инновация, алгоритм, интеграция.*

С использованием Arduino разрабатывается программное обеспечение для считывания и обработки данных с датчиков, а также для анализа и визуализации полученных результатов.

Использование платформы Arduino для создания аппаратно-программного комплекса сбора показателей КГР и пульса является актуальным и реализуемым решением, позволяющим создать прототип и провести исследование в этой области.

Использование платформы Arduino для создания комплекса сбора показателей КГР предлагает ряд плюсов и инноваций.

**Доступность и стоимость.** Arduino является открытой платформой с относительно низкой стоимостью, что делает ее доступной для широкого круга разработчиков и исследователей.

**Гибкость и расширяемость.** Arduino предлагает широкий спектр совместимых модулей и датчиков, что позволяет легко расширять функциональность комплекса сбора данных. Можно подключить различные датчики КГР, акселерометры, гироскопы и датчики температуры, чтобы получить более полную информацию о физиологическом состоянии.

**Простота программирования.** Arduino использует простой и понятный язык программирования, основанный на Wiring и C/C++. Это делает разработку программного обеспечения для считывания и обработки данных более доступной для разработчиков без специальных навыков программирования.

**Возможность создания портативных устройств.** Arduino компактна и энергоэффективна, что позволяет создавать портативные устройства для сбора показателей КГР. Это открывает возможности для носимых биометрических устройств и приложений, которые могут использоваться в реальном времени и находить применение в различных сферах, таких как спорт, здравоохранение и психология.

**Открытость сообщества.** Arduino имеет активное и развитое сообщество разработчиков, которые делятся опытом, проектами и библиотеками. Это обеспечивает доступ к обширной базе знаний и ресурсов, которые могут быть полезны при создании комплекса сбора показателей КГР.

Использование Arduino как платформы позволит разработчикам и исследователям создавать прототипы, проводить эксперименты и исследования в области психофизики, психофизиологии и биометрики.

**Интеграция с другими технологиями.** Arduino может быть легко интегрирована с другими технологиями и платформами. Например, вы можете использовать беспроводные модули, такие как Bluetooth или Wi-Fi, чтобы передавать данные с комплекса сбора показателей на компьютер или мобильное устройство для дальнейшего анализа или визуализации.

Разработка собственных алгоритмов обработки данных. Arduino предлагает возможность разработки собственных алгоритмов обработки собранных данных. Вы можете применять различные методы анализа и классификации для определения эмоциональных состояний на основе показателей КГР. Это позволяет создавать персонализированные и адаптивные системы, которые могут реагировать на эмоциональные изменения пользователя.

Использование машинного обучения и искусственного интеллекта. Arduino может быть интегрирована с алгоритмами машинного обучения и искусственного интеллекта. С помощью специализированных модулей или внешних устройств, можно создавать системы, которые могут автоматически распознавать и классифицировать эмоциональные состояния на основе данных КГР.

Исследования в реальном времени. Arduino позволяет проводить исследования в реальном времени, что открывает возможности для мониторинга эмоциональных состояний в реальных ситуациях. Например, вы можете использовать комплекс сбора данных на практике, чтобы изучать эмоциональные реакции людей в различных сценариях, таких как социальные взаимодействия, образовательные среды или среды работы [1,2].

#### *Список источников*

1. Луговой М.С., Определение когнитивной нагрузки пользователей по кожно-гальванической реакции, XLVI Международная научно-практическая конференция «Российская наука в современном мире», 2022.
2. Луговой М.С., Определение эмоционального состояния по кожно-гальванической характеристике, XLIX Международная научно-практическая конференция «Advances in science and technology», 2022.

## **ARDUINO PLATFORM FOR CREATING A HARDWARE AND SOFTWARE COMPLEX FOR COLLECTING INDICATORS OF SKIN-GALVANIC REACTION**

***Lugovoy M.S.***

*Volgograd State Technical University, Volgograd, Russia*

*Collecting KGR and pulse indicators requires measuring the electrical activity of the skin and cardiac activity. The Arduino platform offers a wide range of compatible sensors and modules that can be used to collect this data.*

*Keywords: Arduino, galvanic skin reaction, data processing, innovation, algorithm, integration.*

## APPLICATION OF METALLIC NANOPARTICLES IN FORMATION WATER

*Mammadova N.I.*

*Azerbaijan State Oil and Industry University, Baku*

*Nanotechnologies developed on the basis of metal nanoparticles are applied as an innovative solution to complications arising in all areas of the oil industry. At present, rational use of the reserve is impossible due to the limited capabilities of existing technologies for the production of residual oil. Based on the conducted research, it can be said that using nanotechnologies, an oil recovery coefficient of 0,80 can be achieved instead of the current 0,40-0,50 [1].*

*Keywords: metal nanoparticles, oil recovery coefficient, viscosity, innovation, residual oil.*

In the conditions of complicated geological environment, it is not possible to achieve a high oil recovery coefficient of the formations with traditional methods. Because, with traditional technology, it is not possible to ensure the active movement of high-viscosity oils in layers to the well bottom with permeability of reservoir rocks less than  $0,1 \mu\text{m}^2$ .

According to modern studies and technical literature, new generation nanoagents significantly affect the physico-chemical properties of the solutions used, from the point of view of viscosity, density, surface tension phenomena, thermal conductivity and wetting angle, and the interaction between liquid and rock.

Experimentally, 9 types of nanoparticles (magnesium, aluminum, zinc, zirconium, tin, iron, nickel oxides, hydrophobic silicon oxide and silane-treated silicon oxide) and 4 types of dispersing liquid were investigated in order to increase production.

It is assumed that nanoparticles have a greater effect on rock wettability and interfacial friction than surfactants (SAS). Emulsions and foams using various ( $\text{SiO}_2$ ,  $\text{Al}_2\text{O}_3$ ,  $\text{MgO}$  and  $\text{Fe}_2\text{O}_3$ ) nanoparticle compositions to ensure the movement of oil in the reservoir environment have achieved significant results in increasing production [2]. Compositions containing nanoparticles and SAS are considered more effective. For example, the results showed that liquids containing suspensions of metal nanoparticles (70-150 nm Cu, Al) and SAS are 35% more effective in the process of compressing oil to the wellbottom than the same compositions without nanoparticles [3]. Also, the high heat capacity of nanoparticles and nanosuspensions prepared on this basis make them more promising in terms of heat conduction processes [4].

Literature studies have shown that movement of surface-modified nanoparticles in porous media is easier than in other colloidal dispersions. The main factor here is that the sizes of the selected particles are smaller than the pores of the rock [4].

1% Cu nanoparticles added to SAS reduced the viscosity of heavy oils as well as gas density during production. In order to enhance the production, the concentration of NP was increased up to 3%, but the growth in concentration increased the viscosity of the oil [5].

Due to their unique magnetic properties, the use of iron oxide NPs in deposits with high magnetism and electricity is important. These NPs are quite good working agents in reducing oil viscosity and increasing production in saline environment.

$\text{MgO}$  crystals cause porosity degradation in reservoir rocks in saline environments during formation flooding. Also,  $\text{MgO}$  nanoparticles are poor as a working agent in enhancing production in sandstone rocks [5].

Thus, spherical, rod-shaped and plastic morphology  $\gamma\text{-Al}_2\text{O}_3$  nanostructures were synthesized and studied by X-ray diffraction and scanning electron microscope (SEM) in the production of high-viscosity oils. Depending on their morphology, nanostructures were synthesized in neutral, acidic and

alkaline environments.

It was determined from the research that aluminum oxides are better as a working agent in oil production due to their absorption capacity, especially if diesel is chosen as a dispersing agent. Also, the addition of Al nanoparticles to water causes an increase in temperature. In the conditions of formation flooding, the use of nickel oxide in irrigation also increases the oil recovery of the formation [5].

Thus, the reservoir characteristics of the formation change due to the processing of formation waters with small-sized MNP, their penetration into the pore boundaries. The adsorption of chemical substances on the rock surface is reduced and oil migration is ensured in flooded bed conditions.

The literature review showed that the application of MNP suspensions reduces the interfacial friction in increasing the production. Thus, aluminum oxide NPs added to seawater reduced the interphase tension from 19,2 mN/m to 12,8 mN/m.

Thus, Al<sub>2</sub>O<sub>3</sub>, SiO<sub>2</sub>, Fe<sub>2</sub>O<sub>3</sub> and other nanoparticles mixed with polymer or SAM solutions can increase the oil recovery in the second and third stages of production [5].

In order to simplify traditional methods and develop existing technologies, metal nanoparticles can be modified in various solutions and used to increase production. As a result, innovative technologies can be considered effective in increasing production, against the problems arising in the development and reducing economic cost in the production process.

#### *References:*

1. Shahbazov E.G., Mammadova N.I., Application of nanosystems against environmental problems arising in the development of deposits, News of Azerbaijan Higher Technical Schools № 1, Volume 21, Baku-2019, pp. 25-29
2. Giraldo J., Benjumea P., Lopera S., Cortés F.B., Ruiz M.A., Wettability Alteration of Sandstone Cores by Alumina-Based Nanofluids. Energy Fuels 2013, 27, 3659–3665. [Google Scholar]
3. Maghzi A., Mohebbi A., Kharrat R., Ghazanfari M.H., An Experimental Investigation of Silica Nanoparticles Effect on the Rheological Behavior of Polyacrylamide Solution to Enhance Heavy Oil Recovery. Pet. Sci. Technol. 2013, 31, 500–508. [Google Scholar]
4. Sircar A., Rayavarapu K., Bist N., Yadav K., Singh S., Applications of nanoparticles in enhanced oil recovery, Petroleum Research Volume 7, Issue 1, March 2022, Pages 77-90.
5. Panchal H., Patel H., Patel J., Shah M., A systematic review on nanotechnology in enhanced oil recovery, Petroleum Research 6, (2021) 204-212.

## **ПРИМЕНЕНИЕ МЕТАЛЛИЧЕСКИХ НАНОЧАСТИЦ В ПЛАСТОВЫХ ВОДАХ**

***Маммадова Н.И.***

*Азербайджанский Государственный Университет Нефти и Промышленности, Баку*  
*Нанотехнологии, разработанные на основе наночастиц металлов, применяются как инновационное решение проблем, возникающих во всех областях нефтяной промышленности. В настоящее время рациональное использование ресурсов невозможно в связи с ограниченными возможностями существующих технологий добычи остаточной запасы. На основании проведенных исследований, с помощью нанотехнологий можно достичь коэффициента извлечения нефти 0,80 вместо нынешних 0,40-0,50 [1].*

*Ключевые слова: наночастицы металлов, коэффициент извлечения нефти, вязкость, инновация, нефть.*

## TREATMENT OF FORMATION WATER EXTRACTED FROM OIL FIELDS WITH SURFACTANT (SAS)

*Mammadova N.I.*

*Azerbaijan State Oil and Industry University, Baku*

*The thesis provides the main classification of surfactants, and presents the processes occurring in the reservoir when they are used.*

*Keywords: surfactant, formation water, viscosity, permeability.*

Currently, most of the oil fields are in the final stages of development. In production, the current flooding percentage of the well product varies in a wide range (80-99%) across the fields. Also, these fields are characterized by heterogeneous geological conditions, increased viscosity of oil and volume of aggressive formation water. So, the reserves of these deposits are classified as hard-to-extract deposits.

The mechanism of oil extraction in deposits belonging to this category is quite complex: 30-40% of the oil remains in the rock pores [1]. In such conditions, residual oil can only be produced by influencing of various physical and chemical processes. For such oils, mutual interphase effects, i.e. surface tension, in the "oil-formation water" system, are particularly important [2]. When exploitation oil fields in the processes of primary and secondary opening reservoirs, repair work in wells and during their operation the reservoir (permeability-permeability) properties of the bottomhole formation zone are gradually deteriorating.

It is impossible to obtain an oil recovery coefficient higher than 0,2 from the low-permeability flooded formations. This is due to higher capillary forces in smaller pores. In addition, an important factor is the degree of purity and filtration of the water injected in the irrigation process in poorly permeable rocks. If the water injected into the formation is not filtered from mechanical impurities, the solution to this problem with traditional irrigation technology is unsuccessful.

The technology of disposal of reservoir water with various SAS for the mobilization of oil in formation conditions will ensure the rational use of resources. SAS help to reduce surface tension, improve rock wettability, and increase permeability. Also, due to the reduction of the effect of adhesion and capillary forces, it leads to the washing of the formation and the increase of flow rate [3].

Water-soluble SAS are used in the early stage of field development, while oil-soluble SAS are used in the later stage.

Thus, by adding SAS to water, the surface tension at the oil-water boundary decreases. At small values of the surface tension coefficient, the deformation of the oil droplets becomes easier and the work required to push the oil droplets from the collectors is reduced, which increases the speed of their movement in the formation. By interaction, SAS solutions help to break up the oil layer covering the rock surface.

The displacement of oil with SAS containing water is explained by the effect on the rheological properties of the oil. Asphaltene and paraffin from the heavy hydrocarbons in the oil lead to structure formation and high viscosity of anomalous oils. SAS adsorb onto these structure-forming oil components, weakening the interaction between them. As a result, the viscosity of the oil decreases.

Thus, with the application of SAS, it is possible to increase the rate of development of the field by reducing the injection pressure and specific consumption of water and increasing the wetting area of the formations.

As it is known, produced water contains large amounts of chlorides of alkaline earth metals (mainly calcium and magnesium). In such a case, non-ionic SAS, which do not chemically interact with salts of alkaline earth metals, should be used in the irrigation process. In addition, non-ionic SAS have a fairly high surface activity and less adsorption on the rock surface [4].

*References:*

1. Altunina L.K. Oil-displacing surfactant composition with adjustable viscosity for enhanced oil recovery of highviscosity oil deposits / L.K. Altunina, V.A. Kyvshinov, L.A. Staseva et al // Georesursa. 2016. Vol.18. № 4. part 1. pp. 281–288.
2. Muslimov R.H. Modern methods of increasing oil extraction: design, optimization and evaluation of efficiency: Manual. – Kazan: Publishing house «Fan» of the Academy of Sciences of the Republic of Tatarstan, 2005. p. 688.
3. Bera A., Mandal A., Belbaj H., Kumar T. Enhanced oil recovery by nonionic surfactants considering mercerization, surface, and foaming properties. Pet SciTechol. (2017) 14:362-371. doi:10.1007/s12182-017-0156-3
4. Leonidovna B.R. Investigation of the properties of surfactants for the intensification of production of high-viscosity oil / Shayxraziyeva L.R. // Bulatov readings, Collection of articles – 2018. pp. 91-92.

**РАЗРАБОТКА ПЛАСТОВОЙ ВОДЫ ПОВЕРХНОСТНО АКТИВНЫМ ВЕЩЕСТВАМ (ПАВ)**

***Маммадова Н.И.***

*Азербайджанский Государственный Университет Нефти и Промышленности, Баку*  
*В тезисе дана основная классификация поверхностно-активных веществ, представлены процессы, происходящие в пласте при их использовании.*  
*Ключевые слова: ПАВ, пластовая вода, вязкость, проницаемость.*

## ВЛИЯНИЕ РАДИУСА СКРУГЛЕНИЯ ЛЕЗВИЯ НА ПАРАМЕТРЫ ПЕРВИЧНОГО ПРОФИЛЯ ПОВЕРХНОСТИ ПРИ ТОНКОМ ТОЧЕНИИ

*Черных Л.Г., Степанов С.Н.*

*Санкт-Петербургский государственный Политехнический университет имени Петра Великого, Санкт-Петербург*

*В данной работе представлены исследования влияния радиуса скругления  $r$  и высоты наплывов  $H_{пл}$  режущих инструментов АСПК «Карбонадо», природного алмаза «Борт» на первичный профиль текстуры поверхности  $R_t$ . Также, рассмотрен механизм воздействия радиуса скругления кромки режущего лезвия  $r$  на формирование первичного профиля обработанной поверхности.*

*Ключевые слова: шероховатость поверхности, первичный профиль, профилограмма, измерение, тонкое точение.*

Методика исследования: В проводимых исследованиях использовались различные режущие инструменты, такие как резец АСПК «Карбонадо», резец из природного алмаза «Борт» (рисунок 1).



Рисунок 1 -Резцы, используемые для проведения опытных исследований: а) резец из синтетического алмаза АСПК «Карбонадо»; б) резец из природного алмаза «Борт»

Для проведения исследований были выбраны заготовки из материалов Д16Т, в виде цилиндров (рисунок 2), разделенных канавками на несколько частей.

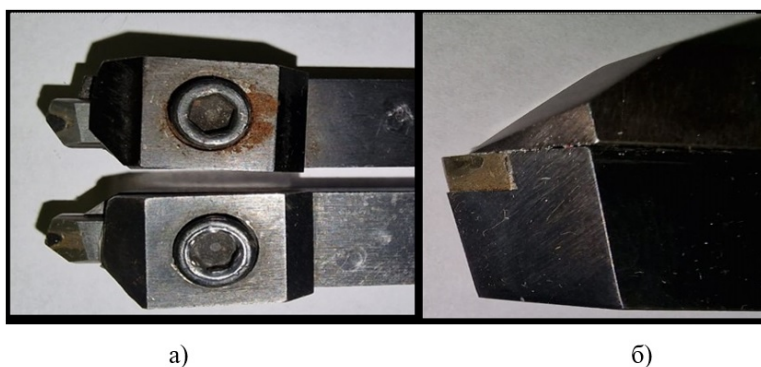

Рисунок 2 -Опытные образцы: а) опытные образцы из материала Д16Т, б) опытные образцы из материала 12Х18Н10Т

Резцы отобраны с различными радиусами скругления режущей кромки, в соответствии с рекомендациями [1-4]. Предварительные эксперименты проводились резцами в состоянии поставки заводом изготовителем, в ходе экспериментов резцы перетачивали и режущие

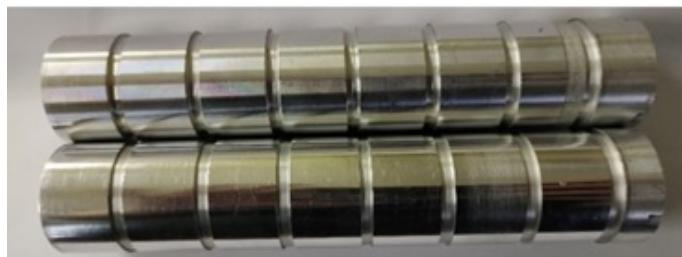

кромки доводили на специальном доводочном станке. У резца из АСПК радиус скругления режущей кромки менялся от 10 до 50 мкм, у резца из алмаза Борт от 0,5 до 3 мкм, у сменной многогранной пластины *VNMT110402-F-MF* от 1 до 7 мкм. Величину  $\rho$  определяли по методике [1-4].

Результаты исследований. Результаты экспериментальных исследований влияния радиуса скругления режущего лезвия  $\rho$  на параметр  $P_t$  первичного профиля текстуры поверхности и на высоту наплывов  $H_{пл}$  представлены на рисунках 3, 4.



Рисунок 3 - Влияние радиуса скругления  $\rho$  на первичный профиль текстуры обработанной поверхности  $P_t$



Рисунок 4 - Влияние радиуса скругления  $\rho$  на высоту наплывов  $H_{пл}$

Выводы. Из результатов проведенных исследований можно сделать вывод, что радиус скругления режущей кромки  $\rho$  существенно влияет на параметр  $P_t$  обработанной поверхности.

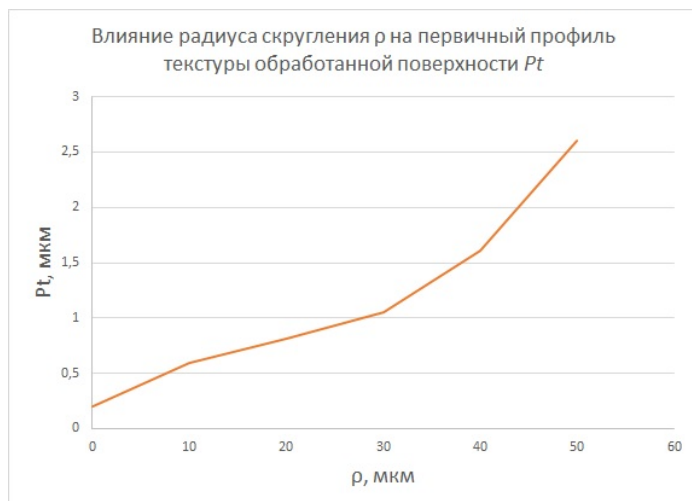
Механизм воздействия радиуса скругления кромки режущего лезвия  $\rho$  на формирование первичного профиля обработанной поверхности заключается в следующем:

- увеличение радиуса скругления режущей кромки лезвия вызывает увеличение силы резания и вибрацию;
- радиус скругления режущей кромки у лезвия (в виде радиуса  $r$  или фаски  $l$ ) вызывает пластическую деформацию в виде наплывов при боковом выдавливании металла на

соседний след (рисунок 5).



Рисунок 5 -Фотография напльва при боковом вытеснении обрабатываемого материала

- с увеличением радиуса скругления режущей кромки, высота напльва увеличивается Высота напльвов определялась по профилограмме.

Так, при резании инструментом из природного алмаза Борт, с увеличением  $\rho$  от 0,5 до 3 мкм. приводит к увеличению пластической деформации от 0,04 до 0,36 т.е. в 9 раз.

Инструмент из синтетического алмаза АСПК имеет радиус скругления кромки режущего лезвия  $\rho$  в пределах от 10 до 50 мкм. АСПК является поликристаллическим материалом и не может иметь  $\rho$  менее чем размер зерна, из которого он состоит. Поэтому при резании инструментами из синтетического алмаза высота первичного профиля текстуры обработанной поверхности значительно выше. Как видно из опытов рисунка 3.18, с увеличением  $\rho$  от 13 до 50 мкм параметр  $P_t$  первичного профиля текстуры обработанной поверхности увеличивается с 0,6 до 2,4 мкм, т.е. в 4 раза.

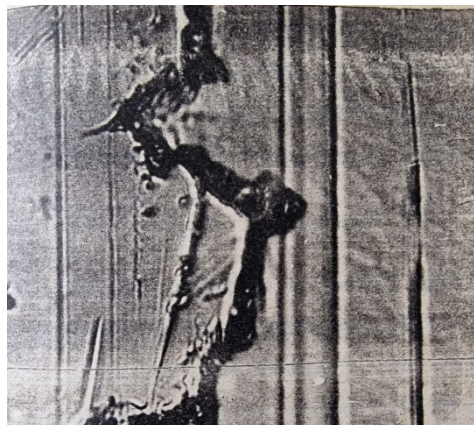
#### *Список источников*

1. Табенкин А. Н., Тарасов С. Б., Степанов С. Н. Шероховатость, волнистость, профиль. Международный опыт: СПб.: Изд-во Политехн. ун-та, 2007. 136 с.
2. Табенкин А.Н. ,Тарасов С.Б., Степанов С.Н. Текстура поверхности и ее измерение. Шероховатость, волнистость, профиль, топография. - СПб.: Изд-во Политехн. ун-та, 2018 – 263 с.
3. Leach Richard, The Measurement of Surface Texture using Stylus Instruments, Measurement Good Practice Guide, No. 37, 2001.
4. Learn R. The Measurement of Surface Texture using Stylus Instruments. Measurement Good Practice Guide № 37. National Physical Laboratory Tedolington, Middlesex, United Kingdom. 2001.

### **INFLUENCE OF BLADE ROUNDING RADIUS ON PARAMETERS OF PERVIC PROFILE AT FINE TURNING OF THIN-WALLED CYLINDERS OF TREATED SURFACE WALL**

***Chernykh L.G., Stepanov S.N., Khrustaleva I.N.***

*St. Petersburg State Polytechnic University named after Peter the Great, St. Petersburg, Russia*

*This paper presents studies of the influence of the radius of the round of the  $\rho$  and the height of the strakes of the slips of the cutting tools of the Carbado ASPK, the natural Bort diamond on the primary texture profile of the Pt surface. Also, the mechanism of the action of the radius of rounding of the edge of the cutting blade  $\rho$  on the formation of the primary profile of the treated surface is considered*

*Keywords: surface roughness, primary profile, profilogram, measurement, fine turning.*

## ANALYSIS AND JUSTIFICATION OF CO<sub>2</sub> INJECTION FOR SUSTAINABLE DEVELOPMENT IN KAZAKHSTAN'S OIL FIELDS

*Dauletkhan A.*

*Carbon capture and storage (CCS) is a critical technology for mitigating greenhouse gas emissions and achieving sustainable development goals. Kazakhstan is one of the largest oil-producing countries in the world, and its oil fields emit significant amounts of carbon dioxide (CO<sub>2</sub>) into the atmosphere. This article analyzes the use of CO<sub>2</sub> injection as a method for reducing emissions and improving oil recovery in Kazakhstan's oil fields. The article reviews the geological conditions of the oil fields, the characteristics of the CO<sub>2</sub> injection process, and the potential benefits and challenges of implementing this technology. The analysis shows that CO<sub>2</sub> injection is a viable and effective method for reducing emissions and improving oil recovery in Kazakhstan's oil fields. The article provides a framework for evaluating the feasibility of implementing CO<sub>2</sub> injection projects in Kazakhstan and highlights the need for sustainable development projects in the oil and gas industry.*

**Introduction:** The oil and gas industry is a significant contributor to global greenhouse gas emissions, with the combustion of fossil fuels accounting for over 70% of all CO<sub>2</sub> emissions. Kazakhstan is one of the world's largest oil-producing countries and is heavily reliant on its oil exports. However, its oil fields emit significant amounts of CO<sub>2</sub> into the atmosphere, contributing to the country's overall carbon footprint. As part of its commitment to sustainable development, Kazakhstan is exploring methods for reducing emissions and improving energy efficiency in the oil and gas industry. One such method is the use of CO<sub>2</sub> injection, which involves injecting CO<sub>2</sub> into oil reservoirs to enhance oil recovery and reduce emissions.

**Geological Conditions:** The geological conditions of Kazakhstan's oil fields are well-suited for CO<sub>2</sub> injection. The fields are located in the subsurface of sedimentary basins, which have high porosity and permeability. The oil reservoirs are typically at depths of 1,000 to 4,000 meters and have good reservoir characteristics such as high oil saturation, high permeability, and low viscosity. These characteristics make the oil fields suitable for enhanced oil recovery techniques, including CO<sub>2</sub> injection.

**CO<sub>2</sub> Injection Process:** CO<sub>2</sub> injection involves the injection of CO<sub>2</sub> into oil reservoirs to increase oil recovery. The CO<sub>2</sub> dissolves in the oil and reduces its viscosity, allowing it to flow more easily through the reservoir. The injected CO<sub>2</sub> also pushes the oil towards production wells, increasing the recovery rate. In addition to improving oil recovery, CO<sub>2</sub> injection also has the potential to reduce emissions by storing the injected CO<sub>2</sub> in the reservoir.

**Benefits and Challenges:** The use of CO<sub>2</sub> injection in Kazakhstan's oil fields has several potential benefits. First, it can increase the amount of recoverable oil, leading to higher production and revenue for the country. Second, it can reduce the amount of CO<sub>2</sub> emitted into the atmosphere, contributing to global efforts to mitigate climate change. Third, it can help to extend the life of the oil fields, providing long-term economic benefits. However, there are also challenges associated with implementing CO<sub>2</sub> injection projects. These include the cost of capturing and transporting the CO<sub>2</sub>, the availability of suitable storage reservoirs, and the potential for leakage or other environmental impacts.

**Conclusion:** CO<sub>2</sub> injection is a promising technology for reducing emissions and improving energy efficiency in the oil and gas industry. The analysis presented in this article shows that CO<sub>2</sub> injection is a viable and effective method for reducing emissions and improving oil recovery in Kazakhstan's oil fields. However, the implementation of CO<sub>2</sub> injection projects requires careful

planning and evaluation to ensure that they are sustainable and economically viable. Kazakhstan has the potential to be a leader in sustainable development in the oil and gas industry, and the use of CO<sub>2</sub> injection can play a crucial role in achieving this goal.

*Список источников*

1. International Energy Agency. (2022). Energy Policies of IEA Countries - Kazakhstan energy profile. IEA Publishing. <https://iea.blob.core.windows.net/assets/a398cfb3-4f0b-4b8f-b82e-47b8d7b93d52/KazakhstanEnergyProfile.pdf>
2. Veld, Klaas, and Owen Phillips. 2010. "The Economics of Enhanced oil Recovery: Estimating Incremental Oil Supply and CO<sub>2</sub> Demand in the Powder River Basin." *Energy Journal* 31 (3): 31-55.
3. National Renewable Energy Laboratory. (2020). Enhanced Oil Recovery: Carbon Dioxide Injection. U.S. Department of Energy. <https://www.nrel.gov/research/re-enhanced-oil-recovery-carbon-dioxide-injection.html>
4. Ostadhassan, M., Haghghat, S., & Mehranfar, F. (2021). Application of CO<sub>2</sub> injection in the oil fields: A review of current status and future perspectives. *Journal of Petroleum Science and Engineering*, 202, 108093. <https://doi.org/10.1016/j.petrol.2021.108093>
5. United Nations Development Programme. (2021). Kazakhstan: Sustainable Development Goals. <https://www.kz.undp.org/content/kazakhstan/en/home/sustainable-development-goals.html>
6. United States Environmental Protection Agency. (2021). Carbon Capture and Sequestration. <https://www.epa.gov/ghgreporting/carbon-capture-and-sequestration>
7. Zhang, Y., Liu, B., & Chen, G. (2019). Carbon capture and utilization in the oil and gas industry: Opportunities and challenges. *Journal of Cleaner Production*, 225, 1127-1141. <https://doi.org/10.1016/j.jclepro.2019.03.159>

## АККРЕДИТАЦИЯ НА ПРАВО ПРОВЕДЕНИЯ КАЛИБРОВКИ СРЕДСТВ ИЗМЕРЕНИЙ

*Хамзина А.Р.*

*Казанский национальный исследовательский технический университет им. А. Н. Туполева,  
Казань*

*В данной статье были рассмотрены этапы становления в РФ единой системы аккредитации, а также основные критерии аккредитации калибровочных лабораторий.*

*Ключевые слова: аккредитация; критерии аккредитации; калибровка; обеспечение единства средств измерений.*

Аккредитация на право проведения калибровочных работ осуществляется по заявлению в национальный орган по аккредитации и является необязательной. Имея данную аккредитацию при проведении работ, исполнитель обеспечивает заказчику качество выполненной калибровки.

Можно выделить четыре этапа становления в РФ единой системы аккредитации:

1-й этап. В качестве Федерального органа исполнительной власти, осуществляющего аккредитацию в области обеспечения единства измерения, после выхода ФЗ № 102 «Об обеспечении единства измерений» определена Федеральная служба по аккредитации – Росаккредитация.

2-й этап. Вступление в силу ФЗ № 412-ФЗ от 28.12.2013 г. «Об аккредитации в национальной системе аккредитации», закрепившего за Федеральной службой по аккредитации полномочия единого национального органа по аккредитации, а также установившего универсальные правила 39 аккредитации в национальной системе, соответствующие международным стандартам.

3-й этап. Было введено в действие Приказ Минэкономразвития России от «30» мая 2014 г. № 326 «Об утверждении Критериев аккредитации, перечня документов, подтверждающих соответствие заявителя, аккредитованного лица критериям аккредитации, и перечня документов в области стандартизации, соблюдение требований которых заявителями, аккредитованными лицами обеспечивает их соответствие критериям аккредитации».

4-й этап. Были внесены изменения в Приказ Минэкономразвития России от «30» мая 2014 г. № 326 «Об утверждении Критериев аккредитации, перечня документов, подтверждающих соответствие заявителя, аккредитованного лица критериям аккредитации, и перечня документов в области стандартизации, соблюдение требований которых заявителями, аккредитованными лицами обеспечивает их соответствие критериям аккредитации». Данные изменения были утверждены Приказом Минэкономразвития России от 26 октября 2020 года № 707 «Об утверждении критериев аккредитации и перечня документов, подтверждающих соответствие заявителя, аккредитованного лица критериям аккредитации», который в свою очередь установил обязательные требования для юридических лиц и индивидуальных предпринимателей, выполняющих работы и (или) оказывающие услуги по калибровке средств измерений, соответствовать ГОСТ ISO/IEC 17025-2019.

Это позволило установить единые критерии аккредитации и перечень документов, подтверждающих соответствие заявителя и аккредитованного лица критериям аккредитации.

Приказ Минэкономразвития России от 26 октября 2020 года № 707 устанавливает требования:

- по пункту 24.1, к работникам лаборатории, которые должны иметь профессиональное образования, квалификацию, опыт работы по профилю, соответствующему области

аккредитации;

- по пункту 24.4, оснащенность аттестованным испытательным и вспомогательным оборудованием, необходимыми расходными материалами для правильного проведения испытаний и измерений, что требуется для признания ее компетентности;

- по пункту 24.4, наличие по месту осуществления деятельности в области аккредитации помещений для проведения исследований(испытаний) защищенных от воздействия негативных факторов, которые могут повлиять на достоверность получаемых результатов, и отвечают требованиям применяемых методик испытаний, санитарных норм и правил, требованиям безопасности труда и охраны окружающей среды;

- по пункту 24.6, наличие в документах СМК лаборатории системы управления документацией.

#### *Список источников*

1. Федеральный закон N 102-ФЗ "Об обеспечении единства измерений". 2008. – С. 8-12.

2. Федеральный закон № 412-ФЗ «Об аккредитации в национальной системе аккредитации». 2013. – С. 5-10.

3. Приказ Минэкономразвития России № 326 «Об утверждении Критериев аккредитации, перечня документов, подтверждающих соответствие заявителя, аккредитованного лица критериям аккредитации, и перечня документов в области стандартизации, соблюдение требований которых заявителями, аккредитованными лицами обеспечивает их соответствие критериям аккредитации». 2013. – С. 3-9.

4. Приказ Минэкономразвития России № 707 «Об утверждении критериев аккредитации и перечня документов, подтверждающих соответствие заявителя, аккредитованного лица критериям аккредитации». 2020. – С. 17-21.

5. ГОСТ ISO/IEC 17025-2019. Общие требования к компетентности испытательных и калибровочных лабораторий. – С. 7-10.

## **ACCREDITATION FOR THE RIGHT TO CALIBRATE MEASURING INSTRUMENTS**

***Khamzina A.R.***

*Kazan National Research Technical University named after A. N. Tupolev, Kazan*

*This article considered the stages of the formation of a unified accreditation system in the Russian Federation, as well as the main criteria for accreditation of calibration laboratories.*

*Keywords: accreditation; accreditation criteria; calibration; ensuring the unity of measuring instruments.*

## ИССЛЕДОВАНИЕ ПРОЦЕССА ВЛИЯНИЯ ТОКА НА МЕТАЛЛ

Киприн П.П.

Ульяновский государственный технический университет, Ульяновск

pavel.kiprin.1999@yandex.ru

Изучена локальная плотность тока коррозии, позволяющая анализировать воздействие коррозионных повреждений на трубопровод.

Ключевые слова: плотность тока, кислород, водород.

Моделирование коррозии позволяет проанализировать развитие повреждений, возникающих в различных материалах и конструкциях на поверхности металла при определённых условиях.

Локальные плотности тока восстановления кислорода в арматуре показаны на рисунке 1.

Величина плотности тока восстановления кислорода является самой высокой при уровне насыщения пор 0,6 – 0,65. До этого момента плотность тока увеличивалась из-за увеличения электропроводности электролита, но при более высоких уровнях насыщения пор плотность тока снижается из-за снижения диффузионной способности кислорода. [1]



Рис. 1. Локальные плотности тока восстановления кислорода

Плотности тока выделения водорода показаны на рисунке 2. Выделение водорода очень ограничено ниже уровня PS 0,65, который является уровнем насыщения, при котором потенциал электрода становится ниже равновесного потенциала (1,03 В) для реакции выделения водорода.

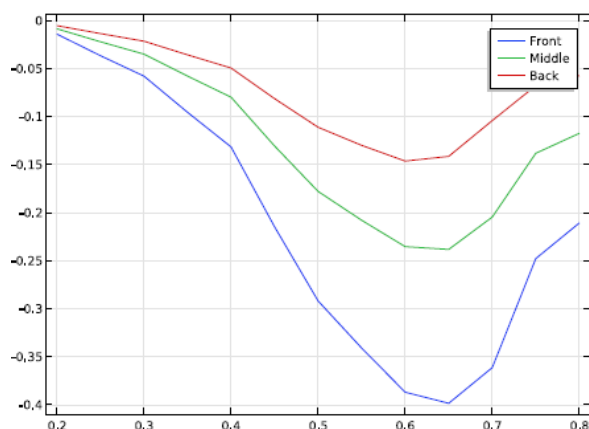

Рис. 2. Локальные плотности тока выделения водорода

Плотность тока окисления железа показаны на рисунке 3.

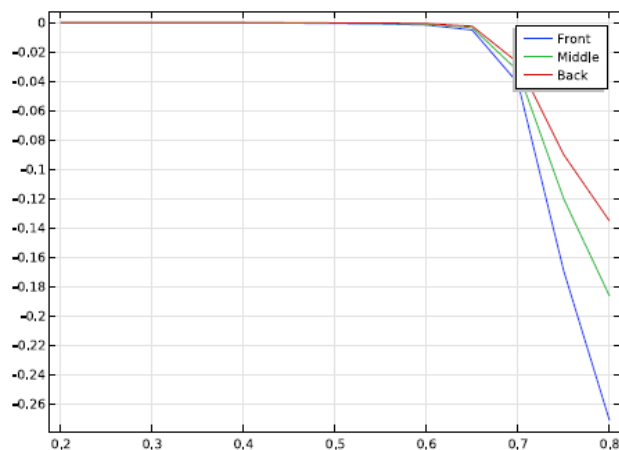

Рис. 3. Плотность тока коррозии железа

Величина плотности тока окисления железа значительно меньше, чем плотность тока восстановления кислорода и выделения водорода в стальной арматуре, что указывает на эффективность цинкового покрытия бетона в защите стальной арматуры от коррозии.[2]

По мере увеличения глубины трещины увеличиваются напряжения в вершине. Наибольшие напряжения возникают в нижних и верхних окрестностях трещины, в левых и правых окрестностях наблюдаются низкие показания напряжений.

#### *Список источников*

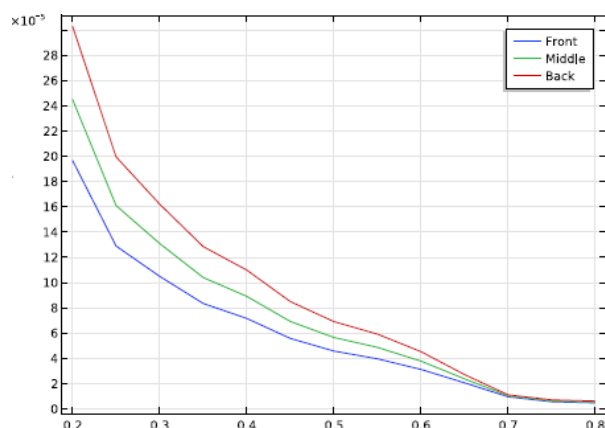
1. Способ электрохимической трубопровода от коррозии: патент 2 131 949 РФ: С1с 1998.04.14
2. Н.В. Чухарева, Р.Н. Абрамова, Л.М. Болсуновская «Коррозионные повреждения при транспорте скважинной продукции.»

## **INVESTIGATION OF THE PROCESS OF CURRENT INFLUENCE ON METAL**

***Kiprin P.P.***

*Ulyanovsk State Technical University, Ulyanovsk, Russia*

*pavel.kiprin.1999@yandex.ru*

*The local corrosion current density has been studied, which makes it possible to analyze the impact of corrosion damage on pipelines.*

*Keywords: current density, oxygen, hydrogen.*



## **АНАЛИЗ РЕШЕНИЙ В СФЕРЕ МОНИТОРИНГА И ДИСПЕТЧЕРИЗАЦИИ ПРОМЫШЛЕННЫХ ПРЕДПРИЯТИЙ**

***Воробьев В.В., Шерстобитов Я.Е.***

*Донской государственной технической университет, Ростов-на-Дону*

*Анализ современных решений в сфере мониторинга и диспетчеризации для промышленных предприятий. Обсуждение структуры систем и выявление положительных факторов.*

*Ключевые слова: мониторинг, диспетчеризация, системы мониторинга, системы контроля.*

Введение. В настоящее время одной из главных задач, стоящих перед российской промышленностью, является оптимизация затрат на производство. Для ее решения могут быть использованы системы мониторинга и диспетчеризации.

### Устройство систем диспетчеризации

Система диспетчеризации представляет собой набор программных и аппаратных средств, которые обеспечивают общий контроль за любыми системами или процессами. Это может быть инженерные системы, системы энергоснабжения, а также системы снабжения ресурсами. Вся информация, поступающая в систему мониторинга, отображается в режиме реального времени на мониторе оператора-диспетчера. В качестве такого монитора может выступать экран компьютера, электронный планшет или даже смартфон.

На крупных предприятиях для обеспечения функций управления и сбора данных с определенного технического оборудования используется стандартная система диспетчеризации, которая включает один или несколько шкафов автоматики и диспетчерский пункт. Без этого оборудования невозможно осуществление контроля за работой системы.

В диспетчерском пункте находятся компьютеры, на которые установлены необходимые программы, а контролируемое оборудование объединено с ПК диспетчера через технологическую сеть. Количество подключаемых шкафов и сегментов сети ограничено используемым софтом. Структура построения систем диспетчеризации реализуется индивидуальным образом в зависимости от характеристик автоматизируемого объекта и объема обрабатываемой информации.

### Состав систем мониторинга и диспетчеризации

Система мониторинга и диспетчеризации формируется из нескольких уровней:

Нижний уровень - преобразователи, датчики температуры, тока, влажности и т.д. Обобщенно говоря, это оборудование, работающее непосредственно с предметом, который необходимо измерить или снять с него показания.

Средний уровень - это модули ввода, модемы, контроллеры, средства передачи данных.

Высокий уровень - это программное обеспечение или программируемые контроллеры. Они являются средством взаимодействия с пользователем системы.

Система диспетчеризации, в зависимости от характеристик объекта и размера обрабатываемой информации может реализовываться по-разному.

По характеру управления и контроля можно разделить системы мониторинга и диспетчеризации на локальные и удаленные.

Эффективность программ, обеспечивающих работу диспетчерской службы, во многом обусловлена хорошей организацией каналов связи с установками и организацией компьютерной сети между подразделениями и службами компании. Необходимо обеспечить элементы, гарантирующие надежность компьютерной сети, а также предоставить серверы и оборудование для каналов связи с гарантированной системой энергоснабжения.

Перед началом создания системы мониторинга и управления необходимо определить требования и потребности предприятия, которые должны быть удовлетворены данной системой. Одной из основных потребностей является выбор подходящей системы передачи данных, которая соответствует конкретным целям потребителя. Следовательно, первоначально необходимо определить систему управления, которая должна выполнить требуемые функции.

Заклучение. В заключение можно сказать, что применение систем мониторинга и диспетчеризации на производстве имеет ряд преимуществ. Такие системы позволяют повысить эффективность производства и управления им, улучшить качество продукции, снизить количество отходов и сократить расходы на производство. Благодаря автоматизации процессов и централизованному управлению возможно сократить время на поиск и устранение проблем, а также улучшить координацию между различными подразделениями предприятия. В целом, системы мониторинга и диспетчеризации помогают повысить производительность и конкурентоспособность предприятия в условиях современного рынка.

*Список источников*

1. Советов Б.Я. Информационные технологии: учебное пособие / Б.Я. Советов В.В. Цехановский – М.: Юрайт, 2012. – 272 с.
2. Советов Б.Я. Архитектура информационных систем: учебное пособие / А.И. Водяхо, В. А. Дубенецкий, Б.Я. Советов, В.В. Цехановский – М.: Академия, 2012. – 288 с.
3. Костюков А.В., Костюков В.Н. Повышение операционной эффективности предприятий на основе мониторинга в реальном времени. - М.: Машиностроение, 2009.-192 с.

## РОБОТИЗАЦИЯ ФОРМИРОВАНИЯ ТИПОВЫХ ДОКУМЕНТОВ С КОНТРОЛЕМ ФОРМАТИРОВАНИЯ НА ПЛАТФОРМЕ PIX RPA

Сатлайкина Д.В.

ООО «НФП Финансовые решения», Первый Бит, Москва

Описана архитектура решения по автоматизации рутинного процесса по формированию типовой электронной документации с контролем форматирования, реализованное с помощью отечественной платформы для роботизации бизнес-процессов PIX RPA. Рассматривается процесс до и после модификации, описывается принцип работы робота. Ключевые слова: роботизация бизнес-процессов, робот, PIX RPA, электронные документы, форматирование документов, рутинные процессы.

Самые встречающиеся бизнес-процессы так или иначе связаны с электронной документацией - различные справки, договора, контракты и т.д. Сотруднику требуется довольно много времени чтобы заполнить шаблонный документ, в данном случае не менее 30 минут. При обработке вручную часто встречаются ошибки человеческого фактора, например, опечатки или незаполненные поля, что может являться критичным, в особенности, когда присутствуют регламенты и условия сжатых сроков [1]. В упрощённом представлении для заполнения конкретного документа сотрудник для начала собирает данные из других систем, таких как SAP и 1С, далее аккумулирует полученную информацию, выполняет поиск необходимого шаблона документа во внутренней базе организации на файловом ресурсе и заполняет соответствующие поля в MS WORD. Далее документ проверяется несколько раз и отправляется на согласование и подпись вышестоящему ответственному лицу.

После подробного анализа данного процесса была выбрана следующая архитектура робота (рисунок 1).



Рисунок 1 - Алгоритм и архитектура робота.

Используются следующие справочники:

- 1) Справочник форматирования - словарь, в котором описано, как должен выглядеть конечный документ. В нём хранятся параметры форматирования, такие как: ширина полей, отступы, шрифт и т.д.

- 2) Справочник шаблонов документов - словарь, в котором прописаны соответствия типа документа и расположение шаблона на файловом ресурсе.
- 3) Справочник разметки данных - описывается разметка шаблонов документов, по которым робот ориентируется, в какое поле необходимо внести ту или иную информацию.

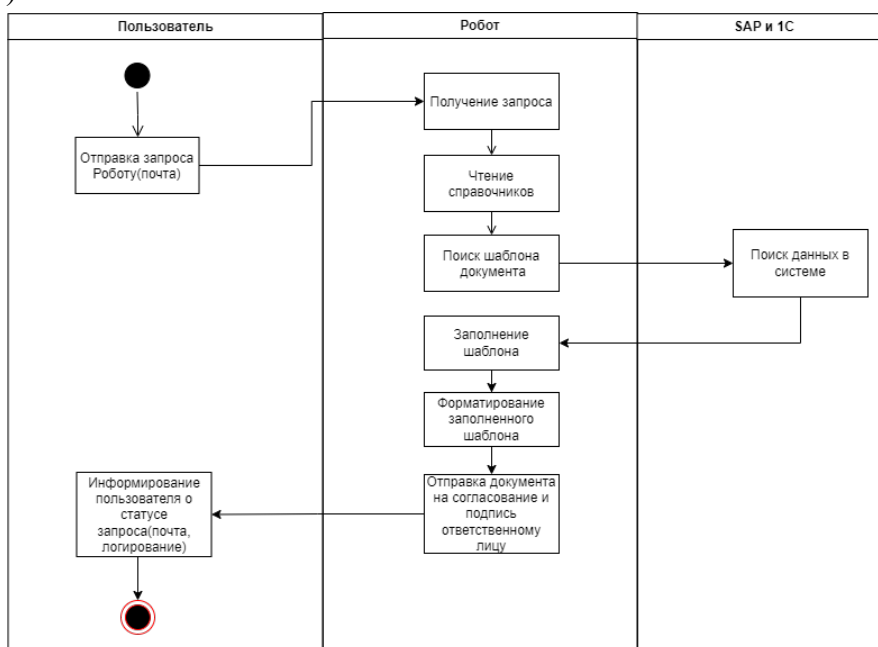
Справочники и шаблоны хранятся на доступном для робота и пользователя файловом ресурсе, что позволяет сотрудникам редактировать настройки робота, если это требуется.

Пользователь отправляет запрос на заполнение документа. По заложенному алгоритму робот запрашивает и получает необходимые данные для заполнения из систем SAP и 1С. На данном этапе у машины есть преимущество - получение и анализ данных происходит в разы быстрее ручного поиска. Далее робот заполняет поля нужной информацией посредством обычной замены частей шаблонного текста согласно разметке в справочнике. В PIX Studio уже реализованы соответствующие активности (рисунок 2). Далее робот форматирует документ согласно установленным правилам в соответствующем справочнике [2]. PIX Studio работает с .NET и позволяет использовать вставки кода на языке C#. Поэтому для реализации функции форматирования в алгоритме робота используются инструменты пространства имён Microsoft.Office.Interop.Word, а также макросы для MS WORD [3].



Рисунок 2 - Стандартный набор активностей в PIX Studio для работы с WORD

После модификации бизнес-процесса и внедрения робота, реализованного согласно данной архитектуре, время, затрачиваемое на заполнение документов, сократилось как минимум в 5 раз, а также исключены ошибки человеческого фактора.

#### *Список источников*

1. Внедрение RPA. [Электронный ресурс]. Режим доступа: <https://nfp2b.ru/services/rpa/> (Дата обращения: 13.05.2023)
2. Зобнина В. Е., Вихорь Н. А. Автоматизация проверки форматирования текстового документа // Избранные доклады 65-й Юбилейной университетской научно-технической конференции студентов и молодых ученых. – 2019. – С. 880-881.
3. Морозова К. А. Макросы в Microsoft Word // Информационные технологии в современном мире-2016. – 2016. – С. 101-103.

## **ROBOTIZATION OF THE FORMATION OF STANDARD DOCUMENTS WITH FORMATTING CONTROL ON THE PIX RPA PLATFORM**

*Satlaikina D.V.*

*Limited Liability Company "NFP Financial Solutions", First Bit, Moscow, Russia*

*This article proposes the architecture of a solution for automating the routine process of generating standard electronic documentation with formatting control, implemented using the domestic platform for robotizing business processes PIX RPA. The process before and after the modification is considered, the principle of operation of the robot is described.*

*Keywords: robotization of business processes, robot, PIX RPA, electronic documents, document formatting, routine processes.*

## АНАЛИЗ И ИССЛЕДОВАНИЕ МАТЕМАТИЧЕСКОЙ МОДЕЛИ МАСЛЯНОГО НАСОСА

*Мардасова Е.А., Лукьянов А.Д.*

*Донской государственный технический университет, Ростов-на-Дону*

*В этом отчете представлена математическая модель характеристик масляного насоса с приводом от двигателя, в котором электродвигатель и гидравлический насос объединены в единый блок. Характеристики масляного насоса с приводом от двигателя должны быть спрогнозированы на стадии проектирования. Однако его расчет не прост, поскольку характеристики электродвигателя и масляного насоса влияют друг на друга. Таким образом, на основе исследования отдельного насоса была создана математическая модель для прогнозирования характеристик масляного насоса с электроприводом в сборе. Кроме того, были исследованы фактические характеристики масляного насоса с приводом от электродвигателя и проведено сравнение со значениями, рассчитанными на основе модели. Ключевые слова: гидравлическая энергосистема, масляный насос с электроприводом, математическая модель, характеристика насоса, характеристика двигателя.*

Введение. Масляные насосы с электроприводом уже разработаны и коммерциализированы для использования в автомобильных системах гидроусилителя рулевого управления в тех случаях, когда вокруг двигателя нет места для установки обычного масляного насоса с приводом от двигателя и/или для достижения значительной экономии энергии. В случае масляных насосов с электроприводом, используемых в системах рулевого управления с гидроусилителем, скорость потока от масляного насоса изменяется путем регулирования частоты вращения электродвигателя в зависимости от ситуации вождения, т.е. уменьшения расхода расход, подаваемый масляным насосом при работе без рулевого управления, может повысить экономию топлива. Масляные насосы с электрическим приводом от двигателя также используются в бесступенчатых трансмиссиях (вариаторах) для гибридных автомобилей, которые не могут оснащаться аксессуарами, приводимыми в действие двигателем. Кроме того, для использования в автомобилях, оснащенных вариатором или автоматической коробкой передач (АТ), была разработана система останова двигателя на холостом ходу в целях экономии энергии. В такой системе насос с электроприводом вместо насоса, приводимого в действие двигателем, подает масло на холостом ходу и поддерживает достаточное давление масла для включения сцеплений и плавного пуска. Недавно была разработана (DCT) новая трансмиссия, в которой масло для работы сцеплений запасается за счет прерывистой работы масляного насоса с приводом от электродвигателя.

При проектировании масляного насоса с электроприводом очень важно предсказать общие характеристики системы. Особенно в системе, использующей 12-вольтовое напряжение аккумулятор, поскольку работа насоса в условиях высокого давления значительно увеличивает электрический ток и влияет на тепловыделение и надежность элементов системы, важно прогнозировать электрический ток на стадии проектирования.

В этом отчете описывается построение математической модели, выражающей характеристики и системную эффективность масляного насоса с приводом от электродвигателя, на основе отдельных моделей, представляющих фактические характеристики масляного насоса и электродвигателя. Сравнения между значениями, рассчитанными на основе этой математической модели, и показаны фактически измеренные значения.

## Номенклатура

$E_m$ : Входное напряжение двигателя (В)

$I_m$ : Ток двигателя (А)

$N$ : Скорость двигателя (мин-1)

$p_d$ : Давление подачи насоса (МПа)

$p_s$ : Давление всасывания насоса (МПа)

$\Delta p$ : Перепад давления ( $= p_d - p_s$ ) (МПа)

$Q$ : Расход (см<sup>3</sup>/с)

$T$ : Крутящий момент насоса (Нм)

$V_{th}$ : Теоретическая производительность насоса за один оборот.(см<sup>3</sup>/об.)

$\eta_{pv}$ : Объемный КПД насоса

$\eta_{pm}$ : Механический КПД насоса

$\eta_{pt}$ : Общий КПД насоса

$\eta_{mt}$ : Общий КПД двигателя

$\eta$ : Эффективность системы (насоса и двигателя) ( $= \eta_{pt} * \eta_{mt}$ ).

## 3. Структура и особенности электрического

Масляный насос с приводом от двигателя

На рисунке 1 показан вид масляного насоса с электроприводом в поперечном сечении.

Здесь в качестве примера используется сбалансированный лопастной насос. Концепция и аналитический метод, разработанные в этом отчете, также могут быть применены к различным типам насосов, поскольку характеристики расхода и приводного момента сбалансированного лопастного насоса и других насосов принципиально схожи. Сбалансированный лопастной насос состоит из кулачкового кольца с эллиптическим внутренним отверстием, ротора, в котором размещен ряд радиально перемещаемых лопастей, и две боковые пластины, по одной с каждой стороны ротора.

Сбалансированный лопастной насос имеет процесс двойного вытеснения с двумя циклами всасывания / нагнетания за оборот и сконструирован таким образом, что всасывающее и нагнетательное отверстия насоса расположены диаметрально противоположно, что обеспечивает полный баланс всех внутренних радиальных сил. Поскольку на вал насоса не действует изгибающая сила, при проектировании необходимо учитывать только прочность на кручение. Благодаря уравниванию радиальных усилий в насосе можно исключить подшипник или втулку, что способствует его компактности.



Рис. 1. Конструкция масляного насоса с приводом от электродвигателя

Масляный насос с приводом от электродвигателя, показанный на рис. 1 не имеет собственного вала. Ротор насоса соединен с концом вала электродвигателя через очень неплотно прилегающий шлиц и приводится в движение непосредственно этим валом. Фланец

двигателя выполняет функцию переднего корпуса насоса. Ротор и 10 лопастей вращаются между двумя боковыми пластинами с очень небольшим рабочим зазором. Во время работы насоса лопасти всегда отталкиваются снизу давлением нагнетания и вращаются с нагрузки, создаваемые наконечником лопасти на контур кулачка. Насос сконструирован таким образом, что давление нагнетания толкает одну из боковых пластин, а зазор между ротором и боковыми пластинами уменьшается, чтобы предотвратить увеличение потока утечки и поддерживать высокую объемную эффективность в условиях высокого давления. Технические характеристики масляного насоса (лопастного насоса) приведены в таблице 1.

Электродвигатель представляет собой двигатель постоянного тока со щетками и ферритовыми магнитами, который работает от 12-вольтовой батареи. Его характеристики приведены в таблице 2.

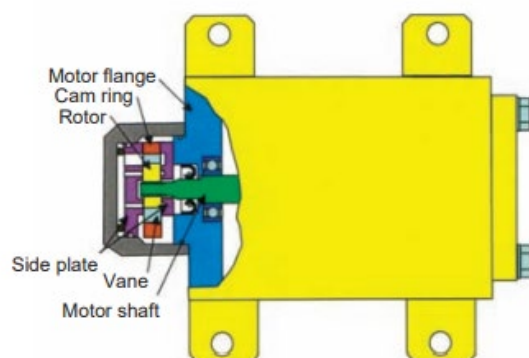
**Table 1** Specifications of oil pump

Theoretical displacement, cm <sup>3</sup> /rev.	1.50
Rotor diameter, mm	ϕ23.6
Width of cam ring, mm	5.3
Thickness of vane, mm	0.9
No. of vanes	10
Relief pressure, MPa	10

**Table 2** Specifications of electric motor

Size (diameter × total length), mm	ϕ110 × 148
No. of brushes	4
Motor input voltage, V	13.5
Maximum motor speed, min <sup>-1</sup>	3 400

Построение математической модели характеристик масляного насоса с электроприводом

#### 1 Математическая модель масляного насоса

Во-первых, рассматривается взаимосвязь между давлением нагнетания и крутящим моментом привода, являющаяся основной характеристикой масляного насоса. Что касается характеристик крутящего момента масляного насоса, то математическая модель Уилсона хорошо известна. Для лопастного насоса также была предложена модифицированная модель, основанная на модели Уилсона. Однако модель Уилсона обычно может быть применена к различным масляным насосам, включая лопастной насос, при условии изменения скорости насоса и масла температура не очень высокая. На самом деле крутящий момент масляного насоса линейно увеличивается с увеличением давления, и модель указывает на этот факт. На рисунке 2 показана зависимость между давлением подачи насоса  $p_d$  и приводным моментом  $T$ . В этом случае момент трения на валу насоса, возникающий из-за трения подшипника и сальникового уплотнения, устраняется. Как видно из этого рисунка,  $T$  линейно увеличивается от  $T_0$   $Y$ -пересечения ( $T$  при  $p_d=0$ ) с наклоном  $a$  для увеличения  $p_d$ . Хотя горизонтальная ось должна быть обозначена символом  $D_p$  ( $=p_d - p_s$ ), использование  $D_p$  непрактично. Предполагая, что  $p_s$  равно нулю в целях упрощения,  $T$  может быть выражено как



Рис. 2. Зависимость между давлением масляного насоса и крутящим моментом следующее уравнение:

$$T = T_0 + \alpha p_d \quad (1)$$

Что касается характеристик расхода, важно понимать потоки утечки в масляном насосе. На рисунке 3 показана зависимость между давлением нагнетания  $p_d$  и расходом утечки  $Q_L$  в масляном насосе, использованном в данном исследовании. Как видно из рис. 3,  $Q_L$  линейно увеличивается с увеличением  $p_d$ . Этот факт говорит о том, что потоки утечки в масляном насосе, которые прямо пропорциональны давлению, на самом деле являются потоками между параллельными пластинами или параллельными дисками. В случае внутреннего шестеренчатого насоса, такого как героторный насос без полумесяца для предотвращения утечки потока между наконечниками ведущей и ведомой шестерен, поток утечки в этой области будет изменяться в квадратичной зависимости от давления из-за потока в отверстии. Хотя часть потока утечки зависит от скорости  $N$  насоса, его влияние относительно невелико. Тогда влияние скорости насоса на поток утечки можно считать незначительным.

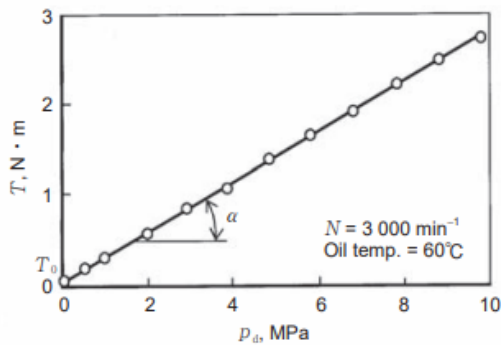

Рис. 3 Характеристика потока утечки в масляном насосе

На рисунке 4 показана зависимость между давлением подачи насоса  $p_d$  и расходом  $Q$ . С увеличением  $p_d$  каждый  $Q$  линейно уменьшается от  $Q_0$  Y-перехвата ( $Q$  при  $p_d=0$ ) с наклоном  $\beta$  или  $\beta'$ . Наклоны  $\beta$  или  $\beta'$  почти идентичны, а  $Q$  выражается следующим уравнением:

$$Q = Q_0 - \beta p_d \quad (2)$$

где  $Q_0$  - идеальный расход для каждого  $N$  и может быть определен следующим уравнением:

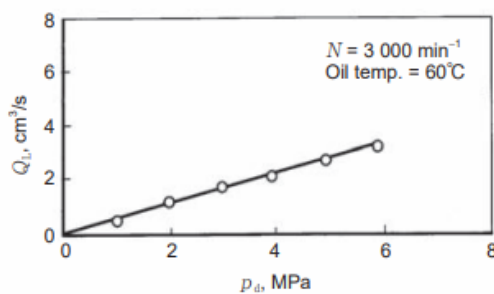
$$Q_0 = V_{th} N / 60 \quad (3)$$





Рис. 4. Зависимость между давлением масляного насоса и расходом

Производительность насоса обычно представлена в виде трех коэффициентов полезного действия: объемного КПД  $\eta_{pv}$ , механического КПД  $\eta_{pm}$  и общего КПД  $\eta_{pt}$ . Они определяются следующими уравнениями, соответственно:

$$\eta_{pv} = Q/Q_0 = Q / (V_{th}N/60) \quad (4)$$

$$\eta_{pm} = T_{th}/T = V_{th}/2\pi = p_d/T \quad (5)$$

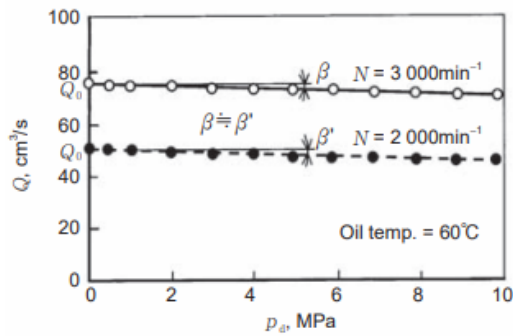
$$\eta_{pt} = \eta_{pv} * \eta_{pm} = p_d Q / T * w \quad (6)$$

На рисунке 5 показана эффективность масляного насоса, использованного в данном исследовании.



Рис. 5. Эффективность работы масляного насоса

## 2 Математическая модель электродвигателя

Во-вторых, рассматриваются характеристики электродвигателя, приводящего в действие масляный насос. На рисунке 6 показаны характеристики зависимости частоты вращения двигателя  $N$  от крутящего момента  $T$ . С увеличением  $T$   $N$  уменьшается, что обусловлено падением чистого входного напряжения двигателя из-за увеличения электрического тока. Пунктирная линия - это линия, соединяющая измеренные значения, в то время как сплошная линия - это аппроксимация  $N$  прямой линией. Хотя фактическое изменение  $N$  имеет нелинейную составляющую, зависимость для упрощения соотношением между  $N$  и  $T$  может быть выражено следующим уравнением:

$$N = N_0 - y * T \quad (7)$$

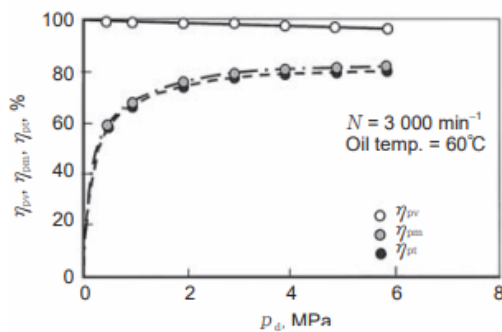

Рис. 6 Зависимость между крутящим моментом электродвигателя и частотой вращения двигателя

Частота вращения двигателя при  $T=0$   $Y$ -перехвата  $N_0$  зависит от входного напряжения двигателя  $E_m$ . На рисунке 7 показана взаимосвязь между  $N_0$  и  $e_m$ . С увеличением  $e_m$   $N_0$  линейно увеличивается, и линия имеет  $X$ -пересечение, равное  $E_0$ . Наклон линии определяется соответствующим значением электродвигателя (постоянным крутящим моментом электродвигателя  $K_e$ ). Используя  $K_e$ ,  $N_0$  выражается следующим уравнением:

$$N_0 = (60/2\pi) * (E_m - E_0) / K_e \quad (8)$$

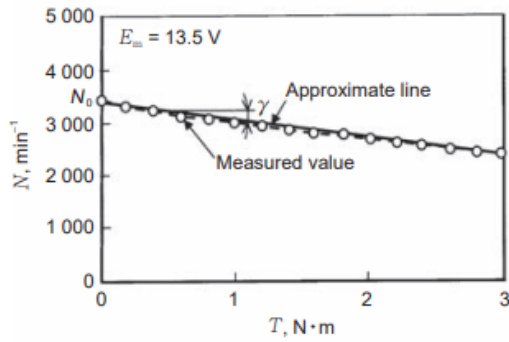

Рис. 7. Зависимость между входным напряжением электродвигателя и частотой вращения двигателя

Кроме того, ток двигателя  $i_m$  линейно возрастает от  $Y$ -перехвата  $I_0$  с увеличением  $T$ . Наклон линии связан с  $K_e$ , а  $i_m$  выражается следующим уравнением:

$$I_m = I_0 + T / K_e \quad (9)$$

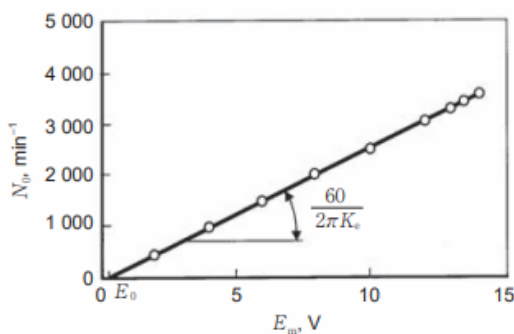

Рис. 8. Зависимость между крутящим моментом электродвигателя и током

Свойства электродвигателя, использованного в данном исследовании, т.е.  $E_0$ ,  $c$ ,  $K_e$  на фиг. 7 и 8, а также  $I_0$  показаны в Таблица 3.

$E_0, V$	0.25
$Y, (\text{min}^{-1})/(\text{N}\cdot\text{m})$	397.5
$K_e, \text{N}\cdot\text{m}/\text{A}$	0.0372
$I_0, A$	3.2

Таблица 3 Свойства электродвигателя

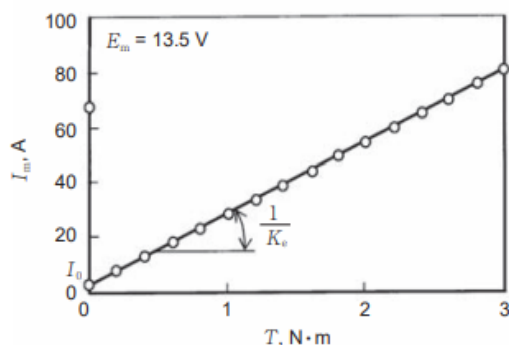
Математическая модель приводимого в действие электродвигателем

Из отдельных математических моделей масляного насоса и электродвигателя, описанных выше, получена математическая модель характеристик масляного насоса в сборе с приводом от электродвигателя.[1]

Подставляя уравнения (1) и (8) вместо (7),  $N$  выражается в виде следующего уравнения:

$$N = (60/2\pi) * (E_m - E_0) / K_e - y(T_0 + a p_d) = C_N - a p_d \quad (10)$$

Подставляя уравнения (3) и (10) вместо (2),  $Q$  выражается следующим уравнением:

$$Q_0 = V_{th} N / 60 \{ 60(E_m - E_0) / 2\pi * K_e - y T_0 - a p_d \} - \beta p_d = C_q - (V_{th} a y / 60 + \beta) p_d \quad (11)$$

Далее, заменив уравнение (1) на (9), можно получить следующее уравнение.

$$I_m = I_0 + (T_0 + a p_d) / K_e = C_i + a p_d / K_e \quad (12)$$

Значения  $C_N$ ,  $C_q$  и  $C_i$  в уравнениях от 10 до 12, которые получены из характеристик реального масляного насоса и электродвигателя, приведены в таблице 4.

$C_N, \text{min}^{-1}$	3 311
$C_q, \text{cm}^3/\text{s}$	82.8
$C_i, A$	4.52

Таблица 4 Свойства масляного насоса с электроприводом

Используя уравнения этой математической модели, общий КПД насоса  $\eta_p$ , общий КПД двигателя  $\eta_m$  и КПД системы  $\eta$  выражаются следующим образом:

$$\eta_p = p_d Q / T_w = 60 p_d Q / 2\pi N T = 60 p_d \{ C_q - (V_{th} a y / 60 + \beta) p_d \} / 2\pi (C_N - a p_d) (T_0 + a p_d) \quad (13)$$

$$\eta_m = T^* w / E_m I_m = (2\pi / 60) N T / E_m I_m = (2\pi / 60) (C_N - a p_d) (T_0 + a p_d) / E_m (C_i + a p_d / K_e) \quad (14)$$

$$\eta = Q p_d / E_m I_m = p_d \{ C_q - (V_{th} a y / 60 + \beta) p_d \} / E_m (C_i + a p_d / K_e) \quad (15)$$

Экспериментальные результаты электрического

Насос с приводом от двигателя

1 Сравнение характеристик между

## Расчет и эксперимент

На рисунке 9 показаны характеристики масляного насоса с приводом от электродвигателя, состоящего из масляного насоса, имеющего характеристики, показанные на фиг. 2-5 и электродвигатель, имеющий характеристики, показанные на рис. с 6 по 8. Изменения расхода масляного насоса  $Q$ , частоты вращения электродвигателя (масляного насоса)  $N$  и электрического тока  $I_m$  в зависимости от давления подачи масляного насоса  $p_d$  на этом рисунке измеряются при  $E_m=13,5$  В и давлении масла температура  $60^\circ\text{C}$ . Сплошные, точечные и пунктирные линии обозначают  $Q$ ,  $N$  и  $I_m$ , рассчитанные с использованием уравнений (10), (11) и (12), соответственно. Эти значения, рассчитанные на основе математической модели, хорошо согласуются с экспериментальными, хотя характеристики масляного насоса и электродвигателя линейно аппроксимированы. Эта модель позволяет нам прогнозировать характеристики насоса с приводом от электродвигателя в различных условиях. [2]



Рис. 9. Расход, электрический ток и частота вращения двигателя в зависимости от давления нагнетания

На рисунке 10 показаны различные коэффициенты полезного действия масляного насоса с приводом от электродвигателя. Как показано на рис. 9, сплошная, точечная и пунктирная линии указывают  $g_{pt}$  (общий КПД насоса),  $g_{mt}$  (общий КПД двигателя) и  $g$  (системный КПД насоса и двигателя) соответственно. Как и в случае с рис. 9, прогнозируемые значения, рассчитанные на основе математической модели, хорошо согласуются с экспериментальными результатами. [3]

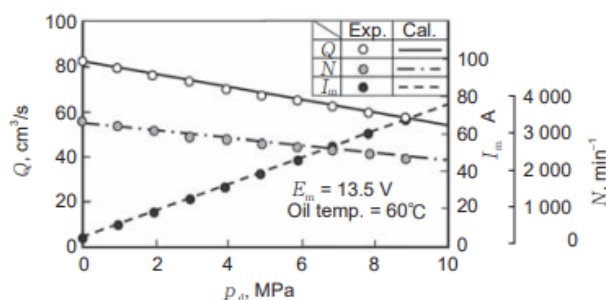

Рис. 10 Эффективность масляного насоса с приводом от электродвигателя

## 2 Характеристики пульсации давления и шума

В гидравлической системе, использующей масляный насос с электроприводом, установленный в транспортном средстве, желательно, чтобы пульсация давления масла, подаваемого масляным насосом, и рабочий шум были низкими. Соответственно, были экспериментально исследованы пульсации давления и шум масляного насоса с приводом от электродвигателя. [4]

На рисунке 11 показаны результаты измерений пульсации давления при различных

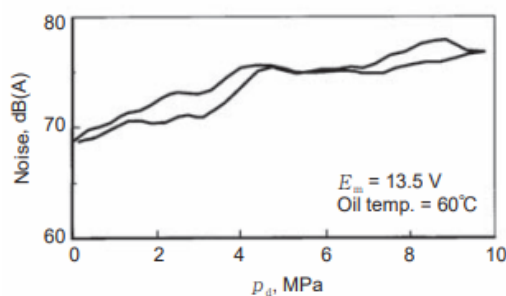
давлениях подачи  $p_d$  при условии  $e_m=13,5$  В и температуре масла  $60^\circ\text{C}$ . График показывает взаимосвязь между частотой и уровнями пульсаций давления, проанализированными с помощью быстрого преобразования Фурье

Трансформатор (БПФ). Поскольку частота вращения двигателя постепенно снижается с увеличением  $p_d$ , частота пика становится ниже. Уровень пульсации давления в 1-м гармоническом порядке шага лопасти (10 -й оборот насоса) для каждого  $p_d$  является наибольшим. Хотя уровень пульсации давления постепенно повышается, он остается ниже  $0,015$  МПа даже при  $p_d=9$  МПа. На рисунке 12 показана зависимость между давлением подачи насоса  $p_d$  и уровнем шума в электрическом масляный насосе в сборе с приводом от двигателя при входном напряжении  $e_m$  двигателя 13,5 вольт. Шум измеряется с помощью А-частотный взвешиватель с микрофоном, установленным на расстоянии 100 мм от электродвигателя. Уровень звука составляет 70 дБ (А) при низком  $p_d$  и повышается с увеличением  $p_d$ . Однако он ниже 80 дБ (А), даже если давление повышается примерно до 10 МПа.[5]



Рис. 11 Пульсации давления масляного насоса с приводом от электродвигателя



Рис. 12 Шумовая характеристика масляного насоса с приводом от электродвигателя

Выводы. На основе отдельных моделей, представляющих фактические характеристики масляного насоса и электродвигателя, была создана математическая модель характеристик и КПД масляных насосных систем с приводом от электродвигателя. Проверено, что значения КПД, а также расхода и электрического тока в зависимости от давления подачи, рассчитанные с использованием математической модели, хорошо согласуются с экспериментальными данными. С помощью этой математической модели можно рассчитать характеристики насосов с приводом от электродвигателя при различном входном напряжении двигателя и условия давления подачи могут быть точно спрогнозированы. Кроме того, проверяется, что фактические пульсации давления и шум масляного насоса с электроприводом являются достаточно низкими.

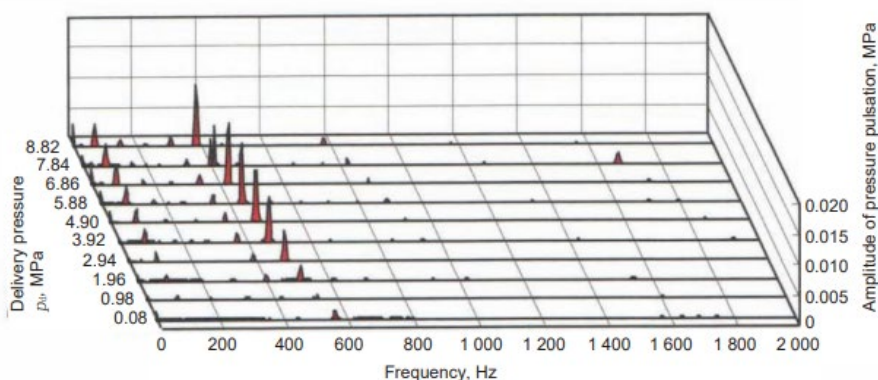
### *Список источников*

1. Технический отчет. Математическая модель характеристик масляного насоса, приводимого в действие электродвигателем [Электронный ресурс]// [https://www.jtekt.co.jp/e/engineering-journal/assets/1006/1006e\\_11.pdf](https://www.jtekt.co.jp/e/engineering-journal/assets/1006/1006e_11.pdf) (дата доступа 01.05.2023)
2. ТехАвтоПорт. Как устроен масляный насос двигателя [Электронный ресурс]// <https://techautoport.ru/dvigatel/sistema-smazki/maslyanyi-nasos-dvigatelya.html> (дата доступа 01.05.2023)
3. ПринципРаботы. Принцип работы масляного насоса [Электронный ресурс]// <https://principraboty.ru/princip-raboty-maslyanogo-nasosa/?ysclid=lhsr1px6i352148274> (дата доступа 01.05.2023)
4. НектонНасос. Масляный насос двигателя: устройство, принцип работы, схема, ремонт [Электронный ресурс]// <https://www.nektonnasos.ru/articles/maslianyi-nasos/> (дата доступа 01.05.2023)
5. КиберЛенинка. Математическая модель плунжерного насоса с цилиндрическим линейным асинхронным двигателем в приводе [Электронный ресурс]//<https://cyberleninka.ru/article/n/matematiceskaya-model-plunzhernogo-nasosa-s-tsilindricheskim-lineynym-asinhronnym-dvigatelem-v-privode-1?ysclid=lhossop1j7366634873> (дата доступа 01.05.2023)

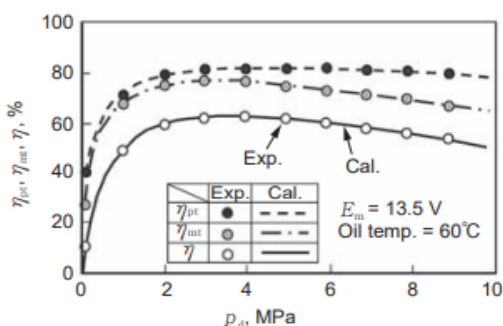
## **О ПРОБЛЕМЕ ВЗАИМОДЕЙСТВИЯ ПОЛЬЗОВАТЕЛЕЙ МЕССЕНДЖЕРОВ С ПОМОЩЬЮ ЧАТ-БОТОВ**

**Әсет А.Р., Жантасова Ж.З.**

*Восточно-Казахстанский университет имени С.Аманжолова, Усть-Каменогорск,  
Казахстан*

*Авторы исследуют возможности ботов в организации учебного процесса. Предмет исследования – разработка чат-бота мессенджера, который автоматизирует общение и диалоги с обучающимися при изменении электронного расписания.*

*Ключевые слова: мессенджер, чат-бот; электронное расписание, сообщение в мессенджере, обмен информации*

Для общения, поиска информации обучающиеся используют сервисы социальных сетей. Есть публикации об использовании социальных сетей в образовании (С.Г. Григорьев, В.В. Гриншкун, Т.Н. Носкова, В.П. Андреев, А.С. Воронкин, D. Boyd, N. Ellison, S. Manka, M. Ranieri и др.). Разработки по использованию мобильных и сетевых технологий в учебной деятельности разрабатываются и остаются недостаточно изученным [1].

Через освоение современных видов учебной деятельности - поиск и сравнение информации, применение полученных знаний с использованием современных информационных технологий, могут быть достигнуты новые образовательные результаты обучающихся. Обучающиеся используют портативные устройства в своей повседневной практике, обычно кейсы учебных материалов. Изменения учебной среды при активном использовании смартфонов, социальных сетей, Интернета, большого объема информации создает новые образовательные возможности. Эти изменения можно использовать для достижения новых образовательных результатов [2].

Целью исследования является разработка ботов для включения их в электронное расписание студентов. Эта разработка использует потенциал мобильных и сетевых технологий для модернизации учебной деятельности обучающихся. Эта разработка для образовательного процесса обеспечивает создает привлекательную среду, в которой работает обучающийся. Возможность индивидуализации выражается в увеличении объема самостоятельных и инициативных работ, используются новые каналы связи между участниками образовательного процесса [3].

Мы решили использовать чат-бот, которые дополняют обслуживание студентов при просмотре электронного расписания занятий, обрабатывают часть объема новостей по известным повторяющимся материалам. Голосовое сообщение не получилось, мы работаем с текстовыми сообщениями. Мы реализуем сообщения текста, которые как мессенджеры рассылаются автоматически. Чат-бот выдает информацию, распознавая написанный текст обучающимся. Обработка естественного языка (Natural language processing) позволяет сообщить быстро изменения в учебном электронном расписании, но сообщение отправляет не методист, а ассистент, который способен ответить на часто повторяемые вопросы обучающихся. Разработка интерфейса бота, прописывание всевозможных сценариев диалога основывалась нами на общих разработках, охватывающие типовые решения некоторых областей. Специфика учебной деятельности была нами реализована написанием кода, скриптов [2]. Чат-боты должны быть использованы в WathApp. Это приложение социальных сетей является инструментом для обмена информацией, большинство обучающихся

взаимодействуют между собой, администрацией и с сервисами учебного портала. Чат-бот как функционал существующих социальных мессенджеров автоматизирован, чтобы пользователи в диалоге с методистом быстро получит информацию об изменениях в учебном электронном расписании, составит свой режим и траекторию передвижения между корпусами.

*Список источников*

1. Жигач А. Почему интернет-мессенджеры снова стали популярными. [Электронный ресурс] / А. Жигач. – Режим доступа: [http://www.dp.ru/a/2015/04/07/Tak\\_v\\_chem\\_zhe\\_messedzh](http://www.dp.ru/a/2015/04/07/Tak_v_chem_zhe_messedzh).
2. Михайлов В. А. Особенности развития информационно-коммуникативной среды современного общества / В. А. Михайлов, С. В. Михайлов // Сборник научных трудов «Актуальные проблемы теории коммуникации». СПб. - 2004.- С. 34-52.
3. Ушакова Г. Д. Особенности виртуального общения посредством чатов / Г. Д. Ушакова, Ю. В. Балабанова // Филологический журнал: межвузовский сборник научных статей. - 2004. - Вып. XII. - С. 59- 61.
4. Исследование R-Style Softlab: развитие чат-ботов [Электронный ресурс]. – URL: [https://www.softlab.ru/upload/iblock/4f1/issledovanie\\_perspektivrazvitiya-chat\\_botov.pdf](https://www.softlab.ru/upload/iblock/4f1/issledovanie_perspektivrazvitiya-chat_botov.pdf).

**ABOUT THE PROBLEM OF INTERACTION OF MESSENGER USERS USING  
CHATBOTS**

*Aset A.R., Zhantasova Zh.Z.*

*S.Amanzholov East Kazakhstan University, Ust-Kamenogorsk, Kazakhstan*

*The authors explore the possibilities of bots in the organization of the educational process. The subject of the research is the development of a messenger chatbot that automates communication and dialogues with students when the electronic schedule changes.*

*Keywords: messenger, chatbot; electronic schedule, messenger message, information exchange*



## ИЗОБРАЖЕНИЕ ГРАФИКА ФУНКЦИИ НА КООРДИНАТНОЙ ПЛОСКОСТИ

*Каданова Марал*

*Евразийский Национальный университет имени Л.Н.Гумилева, Астана, Казахстан*

*В статье проводится лейтмотив того, что в процессе обучения изображения графика произвольных функций, применение графика функции*

*$y = kx + b$ , это то, что лежит в начальной истории возникновения приближенного изображения графиков произвольных функций на координатной плоскости.*

*Ключевые слова: Прямая, координатная прямая и плоскость, график*

Изображение кривых на координатной плоскости является важной частью математического образования в школе. Эта тема включена в программу начальных и средних классов, а также в программу высших классов, так как она является основой для более сложных математических представлений.

Для правильного представления и осмысления этой темы необходимо уже на начальном этапе у ученика иметь сформированное понятия прямой и плоскости, и используя эти понятия дать определение координатной прямой и координатной плоскости. научить находить координаты точек на координатной плоскости.

Координатная прямая – это прямая, имеющая направление, начало отсчета и заданный масштаб.

Если на плоскости задать взаимно перпендикулярно две координатные прямые, то такую плоскость называют координатной плоскостью.

Сам процесс обучения нахождения координат произвольной точки на координатной плоскости и находить точку с соответствующими координатами на координатной плоскости имеет также важное значение.

После обучения навыкам отображения и осмысления интуитивного понятия функции представляется возможность приближенного изображения графика функций по точкам на координатной плоскости. После получения таких навыков, как они потом убеждаются, открываются большие возможности для решения различных практических задач человеческой деятельности.

И вот здесь возникает важный момент: Как изобразить, хотя бы приближенно, график произвольной функции, какой при этом использовать простейший материал?

И тут прежде всего, надо сначала уметь изображать график функции  $y = kx + b$ , который впоследствии будет главным инструментом приближенного изображения графика произвольной функции на координатной плоскости. Этот метод затем будет использоваться при изображении графика  $y = x^2$  и графиков других функций школьной программы.

Уже затем используются такие известные методы как: параллельный перенос. перенос вдоль оси ординат. При изображении графика произвольной функции можно также использовать изображение уже известных графиков других функций, что иногда облегчает изображение графика функции.

Таким образом, при проведении уроков по изображению графиков функций следует сразу делать акцент, что при изображении графика произвольной функции в конечном итоге осуществляется с помощью графика прямой, что не делается достаточного акцентирования в некоторых методических пособиях и даже учебниках что затрудняет изучение построения графика функции.

Метод изображения графика произвольной функции, используя график прямой, это то,

что имеют в начальной истории возникновения приближенного изображения графиков произвольных функций на координатной плоскости.

Этот метод используется при преобразовании изображений кривых, различных фигур в компьютерной графике.

Наглядно эти подходы и методы демонстрируются при изображении различных фракталов. В двухмерном случае их получают с помощью некоторой ломаной (или поверхности в трехмерном случае), называемой генератором. За один шаг алгоритма каждый из отрезков, составляющих ломаную, заменяется на ломаную-генератор в соответствующем масштабе. В результате бесконечного повторения этой процедуры, получается геометрический фрактал.

Примеры: Триадная кривая Коха, Треугольник и квадрат Серпинского [7].

#### *Список источников*

1. Декарт Р. Избранные произведения. М.: Государственное издательство политической литературы (Политиздат), 1950.- 712 с.
2. Ильин В.А. Линейная алгебра / В.А. Ильин, Э.Г. Позняк. - 2-е изд. - М., 2011.
3. А.Н. Барсуков. Алгебра. Учебник для 6-8 классов. Москва, Просвещение, 1966.
4. Е.С. Кочетков, Е.С. Кочеткова. Алгебра и элементарные функции. Часть 1. Учебное пособие для учащихся 9 класса средней школы (4-е изд.) Москва, Просвещение, 1969.
5. А.В. Погорелов. Геометрия учебное пособие для 6-10 классов средней школы. Москва, Просвещение, 1982
6. Меркулов И.П. Гипотетико-дедуктивная модель и развитие научного знания. - 2-е изд. - М., 2010.
7. А. А. Потапов, Ю. В. Гуляев, С. А. Никитов, А. А. Пахомов, В. А. Герман. Классические фрактальные кривые и множества // Новейшие методы обработки изображений / А. А. Потапов. - М.: «Физматлит», 2008. С. 82. 496 с
8. Вилейтнер Г., История математики от Декарта до середины 19 столетия, пер. с нем., 2 изд., М., 1966

## НЕЙРОСЕТЕВАЯ МОДЕЛЬ ДЛЯ ЗАДАЧИ КОШИ

Нгуен Т.Д., Галимянов А.Ф., Ахметов И.З.

Казанский федеральный университет, Казань

Мы разработали метод искусственной нейронной сети (ИНС) для поиска решений задачи Коши для дифференциальных уравнений дробного порядка (FODEs). Дробная производная считается производной типа Римана-Лиувилля. Здесь мы использовали трехслойную нейронную архитектуру с прямой связью, метод оптимизации L-BFGS (Бройден-Флетчер-Гольдфарб-Шанно) для минимизации функции ошибок. Приведены наглядные примеры, демонстрирующие точность и эффективность этого метода.

Ключевые слова: Дифференциальные уравнения дробного порядка; Задача Коши; Производные Римана-Лиувилля; Нейронная сеть с прямой связью.

Введение – Определение. Дифференциальные уравнения дробного порядка имеют множество приложений в различных областях, таких как динамические явления в физике [1] и других науках [2].

Уравнения, в которые неизвестная функция входит под знаком производной дробного порядка, то есть уравнения типа (1)

$$F(x, y(x), D_{a_1}^{\alpha_1} \omega_1(x)y(x), D_{a_2}^{\alpha_2} \omega_2(x)y(x), \dots, D_{a_n}^{\alpha_n} \omega_n(x)y(x)) = g(x) \quad (1)$$

$$D_{b_+}^{\beta_1} y(x) \Big|_{x=x_0} = b_1, D_{b_+}^{\beta_2} y(x) \Big|_{x=x_0} = b_2, \dots, D_{b_+}^{\beta_m} y(x) \Big|_{x=x_0} = b_m \quad (2)$$

где  $x_0, b_1, \dots, b_m, \beta_1, \dots, \beta_m - const, D_{a_j}^{\alpha_j} = D_{a_{j+}}^{\alpha_j}$  или  $D_{a_{j-}}^{\alpha_j}$  - Дробная производная типа Римана – Лиувилля [1]. Требуется найти решение уравнения (1), удовлетворяющее начальным условиям (2) разыскивается решение задачи типа Коши.

Постановка задачи - Иллюстрация метода. Найти решение задачи Коши для FODEs вида

$$\frac{d^\alpha}{dx^\alpha} y(x) = h(x) + \lambda y(x), \frac{d^{\alpha-1}}{dx^{\alpha-1}} y(x) = b_1 \Big|_{x=0+}, x \in [0,1], 0 < \alpha \leq 1 \quad (3)$$

$n = -[-\alpha]$  (здесь  $\frac{d^\alpha}{dx^\alpha} = D_{0+}^\alpha$ ) при начальных условиях,  $h(x)$  – заданные функция и  $\alpha, \lambda, b_1$ - постоянные значения. Легко преобразовать уравнение (3) в уравнение

$$y(x) = b_1 \frac{x^{\alpha-1}}{\Gamma(\alpha)} + I_{0+}^\alpha [h(x) + \lambda y(x)]$$

*Идея использования нейронных сетей*

Пусть  $y_N(x, \Omega)$  будет приближенным решением,  $y_N(x, \Omega)$  - вывод нейронной сети. Архитектура нейронной сети показана на рис 1 [2]. Тогда функция ошибки может быть записана как:

$$\min_{w,b} \sum_i \left\{ y_N(x_i, \Omega) - \left( b_1 \frac{x_i^{\alpha-1}}{\Gamma(\alpha)} + I_{0+}^\alpha [h(x) + \lambda y_N(x, \Omega)] \right) \right\}^2$$

Вычислительный эксперимент. Решим задачу Коши с дифференциальными уравнениями:

$$\frac{d^{0.75}}{dx^{0.75}} y(x) = 1.76522x^{1.25} - x^2 + y, \frac{d^{-0.25}}{dx^{-0.25}} y(x) = 0 \Big|_{x=0+}, x \in [0,1]$$

Это уравнение имеет аналитическое решение  $y(x) = x^2$

Мы обучаем сеть для десяти равноудаленных точек в области  $[0; 1]$  с десятью скрытыми

узлами. В таблице 1 показано сравнение аналитических и приближенных решений ИНС. Сравнение аналитических решений и решений ИНС показано на рис 2. Функция ошибок представлена на рис 3.

X	Analytical	ANN	Error
0,1	0,01	0,006128	0,003872
0,2	0,04	0,040337	0,000337
0,3	0,09	0,089384	0,000616
0,4	0,16	0,156738	0,003262
0,5	0,25	0,245646	0,004354
0,6	0,36	0,357703	0,002297
0,7	0,49	0,490330	0,000330
0,8	0,64	0,635490	0,004510
0,9	0,81	0,806354	0,003646
1	1	0,998882	0,001118

Таблица 1. Аналитические результаты и результаты ИНС



Рис 1. Архитектура нейронной сети



Рис 2. График результатов анализа и ИНС

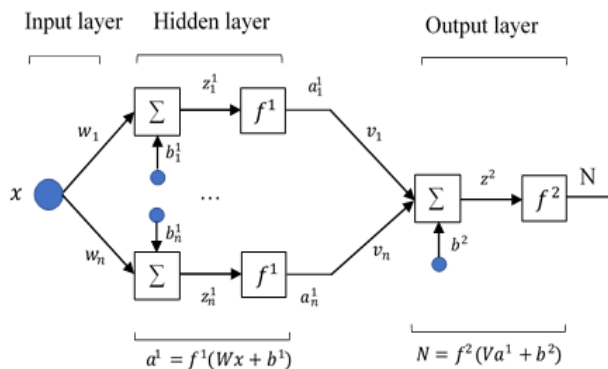

Рис 3. ошибки между аналитическими результатами и ИНС

**Заключение.** Метод иллюстрируется примерами и сравнивает результаты с результатами аналитического метода. Соответствующие начальные веса от входа до скрытого и от скрытого до вывода случайны. Наконец, можно отметить, что метод прост, вычислительно эффективен и понятен.

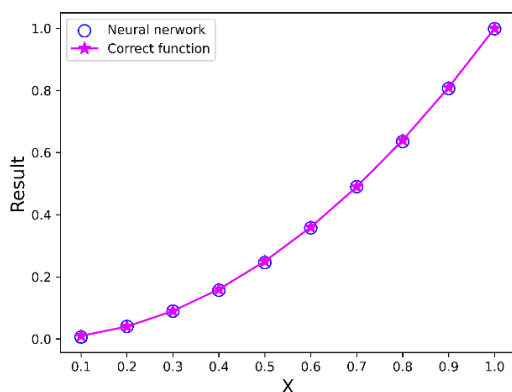
#### Список источников

1. Samko S.G. Fractional Integrals and Derivatives and Theory and Applications / A.A. Kilbas, O.I. Marichev. 1993.
2. Хайкин, С. Нейронные сети: полный курс, 2-е издание. - Издательский дом Вильямс, 2008.

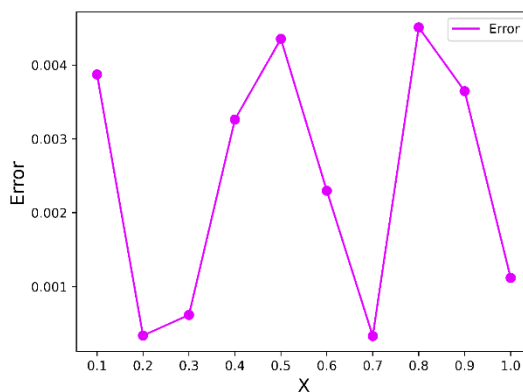
### NEURAL NETWORK MODEL FOR THE CAUCHY PROBLEM

*Nguyen Tien Duc, Galimyanov A. F., Akhmetov I. Z.*

*Kazan Federal University, Kazan, Russia.*

*We have developed an artificial neural network (ANN) method for finding solutions to the Cauchy problem for fractional order differential equations (FODEs). The fractional derivative is considered to be a Riemann-Liouville type derivative. Here, we used a three-layer feed-forward neural architecture, L-BFGS (Broyden-Fletcher-Goldfarb-Shanno) optimization method to minimize the error function. Illustrative examples demonstrating the accuracy and efficiency of this method are given.*

*Keywords: Fractional differential equations; Cauchy problem; Riemann-Liouville derivatives; Feedforward neural network.*

*В работе рассмотрены основные актуальные методы получения электроэнергии с помощью энергии океана.*

*Ключевые слова: океан, энергетика, возобновляемые источники энергии.*

Цель статьи показать эффективные способы получения электроэнергии с помощью энергии волны мирового океана и морей.

Принцип получения энергии с помощью альтернативных источников заключается в её заимствовании из среды, которая нас окружает, для дальнейшего технического применения. Генерация электроэнергии с помощью водяной стихии крайне актуальна, так как источник получения энергии является неисчерпаемым, экологически безопасным [1].

Мировой океан занимает около семидесяти процентов поверхности всей планеты, что составляет примерно 360 млн. км<sup>2</sup>. Основная часть поверхности круглогодично свободна от оков льда [2].

Наиболее мощным из существующих на данный момент источником альтернативной энергии является движение волн. Многие годы волны, отливы, приливы, а так же течения волнуют умы учёных энергетиков, мотивируя их к поиску методов наиболее эффективного применения этих неисчерпаемых источников природного ресурса [4].

Реализация эффективного функционирования электростанции обусловлено силой волн на поверхности морей и океанов. Эксперты утверждают, что сила волны морей и океанов способны закрыть около одной пятой всех потребностей человечества в электроэнергии. Необходимо подметить, что на данный момент, активно идут работы по развитию приливной энергетики [3].

Энергия волн предстаёт перед учёными многообещающим направлением для генерации альтернативной энергии. Моря, океаны энергией волны, могут сгенерировать порядка 1,8-2 триллион ватт чистой энергии. Это в 2 раза больше всего необходимого объёма энергии на планете на данный момент. Актуальность применения силы волн заключается первостепенно уникальной мощностью, которая значительно превосходит показатели альтернативной ветровой или солнечной энергетики. Например, при высоте волны в десять метров, её мощность (удельная) составит около 2 МВт.

Выработка энергии с помощью волн осуществляется особыми электрическими станциями, их располагают чаще всего в акваториях. Помимо получения энергии используют дополнительное оборудование для выработки тепла, питьевой воды O<sub>2</sub>, H<sub>2</sub>. А также получают множество элементов из солёной воды благодаря химическому электролизу [5].

Волны воздействуют на поплавки, что позволяет станции функционировать круглосуточно, в роли основных элементов, чаще всего, применяют поплавки, лопастные турбины, волноотбойники, волноприёмники. Энергия волны вращает лопасти турбины генератора при помощи цепных, а также зубчатых передач. По итогу получаемая механическая энергия преобразуется в электрическую, а после передаётся с помощью кабелей источнику потребления [6].



Рис. Пример работы электростанции

Работа волновой станции заключается в поплавковой качке на волнах, с последующей закачкой воды в резервуар. Он располагается на определенной высоте над поверхностью воды. С помощью труб вода поступает обратно в водоём и по мере продвижения назад, она вращает турбину. Расположенные между буйками поршень закачивает воду – одна его часть зафиксирована под водой, другая плавает на поверхности воды [7].

В заключении хотелось бы заметить огромный потенциал получения энергии с помощью волн морей и океанов, не стоит останавливаться на достигнутом, а продолжать развивать столь перспективную область энергетики.

#### *Список источников*

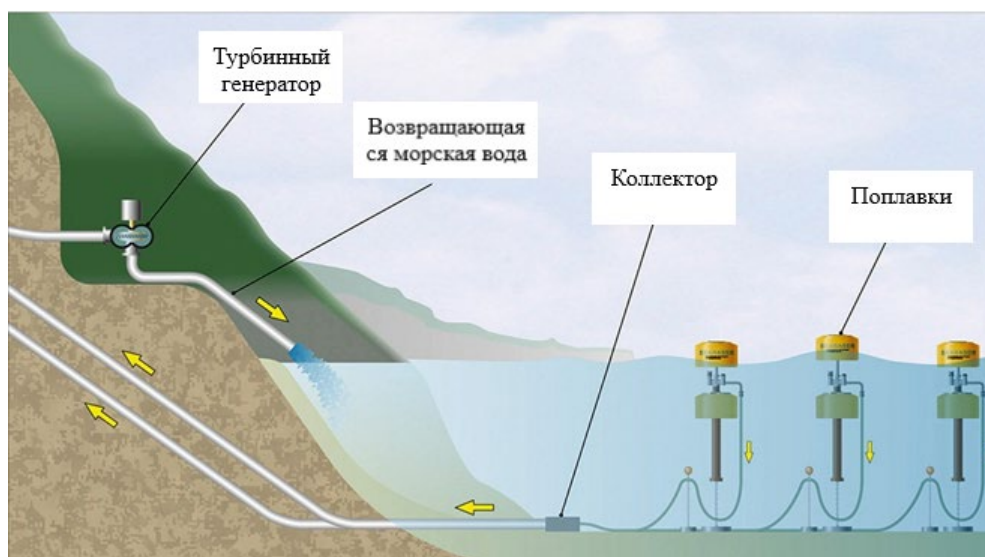
1. Городов, Р.В. Нетрадиционные и возобновляемые источники энергии: учебное пособие / Р.В. Городов, В.Е. Губин, А.С. Матвеев. - Томск: Изд-во Томского политехнического университета, 2009. - 294 с
2. Коробков, В.А. Преобразование энергии океана / В.А. Коробков. - Л.: Судостроение, 1986. - 280 с.\
3. Твайделл, Дж., Уэйр А. Возобновляемые источники энергии: Пер. с англ. / Дж. Твайделл, А. Уэйр - М. Энергоатомиздат, 1990. - 392 с.
4. Абук Магомедов. Нетрадиционные возобновляемые источники энергии. Махачкала: Издательско-полиграфическое объединение "Юпитер", 1996. - 245с.
5. Сичкарев В.И. Волновые энергетические станции в океане / В.И. Сичкарев, В.А. Акуличев. - М.: Наука, 1989. - 132 с.
6. Бернштейн Л.Б. Приливные электростанции в современной энергетике/ Л.Б. Бернштейн и др.; Под ред.Л.Б. Бернштейна. - М., 1961. - 256 с.
7. Усачев И.Н. Приливные электростанции. - М.: Энергия, 2002. - 288 с.

## **GENERATING ELECTRICITY THROUGH THE USE OF OCEAN ENERGY**

***Tihonov N.E.***

*FSBEIHE«KSPEU», Kazan, Republic of Tatarstan*

*Scientific hand. Candidate of Technical Sciences, Associate Professor A.R. Denisova*

*Ineilkazan@mail.ru*

*The paper considers the main current methods of generating electricity using ocean energy.*

*Keywords: ocean, energy, renewable energy sources.*

## ТУРИСТИЧЕСКИЕ ПОХОДЫ. ТУРИЗМ В КУЗБАССЕ

*Галимова И.Р., Адаменко М.Д.*

*ФГБОУ ВО «Кемеровский государственный университет», Кемерово  
inessagalimova@mail.ru, adamenko.maria.2003@gmail.com*

*Данная статья раскрывает туризм в качестве вида спорта, который способствует самопознанию личности, воспитанию ценных человеческих свойств путем их выработки в процессе туристических походов. В статье представлены исследования, которые проводились на основе анализа статистических данных, касающихся туризма в Кузбассе, что позволяет ознакомиться с мнением общества относительно туризма в нашем регионе и выявить определенные тенденции развития в данной сфере.*

*Ключевые слова: туризм, туристические походы, спорт, здоровый образ жизни*

Туристические походы - это доступный и достаточно известный вид активного отдыха, благодаря которому может вернуться энергия после трудоемких будней, загруженных дней для улучшения общего самочувствия. Польза для здоровья от пеших туристических походов заключается в физической нагрузке в естественных условиях. Так, пешие прогулки на свежем воздухе способствуют процессам восстановления организма, улучшают также эмоциональный фон, способствуют притоку сил и энергии.

Согласно проведенным исследованиям, туристические походы благоприятно влияют на здоровье человека, оказывают необходимые воздействия, а именно:

- Улучшают функционирование всех органов и систем организма;
- Совершенствуют функции внешнего и внутреннего дыхания, увеличивают силы и мощность дыхательных мышц;
- Укрепляют сердечную мышцу.
- Эритроциты и гемоглобин уваливаются за счет частых пеших прогулок, благодаря чему кровь насыщается большим количеством кислорода [1]

Стоит обратить внимание, что даже при краткосрочных туристических походах вырабатываются и развиваются чувства и навыки коллективизма, взаимопомощи, взаимовыручки, расширяется кругозор участников. Именно поэтому, участие в туристических походах - это действенный и эффективный способ воспитать здорового, выносливого и эмпатичного человека, фактор приобщения подрастающего поколения к здоровому образу жизни, формированию активной жизненной позиции. [2]

В Кемеровской области значительное внимание уделяется развитию сферы туризма. Так, в целях создания благоприятных условий для развития туристической индустрии Правительство Кемеровской области - Кузбасса 20 октября 2020 года утвердило государственную программу "Туризм, молодежная политика и общественные отношения Кузбасса" на 2021 - 2027 годы.

На данный момент в Кузбассе функционирует 22 туроператора, включенных в Федеральный реестр туроператоров, из них в сфере внутреннего и международного въездного туризма - 13, в сфере внутреннего туризма - 9, а также 2 туристско-информационных центра. В Кемеровской области активно развивается туристическая деятельность, которая уже успела стать полноценной отраслью сферы услуг в общей структуре региональной экономики. И можно смело сказать, что на сегодняшний день в Кузбассе создана туристская инфраструктура, способная принимать сотни тысяч туристов.

Наиболее приоритетными на территории региона являются 3 туристических кластера: "Шерегеш" (Таштагольский муниципальный район), "ТРК Междуреченск" (Междуреченский городской округ), "Северный Кузбасс" (Мариинский, Тисульский, Чебулинский муниципальные округа). А представители туристического бизнеса входят в региональные отраслевые объединения: Туристско-рекреационный кластер Кузбасса, Гильдия Гостеприимства Кузбасса, Кузбасский Союз туриндустрии. [3]

За последние три года количество туристов, приезжающих в Кузбасс, выросло более, чем в полтора раза. В первую очередь речь идёт о курорте Шерегеш. Комплексное развитие данного курорта входит в программу социально-экономического развития Кузбасса до 2024 года, которую утвердил премьер-министр РФ Михаил Мишустин. Уже в 2022 году Шерегеш посетили более 2 миллионов человек. По мнению губернатора Сергея Цивилева, первоочередная задача – сделать Шерегеш всесезонным, ведь это позволит обеспечить круглогодичный приток туристов в регион, что несомненно скажется и на экономике, и на уровне развития туристической сферы Кузбасса. А федеральные эксперты, в свою очередь, высоко оценили работу губернатора по развитию туризма в регионе и считают, что развитие туризма положительно повлияет на развитие Кузбасса в целом. Эту точку зрения поддерживает и исполнительный директор Ассоциации туроператоров России - Майя Ломидзе. По ее мнению, туристическая привлекательность региона будет стимулировать развитие смежных отраслей, создание новых рабочих мест и рост уровня жизни населения.

В этом году Кузбасс вошел в число субъектов, которые получают субсидии в рамках национального проекта «Туризм и индустрия гостеприимства», поскольку победителями по двум направлениям конкурсного отбора Ростуризма стали проекты именно Кемеровской области.

Таким образом, туристические возможности Кузбасса за последние годы стали более привлекательными, а региональная политика, направленная на развитие пешеходного туризма, позволит добиться высоких результатов развития данной сферы в дальнейшем. [4]

#### *Список источников*

1. Паранговская Л. А. Сборник материалов «Начальная туристская подготовка» Брянск 2019- 226с.
2. Кучергин, Н. И. Пешеходный туризм как фактор приобщения подрастающего поколения к здоровому образу жизни / Н. И. Кучергин. - Текст: непосредственный // Молодой ученый. - 2022. - № 2 (397). - С. 247-248. - URL: <https://moluch.ru/archive/397/87736/> (дата обращения: 27.03.2023).
3. Постановление Правительства Кемеровской области - Кузбасса от 20.10.2020 г. № 630 «Об утверждении государственной программы Кемеровской области - Кузбасса «Туризм, молодежная политика и общественные отношения Кузбасса» на 2021 - 2027 годы».
4. Гварлиани Т. Е., Черемшанов С. В. Особенности развития спортивного туризма в Российской Федерации // TerraEconomicus. - 2014. - С. 72–75.



## ТОКСИКАНТЫ В ВОДЕ И ДОННЫХ ОСАДКАХ РОССИЙСКИХ СЕКТОРОВ КУРШСКОГО И КАЛИНИНГРАДСКОГО ЗАЛИВОВ БАЛТИЙСКОГО МОРЯ

*Чиглицев И.А.*

*Балтийский федеральный университет им. И. Канта, Калининград*

*Изучаются пространственно-временные закономерности трансформации вещества и энергии в системе «река-залив» на примере Калининградского залива, зависимость гидрологической структуры от сгонно-нагонных явлений и речного стока, пространственно-временные закономерности трансформации вещества и энергии в системе «река-море» на примере Куршского залива. Обсуждается зависимость гидрохимических характеристик от гидрометеорологических условий.*

*Ключевые слова: донные осадки, Калининградский залив, Куршский залив, нефтепродукты, токсиканты.*

Куршский и Калининградский заливы принимают речные стоки со значительным количеством биогенных веществ и антропогенных загрязнений. Южная часть Куршского залива характеризуется малой проточностью, слабыми течениями, воды распреснены, т.к. морская вода попадает только через узкий Клайпедский пролив, поэтому ее влияние на воды залива ограничено. Куршский залив обладает высоким потенциалом к аккумулярованию потенциально опасных веществ. Калининградский залив характеризуется более высоким водообменом в виду поступления большого количества вод от реки Преголя. Река Преголя, в свою очередь, вбирает в себя воды таких рек, как Инструч, Анграпа, Лава, Дейма и других, аккумулируя в себе значительное количество антропогенных загрязнений. Для Калининградского залива характерна изменчивая соленость, которая зависит от поступления морских вод через Балтийский пролив, то есть для акватории характерны сгоны и нагоны в зависимости от гидрометеорологических условий.

Заливы являются переходной водной массой между речным стоком и морскими водами, обеспечивают трансформацию и перераспределение этих потоков и, тем самым, играют роль связующего звена между материковыми и морскими природными системами. В результате этого речные плюмы существенно влияют на многие физические, биологические и геохимические процессы в прибрежных и шельфовых районах моря, включая формирование стратификации морских вод, прибрежные течения, цикл углерода и биогенных веществ, формирование первичной продукции, изменение морфологии дна и т.д. Структура, динамика и изменчивость водных масс в данных районах смешения – ключевые факторы для понимания механизмов адвекции, конвекции, трансформации, накопления и диссипации в воде стока, а также взвешенных и растворенных веществ речного происхождения [1].

Куршский и Калининградский заливы подвержены многим экологическим проблемам ввиду их природных особенностей (ограниченный водообмен, сезонная стратификация, низкая солёность, небольшие глубины и др.) и интенсивной антропогенной нагрузки. Одними из главных экологических проблем являются эвтрофикация, загрязнение химическими веществами, снижение биоразнообразия. В рамках Плана действий по Балтийскому морю, принятому в 2007 году Хельсинской комиссией, каждая страна, расположенная на водосборной территории Балтийского моря, производит регулярный мониторинг морской среды и осуществляет различные мероприятия, направленные на решение актуальных экологических проблем.

Основными источниками поступления нефтепродуктов в морскую воду являются суда,

добыча с морского и речного дна, городские и промышленные стоки, атмосфера. Нефтяное загрязнение морей и океанов подразделяют на плановое (в малых долях, обусловленное антропогенными или природными факторами) и аварийное (более редкий вид, но чаще сильное загрязнение, вызванное катастрофическими разливами нефти с судов, нефтяных платформ и донных труб). Существенные различия в относительных долях каждого источника (или фактора), способствующего нефтяному загрязнению, объясняются спецификой различных районов Мирового океана и континентальных морей. Наибольшая часть (20–50 %) общего загрязнения Мирового океана приходится на морской транспорт.

При попадании нефти и нефтепродуктов в водную среду они начинают трансформироваться за счет ряда физико-химических и биологических процессов: испарения, эмульгирования, разбавления, окисления, агрегации, осаждения, биodeградации, в том числе микробной деструкции, ассимиляция планктонными и бентосными организмами [2]. Интенсивность судоходства в Балтийском море за последнее десятилетие возросла. Количество кораблей и их размеры растут. Эта тенденция сохранится, и будет увеличиваться рутинное загрязнение нефтью, а также риск крупномасштабных разливов нефти в Балтийском море.

Важные физические, физико-химические и биологические процессы связаны с расположением контактирующих и взаимодействующих сред и фаз вещества, т. е. геохимических барьеров. Как известно, важнейшими естественными геохимическими барьерными зонами в российском секторе Юго-Восточной Балтики при отсутствии крупных рек являются границы «вода-воздух», «вода-дно» и «море-берег». Морская поверхность наиболее подвержена антропогенному воздействию. Эта часть морской среды обеспечивает газообмен с атмосферой [3]. Донные отложения, в свою очередь, являются постоянным вторичным источником загрязнения моря. Поэтому будут рассмотрены характеристики пространственно-временного распределения нефтепродуктов на основных физико-химических барьерах («воздух-вода», «вода-дно» и зона перехода плотности (дополнительный барьер).

Куршскому и Вислинскому заливу посвящено достаточно исследований, в том числе зарубежных ученых, касающихся проблем эвтрофикации, оценки биогенной нагрузки от антропогенных источников, загрязнению потенциально опасными веществами, формирования первичной продукции фитопланктона, особенностей взаимодействия морских вод и вод заливов, седиментации, видового разнообразия живых организмов и их пространственного распределения и др.

Данное исследование позволит обобщить и систематизировать уже имеющиеся данные и получить новые сведения об основных источниках загрязнения, пространственном распределении потенциально опасных веществ, определить зависимость от гидрометеорологических условий и сезонную динамику.

#### *Список источников*

1. Ульянова М.О. Углеводородные газы в поверхностных донных осадках юго-восточной части Балтийского моря: дисс. ... канд. геогр. наук / Балтийский федеральный университет им. И. Канта (БФУ). - Калининград, 2014.
2. Carman R. BURIAL PATTERN OF CARBON, NITROGEN AND PHOSPHORUS IN THE SOFT BOTTOM SEDIMENTS OF THE BALTIC SEA // Life & Environment. 1998. № 4. С. 229-241.
3. Pikkarainen A.L. POLYCYCLIC AROMATIC HYDROCARBONS IN BALTIC SEA SEDIMENTS. // Polycyclic Aromatic Compounds. 2004. № 24. С. 667-679.

*Авторы исследуют проблему инклюзивного обучения. Предмет исследования - модель инклюзивной компетентности будущих учителей, которая формирует когнитивного, мотивационного, рефлексивного и операционного компоненты инклюзивной компетентности.*

*Ключевые слова: уровни сформированности компетентности, инклюзивное обучение, компетентность, подготовка учителя, мотивационный; когнитивный, опыт познавательной деятельности; операционный, рефлексивный*

Процесс вхождения Казахстана в мировое сообщество изменило положение школьников с ограниченными возможностями здоровья. Мировая тенденция в области социальной политики поощряет в школьном образовании условий для обеспечения равенства в освоении детьми с ограниченными возможностями здоровья различных ступеней образовательного стандарта.

В настоящее время в мировой образовательной практике используют термина «инклюзия» (Д. Агнес, Т. Бут, Т. Миттлер, Д. Роза, М. Кинг-Сирс, и др.), значит система образования подстраивается к потребностям ребёнка, образование доступно для всех[1]. Обучение детей с ограниченными возможностями здоровья осуществлялось раньше в школах-интернатах, что привело к социальной изоляции этих детей. Вследствие этого выпускники учебных заведений этого типа испытывали трудности интеграции в социум. Многие дети, находящиеся под патронатом системы специального образования, сейчас могут обучаться в общеобразовательных учебных заведениях. В тренде мирового подхода к инклюзивного обучения в Казахстане усиливается процесс включения всех детей в общеобразовательную среду.

Казахстанская и российская педагогика предпринимает шаги, направленные на включение детей с ограниченными возможностями здоровья в общеобразовательные учреждения (Н.С. Грозная, Л.И.Аксёнова, И.М. Бгажнокова, Л.Н. Давыдова и др.). Широкое внедрение инклюзии в общеобразовательные школы Казахстана зависит от квалификации кадров, что требует внесения изменений в процесс подготовки будущих учителей. Перед университетами стоит задача формирования инклюзивной компетентности будущих учителей. Понятие «профессиональная компетентность педагога» широко рассматривалось в отечественной психолого-педагогической литературе. Компетентность педагога как термин понимают личностное образование, обуславливающее возможность осуществлять профессиональную деятельность.

В настоящее время в отечественной педагогике сложился компетентностный подход в сфере общего и профессионального образования (Б.Д. Эльконин, Е.Я. Коган, А.А. Пинский и др.). Компетентностный подход в качестве цели и результата обучения определяет формирование ключевых компетенций в модели выпускника педагогических образовательных программ.

Перед нами была поставлена задача исследования процесса разработки педагогических условий формирования инклюзивной компетентности будущих учителей в процессе профессиональной подготовки. Нами будет разработана модель формирования инклюзивной компетентности будущих учителей. Для этого мы определяем педагогические условия, способствующие эффективному формированию инклюзивной компетентности будущих учителей, применение технологии контекстного обучения; использование потенциала содержания педагогических дисциплин. Задача исследования заключается в определении уровней сформированности инклюзивной компетентности будущих учителей.

Анализ научных исследований позволил нам выделить три основных подхода к формированию инклюзивной компетентности будущего педагога: личностно-деятельностный, аксиологический и компетентностный подход [1, 2]. Компетентностный подход – это основа образовательных стандартов образования.

В качестве критериев сформированности инклюзивной компетентности будущих учителей выступают: мотивационный (сформированность совокупности мотивов, адекватных целям и задачам инклюзивного обучения); когнитивный (наличие системы знаний, необходимых для осуществления инклюзивного обучения, наличие опыта познавательной деятельности); операционный (способы и опыт решения конкретных обучающих задач (обучения, воспитания и развития обучающихся с ограничением здоровья); рефлексивный ( наличие способности к рефлексии познавательной, профессиональной деятельности в условиях инклюзивного обучения) [3, 4].

Мотивационный критерий реализуется за счет учебной деятельности. Формирования операционного и рефлексивного компонентов инклюзивной компетенции происходит при анализа кейсов и моделирования учебных ситуаций. Когнитивный компонент формируется при проведения коррекционно-развивающих занятий и мероприятий с детьми и их родителями, участием в мастер-классов, акций, волонтерской помощи. Операционный компонент реализуется при учебно-исследовательской деятельности студентов( производственная практика, проведение уроков и занятий в классах коррекционно-развивающего обучения для детей с задержкой психического развития.

#### *Список источников*

1. Корнеев Д.Н., Корнеева Н.Ю., Саламатов А.А. Инклюзивная компетентность педагога профессионального обучения: от идеи к диссеминации педагогического опыта // Современные наукоемкие технологии. -2016. № 5-1. - С. 116-120.
2. Кандалова О.В. Методологические подходы к процессу формирования

инклюзивной компетентности будущего педагога // Инновационные процессы развития образования: опыт и перспективы: Сб. статей Всероссийской научно- практической конференции. - Сыктывкар: СГУ им. Питирима Сорокина, 2020. - С.457-463.

3. Шкутина Л.А., Рымханова А.Р., Мирза Н.В., Карманова Ж.А. Содержательная структура профессиональной компетентности педагогов в условиях инклюзивного образования. // Научное обозрение. Педагогические науки. - 2017. - № 3. - С. 130-136.

4. Брагина Е.А., Белозерова Л.А. Актуальные проблемы инклюзивной практики в начальной школе // Международный журнал прикладных и фундаментальных исследований. - 2018. - № 10. - С. 193-198;

### **BUILDING A MODEL OF INCLUSIVE COMPETENCE OF FUTURE TEACHERS**

*The authors investigate the problem of inclusive education. The subject of the study is a model of inclusive competence of future teachers, which forms cognitive, motivational, reflexive and operational components of inclusive competence.*

*Keywords: levels of competence formation, inclusive education, competence, teacher training, motivational; cognitive, cognitive activity experience; operational, reflexive*

**МЕТОДИКА РАЗВИТИЯ ПОЗНАВАТЕЛЬНОЙ САМОСТОЯТЕЛЬНОСТИ ПРИ ОБУЧЕНИИ ШКОЛЬНИКОВ ИНФОРМАЦИОННОЙ БЕЗОПАСНОСТИ**

**Жамбулова А.К., Жантасова Ж.З., Кадырова А.С.**

*Восточно-Казахстанский университет имени С.Аманжолова, Усть-Каменогорск, Казахстан*

*Авторы исследуют проблему обучения школьников информационной безопасности. Авторы организуют познавательную самостоятельную работу обучающихся, используя разные технологии (скринкастинг, учебные подкасты; аудиопрезентация (скрайбинг), ментальные карты, учебные проекты) с помощью электронного учебного курса*

*Ключевые слова: информационная безопасность, самостоятельная работа школьников, электронный учебный курс, скринкастинг, учебные подкасты; аудиопрезентация (скрайбинг), ментальные карты.*

В мире проводятся глобальные процессы информатизации. Обучение школьников информатике обуславливают обратить внимание учителей на проблемы информационной безопасности. Информационные продукты становятся материальными ценностями, возрастают потребности в их защите. Учителя информатики формируют первые навыки информационной деятельности школьников. Содержание темы на занятиях должно рассмотреть вопросы информационной безопасности во всех аспектах: юридических, психологических, социально-исторических, педагогических, программно-технических [1].

В школьной программе нет отдельной дисциплины «Информационная безопасность», но уровень цифровизации общества повышается, автоматизация важных для пользователя способов информационного обмена требует защиты. Информационная безопасность изучается частями в вузовской и школьной программах. Отсутствуют эффективные методики для формирования проектно-исследовательской компетентности обучающихся.

При изучении информационной безопасности должны быть следующие разделы: способы обеспечения информационной безопасности; этика и информационное право; история защиты информации; криптология и защита информации; современные средства и технологии защиты информации [2].

Предметно-деятельностная среда, включающая учебно-методические материалы и электронные учебные ресурсы, позволяет обеспечить непрерывную и динамичную подготовку обучающихся, реализует методику организации проектно-исследовательской деятельности в обучении информационной безопасности [3]. Определим примерное содержание дисциплины в обучении информационной безопасности: систематизация знаний об уровнях информационной безопасности, рисках и угрозах на каждом уровне; мерах обеспечения состояния информационной безопасности (законодательного, административного, процедурного, программно-технического). Обучающихся должны овладеть умениям оценки соотношения ценности информации к издержкам системы защиты, определения целесообразной системы защиты информации (дома, в школе, на производстве); умениям защиты информации при использовании сетевых технологий, профилактики, защиты, обнаружения и удаления вредоносных программ [4]. Обучающиеся должны произвести действия профилактической деятельности по отношению к информационным угрозам на уровнях: личной информационной безопасности, безопасности объектов и средств учебной и производственной деятельности (человеческий фактор, программные и технические системы);

деятельности по устранению и предупреждению вредоносного программного обеспечения, сетевых атак; безопасной информационной деятельности с применением сетевых технологий (защита информационных объектов с помощью современных программных средств); разработки примитивных программных средств криптографической защиты файлов. По разработанной модели организации самостоятельной деятельности школьников при обучении информационной безопасности нами были применены формы обучения: аудиопрезентация (скрайбинг), скринкастинг, учебные подкасты; ментальные карты. На уроке применен комплекс технологий обучения: традиционный, концентрический; параллельный; проективный; модульный. На уроках использованы совместно с школьниками средства обучения: облачные технологии; электронный учебный курс; мультимедийное программное обеспечение [4]

Школьники под руководством учителя в самостоятельной деятельности сначала определили для себя цели обучения; самостоятельно определили маршрута индивидуальной работы; выбрали задания, информацию для выполнения задания. Электронный учебный курс по информационной безопасности в модульной форме реализовал согласование видов учебного процесса, контроль усвоения знаний. Содержание модуля представлено в структурно-логической форме, есть возможность школьнику спланировать свой учебный маршрут обучения. Каждый модуль электронного курса - это законченный блок, что позволяет школьнику выбрать одну из технологий: традиционная, концентрическая, параллельная или проектный метод. Курс позволяет организовывать личностно-центрированное обучение, развивает познавательную самостоятельность обучаемого.

Методический компонент электронного курса содержит рабочие программы дисциплин, указания. Образовательный компонент включает теорию, практические работы, задачи для самостоятельной работы. Коммуникационный компонент включает в себя электронную почту и облачные технологии, обеспечивающие обмен информацией между участниками.

#### *Список источников*

1. Петрова И.А. Методика развития познавательной самостоятельности студентов технических вузов при обучении информатике: автореферат дисс.канд.пед.наук – Красноярск, 2018. - 25 с.
2. Поляков, В. П. Аспекты информационной безопасности в информационной подготовке / В. П. Поляков. - М. : ФГБНУ «ИУО РАО», 2016. - С. 7-11.
3. Пак Н.И. Проектный подход в обучении как информационный процесс. Монография / Н.И. Пак.- Красноярск: РИО КГПУ, 2008. - 225 с.
4. Children's Internet Access at Home. - Text : electronic // National Center for Education Statistic. -2020. - URL: [https://nces.ed.gov/programs/coe/pdf/coe\\_cch.pdf](https://nces.ed.gov/programs/coe/pdf/coe_cch.pdf).

## **METHODOLOGY FOR THE DEVELOPMENT OF COGNITIVE INDEPENDENCE IN TEACHING INFORMATION SECURITY TO SCHOOLCHILDREN**

***Zhambulova A.K., Zhantasova Zh.Z., Kadyrova A.S.***

*S.Amanzholov East Kazakhstan University, Ust-Kamenogorsk, Kazakhstan*

*The authors investigate the problem of teaching information security to schoolchildren. The authors organize cognitive independent work of students using various technologies (screencasting, educational podcasts; audio presentation (Scribing), mental maps, educational projects) with the help of an electronic training course*

*Keywords: information security, independent work of schoolchildren, e-learning course, screencasting, educational podcasts; audio presentation (Scribing), mental maps.*

## **ЗНАЧЕНИЕ ИГРОВОЙ ДЕЯТЕЛЬНОСТИ В ФОРМИРОВАНИИ УВАЖИТЕЛЬНОГО ОТНОШЕНИЯ И ЧУВСТВА ПРИНАДЛЕЖНОСТИ К СВОЕЙ СЕМЬЕ У ДОШКОЛЬНИКОВ**

*Колодяжная Ю.И.*

*Научный руководитель: Кириллова В.И.*

*Ставропольский государственный педагогический институт, Ставрополь*

*В статье мы рассматриваем, формирование у подрастающего поколения уважительного отношения и чувств принадлежности к своей семье. Формирование уважительного отношения ребенка дошкольного возраста к семье осуществляется посредством применения педагогами различных методов и приёмов, а конкретнее при помощи игровой деятельности. Ключевые слова: дети дошкольного возраста, игровая деятельность, воспитание, воспитательный процесс, педагогический процесс.*

В настоящее время проблема формирования уважительного отношения и чувства принадлежности к семье и к сообществу у детей дошкольного возраста в системе дошкольного образования и воспитания является одной из самых важных.

Родители дошколят больше всего озабочены тем, как пораньше научить детей считать и писать; а вопрос о том, как ребенок представляет себе свою семью и насколько это важно для будущего личного счастья, в обычной ситуации часто упускается из виду родителями.

Сегодня изменилось отношение государства к семье, стало другой и сама семья. В Законе РФ «Об образовании» (ст. 18) сказано о том, что именно родители являются первыми педагогами своих детей, а дошкольное образовательное учреждение существует в помощь семье. Должно быть, взаимодействие дошкольного образовательного учреждения и семьи, а не одностороннее воздействие на родителей.

Понятие о семье у человека формируется на протяжении всей жизни. Чем взрослее человек, тем больше он понимает ценность существования семьи. Лишь в семье мы получаем любовь, доброту и понимание. Именно эти качества закладываются в нас с момента рождения. Поэтому так важно для ребенка, какие люди окружают его, в какой семье он растет. Семья – это первая ступень развития личности. Детский сад для ребенка – это следующая ступень его социального развития.

Формированию уважительного отношения к семье у дошкольников в психолого-педагогических исследованиях уделяется огромное внимание. В ряде психолого-педагогических исследований утверждается, что формирование уважительного отношения к семье у дошкольников неразрывно связано с применением игровой деятельности.

Следует учитывать средства, которые необходимо использовать с целью формирования уважительного отношения к семье у детей в условиях дошкольной образовательной организации.

Задача воспитателя прививать детям мысль, что семья – это где живут в согласии. Каждый и старший, и малый – ощущает любовь и поддержку всех остальных членов семьи, испытывает чувство защищенности, не стесняется открыто проявлять свои чувства, высказывать желание, и уверен в том, что его поймут в семье и обществе.

Многие авторы (Р.И. Жуковская, А.А. Анцыфирова, В.М. Иванова) исследовали возможности сюжетно-ролевых игр в формировании у детей представлений о семье, ее членах, их взаимоотношениях в семье и обществе.

Применение игры для формирования у дошкольников уважения к семье актуально и обосновано.



В процесс игры вовлекается вся личность ребёнка: познавательные процессы, воля, чувства, эмоции, потребности, интересы.

В системе воспитательных средств игра занимает явно неравноценное по сравнению с другими воспитательными средствами (общением, трудом, обучением) место. Она если и имеет весьма существенное значение, то в определенный непродолжительный период жизни индивида - в возрасте примерно от полутора-двух лет и до поступления в школу.

Игра, являясь важнейшим компонентом технологии воспитания детей; становится полигоном для их социальных проб, т. е. тех испытаний, которые выбираются детьми для самопроверки и в процессе которых ими осваиваются способы решения возникающих проблем межличностных отношений.

В игре складывается особый тип отношений между взрослыми и детьми, и они определяются самой природой игры как деятельности самостоятельной, добровольной, творческой.

Обобщая современные достижения педагогической теории и практики, следует отметить, что в настоящее время накоплен опыт формирования у детей дошкольного возраста представлений о себе и своей семье, использования эффективных средств и методов воспитания уважительного отношения к своим родственникам. Воспитание у детей положительного отношения к семье и родному дому реализуется комплексно и посредством разных видов деятельности.

Практикуются: сюжетно-ролевые игры («Семья», «День рождения», «Магазин» и «Больница»), инсценировки («Три мамы», «Сказка для мамочки») и игры драматизации по сказкам, дидактические игры («Кем быть», «Кому, что нужно для работы», «Чьи детки?») и строительные игры («Мебель для дома» и пр.). Создание картотеки пальчиковых игр по теме используемых в разных видах деятельности, беседы и встречи на тему «Кем работают мои родители». Также в формировании уважительного отношения и чувства принадлежности к своей семье у дошкольников нужно привлекать родителей к групповым и индивидуальным мероприятиям, способствующим совместной деятельности родителей и детей, а также содействующие воспитанию у детей чувства принадлежности к своей семье (проведению досугов и праздников («День матери», «Папа, мама, я – дружная семья», «Веселые старты») и пр.)

#### *Список источников*

1. Байкова Л. А., Гребенкина Л. К., Еремкина О. В. Методика воспитательной работы. – М.: ИНФРА-М, 2018. – 435 с.
2. Дошкольная педагогика: учебник для студ. сред. проф. учеб. заведений / С. А. Козлова, Т. А. Куликова. - 10-е изд., стер. - М.: Издательский центр «Академия», 2019. - 416 с.
3. Никитин Б. П. Развивающие игры. – М.: Педагогика, 2000. – 367с.

## **THE IMPORTANCE OF PLAY ACTIVITY IN THE FORMATION OF A RESPECTFUL ATTITUDE AND A SENSE OF BELONGING TO THEIR FAMILY AMONG PRESCHOOLERS**

***Kolodyazhnaya Yu.I.***

***Scientific supervisor: Kirillova V.I.***

*Stavropol State Pedagogical Institute, Stavropol, Russia*

*In the article we consider the formation of the younger generation of a respectful attitude and feelings of belonging to their family. The formation of a respectful attitude of a preschool child to the family is carried out through the use of various methods and techniques by teachers, and more specifically with the help of play activities.*

*Key words: preschool children, play activities, education, educational process, pedagogical process.*

*Прыжки являются важнейшим компонентом в аэробной гимнастике. В данной статье представлены выявленные типичные ошибки при выполнении прыжков группы «straddle jump», взаимосвязь между физической подготовленностью и качеством выполнения прыжковых элементов подгруппы «straddle jump» у спортсменов старших разрядов и предложено поэтапное совершенствование прыжковых элементов данной группы.*

*Ключевые слова: аэробная гимнастика, типичные ошибки, прыжковые элементы, специальные упражнения, техническая подготовка, дети 12-13 лет.*

*Актуальность исследования.* У многих спортсменов высокого уровня соревновательная композиция в основном состоит из прыжковых элементов сложности, так как они являются более яркими, эффектными и «дорогостоящими» [1]. Следовательно, именно структурной группе сложности «прыжки» следует уделять особое внимание уже на учебно-тренировочном этапе обучения [2]. Исходя из этого следует отметить необходимость поиска современных научно-обоснованных средств прыжковой подготовки, отвечающих специфике данного вида спорта.

Анализируя литературу, мы выяснили, что на данный момент существует недостаточно средств обучения совершенствующих выполнение прыжков подгруппы «straddle jump», которые бы соответствовали современным правилам соревнований. В связи с этим, тема работы является актуальной.

*Методы исследования:* анализ научно-методической литературы; педагогическое наблюдение (видеонаблюдение); тестирование; метод экспертных оценок; метод математической статистики.

*Результаты исследования.* По видеозаписям с Кубка России по аэробной гимнастике нами были рассмотрены 25 соревновательных комбинаций спортсменов из различных возрастных категорий. В результате видеонализа было рассмотрено 75 выступлений трех возрастных категорий и выявлен количественный показатель ошибок: в возрастной категории 12-14 лет - 58, в 15-17 лет – 22, и в 18 лет и старше - 44. Самыми распространёнными ошибками оказались: не оттянуты носки (16 – у юношей, 7 у юниоров и 12 – у взрослых), при выполнении прыжка нет амплитуды движений ног  $180^\circ$  (12 – у юношей, 5 у юниоров и 10 – у взрослых), а также смещение стоп перед прыжком (12 – у юношей, 10 – у взрослых).

Далее определено общее количество каждой ошибки в трех возрастных категориях в процентном соотношении (рис. 1).

По результатам педагогического наблюдения было выявлено, что самой распространённой ошибкой среди различных возрастных категорий является отсутствие оттянутых носков при выполнении прыжка в фазе полёта (27,45%). Не контролируя данную ошибку во время выполнения прыжка, спортсмен показывает низкий уровень владения школой движений, что не позволительно в технико-эстетических видах спорта. Следующая часто встречающаяся ошибка - смещение стоп перед прыжком, составила (21,57%). Нет амплитуды движений ног  $180^\circ$ , при выполнении прыжка в фазе полёта, также составила (21,57%), наличие этой ошибки у спортсмена означает, что элемент не засчитывается вовсе.



Рис. 1 Соотношение ошибок в технике выполнения прыжков «straddle jump» в различных возрастных категориях

В итоге, все эти ошибки ведут к технически неправильному выполнению элемента. Поэтому, при составлении комплексов специальных упражнений для совершенствования прыжков подгруппы «straddle jump», мы учли ошибки с наибольшим процентным соотношением.

Перед составлением комплекса специальных упражнений мы выявили степени взаимосвязи между физической подготовленностью и качеством выполнения прыжковых элементов у спортсменов категории «18 лет и старше» в аэробной гимнастике. Для выявления степеней взаимосвязи нами было проведено тестирование и статистический расчет результатов. С высокой степенью взаимосвязи оценка качества скоростно-силовой подготовки ( $r =$  от 0,7 до 1,0) просматривалась в следующих тестах: прыжок в длину с места, «выпрыгивания», прыжки через скакалку на двух, челночный бег и из положения лежа на спине сед согнувшись. Все тестовые упражнения из скоростно-силовой подготовки были направлены на развитие и тренировку физической выносливости. Прыжки в длину с места, «выпрыгивания» и прыжки через скакалку применялись для формирования навыка отталкивания при выполнении прыжков в различных двигательных ситуациях. А такое задание, как из положения лежа на спине сед согнувшись, предназначено для овладения более сложными прыжками, которые требуют быстрых и точных сгибательных и разгибательных движений тела в фазе полета.

На основе исследований нами были составлены комплексы специальных упражнений. Совершенствование прыжковых элементов включало в себя 2 этапа. На первом этапе применялся комплекс, состоящий из базовых, подготовительных и подводящих упражнений, направленных на формирование правильной техники выполнения прыжков «Straddle jump». Упражнения данного комплекса ориентированы на выполнение быстрых и точных сгибательных и разгибательных движений тела в фазе полета; на совершенствование скоростно-силовых способностей махового характера; на формирование правильного отталкивания и приземления.

После того как спортсмены научились технически правильно выполнять базовые упражнения им предлагалось перейти к следующему этапу. На втором этапе использовался комплекс специальных упражнений с применением вспомогательных устройств: резинового

жгута, фитбола, гимнастической скамейки, коня, моста и стенки. В завершении комплекса предлагаются специальные упражнения с применением батута, которые направлены на выполнение элемента в облегченных условиях, а также позволяют увеличить фазу полёта, при которой спортсмен успевает выполнить прыжковый элемент с оптимальной амплитудой движений.

*Список источников*

1. Боляк А.А., Боляк Н. Л. Биомеханическое моделирование двигательных действий юных спортсменов в спортивной аэробике // Биомеханика спортивных двигательных действий и современные инструментальные методы их контроля: материалы Всерос. науч.-практ. конф., / Российский гос. ун-т физ. культуры, спорта, молодежи и туризма. - Малаховка, 2013. - С. 91-97

2. Печеневская Н.Г. Методика обучения прыжкам детей 8-9 лет на занятиях спортивной аэробикой // Физкультурное образование Сибири : науч.-метод. журнал / Сибирский гос. ун-т физ. культуры и спорта. - Омск, 2011. - Вып. 2 (28). - С. 40-44.

## **ФОРМИРОВАНИЕ ЗДОРОВОГО ОБРАЗА ЖИЗНИ НА ЗАНЯТИЯХ ФИЗИЧЕСКОЙ КУЛЬТУРЫ**

*Лабанов П.В., Лобачёв Д.А.*

*Самарский государственный технический университет, Самара*

*В статье рассматриваются методические рекомендации, связанные с формированием здорового образа жизни. В своей работе автор использует методику, предложенную К. Байером и Л. Шейнбергом, методические рекомендации К. В. Чедова, Г. А. Гаврониной, Т. И. Чедова «Физическая культура. Здоровый образ жизни», «Диагностика уровня становления здорового образа жизни у обучающихся» по Носову А.Г.*

*Ключевые слова: здоровый образ жизни, физическая активность, рациональное питание, режим труда и отдыха.*

Одной из проблем государственной социальной политики является сохранение здоровья населения. Система образования на разных этапах обращает внимание на формирование здорового образа жизни среди молодого поколения. Особое внимание нужно уделить здоровью студенческой молодежи, поступление в высшее учебное заведение влечет изменение его образа жизни. Переработка большого объема информации, сон не более семи часов, выполнение заданий по вечерам и выходным дням, приводят к обострению психовегетативных проявлений, к повышению утомляемости и снижению трудоспособности. Чтобы избежать данных явлений мы предлагаем студентам придерживаться компонентов здорового образа жизни. Здоровый образ жизни можно охарактеризовать, как активную деятельность человека, направленную на сохранение и улучшение здоровья и основанную на выполнении норм, правил и требований личной и общей гигиены.

Основными компонентами здорового образа жизни являются:

- физическая активность;
- рациональное питание;
- личная гигиена;
- закаливание организма;
- отказ от вредных привычек;
- психоэмоциональная культура;
- оптимальный режим труда и отдыха.

Таким образом, под здоровым образом жизни следует понимать поведение человека, отражающее определенную жизненную позицию, направленное на укрепление и сохранение здоровья, обеспечение высокого уровня трудоспособности, достижение активного долголетия и основанное на выполнении норм, правил и требований личной и общественной гигиены [2].

Цель моего исследования – формирование здорового образа жизни студентов, используя методические рекомендации в редакции К. В. Чедова, Г. А. Гаврониной, Т. И. Чедова «Физическая культура. Здоровый образ жизни».

Задачи исследования:

- изучение научной литературы, Интернет-ресурсов по данной теме;
- с помощью анкетирования выяснить общую оценку здорового поведения студентов;
- предложить методические рекомендации по соблюдению здорового образа жизни студентам;
- провести диагностику сформированности ЗОЖ.

Объект исследования – здоровый образ жизни студента вуза.

Предмет исследования – процесс, формирования здорового образа жизни студентов вуза.

Практическая значимость - использование методических рекомендаций по формированию здорового образа жизни ведет к формированию гармонично развитой личности.

Мы предложили 50 студентам пройти эксперимент по формированию здорового образа жизни. Для оценки образа жизни мы воспользоваться анкетой, предложенной К. Байером и Л. Шейнбергом [3]. Итоги первого этапа исследования - 62% респондента весьма посредственно относятся к своему здоровью, у 27% респондента уровень отношения к своему здоровью можно оценить, как средний, хотя многое в образе жизни следовало бы изменить, 11% респондента относятся к своему здоровью хорошо, но можно и лучше.

Таким образом, мы выяснили, что проблема в формировании здорового образа жизни среди студентов существует.

Следующим этапом мы предложили студентам в течении семестра придерживаться методических рекомендаций по формированию здорового образа жизни, автора К. В. Чедова, Г. А. Гаврониной, Т. И. Чедова «Физическая культура. Здоровый образ жизни»[2].

Важным компонентом здорового образа жизни является физическая активность. Мы предложили респондентам использовать два вида физической активности - это упражнения, препятствующие утомлению зрения; упражнения, направленные на улучшение кровоснабжения головного; упражнения, выполняемые для снятия усталости спины; упражнения для профилактики отеков ног; упражнения для расслабления. Продолжительность занятий кратковременна и не превышает 10–15 мин, количество повторений – 4–10 раз. Второй вид физической активности - занятия физической культурой, которая значительно повышает уровень тренированности организма. Заниматься следует постоянно, 2–7 раз в неделю по 40–90 мин. Аэробные упражнения для здоровья более полезны, чем анаэробные. Более доступным из них является бег трусцой.

Следующим компонентом здорового образа жизни мы выделили рациональное питание. Рациональное питание обеспечивает энергетические потребности организма и сбалансированное поступление в него питательных веществ. Основные требования к режиму питания:

- питание должно быть 4–5-разовым, при этом не следует употреблять пищу между ее основными приемами;

- необходимо исключить большие перерывы (более 4–5 ч.) между приемами пищи;

- нельзя принимать пищу непосредственно перед сном (за 1 ч. и менее);

- энергетически с завтраком необходимо получать примерно 25 % пищи, с обедом – 35 %, с ужином – 15 % и 25 % – с другими приемами пищи.

Особое внимание мы просили уделить соблюдению режима труда и отдыха. Студентам необходимо спать 7–8 ч в сутки. Наиболее приемлемым, точнее физиологичным, периодом является время с 23 ч. до 7–8 ч. утра. При систематическом недосыпании у студентов умственная работоспособность снижается на 7–15 %. Прием пищи, не возбуждающей организм, рекомендуется за 1,5–2 ч. до сна.

Кроме этого студенты обращали внимание на соблюдение правил личной гигиены, психоэмоциональное состояние, а также отказ от вредных привычек.

В процессе эксперимента каждый респондент вел «Технологическую карту сопровождения ЗОЖ», по данной карте можно сделать вывод, выполнение каких

компонентов, вызвало затруднение (см. табл. 1).

компонент	физическая активность	рациональное питание	закаливание организма	отказ от вредных привычек	оптимальный режим труда и отдыха
шкала оценивания					
0-неудовлетворительно 2-удовлетворительно 3-хорошо					

Таблица 1. Технологическую карту сопровождения ЗОЖ

Критерии оценивания следующие:

3балла - выполняются все рекомендации по компонентам;

2 балла - выполняет рекомендации, но есть нарушения в выполнении рекомендаций по 1-2 компонентам;

0 балла - если рекомендации по компонентам ЗОЖ не выполняются.

По итогам эксперимента мы провели повторное анкетирование и получили результаты, 83% - респондента относятся к своему здоровью хорошо, но можно и лучше, 17% - респондентов отношение к своему здоровью можно оценить удовлетворительно, хотя многое в образе жизни следовало бы изменить[3].

Чтобы рассмотреть устойчивость сформированных компонентов здорового образа жизни у студентов использовали опросник Носова А.Г.[1]. Автор разделил опросник на три блока: ценностно-смысловой, информационно-содержательный, индивидуально-деятельностный компонент.

После проведенного анкетирования, мы получили результаты, что у респондентов наблюдается объективно-активный уровень становления здорового образа жизни - 78%, информационно-содержательный -10%, индивидуально-деятельностный-12%.

Среди компонентов здорового образа жизни респонденты отметили особое место физической активности. Многие респонденты нашли себя в спортивных клубах, секциях. 43% респондентов уже после первого месяца эксперимента, чувствовали себя комфортно, успевали выполнять все задания, остались довольны своим внешним видом. Кроме того, к концу эксперимента 84% респондентов захотели продолжить жить, используя рекомендации здорового образа жизни, продолжить физически развиваться, 35% респондентов отказались от вредной привычки – курение.

Выводы:

-использование методических рекомендаций способствует формированию здорового образа жизни;

-соблюдение рекомендаций здорового образа жизни повышает работоспособность, улучшает качество жизни;

Особое место в формировании здорового образа жизни отводится педагогу по физической культуре и спорту, т.к. он исполняет роль наставника для студентов в формировании мотивационно-ценностного отношения к физической культуре и установки на здоровый стиль жизни и физическое самосовершенствование.

#### Список источников

1. Носов А.Г. Диагностика уровня становления здорового образа жизни у обучающихся. //Фундаментальные исследования. – 2014. – № 12-12. – С. 2644-2648; URL: <https://fundamental-research.ru/ru/article/view?id=36745> (дата обращения: 07.05.2023).

2. К. В. Чедов, Г. А. Гавронина, Т. И. Чедова Физическая культура. Здоровый образ жизни [Электронный ресурс]: учебное пособие Пермский государственный национальный исследовательский университет. – Электронные данные. – Пермь, 2020. – 1,68 Мб; 128 с.– Режим доступа: <http://www.psu.ru/files/docs/science/books/uchebnie-posobiya/fizicheskaya-kultura-zdorovyj-obraz-zhizni.pdf>.

3. <https://knigogid.ru/books/446077-zdorovyy-obraz-zhizni/toread/fragment>

## **FORMATION OF A HEALTHY LIFESTYLE IN PHYSICAL EDUCATION CLASSES.**

***Labanov P.V., Lobachev D.A.***

*The article discusses methodological recommendations related to the formation of a healthy lifestyle. In his work, the author uses the methodology proposed by K. Bayer and L. Sheinberg, the methodological recommendations of K. V. Chedov, G. A. Gavronin, T. I. Chedov "Physical culture. Healthy lifestyle", "Diagnostics of the level of formation of a healthy lifestyle among students" by A.G. Nosov.*

*Keywords: healthy lifestyle, physical activity, rational nutrition, work and rest regime.*



## ДИСТАНЦИОННОЕ ОБРАЗОВАНИЕ В ДОО

*Менлажиева Т.С.*

*Научный руководитель: Погодина И.А.*

*ГБОУ ВО СГПИ, Ставрополь*

*В статье рассматривается актуальная тема использования современных технологий в дошкольном образовании. Авторы статьи анализируют опыт внедрения дистанционного образования в дошкольных учреждениях и оценивают эффективность его использования. Также в статье обращается внимание на важность профессиональной подготовки педагогов для использования дистанционных технологий в дошкольном образовании.*

*Ключевые слова: дистанционные технологии, ФГОС, дошкольное образование, дистанционное обучение, педагогический процесс, инновационный процесс.*

Использование современных технологий в образовании является актуальной темой в нашем современном обществе. Однако, долгое время дошкольное образование не привлекало достаточного внимания в этой области. В последние годы наблюдается растущий интерес к использованию дистанционного обучения в дошкольных образовательных организациях (ДОО).

Присутствуют разные форматы дистанционного обучения, одними из основных являются чат- и веб-занятия, телеконференции, вебинары и вебконференции, занятия на расстоянии в форме «живой виртуальности» [3].

Поэтому возникла необходимость ввести новый формат взаимодействия всех участников педагогического процесса. В современных условиях деятельность педагога переформируется, меняя основные формы работы с детьми, а также родителями на дистанционный режим.

Тематические рекомендации помогут педагогам, которые хотят идти в ногу со временем, овладеть всеми необходимыми знаниями и навыками для обучения детей дошкольного возраста с использованием технологий дистанционного обучения.

Ученые внимательно изучают опыт внедрения дистанционного образования в дошкольных учреждениях и оценивают эффективность его использования. Одно из исследований, проведенное Н.И. Колчевой, показало, что дистанционное обучение может значительно повысить качество дошкольного образования и снизить неравенство в образовании [2].

В исследовании было проведено сравнение результатов обучения детей дошкольного возраста, которые проходили обучение как в традиционной форме, так и в форме дистанционного обучения. По результатам сравнения, было выявлено, что дети, проходившие дистанционное обучение, демонстрировали более высокие результаты по всем параметрам обучения.

Кроме того, ученые обращают внимание на важность профессиональной подготовки педагогов для использования дистанционных технологий в дошкольном образовании. В исследовании В.В. Гордеева и В.Д. Черенкова было показано, что профессиональное развитие педагогов в области дистанционного обучения может существенно повысить эффективность этого метода обучения [1].

Однако, ученые также выделяют ряд проблем, которые возникают при использовании дистанционного обучения в дошкольных учреждениях. К ним относятся технические

проблемы, такие как отсутствие необходимого оборудования и соответствующего программного обеспечения, а также проблемы организации процесса обучения и проблемы, связанные с участием родителей в процессе обучения. Педагог несет ответственность за качество обучения, поэтому ему необходимо быть хорошо подготовленным методически и содержательно к учебному процессу, уметь работать с программным обеспечением, интернет-сервисами, он также должен владеть дистанционными методами обучения и знанием особенностей построения учебного процесса в виртуальной среде.

Несмотря на эти проблемы, дистанционное обучение в дошкольных образовательных организациях имеет большой потенциал. Кроме повышения качества образования и снижения неравенства в образовании, он может дать возможность расширения доступа к образованию для детей, живущих в удаленных и труднодоступных регионах.

Рассмотрим на рисунке ниже выделяются направления деятельности ДОО с использованием дистанционных технологий [4].



Рисунок 1. Направления деятельности ДОО с использованием дистанционных технологий

В заключение, можно сделать вывод, что дистанционное обучение в дошкольных образовательных организациях является актуальной и перспективной темой. Несмотря на некоторые проблемы, такие как технические, организационные и кадровые вопросы, использование дистанционного обучения имеет большой потенциал для повышения качества образования и снижения неравенства в образовании. Ученые проводят много исследований в этой области, и важно продолжать развивать подходы к использованию дистанционного

обучения в дошкольных образовательных организациях. Только так можно обеспечить эффективное и доступное образование для всех детей, независимо от места их жительства.

*Список источников*

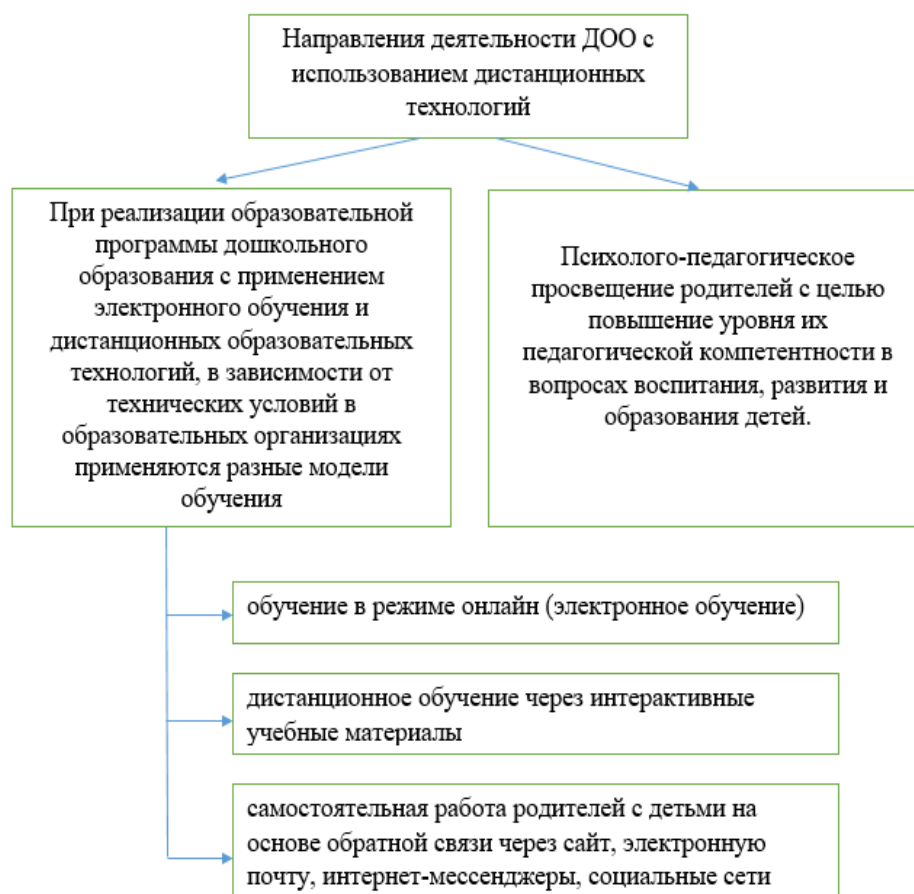
1. Гордеева, В. В. Опыт осуществления дистанционного образования детей старшего дошкольного возраста / В. В. Гордеева, В. Д. Черенкова // Вопросы педагогики. – 2020. – № 10-1. – С. 54-56. – EDN XLZICA. <https://www.elibrary.ru/item.asp?id=44087170>

2. Колчева, Н. И. Из опыта дистанционного образования детей дошкольного возраста / Н. И. Колчева // . – 2020. – № 4(72). – С. 29-32. – EDN AXHVZB. <https://www.elibrary.ru/item.asp?id=44553869>

3. Погодина, И. А. Обучение в цифровую эпоху: новые подходы, инструменты и технологии / И. А. Погодина // Инновационные векторы цифровизации экономики и образования в регионах России: Сборник научных статей по материалам Всероссийской научно-практической конференции, Ставрополь, 10–11 марта 2021 года. – Ставрополь: Издательство "АГРУС", 2021. – С. 607-611. – EDN ASDONN. <https://elibrary.ru/item.asp?id=46464947>

4. Рекомендации Минпросвещения России по организации обучения на дому с использованием дистанционных технологий: <https://edu.gov.ru/>.

**DISTANCE EDUCATION IN PRE-SCHOOL**

*The article deals with the actual topic of the use of modern technologies in preschool education. The authors analyze the experience of implementing distance education in preschools and evaluate the effectiveness of its use. The article also draws attention to the importance of professional training of teachers for the use of distance technologies in preschool education.*

*Keywords: distance technologies, FGOS, preschool education, distance learning, pedagogical process, innovation process.*

## **ОРГАНИЗАЦИЯ ДИСТАНЦИОННОГО ОБУЧЕНИЯ С ПОМОЩЬЮ ИКТ В НАЧАЛЬНОЙ ШКОЛЕ**

**Сахаева М.**

*ГБОУ ВО «Ставропольский государственный педагогический институт»*

*В статье описывает опыт использования информационно-коммуникационных технологий (ИКТ) для дистанционного обучения в начальной школе. Авторы статьи представляют обзор существующих методов и педагогических подходов к организации дистанционного обучения с помощью ИКТ и делятся своим опытом применения этих подходов в начальной школе. Также рассматриваются технические и организационные аспекты использования ИКТ для дистанционного обучения, включая выбор соответствующего оборудования и программного обеспечения, а также организацию взаимодействия учителей, учеников и родителей.*

*Ключевые слова: дистанционное обучение, начальная школа, самообразование детей, информационно-коммуникационные технологии в образовании.*

Электронные образовательные ресурсы становятся все более популярны, они облегчают работу учителя, экономят его время, дают возможность изучить что-то новое, выйти за рамки предлагаемого материала, тем самым способствуют формированию навыков самостоятельной и творческой работы учащихся. Наряду с этим ЭОР актуальны и ближайшая перспектива их применения будет только расширяться и дополняться разнообразием. [1]

«Дистанционные образовательные технологии» описывают образовательные методы, которые в основном используют информационные и телекоммуникационные технологии для опосредованного или не полностью опосредованного взаимодействия между учениками и педагогами. Современное образование тесно связано с информационно-коммуникационными технологиями (ИКТ), и новая форма обучения, дистанционное обучение, активно использует ИКТ для создания образовательных сред [5].

Однако, существует противоречие между глобальным процессом информатизации и сохранением эмоциональности и непосредственности в обучении детей. Несмотря на то, что многие дети научились использовать компьютеры и интернет, они по-прежнему нуждаются в личных контактах для полноценной жизни и успешного обучения.

Информационно-коммуникационные технологии предоставляют возможности для создания открытой информационно-образовательной среды в школах и использования новых методов обучения. Учителям предстоит решить, как стать активными участниками создания информационно-образовательной среды и использования ее для достижения новых образовательных результатов согласно требованиям ФГОС. Решение этого вопроса видится в двух взаимосвязанных процессах: целенаправленное развитие информационно-образовательного пространства и становление новых практик образовательной деятельности в новых условиях [2].

Для начальной школы ИКТ представляет большой интерес, так как это возрастная группа, которая активно осваивает новые технологии и легко адаптируется к ним. Однако, при использовании ИКТ в дистанционном обучении необходимо учитывать особенности данной возрастной группы учеников.

Одной из основных технологий, используемых в дистанционном обучении, является видеоконференцсвязь. Она позволяет учителям и ученикам общаться и взаимодействовать в режиме реального времени, даже если они находятся на большом расстоянии друг от друга.

Видеоконференцсвязь также позволяет учителям проводить онлайн-уроки и консультации, что значительно расширяет возможности обучения [1].

При использовании инструментов для организации видеоконференций и представлений интерактивных уроков, инструкций, как можно чаще и дольше используйте веб-камеру. Да, ученики могут отойти от своих компьютеров, пока вы проводите свой онлайн урок, но они меньше будут скучать, если по крайней мере будут видеть ваше лицо, а не только используемый вами режим демонстрации экрана.

Не забывайте, что ваши живые уроки с организацией диалога, с большим количеством небольших вопросов, с работой микрогрупп - совершенно не подойдут в условиях видеоконференции. В такой онлайн среде вы не имеете преимущества живого общения «глаза в глаза». Регламент общения должен быть жёстким и ограниченным небольшим количеством ваших вопросов.

Существует множество приложений и платформ, которые могут использоваться для реализации дистанционного обучения. Некоторые из наиболее популярных вариантов включают:

1. Учи.ру — крупнейшая российская образовательная онлайн-платформа, на которой ученики со всей страны изучают школьные предметы в интерактивной форме, учатся программированию, развивают навыки, а также участвуют в различных олимпиадах.

2. ЯКласс - это платформа для школы, которая предоставляет возможность проводить онлайн-уроки, создавать задания и обмениваться информацией между учителями и учениками.

3. Edmodo - это платформа, которая предоставляет возможность создания курсов, заданий и обмена сообщениями между учителями и учениками.

4. Padlet - это приложение для создания виртуальных досок, которые могут использоваться для обмена информацией и идеями между учителями и учениками [6].

Игры и симуляторы являются еще одним инструментом, который может быть использован в дистанционном обучении. Игры могут быть использованы для обучения различным навыкам и умениям, в том числе и математическим. Симуляторы могут помочь ученикам визуализировать сложные процессы и явления, что значительно облегчает их понимание [4].

Помимо этого, учителя могут использовать видеоролики и интерактивные материалы для обучения. Видеоролики могут быть использованы для обучения иллюстративных навыков, например, письма или чтения. Интерактивные материалы, такие как презентации или диаграммы, могут помочь ученикам визуализировать информацию и лучше понять учебный материал.

Также стоит упомянуть о возможностях онлайн-дневников и электронных портфолио. Они позволяют учителям и родителям отслеживать прогресс учеников и проводить анализ результатов обучения. Электронные портфолио также могут быть использованы для демонстрации достижений и умений учеников.

Интернет-ресурсы также являются важным инструментом для дистанционного обучения. Они позволяют учителям и ученикам обмениваться информацией, материалами и заданиями. Онлайн-ресурсы также могут быть использованы для поиска и изучения новой информации [3].

Однако, при использовании ИКТ в дистанционном обучении необходимо учитывать некоторые недостатки. Одним из них является отсутствие возможности для учителей проводить непосредственное наблюдение за учениками и контролировать их работу. Это

может привести к тому, что ученики не будут достаточно мотивированы и будут терять интерес к учебному процессу.

Еще одним недостатком является необходимость наличия качественного интернет-соединения. Если соединение плохое, это может привести к тому, что ученики будут терять доступ к материалам и заданиям, что отрицательно повлияет на их успеваемость.

Также важно учитывать то, что использование ИКТ не может полностью заменить традиционный учебный процесс. Он может быть использован как дополнительный инструмент, который расширяет возможности обучения.

В заключение, можно сказать, что использование ИКТ в дистанционном обучении является важным инструментом, который делает образовательный процесс более гибким и доступным. Однако, необходимо учитывать особенности возрастной группы учеников и ограничения, связанные с использованием технологий. В итоге, оптимальный подход будет заключаться в комбинации традиционных и ИКТ методов обучения, что позволит достичь максимального результата в обучении.

#### *Список источников*

1. 1. Бабаян, К. В. Электронные образовательные ресурсы в цифровой школе / К. В. Бабаян, И. А. Погодина // International Journal of Professional Science. – 2019. – № 11. – С. 122-125. – EDN QDQQFP. <https://elibrary.ru/item.asp?id=41537711>
2. Иванова Н.Г. Применение информационно-коммуникационных технологий в начальной школе // Начальная школа. - 2018. - № 6. - С. 45-50.
3. Карпова Е.И. Организация дистанционного обучения с помощью ИКТ в условиях пандемии COVID-19 // Вестник Московского университета. Серия 23: Информатика и вычислительная техника. - 2020. - Т. 2. - С. 78-85.
4. Лебедева И.В. Развитие ключевых компетенций учащихся начальной школы с использованием ИКТ // Современные проблемы науки и образования. - 2019. - № 2. - С. 86-92.
5. Петрова О.А. Применение интерактивных технологий в дистанционном обучении учащихся начальной школы // Вестник Омского государственного университета им. Ф.М. Достоевского. Серия: Педагогика. - 2021. - Т. 1. - С. 116-120.
6. Погодина, И. А. Преимущества и недостатки современного дистанционного обучения / И. А. Погодина, Л. Г. Зверева // Глобальные тенденции и перспективы цифровизации экономики, образования и науки : сборник материалов Международной научно-практической конференции, Ставрополь, 19–20 мая 2021 года. – Ставрополь: Издательство "АГРУС", 2021. – С. 483-486. – EDN VOJESCS. <https://elibrary.ru/item.asp?id=46517881>
7. Смирнова Е.В. Использование электронных учебников в дистанционном обучении учащихся начальной школы // Образование и наука в современных условиях. - 2020. - № 3. - С. 82-88.

## ПЕДАГОГИЧЕСКИЕ УСЛОВИЯ ФОРМИРОВАНИЯ УМЕНИЙ РЕЧЕВОГО ЭТИКЕТА МЛАДШИХ ШКОЛЬНИКОВ

*Сафиуллина Д.И.*

*Научный руководитель: Юнусова Г.Р.*

*Казанский (Приволжский) федеральный университет, Казань*

*В данной статье рассматриваются педагогические условия формирования умений речевого этикета у младших школьников. Описывается включение межкультурного диалога, ориентация на толерантное общение, учет специфики и разнообразия типов дискурса, а также соблюдение языкового такта. Указанные условия способствуют развитию у детей умений вежливого общения, пониманию и уважению к разным культурам и языкам, а также способности адаптироваться к различным нормам речевого этикета в разных ситуациях.*

*Ключевые слова: речевой этикет, условия, младший школьник, педагогика, умения.*

В раннем периоде школьного обучения происходит развитие способности детей к коммуникации с социальной средой на более сложном уровне. Речевой этикет представляет собой нормативный комплекс, устанавливающий регулятивные принципы взаимодействия в контексте коммуникативных процессов. Кроме того, он признан неотъемлемой составляющей культуры общения, содействуя формированию благоприятной социальной атмосферы.

Сформированный у младших школьников речевой этикет позволяет им лучше понимать правила поведения в различных ситуациях, в том числе при общении с учителями, одноклассниками и другими людьми. Речевой этикет помогает детям проявлять уважение к другим людям, учит их выражать свои мысли более точно и ясно, развивает навыки эмоционального и социального интеллекта [3].

Речевой этикет — это совокупность принципов и стандартов коммуникативного взаимодействия, применяемых в разнообразных контекстах с целью обеспечения взаимопонимания между участниками диалога [3].

Формирование речевого этикета у младших школьников является важным аспектом их личностного развития, поскольку этот процесс способствует формированию у детей чувства ответственности за свои слова и действия, а также помогает им стать более уверенными и успешными в общении с другими людьми. Дети, умеющие вести себя в соответствии с правилами речевого этикета, будут более успешны в общении с другими людьми, что позитивно скажется на их будущем личностном и профессиональном развитии.

Педагогическими условиями формирования умений речевого этикета младших школьников являются: включение в образовательный процесс межкультурного диалога; ориентация младшего школьника на толерантное общение; учёт специфики и разнообразия типов дискурса; соблюдение обучаемыми языкового такта [2].

Один из важнейших принципов педагогики – включение межкультурного диалога в учебный процесс. Чтобы дети могли успешно учиться построению диалогической речи, была разработана система упражнений, которая включает в себя подготовительные и речевые задания. Эта система основана на структуре диалога и нацелена на развитие умений учащихся конструировать диалогические высказывания в соответствии с коммуникативными задачами. Необходимо стремиться к тому, чтобы учебный процесс был насыщен межкультурным диалогом, а ученики могли эффективно развивать свои навыки в этой области с помощью подготовительных упражнений. Включение в процесс межкультурного диалога способствует развитию у младших школьников толерантности, пониманию и уважению к разным культурам

и языкам. Они учатся взаимодействовать с людьми разных национальностей и религий, что развивает у них умение адаптироваться к разным нормам речевого этикета.

Ориентация младшего школьника на толерантное общение направлено на формирование у детей понимания и уважения к различиям мнений, взглядов и культурных особенностей других людей. Младшие школьники учатся высказывать свои мысли и мнения таким образом, чтобы не оскорблять или задевать других, а также быть открытыми к различным точкам зрения. С целью обеспечения эффективной тренировки и практики коммуникации следует учитывать индивидуальные характеристики различных типов дискурса и соотносить их с конкретными коммуникативными ситуациями. Спонтанное общение может быть отличаться большей степенью свободы и неформальности, в то время как публичное выступление требует использования более формального языка и строго структурированного подхода.

Учёт специфики и разнообразия типов дискурса заключается в том, что речевой этикет может различаться в разных ситуациях и контекстах. Обучающиеся должны осознавать различия между формальным и неформальным общением, учиться адаптировать свою речь в зависимости от ситуации и аудитории.

Соблюдение обучаемыми языкового такта подразумевает развитие у детей умения выбирать подходящие и вежливые слова, адекватно реагировать на высказывания других людей, учитывать их чувства и эмоции. Они также должны осознавать границы в общении и уметь выражать свои мысли таким образом, чтобы не задевать или обижать других.

Описанные педагогические условия содействуют формированию у младших школьников умений речевого этикета, помогая им стать вежливыми, толерантными и способными к эффективной коммуникации.

#### *Список источников*

1. Гольдин В.Е. Речь и этикет / В.Е. Гольдин. М.: Юрайт, 2019. 109 с.
2. Никитина Е.Ю. Педагогические условия методики формирования умений речевого этикета // Начальная школа плюс. До и После. 2018. № 7. С. 2-5.
3. Формановская Н.И. Речевой этикет в русском общении. Теория и практика / Н.И. Формановская. М.: ВК, 2018. 334 с.



## БОКС

**Валиуллин А.А., Юнусова А.А.***КНИТУ-КАИ, Казань*

*В данной научной статье рассматривается многогранность бокса как вида спорта, включая его историю, правила, физиологические и медицинские аспекты, а также этические и социальные вопросы. Описывается, как бокс влияет на здоровье боксеров, какими травмами они могут столкнуться, и как правильная тренировка может уменьшить риск получения травм. Также обсуждается этика и справедливость в боксе, а также социальная значимость этого вида спорта для развития лидерских качеств и других навыков.*

*Ключевые слова:* Техника бокса, правила бокса, тренировка, здоровье, травмы, безопасность, честная игра, равенство возможностей.

Введение. Бокс - это один из самых древних видов единоборств, которые начались еще в Древней Греции. С тех пор бокс продолжал развиваться и стал одним из самых популярных видов спорта в мире. Сегодня бокс входит в программу Олимпийских игр и является одним из наиболее зрелищных и требовательных видов спорта.

Бокс - один из наиболее известных и уважаемых видов спорта, который имеет свою уникальную историю и представляет собой многогранную дисциплину, сочетающую в себе технические, физические и ментальные аспекты. Несмотря на то, что бокс является достаточно старым видом спорта, он до сих пор пользуется популярностью по всему миру и привлекает внимание как профессиональных спортсменов, так и любителей.

Актуальность статьи о боксе состоит в том, что она предоставляет читателю полное представление о том, что такое бокс, как он играется и как он влияет на здоровье боксеров. Статья также обсуждает различные аспекты бокса, такие как его физиологические и медицинские аспекты, этические и социальные вопросы, а также его историю и культурное значение.

Описывая технику и правила бокса, статья помогает понять, как именно бокс работает как вид спорта, а также на что нужно обращать внимание, чтобы достичь успеха в этом виде спорта. Физиологические и медицинские аспекты бокса, которые также рассматриваются в статье, позволяют понять, как бокс влияет на здоровье боксеров, какими травмами они могут столкнуться, и как правильная тренировка может уменьшить риск получения травм.

Этические и социальные аспекты бокса также обсуждаются в статье, что помогает понять, как бокс может способствовать развитию лидерских качеств и других навыков у спортсменов. Наконец, история бокса и его культурное значение помогают понять, как этот вид спорта развивался в течение времени и как он стал тем, что он есть сегодня.

В целом, статья о боксе имеет большую актуальность, поскольку она представляет собой полное и всестороннее рассмотрение этого вида спорта, которое может быть интересно для любого человека, интересующегося спортом и здоровым образом жизни.

Цель данной статьи о боксе заключается в исследовании различных аспектов этого увлекательного вида спорта. Она предназначена для всех, кто интересуется боксом и желает углубить свои знания на эту тему.

Основной целью исследования является ознакомление читателей с техническими и тактическими аспектами бокса. В рамках этой цели мы рассмотрим различные техники бокса, такие как удары, блокирование и уклонение, а также стратегии, используемые во время боя. Мы также рассмотрим правила бокса и оценим их влияние на ход боя.

Другой важной целью исследования является изучение физиологических и медицинских аспектов бокса. В рамках этой цели мы рассмотрим физические требования к боксерам и оценим влияние бокса на здоровье спортсменов. Мы также рассмотрим медицинские аспекты бокса, такие как травмы и методы их предотвращения.

Еще одной важной целью статьи является изучение этических и социальных вопросов, связанных с боксом. В рамках этой цели мы рассмотрим вопросы, связанные с использованием насилия в спорте, а также роль бокса в обществе. Мы также рассмотрим историю бокса и его культурное значение.

В целом, цель данной статьи состоит в том, чтобы предоставить читателю всестороннее и информативное представление о боксе и его роли в спорте и обществе. Мы надеемся, что наше исследование поможет читателям лучше понять этот вид спорта и его влияние на здоровый образ жизни и общество в целом.

В результате исследований, проведенных в данной статье, были получены следующие результаты:

Технические и тактические аспекты бокса: мы описали различные техники бокса, такие как удары, блокирование и уклонение, а также стратегии, используемые во время боя. Мы обсудили эффективность этих техник и стратегий и оценили их важность для успеха в бою.

Физиологические и медицинские аспекты бокса: мы изучили физические требования к боксерам и оценили влияние бокса на здоровье спортсменов. Мы обсудили наиболее распространенные травмы, связанные с боксом, и описали методы их предотвращения. Мы также рассмотрели медицинские аспекты бокса, такие как медицинские обследования и процедуры, необходимые для обеспечения безопасности боксеров.

Этические и социальные вопросы, связанные с боксом: мы обсудили вопросы, связанные с использованием насилия в спорте, и описали меры, принимаемые для предотвращения насилия и защиты боксеров. Мы также обсудили роль бокса в обществе и его культурное значение.

Обсуждение результатов исследования позволило нам сделать следующие выводы:

Технические и тактические аспекты бокса играют важную роль в успехе боксера. Они требуют от спортсменов высокой техники, физической подготовки и стратегического мышления. Бокс может оказывать негативное влияние на здоровье спортсменов, поэтому необходимо принимать меры для предотвращения травм и обеспечения безопасности боксеров. Бокс имеет важное культурное значение и может служить важным инструментом для обучения дисциплине, самодисциплине и уважению к оппоненту.

Однако, необходимо продолжать исследования в этой области, чтобы разработать более эффективные методы предотвращения травм и повысить безопасность боксеров. Кроме того, нужно продолжать работу по развитию этических и социальных стандартов в боксе, чтобы обеспечить справедливость и равенство в этом виде спорта.

Также стоит отметить, что бокс является спортом, который может быть опасным и вызывать споры относительно его роли в обществе. В настоящее время, существует ряд организаций и правительственных органов, занимающихся регулированием бокса и обеспечением его безопасности. Однако, необходимо продолжать работу по повышению стандартов в этой области и распространению знаний о том, как сделать бокс безопаснее и более эффективным.

В целом, наше исследование позволило более глубоко понять бокс как вид спорта и его влияние на спортсменов и общество в целом. Результаты и выводы могут быть использованы для дальнейшего развития бокса и его регулирования, а также для обучения боксеров,

тренеров и других заинтересованных лиц.

В заключении можно сказать, что бокс - это спортивный вид, который вызывает большой интерес в обществе. Он имеет множество положительных аспектов, таких как повышение физической и психической выносливости, улучшение координации и реакции, а также развитие дисциплины и самоконтроля. Однако, бокс также сопряжен с риском травм и других негативных последствий.

В нашем исследовании мы сфокусировались на рассмотрении влияния бокса на здоровье спортсменов и представили результаты анализа научных исследований в этой области. Мы также обсудили некоторые этические и социальные вопросы, связанные с этим видом спорта. В целом, наше исследование позволило более глубоко понять бокс как вид спорта и его влияние на здоровье и общество в целом. Мы считаем, что наши результаты и выводы могут быть использованы для дальнейшего развития бокса и его регулирования, а также для обучения боксеров, тренеров и других заинтересованных лиц.

В данной статье мы использовали различные виды исследований, включая обзоры литературы, мета-анализы, случайно-контролируемые клинические исследования и исследования, проводимые на животных. Обзоры литературы позволяют оценить доступную информацию и определить главные направления исследований в данной области. Мета-анализы объединяют результаты нескольких исследований для получения более точных выводов. Случайно-контролируемые клинические исследования позволяют проводить прямые сравнения между различными методами лечения и оценивать их эффективность и безопасность. Исследования, проводимые на животных, могут помочь понять биологические механизмы, лежащие в основе эффектов, наблюдаемых у людей.

Мы также использовали анализ этических и социальных вопросов, связанных с боксом. Этот вид исследования позволяет оценить влияние бокса на общество в целом и оценить соответствие данного вида спорта этическим и социальным стандартам.

#### *Список источников*

1. Грейтон Д. Бокс: Иллюстрированный справочник по технике и тактике / Д. Грейтон, Дж. Мартин. – М.: Олимпия Пресс, 2013. – 224 с.
2. Андреев Ю.В. Теория и методика физической культуры / Ю.В. Андреев, А.П. Абрамов, Ю.В. Корнеев. - М.: Физкультура и спорт, 2012. - 384 с.
3. Бронский И.С. Технология бокса / И.С. Бронский, В.П. Полуниченко, А.М. Журавлев. – М.: Физкультура и спорт, 2009. – 224 с.
4. Брагин В.И. Теория и методика физической культуры / В.И. Брагин, Г.Л. Семенец. – М.: Физкультура и спорт, 2010. – 448 с.
5. Мусина И.М. Бокс. Специализированная подготовка боксеров / И.М. Мусина. – М.: Физкультура и спорт, 2008. – 176 с.
6. Лейпунский Ю.З. Теория и методика физической культуры / Ю.З. Лейпунский, В.А. Матвеев, А.Д. Новиков. – М.: Физкультура и спорт, 2009. – 512 с.
7. Крылов А.В. Физическая подготовка в боксе / А.В. Крылов, С.М. Карпов. – М.: Олимпийская литература, 2014. – 144 с.
8. Андреев Ю.В. Педагогика физической культуры и спорта / Ю.В. Андреев, А.П. Абрамов, Ю.В. Корнеев. - М.: Физкультура и спорт, 2014. - 416 с.
9. Смирнов И.В. Специализированная подготовка боксеров: учебно-методический комплекс / И.В. Смирнов, В.Н. Комаров. – М.: Физкультура и спорт, 2011. – 144 с.

**ВЕЛОСИПЕДНЫЙ СПОРТ**  
*Валиуллин А.А., Юнусова А.А.*  
*КНИТУ-КАИ, Казань*

*Данная научная статья посвящена изучению велосипедного спорта. В статье описаны основные виды велосипедного спорта, такие как гонки на шоссе, гонки по пересеченной местности, велокросс, ВМХ, трековый велоспорт, маунтинбайк и другие, а также рассмотрены вопросы техники катания, физической подготовки и необходимого оборудования. В заключении подведены итоги и подчеркнута значимость велосипедного спорта для людей.*

*Ключевые слова: Велосипедный спорт, Гонки на шоссе, Техника катания, Физическая подготовка, Оборудование*

Введение. Велосипедный спорт является одной из наиболее популярных форм активного отдыха и занятий спортом во всем мире. Сегодня этот вид спорта представлен различными дисциплинами, каждая из которых имеет свои уникальные особенности и требования. Велосипедный спорт объединяет в себе физическую активность, конкуренцию, техническое мастерство и стремление к победе.

Одним из наиболее распространенных видов велосипедного спорта являются гонки на шоссе. Этот вид спорта представляет собой соревнования на дорогах с различным рельефом, на которых спортсмены демонстрируют высокую скорость и мастерство в управлении велосипедом.

Техника катания в велосипедном спорте также играет важную роль. Все виды велосипедного спорта требуют от спортсменов умения управлять велосипедом на высокой скорости и в условиях различных рельефов.

Физическая подготовка является неотъемлемой частью велосипедного спорта. Для достижения успеха в этом виде спорта необходимо иметь хорошую выносливость, силу, гибкость, координацию и быстроту реакции.

Оборудование также играет важную роль в велосипедном спорте. На выбор правильного велосипеда, шлема, защитной экипировки и других компонентов необходимо обращать особое внимание.

В целом, велосипедный спорт является не только интересным видом активного отдыха, но и настоящим спортом, требующим от спортсменов высокой физической подготовки, технического мастерства и стремления к победе. В данной статье мы рассмотрим основные аспекты велосипедного спорта и попытаемся выделить наиболее важные и интересные аспекты этого вида спорта.

Одним из наиболее распространенных видов велосипедного спорта являются гонки на шоссе. В этом виде спорта участники соревнуются на дистанции от нескольких километров до нескольких сотен километров, преодолевая различные подъемы и спуски. Спортсмены на шоссейных велосипедах развивают очень высокую скорость, что делает этот вид спорта одним из самых зрелищных и популярных.

Еще одним популярным видом велосипедного спорта является гонки по пересеченной местности (МТВ). В этом виде спорта участники соревнуются на велосипедах, специально разработанных для катания по грунтовым дорогам, лесным тропинкам, горным трассам и другим сложным маршрутам. Гонщики на МТВ сражаются с неблагоприятными условиями,

которые могут включать крутые подъемы, опасные спуски, грязь и камни.

Еще одним видом велосипедного спорта является ВМХ, который представляет собой гонки на специально оборудованных трассах, содержащих различные препятствия, такие как скоростные горки, виражи и трамплины. В ВМХ, как правило, участвуют молодые спортсмены, которые демонстрируют высокий уровень техники катания и смелость.

Трековый велоспорт, или трек, является еще одним видом велосипедного спорта, который проводится на закрытых треках. Гонки на треке обычно проходят на высоких скоростях и требуют от спортсменов хорошей выносливости и техники катания.

Маунтинбайк является еще одним интересным видом велосипедного спорта, который представляет собой катание на велосипеде по горным трассам. В этом виде спорта спортсмены соревнуются на крутых подъемах, опасных спусках и других сложных участках трассы.

Велосипедный спорт - это одна из самых популярных и увлекательных форм физической активности, которая имеет большое количество поклонников по всему миру. Он не только развивает физическую форму, но и способствует укреплению здоровья, улучшению координации и концентрации внимания. Кроме того, велосипедный спорт имеет большое социальное значение и является эффективным инструментом для развития командного духа и лидерских качеств. Большое количество мероприятий и соревнований, посвященных велосипедному спорту, привлекают огромное количество зрителей и участников, что говорит о его актуальности в наше время. Кроме того, велосипедный спорт является экологически чистым видом спорта и помогает бороться с проблемой загрязнения окружающей среды. В свете этого, изучение основных видов велосипедного спорта и их характеристик является важным и актуальным вопросом, который может привлечь внимание широкой аудитории.

Цель исследования данной статьи - рассмотреть основные виды велосипедного спорта и их характеристики, а также проанализировать их значение и вклад в развитие спорта в целом.

Для достижения этой цели были поставлены следующие задачи:

изучить и описать основные виды велосипедного спорта, такие как гонки на шоссе, кросс-кантри, даунхилл, байк-марафон, трековые гонки;

проанализировать особенности каждого вида спорта и его значение в развитии велосипедного спорта в целом;

описать технику и оборудование, используемые в каждом из видов велосипедного спорта;

рассмотреть примеры успешных спортсменов и команд, занимающихся каждым видом велосипедного спорта, и описать их достижения;

проанализировать социальное значение велосипедного спорта и его экологическую значимость.

Исследование данных вопросов позволит более глубоко понять особенности и характеристики каждого вида велосипедного спорта, а также позволит оценить его значение и вклад в развитие спорта в целом. Полученные результаты могут быть использованы в дальнейших исследованиях велосипедного спорта, а также при организации и проведении спортивных мероприятий, связанных с этим видом спорта.

Результаты нашего исследования показали, что велосипедный спорт имеет множество положительных эффектов на здоровье человека. В первую очередь, он улучшает кардиоваскулярную функцию и укрепляет сердечно-сосудистую систему. Велосипедный спорт также способствует снижению уровня холестерина в крови и улучшению обмена веществ.

Дополнительно, наши исследования показали, что велосипедный спорт помогает

укрепить мышечную ткань и повысить уровень физической выносливости. Кроме того, регулярные тренировки на велосипеде могут уменьшить риск развития многих хронических заболеваний, таких как диабет, ожирение и артериальная гипертензия.

Помимо физических выгод, велосипедный спорт также имеет много психологических преимуществ. Велосипедисты, которые занимаются регулярно, часто испытывают ощущение улучшения настроения и повышения самооценки. Велосипедный спорт также может помочь снизить уровень стресса и более эффективно справляться с депрессией.

Обсуждение результатов нашего исследования подтверждает, что велосипедный спорт имеет множество положительных эффектов на здоровье и благополучие человека. Рекомендуется включать регулярные тренировки на велосипеде в свой образ жизни для улучшения физического и психологического здоровья, а также для уменьшения риска возникновения многих хронических заболеваний.

В заключение можно сказать, что велосипедный спорт – это не только увлекательное занятие, но и один из самых полезных видов спорта для здоровья человека. Наше исследование показало, что регулярные занятия на велосипеде положительно влияют на сердечно-сосудистую систему, обмен веществ, мышечную ткань, а также на психологическое состояние человека.

Велосипедный спорт может быть доступен для любого возраста и уровня подготовки, и он может быть замечательной альтернативой для людей, которые не могут или не хотят заниматься более интенсивными видами спорта.

Однако, необходимо помнить о том, что любая физическая активность должна быть начата после консультации с врачом. Велосипедный спорт также может быть опасен, если не соблюдать правила безопасности на дороге, поэтому важно использовать соответствующие защитные средства и соблюдать правила дорожного движения.

В целом, велосипедный спорт – это отличный способ укрепить свое здоровье и поддерживать физическую форму на протяжении всей жизни. Рекомендуется заниматься на велосипеде как минимум 2-3 раза в неделю для достижения наилучших результатов. Не забывайте также о том, что велосипедный спорт может стать частью вашего образа жизни и приятным времяпрепровождением в компании друзей и близких.

#### *Список источников*

1. Дьяченко, Л.А. Влияние занятий велосипедным спортом на показатели здоровья у подростков / Л.А. Дьяченко, В.Н. Рябых // Вестник спортивной науки. - 2015. - №1. - С. 45-50.
2. Ковалев, А.Г. Физиологические основы велосипедного спорта / А.Г. Ковалев, А.В. Белоусов // Теория и практика физической культуры. - 2018. - №4. - С. 30-35.
3. Максимов, Ю.М. Основы велосипедного спорта / Ю.М. Максимов, Е.В. Матюшева // Физическая культура: воспитание, образование, тренировка. - 2016. - №3. - С. 28-34.
4. Соколов, А.В. Психологические аспекты занятий велосипедным спортом / А.В. Соколов, М.А. Сидорова // Спортивная психология. - 2017. - №2. - С. 45-50.
5. Тарасова, Е.В. Влияние занятий велосипедным спортом на функциональное состояние организма женщин с избыточной массой тела / Е.В. Тарасова, А.Н. Смирнова // Вестник физической культуры и спорта. - 2019. - №2. - С. 15-20.
6. World Health Organization. Global Recommendations on Physical Activity for Health. Geneva: World Health Organization, 2010. - 58 p.
7. Цивьян, Л.Р. Физическая активность в профилактике хронических неинфекционных заболеваний / Л.Р. Цивьян, И.А. Кузьмин // Здоровье населения и среда

обитания. - 2018. - №1. - С. 10-15.

8. Cycling statistics. Statista. [Электронный ресурс] URL: <https://www.statista.com/topics/1740/cycling/> (дата обращения: 05.05.2023)

9. Bike sharing: A review of evidence on impacts and processes of implementation and operation. International Transport Forum, 2019. - 154 p.

## ОСНОВОПОЛАГАЮЩИЕ ПРИНЦИПЫ ОРГАНИЗАЦИИ ПЕДАГОГИЧЕСКОЙ ДЕЯТЕЛЬНОСТИ М. МОНТЕССОРИ

*Костина Д.М., Костина Н.И.*

*ФГАОУ ВО Белгородский государственный национальный исследовательский университет,  
Белгород*

*Рассматриваются ведущие принципы системы М. Монтессори. Авторами представлены материалы, которые могут быть успешно использованы в организации учебного процесса.*

*Ключевые слова: индивидуальный подход, познавательная деятельность, «эмоциональный камертон», компетенция.*

Педагогика М. Монтессори как «альтернативная» система включает в себя:

- наличие собственной уникальной философской базы;
- наличие эффективных оригинальных технологий (методик), адекватно реализующих соответствующие философско-психологические принципы;
- отсутствие классно-урочной системы.

Понятие «система» означает единство и целостность Монтессори - образования на всех его уровнях: философском, психологическом, педагогическом и методическом.

Психологический уровень связан со взглядом на конкретного человека как индивида, на законы его онтогенеза - движущие силы и механизмы развития. Заслуга М. Монтессори состоит в открытии сенситивных периодов развития ребенка и в предложенной ею возрастной периодизации [1].

Педагогический уровень предполагает трактовку проблемы взаимодействия взрослого и ребенка в процессе образовательной деятельности. Суть «метода М. Монтессори» - это свободная целесообразная деятельность детей с дидактическими материалами в созданной педагогом развивающей предметно-развивающей среде, по терминологии Монтессори, «подготовленной среде», при ограничении прямого воздействия воспитателя или учителя на детей [3].

Система М. Монтессори отличается следующими ведущими принципами: опора на интерес, индивидуальный подход и свобода выбора.

Интерес - первое, что М. Монтессори выделяет в своей педагогике [2].

Второе - индивидуальный подход. Это не означает, что у каждого ребенка появляется отдельный учитель. Каждый ребенок выбирает то, что ему нравится делать, и учитель показывает, как справиться с заданием. Отметим, что Монтессори-педагогика сугубо индивидуальна, это не групповая работа. Групповому занятию в Монтессори-детском саду, например, в группе детей от 3 до 5 лет, уделяется 15 минут. Основной подход - свободная работа с предметами окружающей среды.

Основополагающим принципом организации педагогической деятельности М. Монтессори считает предоставление ребенку свободного выбора деятельности в подготовленной среде. Сущность этого принципа заключается в том, что через освоение окружающего мира, через приобретение собственного опыта, через возможность действовать независимо, ребенок учится мыслить независимо и свободно. Свобода выбора появляется у ребенка сразу после того, как он переступает порог Монтессори-класса. Ориентирами для педагога служат сенситивные периоды, и М. Монтессори выделяет три фазы: от 0 до 6, от 6 до 12 и от 12 до 18 лет.

Первая фаза (0-6) характеризуется глобальной ориентацией познавательной активности ребенка на формирование чувственного образа окружающего мира. Ребенок в возрасте от 0 до 3 лет является, образно говоря, «эмоциональным камертоном», сверхчувствительным резонатором эмоций родителей, главным образом матери.



Ребенок в возрасте от 3 до 6 лет является «строителем самого себя». На это время приходится фазы максимальной интенсивности ряда сенситивных периодов его развития - сенсорного, двигательного, речевого, социального. Наиболее подходящими условиями для развития ребенка в этом возрасте является специально организованная «педагогизированная» среда детского сада, в которой есть все необходимые составляющие: сенсорные, речевые, материалы для овладения навыками практической жизни, материалы для ознакомления с окружающей средой. Дети имеют возможность свободно передвигаться по помещению, реализуют право выбора деятельности, а в процессе их общения и взаимодействия возникает множество ситуаций, которые помогают сформировать навыки социального поведения.

Вторая фаза (6-12) - глобальная ориентация развития ребенка - связана с поиском им места и роли человека в природе и культуре, как роли человечества вообще, так и своей собственной индивидуальной роли. В сознании ребенка формируется более или менее адекватный, структурированный и осмысленный образ мира, образ самого себя и своего места в мире. Ребенок в возрасте от 6 до 9 лет в условиях свободной реализации познавательной деятельности является «исследователем», который с целью познания мира стремится выйти за пределы возможностей органов чувств человека путем проведения экспериментов. Постепенно ребёнок приходит к мысли, что нет необходимости каждый раз начинать свое исследование какого-либо явления «с нуля», а можно воспользоваться готовым знанием по данной проблеме, достижениями предшествующих поколений.

М. Монтессори считала, что «вселенское сознание» необходимо пробуждать и культивировать в ребенке между 6 и 12 годами, поскольку именно в таком возрасте человек наиболее восприимчив к этой идее.

М. Монтессори отмечает: «Это новый путь, новое направление обучения: помогать разуму в разнообразных процессах его развития, поддерживать его силы и укреплять его бесчисленные возможности». Этот возраст называется возрастом «ребенка-ученого».

Третья фаза развития (12-18) характеризуется глобальной направленностью человека на общество и поиск своего места в нем. В возрасте от 12 до 15 лет молодой человек находит еще одну возможность усилить свои познавательные способности, привлекая для этого людей, объединенных общей целью. Согласно возрастной периодизации М. Монтессори, он называется «участником организации». Человек в возрасте от 15 до 18 лет является активным «социальным участником», который может трудиться неполный рабочий день, а в свободное время занят профессиональной подготовкой. Это возраст начала профессиональной карьеры [4].

Монтессори-школа занесена в Книгу Гиннеса как самая многочисленная, и нарастающий в наши дни большой интерес к идеям и опыту М. Монтессори глубоко символичен. Это связано с такими чертами российской педагогической традиции, как гуманизм, внимание к индивидуальности ребенка, а также с необходимостью обучения и воспитания подрастающего поколения, способного успешно действовать в гражданском обществе, в непрерывно меняющемся мире.

#### *Список источников*

1. Монтессори М. - Дом ребёнка: метод научной педагогики – М.: Астрель: АСТ, 2006
2. Стэндинг Э.М. - Жизнь и творчество Марии Монтессори - СПб.: Благотворительный фонд «ВОЛОНТЕРЫ», 2010
3. Фаусек Ю.И. Русская учительница. Воспоминания Монтессори-педагога. Кн. 1/ Ю.И. Фаусек; сост. И ред. Д.Г. Сороков – М.: ФОРУМ, 2010
4. Montessori M. Montessori, 10 principi per educare i bambini alla libertà // Giornale dedicato ai genitori [Электронный ресурс]. URL: <http://www.nostrofiglio.it/bambino/bambino-3-6-anni/psicologia-3-6-anni/montessori-10-principi-per-educare-i-bambini-alla-liberta/> (дата обращения: 09.04.2023).

**ЭТНОПОЛИТИЧЕСКАЯ СИТУАЦИЯ В РЕСПУБЛИКЕ КАЗАХСТАН****Сейдахмет С.Ш., Байтуреева К.А.***Евразийский национальный университет имени Л.Н.Гумилева*

*В данной статье рассматриваются проблемы этнополитической ситуации в современном Казахстане, которая требует глубокого и содержательного политологического исследования. В тоже время перед политологами стоит задача всестороннего изучения новых явлений и процессов, происходящих в национальной жизни народа Казахстана, их теоретического обобщения с целью содействия решению актуальных политических и практических задач.*

*Ключевые слова: этнополитика, Республика Казахстан, этнос, нация, государство, этнополитическая ситуация.*

Этнополитика - это проявление этнического фактора в политике, участие этнических групп в делах государства и роль политики и государства в делах этнических сообществ, управление многоэтничными государствами, институты и механизмы обеспечения межэтнического согласия, преодоления этнополитических конфликтов [1, 416с.].

Тренд современной этнополитики, провозглашенный Президентом Казахстана Касым-Жомартом Токаевым - «Единство нации - в ее многообразии», позволяет обеспечивать стабильность и консолидацию общества, регулировать межэтническими процессами на основе конструктивного диалога [2, 3с.].

Философы древности еще до нашей эры отмечали, что единственная постоянная вещь в мире - это изменения. Данное изречение актуально и сегодня: изменения непрерывно происходят в жизни каждого человека и страны в целом. Научиться управлять ими - это важнейшее условие для самосохранения и достижения успеха. Если обратиться к науке об управлении изменениями, обществу важно не только понимать суть изменений, что во многом зависит от эффективной информационно-коммуникативной политики государства, но и от участия и вовлечения граждан в процесс практической реализации перемен, что в свою очередь напрямую зависит от каждого в отдельности и гражданского общества в целом. Сфера межэтнических отношений, определенно, должна регулироваться в соответствии с динамично идущими изменениями [3, 120с.].

Изначально заложенные в модели основополагающие принципы укрепления общественного согласия, политической стабильности, казахстанского патриотизма остаются неизменными, источниками которых служит основной закон государства - Конституция. Пять основополагающих базовых принципов, на которых развивается казахстанское общество: этническое, конфессиональное, языковое многообразие является нашим главным богатством, государство целенаправленно создает все условия для развития культуры и языков этносов Казахстана, важнейшими ценностями нации являются толерантность и ответственность, консолидирующая роль в обществе принадлежит казахам, единство казахстанского народа, по сути, составляют главные концепты государственной идеологии.

Модель государственной этнополитики за годы независимости сформировала значительный запас прочности в казахстанском обществе. Она способствует на самом высоком уровне решать проблемы развития межэтнических отношений, для этого этнополитика развивается на государственном и общественном уровнях [4, 3с.].

Высокая динамика демографических и миграционных процессов на протяжении

многих десятилетий способствовала тому, что после обретения независимости Казахстан стал одним из самых многоэтничных и поликонфессиональных государств мира, открыто демонстрируя казахстанский опыт в сфере оптимизации процессов взаимодействия разных этносов и конфессий, при этом справедливо называя имеющиеся проблемы. Это явилось своевременной реакцией на кризисы идентичности в мировой политике, порожденные новыми социально-экономическими условиями, информационными и коммуникационными технологиями.

Казахстан за годы независимости нашел свой подход, продемонстрировал миру свою стратегию, выработал собственную действенную модель, которая работает и развивается. Ее основополагающие принципы и в целом этнополитика демонстрируют сегодня интеллектуальный потенциал полиэтничности в дальнейшей духовной модернизации общества, опираясь на национальную историю страны и понимание значимости формирования и укрепления казахстанской идентичности.

Однако важно, чтобы дальнейшая ее модернизация проходила с активным включением этнокультурных объединений, институтов гражданского общества и государственных органов, эффективно участвуя в управлении данными процессами. Важнейшей составляющей процесса миростроительства на всем пространстве остаются вопросы организации диалога этносов, культур, религий.

Создание условий для диалога и взаимодействия институтов гражданского общества и государственных институтов в формировании межэтнического и межконфессионального общения, толерантное отношение друг другу составляют основу достижений Казахстана, включая духовные основы единения и консолидации народа, особенно в трудные периоды потрясений, такие, к примеру, как мировые финансовые кризисы, коронавирус, природные катаклизмы и др. При этом, отличительной особенностью казахстанской этнополитики остается стремление всех этносов развивать объединительные концепты [5, 42с.].

За годы своего суверенного развития для укрепления межэтнических отношений принят ряд законодательных актов, Казахстаном ратифицировано практически свыше 180 международных документов, касающихся международных стандартов в данной сфере.

Общенациональная гражданская идентичность не отвергает этнические особенности, она нацелена на формирование фундамента новой модели гражданского общества. Каждый этнос в Казахстане имел и будет иметь возможность развивать свои традиции, культуру, язык. Это, по сути, основа общенациональной идентичности. При этом все граждане Казахстана должны чувствовать сопричастность к прошлому, настоящему и будущему нашего государства, символам нашей нации и ее культурному ядру [6,183с.].

#### *Список источников*

1. Тишков В.А., Шабаетов Ю.П. Этнополитология: Политические функции этничности. - Москва: Издательство Московского университета, 2019. -416 с.
2. Выступления Главы государства К.-Ж.Токаева на XXXII сессии Ассамблеи народа Казахстана «Справедливый Казахстан: единство, стабильность, развитие» 27 апрель 2023 год. -Астана, 2023.
3. Понарин Э.Д., Мухаметшина Н.С. Национальные проблемы на постсоветской территории: Учебное пособие. -СПб., 2001.-120с.
4. Савин И. Мониторинг этнополитической ситуации: Казахстан.
5. Керимов А.А., Кабадиев М.Ш. Этническая составляющая политической идентичности современного Казахстана//Вестник ВГУ. Серия: История. Политология. Социология. -2022.-№ 4. -С.42-45.

6. Жанбосинова А.С. Национальная стратегия Казахстана: гражданская идентичность или этническая идентичность - время выбора//Российские регионы: взгляд в будущее. -2016. - Т.3, № 3. -С.183-200.

## **ETHNO-POLITICAL SITUATION IN THE REPUBLIC OF KAZAKHSTAN**

***Seydahmet S.Sh.kyzy, Baitureeva K.A.***

*L.N. Gumilyov Eurasian National University*

*This article addresses the problems of the ethno-political situation in modern Kazakhstan, which requires a deep and meaningful political scientific study. At the same time, political scientists are faced with the task of comprehensively studying new phenomena and processes taking place in the national life of the people of Kazakhstan, their theoretical bobbing in order to promote the solution of urgent political and practical problems.*

*Keywords: ethnopolitics, Republic of Kazakhstan, ethnos, nation, country, ethnopolitical situation.*

**ДИСТАНЦИОННЫЕ ОБРАЗОВАТЕЛЬНЫЕ ТЕХНОЛОГИИ В ДОО КАК СРЕДСТВО  
ВЗАИМОДЕЙСТВИЯ С СЕМЬЯМИ ВОСПИТАННИКОВ**

*Гузева А.А.*

*Научный руководитель Погодина И.А.*

*ГБОУ ВО «СГПИ», Ставрополь*

*В статье обозначена актуальность использования дистанционных образовательных технологий в ДОО при взаимодействии с семьями воспитанников. Раскрыта суть дистанционных образовательных технологий. Рассмотрены примеры использования дистанционных образовательных технологий во взаимодействии с родителями дошкольников. Выделены преимущества использования образовательных технологий во взаимодействии с семьями детей.*

*Ключевые слова: дистанционные образовательные технологии, родители воспитанников, формы взаимодействия, средства взаимодействия, дистанционное общение.*

На сегодняшний день достаточно актуален вопрос об использовании дистанционных образовательных технологий в ДОО при взаимодействии с семьями воспитанников. Всё потому, что современный мир не стоит на месте, стремительными темпами развивается информационное общество, повсеместно в образовательные учреждения, исключением не являются и детские сады, внедрены современные образовательные технологии. Основной специфической черной современной образовательной среды является ее всеобъемлющая цифровизация [4]. Сотрудничество ДОО с родителями – необходимое условие для полноценного всестороннего развития личности дошкольника. Современные родители – продвинутые, грамотные, но очень занятые, а потому ограничены и во времени, и в получении большого объёма информации. За короткое время педагогам надо изменить свои профессиональные функции, найти средства соединения с детьми и родителями, самостоятельно овладеть онлайн-программами, научиться снимать и монтировать видеоролики, не имея специального оборудования, а иногда и возможностей, постоянно находясь в тревожном состоянии, испытывая критику со стороны руководства, родителей, СМИ [5]. Вышеизложенное предъявило требование для поиска эффективной и удобной формы взаимодействия, как для педагогов, так и для семей воспитанников.

Одной из таких форм являются дистанционные образовательные технологии. Под дистанционными образовательными технологиями понимаются образовательные технологии, реализуемые в основном с применением информационно-телекоммуникационных сетей при опосредованном (на расстоянии) взаимодействии [1].

Вовлечение родителей в воспитательный процесс с помощью дистанционных образовательных технологий способствует созданию благоприятного климата в семье, повышает психологический и эмоциональный комфорт ребёнка как в саду, так и за его пределами.

В целом, использование современных технических средств, особенно дистанционных образовательных технологий, в образовательном процессе детского сада позволит активизировать родителей, наладить продуктивное взаимодействие между всеми участниками образовательного процесса и установить партнерские отношения между ДОО и семьями.

Дистанционное взаимодействие с родителями может проходить в online и offline формах общения:

□ Online взаимодействие – это получение интересующей информации при помощи компьютера или другого гаджета, подключенного к интернету в режиме «здесь и сейчас», общение в мессенджерах.

□ Offline взаимодействие – это самостоятельный обзор родителем интересующей информации путем просмотра сайта учреждения, официальных страниц в социальных сетях, перехода по предоставленным педагогом ссылкам, а также с помощью электронной почты [3].

Основное взаимодействие с родителями в дистанционном формате осуществляется в основном через чат-группы Viber и WhatsApp. Таким образом родители получают различные консультации, фото- и видеоматериалы, созданные педагогами, которые служат руководством для родителей в вопросах воспитания и обучения детей дома. Педагоги могут присылать ссылки на собственные мастер-классы, если таковы имеются, интересные статьи о воспитании и обучении детей, творческие работы детей.

Выделяют новые и безопасные дистанционные формы и методы работы с родителями, такие как:

- групповые, подгрупповые, индивидуальные онлайн-консультации воспитателей или специалистов в соответствии с планом или по запросу;
- онлайн-информирование (рекомендации, памятки, буклеты);
- онлайн- и офлайн-мастер-классы;
- видеомарафоны;
- онлайн-акции;
- онлайн-выставки, конкурсы;
- онлайн-диагностика;
- онлайн-анкетирование;
- вовлечение родителей в деятельность с детьми в онлайн-режиме («Виртуальный гость группы», «Онлайн-поздравления детей» и др.) [2].

Средства взаимодействия педагогов с родителями воспитанников с использованием дистанционных образовательных технологий:

Социальные сети. Сегодня большинство детских садов достигают своих организационных целей с помощью родительских собраний, информационных стендов. Однако в современных сообществах эти методы часто неэффективны: родительские собрания не посещаются, а к информационным стендам мало кто из родителей подходит.

В решении этой проблемы современному педагогу могут помочь именно социальные сети, которых в настоящее время насчитывается огромное количество. В них участники могут обмениваться фото-, видео-, аудиоматериалами, задавать интересующие вопросы, комментировать информацию. Педагоги могут напрямую информировать законных представителей о своих планах, рекомендовать ссылки для самостоятельного изучения тем и информировать о предстоящих мероприятиях (праздниках, конкурсах, акциях, семинарах и т.д.).

Электронная почта. Единая групповая электронная почта является универсальным и интерактивным средством связи. Родителям больше не нужно переписывать рекомендации, а связь между семьей и детским учреждением не теряется в случае болезни или отъезда ребёнка по каким-либо причинам.

Так же это удобно, так как работает обратная связь, любой родитель или представитель ребенка имеет возможность задать вопрос в письменной форме, получить онлайн рекомендацию, уточнить информацию по любым интересующим их вопросам и, при необходимости, назначить время консультации.

Сайт учреждения. Ещё одним средством дистанционного взаимодействия между родителями и педагогами является сайт детского сада. На этом сайте размещена вся административная и правовая информация о детском саду, включая устав, лицензии, правила приема, списки сотрудников, расписание работы, объявления о текущих делах, фоторепортажи о жизни детского сада.

На сайте также размещена информация для родителей по вопросам воспитания и образования ребенка. Обновление информации на сайте привлекает большое внимание к детскому саду родителей, способствует созданию открытого пространства взаимодействия специалистов и родителей. Взаимодействуя с родителями таким образом можно построить доверительные и партнерские отношения в системе «педагог-родитель» и расширить возможности семей для получения качественного образования.

Дистанционные родительские собрания. Родительские собрания могут принимать различные формы: от обычных родительских собраний, на которых через проектор транслируются Интернет-ресурсы, до полностью виртуальных родительских собраний, проводимых на различных платформах. При этом в собрании могут участвовать как все родители, так и организовано взаимодействие только, например, с родительским комитетом.

Среди неоспоримых преимуществ - возможность участия всех родителей. При дистанционном варианте общения каждый может высказать свою точку зрения и будет услышан (прочитан) и прокомментирован аудиторией. На традиционных собраниях этот процесс может занимать много времени и нарушает организацию проведения мероприятия.

Важно отметить, что проведение дистанционных родительских собраний (как форма дистанционного взаимодействия между семьёй и дошкольным образовательным учреждением) может мотивировать родителей к общению друг с другом и с воспитателем.

Дистанционное общение с родителями предполагает более ответственный подход к передаваемой информации, чем «живое» общение. При построении эффективной коммуникации с родителями особое внимание следует уделить качеству материала, предоставляемого на расстоянии. Педагогу необходимо убедиться, что информация интересна, актуальна, доступна, конкретна, грамотно написана, лаконична и надёжна. Формат, в котором представлена информация, следует выбирать в соответствии с темой и с учетом целесообразности. Например, отчеты о проведенных мероприятиях с детьми могут быть оформлены в виде фото или видео презентаций, а информационное сообщение - в виде текста или памятки. Если информация срочная или требует пояснений, можно записать аудиосообщение и отправить его в родительский чат, но этот формат передачи информации следует использовать лишь в редких случаях.

Также дистанционные образовательные технологии позволят родителям с помощью воспитателей более эффективно и целесообразно проводить занятия с детьми дома, а общение между детьми и родителями станет более интересным и насыщенным. Это позволит детям не скучать дома и получать больше внимания, ласки и общения от близких людей, а родители будут лучше информированы об интересах, потребностях, желаниях и способностях своих детей.

Преимущества использования дистанционных образовательных технологий во взаимодействии с семьями дошкольников заключаются в следующем:

- 1) родителям предоставляется возможность получить информацию о реализуемых программах;
- 2) время, которое родители тратят на получение информации, сведено к минимуму;
- 3) обеспечивается оперативная осведомленность в вопросах специфики

организации образовательного процесса, достижений и проблем в развитии ребёнка; воспитатели имеют возможность продемонстрировать фотоматериалы, связанные с деятельностью ребёнка в детском саду;

4) обеспечивается индивидуальный подход к родителям и виртуальный диалог между воспитателем и группой родителей;

5) родители охотнее взаимодействуют с воспитателем детского сада.

Но это не означает, что можно полностью перейти в онлайн-режим. Всё же «живое» общение предпочтительнее дистанционного. Поэтому стоит отметить, что педагогу необходимо грамотно сочетать дистанционные образовательные технологии с традиционными способами взаимодействия в работе с родительским коллективом.

Таким образом, педагоги дошкольных образовательных организаций с помощью дистанционных форм взаимодействия могут активно мотивировать родителей к участию в образовательной деятельности и жизни детского сада в целом. Кроме того, такая систематическая работа повышает качество воспитательно-образовательного процесса и способствует успешной реализации целей и задач ФГОС дошкольного образования.

#### *Список источников*

1. Федеральный закон от 29.12.2012 N 273-ФЗ (ред. от 17.02.2023) "Об образовании в Российской Федерации" (с изм. и доп., вступ. в силу с 28.02.2023) – ст.16.

2. Буйместру, И.А. Использование дистанционных технологий в детском саду: взгляд воспитателя / И.А. Буйместру // Образование и воспитание. – 2020. – № 4 (30). – С. 7-10.

3. Гаврилова А.А., Очередная С.В. Методические рекомендации «Дистанционное взаимодействие с родителями». – М., 2022.

4. Погодина И.А. Плюсы и минусы современного российского образования: сборник трудов конференции. / И.А. Погодина, Ю.Ю. Мардвинцева, Д.А. Лиджаева // Образование и педагогика: перспективы развития: материалы Всеросс. науч.-практ. конф. (Чебоксары, Oct 16, 2020) / editorial board: Ж.В. Мурзина [etc.] – Чебоксары: «Лару-тӑру» («Среда») издательство сурчӑ, 2020. – pp. 36-38.

5. Портнова Н.И. Дистанционное образование в системе дошкольного образования: научные подходы и перспективы развития: сборник трудов конференции. / Н.И. Портнова, А.О. Стариченко, И.А. Погодина // Социально-педагогические вопросы образования и воспитания: материалы Всерос. науч.-практ. конф. (Чебоксары, 25 июня 2021 г.) / редкол.: Ж.В. Мурзина [и др.] – Чебоксары: ИД «Среда», 2021. – С. 103-106.

## **DISTANCE LEARNING TECHNOLOGIES IN PRESCHOOLS AS A MEANS OF INTERACTION WITH THE FAMILIES OF CHILDREN**

*Guzeva A.A.*

*The article outlines the relevance of the use of distance learning technologies in ECE centers in interaction with the families of pupils. The essence of distance learning technologies. Examples of the use of distance learning technologies in the interaction with the parents of preschool children. The advantages of using educational technologies in interaction with the families of children are highlighted.*

*Keywords: distance learning technologies, parents of preschool children, forms of interaction, means of interaction, distance communication.*



## ДИСТАНЦИОННОЕ ОБРАЗОВАНИЕ КАК ИННОВАЦИОННЫЙ МЕТОД ОБУЧЕНИЯ

*Окуняка А.Е.*

*Научный руководитель: Погодина И.А.*

*ГБОУ ВО СГПИ, Ставрополь*

*Статья исследует возможности и преимущества дистанционного образования в современном мире. В ней рассматривается, как технологии в области информационных технологий позволяют обучающимся получать знания и опыт удаленно, что обеспечивает гибкость в обучении и увеличивает доступность для людей из разных частей мира. Статья также анализирует недостатки дистанционного обучения и предлагает рекомендации по его оптимизации. В заключении статьи отмечается, что дистанционное образование может быть важным инструментом для современных образовательных систем, позволяющим расширить возможности обучения и дать большему количеству людей доступ к качественному образованию.*

*Ключевые слова: дистанционное обучение, образование, цифровые технологии, цифровизация, инновации, инновационные технологии, компьютер.*

В последние годы дистанционное обучение стало все более популярным в мире, и Россия не является исключением. В свете этого возрос интерес к исследованиям, посвященным дистанционному обучению и его эффективности в контексте современной образовательной практики. Ученые провели ряд исследований, посвященных дистанционному обучению, и обнаружили множество преимуществ, которые это образовательное средство может предоставить [3].

Дистанционное обучение – это метод обучения, основанный на удаленном доступе к образовательным ресурсам. Он позволяет обучаться без привязки к месту и времени, а также снижает издержки на образование. Однако, отличительной чертой дистанционного обучения является использование синхронных и асинхронных удаленных методов [4].

Синхронное обучение подразумевает фиксированное расписание и взаимодействие обучающихся и педагогов онлайн в соответствии с данному расписанию. Также в синхронном обучении используются роботы прокси, позволяющие учащимся посещать занятия удаленно. Асинхронное обучение, в свою очередь, предполагает индивидуальный график занятий и отсутствие ограничений времени. Обучающиеся получают материалы онлайн и по почте, имеют доступ к видео- и аудиозаписям. Кроме того, асинхронное обучение включает в себя переписку по электронной почте, обсуждение на форуме, голосовую почту и факс.

Кроме того, стоит выделить пошаговую программу обучения и программу самоподготовки. Пошаговое обучение предполагает строгую организацию учебного процесса, определенную нагрузку у педагогов, семестровое планирование, предельные сроки платы за обучение, расписание экзаменов и другую административную работу, контролируруемую учебным заведением. Окончание курса зависит от готовности обучающегося. Программы самоподготовки всегда асинхронные, пошаговое обучение может быть представлено как синхронно, так и асинхронно.

Каждая модель обучения имеет положительное и негативное влияние на обучающихся, педагогов и учебные заведения. Синхронное обучение позволяет быстро получить ответы на вопросы, участвовать в дискуссиях, а также контролировать свой график занятий. В отличие от традиционной формы обучения, обучающиеся могут изучать материалы в своем

собственном темпе, а также в любом месте и в любое время, что делает образование более доступным.

Дистанционное обучение обладает рядом преимуществ, среди которых выделяется возможность более доступной цены на обучение. Существует Moodle или Modular Object-Oriented Dynamic Learning Environment – это бесплатная веб-система для организации дистанционного обучения и управления им, которая была запущена в 2001 году. На данный момент ее можно скачать с официального сайта и установить на свой компьютер. Система поддерживает более 120 языков, в том числе русский. Исходя из этого можно считать, что дистанционное обучение становится более экономически эффективным вариантом [4].

Однако, как показывают исследования, у дистанционного обучения есть и свои недостатки. Например, он может оказаться менее эффективным для обучающихся с ограниченным опытом обучения, а также для тех, кто испытывает трудности в организации своего времени. Также возникают проблемы с мотивацией обучающихся, которые не получают достаточной поддержки от преподавателей. Более того, отсутствие прямого контакта с людьми в реальном времени также вызывает беспокойство. Реальное взаимодействие и невербальная коммуникация помогают передать истинное отношение к какому-либо вопросу и быть более понятным собеседнику. Кроме того, посещая занятия, обучающиеся становятся более ответственными и организованными [6].

Рассмотрим смешанное обучение как альтернативу традиционным методам. Эта модель обучения комбинирует дистанционное обучение с непосредственным контактом с педагогом и группой, что обеспечивает гибкий график и доступ к онлайн-ресурсам, а также возможность реально взаимодействовать с преподавателями и сокурсниками [2].

Конечная цель всех моделей смешанного обучения – это сочетание преимуществ традиционного присутственного обучения с возможностями дистанционного обучения. Рассмотрим каждую из моделей подробнее:

1. Обучение в присутствии преподавателя - это модель, в которой большая часть обучения проводится в группе, где преподаватель проводит лекции, упражнения и дискуссии, а дистанционные методы используются для расширения материала и обеспечения дополнительной поддержки. Эта модель наиболее близка к традиционному образованию.

2. Модель ротации/чередования - в этой модели студенты работают в группах и чередуются между присутственными занятиями и дистанционными занятиями. В зависимости от организации учебного процесса, обучающиеся могут работать с онлайн-материалами, использовать учебные программы и приложения на своих устройствах, а также общаться с преподавателем через электронную почту или онлайн-конференции.

3. Флекс-модель - в этой модели студенты имеют большую свободу выбора между онлайн- и присутственными занятиями. Образовательный процесс может быть разбит на небольшие модули, которые обучающиеся проходят в своем темпе. Важным элементом этой модели является наличие ресурсов, которые доступны вне группы, таких как электронные учебники, веб-ресурсы и онлайн-курсы.

4. Обучение онлайн - в этой модели студенты получают образование полностью онлайн. Обучение может проходить в режиме реального времени или быть асинхронным. В этом случае студенты общаются с преподавателем и другими обучающимися через онлайн-конференции, форумы и электронную почту [5].

Для улучшения эффективности дистанционного обучения российские ученые предлагают ряд рекомендаций. Например, использование интерактивных методов обучения и индивидуального подхода к обучающимся может помочь повысить эффективность

дистанционного обучения. Также важно создать учебные материалы, которые будут легко доступны и понятны для всех обучающихся [1].

Некоторые исследования также подчеркивают важность межличностных отношений в дистанционном обучении. Ученые отмечают, что преподаватели, работающие в области дистанционного обучения, должны уделять большое внимание коммуникации с обучающимися, создавая для них условия для общения и сотрудничества. Для этого могут использоваться различные инструменты, такие как форумы, онлайн-конференции, чаты и т.д.

Тем не менее, современные технологии делают дистанционное обучение все более доступным и эффективным. Существует множество онлайн-платформ и ресурсов, которые позволяют обучающимся получать качественное образование. Некоторые из наиболее популярных и известных в России и мире включают:

1. Udacity - платформа, которая предлагает онлайн-курсы в сфере информационных технологий, включая программирование, науку о данных и искусственный интеллект.

2. Skillshare - платформа для онлайн-обучения, которая предлагает курсы по различным темам, включая дизайн, технологии, музыку и многое другое.

3. Яндекс.Практикум - платформа, которая предлагает курсы по различным темам, включая анализ данных, машинное обучение, веб-разработку и другие сферы.

4. Лекториум - система дистанционного обучения, которая предлагает онлайн-курсы по различным темам, включая экономику, менеджмент, право, маркетинг и другие сферы.

Важно, чтобы образовательные заведения продолжали развивать и совершенствовать дистанционное образование, обеспечивая обучающимся лучшие условия обучения.

Одним из примеров успешной реализации дистанционного обучения в России является онлайн-образовательная платформа "Лекториум", система включает в себя более 7000 онлайн-курсов, которые доступны на русском языке. Система "Лекториум" использует различные методы обучения, включая видео-лекции, интерактивные задания и тестирования. Курсы можно изучать в любое время и в любом месте, имея только доступ к Интернету.

Особенностью "Лекториума" является то, что система позволяет пользователям выбирать только те курсы, которые им интересны, в отличие от традиционных образовательных программ, где необходимо проходить все предметы.

Курсы на "Лекториуме" предоставляются как бесплатно, так и за определенную плату. Бесплатные курсы обычно имеют ограниченный доступ к материалам, в то время как платные курсы могут предлагать более широкий спектр материалов и услуг. Исследования показывают, что многие обучающиеся получили ценный опыт и знания благодаря использованию этой платформы.

Таким образом, дистанционное обучение может стать хорошим инструментом для современной образовательной системы, позволяя расширить возможности обучения и дать большему количеству людей доступ к качественному образованию. Однако, для достижения максимальной эффективности, необходимо учитывать все его особенности и реализовывать инновационные подходы, основанные на научных исследованиях и практическом опыте.

#### *Список источников*

1. Абакумова, И. А. Развитие дистанционного образования в России / И. А. Абакумова, В. А. Смолин. – М. : Издательство Московского университета, 2019. – 256 с.

2. Галкина, И. А. Дистанционное обучение: методы и технологии / И. А. Галкина, Н. В. Симакова. – М. : Издательство Юрайт, 2020. – 160 с.

3. Клевцова, И. В. Дистанционное обучение в современной образовательной системе / И. В. Клевцова, О. А. Лебедева. – М. : Издательство Академии наук, 2021. – 184 с.

4. Мартынова, Н. В. Использование информационно-коммуникационных технологий в дистанционном образовании / Н. В. Мартынова, И. В. Коробко. – М.: Издательство «Экзамен», 2020. – 128 с.

5. Никуличева, Н. В. Внедрение в образовательную организацию дистанционного обучения: практ. пособие / Н. В. Никуличева. – М.: Федеральный институт развития образования, 2021. – 72 с.

6. Погодина И.А. Плюсы и минусы современного российского образования: сборник трудов конференции. / И.А. Погодина, Ю.Ю. Мардвинцева, Д.А. Лиджаева // Образование и педагогика: перспективы развития: материалы Всеросс. науч.-практ. конф. (Чебоксары, Oct 16, 2020) / editorial board: Ж.В. Мурзина [etc.] – Чебоксары: «Лару-тӑру» («Среда») издательство сурчӑ, 2020. – pp. 36-38.

## **DISTANCE EDUCATION AS AN INNOVATIVE LEARNING METHOD**

***Okunyaka A.E.***

*Stavropol State Pedagogical Institute, Stavropol, Russia*

*The article explores the possibilities and advantages of distance education in the modern world. It examines how information technology technologies allow learners to gain knowledge and experience remotely, which provides flexibility in learning and increases accessibility to people from different parts of the world. The article also analyzes the shortcomings of distance learning and offers recommendations for its optimization. In conclusion, the article notes that distance education can be an important tool for modern educational systems to expand learning opportunities and give more people access to quality education.*

*Keywords: distance learning, education, digital technologies, digitalization, innovations, innovative technologies, computer.*

**ОРГАНИЗАЦИЯ ЭКСПЕРИМЕНТАЛЬНОЙ РАБОТЫ ПО ФОРМИРОВАНИЮ У ДЕТЕЙ  
ДОШКОЛЬНОГО ВОЗРАСТА УВАЖИТЕЛЬНОГО ОТНОШЕНИЯ И ЧУВСТВА  
ПРИНАДЛЕЖНОСТИ К СВОЕЙ СЕМЬЕ ПОСРЕДСТВОМ ИГРОВОЙ ДЕЯТЕЛЬНОСТИ**

*Колодяжная Ю.И.*

*Научный руководитель: Кириллова В.И.*

*ГБОУ ВО СГПИ, Ставрополь*

*В данной статье рассматривается организация экспериментальной работы по формированию у детей уважительного отношения к своей семье, где подобраны методики, разработаны рекомендации по формированию посредством игровой деятельности. Проведен контрольный эксперимент для выявления эффективности методических рекомендаций.*

*Ключевые слова: игровая деятельность, дошкольники, семья.*

Целью исследования констатирующего этапа является выявление первоначального уровня уважительного отношения и чувства принадлежности к семье у детей старшего дошкольного возраста.

Задачами исследования является:

1. Подбор методик для выявления уровня развития уважительного отношения и чувства принадлежности к семье у детей старшего дошкольного возраста и проведение;
2. Анализ результатов констатирующего исследования.

В исследование применяли три методики: Тест «Семейные отношения» (А.Кроник, модификация Г.Я Кудриной), «Интервью с ребенком» (автор А. И. Захаров), «Рисунок семьи» (А. Л. Венгер).

Исследование проводилось у старших дошкольников 6–7 лет на базе детского сада. В исследовании участвовали дети в количестве 25 человек.

Затем был проведен формирующий этап по разработке методических рекомендаций по формированию у детей дошкольного возраста уважительного отношения к семье через игровую деятельность.

Перечислим игры, которые применяли: режиссерская игра «Шесть кукол»; игра-загадка «Моя семья»; дидактические игры («Скажи наоборот», «Сравни - кто старше? Кто младше?», «Если я...» и «Скажи ласково»; сюжетно-ролевая игра «Семья», а также изготовление открыток для родителей. Сейчас проговорим подробно о некоторых из них.

Игры-загадки «Моя семья» проводятся для того чтобы мы изучили уровень представлений и обогащение знания детей о социальных ролях и родственных связях. Дети в игровой форме должны отгадывать загадки о всех членах многопоколенной семьи.

Для того чтобы научить детей подбирать недостающие слова по смыслу, и воспитывать положительное отношение к семейным ценностям и родственными отношениям проводили игру «Продолжи пословицу».

Организовывалась режиссерская игра «Шесть кукол» для того чтобы произошло формирование представлений детей о семейной жизни и социальных ролях, а также игра научит проектировать сюжетно-ролевую игру, воспитывать уважительное отношение к членам семьи.

Чтобы сформировать у детей представления о социальных ролях в семье, а также научить их в играх воспроизводить семейный быт и развить умение подбирать атрибуты и предметы-заместители игрового пространства, воспитывать положительные взаимоотношения между детьми в процессе совместной деятельности применялась сюжетно-ролевая игра «Семья». То есть в ходе игры происходит обогащение представления о составе семьи и многоролевом поведении каждого члена семьи (мужчина - папа, дедушка, брат, сын; женщина -мама, бабушка, сестра, дочь).

Для того чтобы находить общее и различное, развивать умение сопоставлять, понимать смысл пословицы, воспитывать интерес к истории, семейным ценностям и традициям

применялась игра «Найди лишнюю пословицу». В процессе игры детям зачитывали несколько пословиц, и они должны были выявить пословицу, которая не о семье.

Также провели дидактическую игру «Если я» целью явилось закрепить знания о семейных связях, сформировать понятие о том, кто кому приходится родственником в семье, развивать быстроту реакции и логическое мышление, и естественно воспитывать интерес родственникам и семье.

А вот для того, чтобы учить называть членов семьи применяя уменьшительно-ласкательные суффиксы, воспитывать у детей эмоционально-положительное отношение к родным и стремление называть членов своей семьи ласково (дедушка, дедуля, папочка, папулька, и пр.) применялась дидактическая игра «Скажи ласково».

Дети учились подбирать слова противоположного значения по теме «семья» и соотносить начало пословицы с ее продолжением наблюдалось в ходе дидактических игр «Собери пословицу» и «Скажи наоборот».

И третий этап это контрольный, где провели те же диагностики, чтобы определить насколько изменился уровень уважительного отношения и чувства принадлежности к семье у детей старшего дошкольного возраста, и насколько эффективно применение игровой деятельности.

В результате сравнительный анализ констатирующего и контрольного этапов полученных результатов по формированию уважительного отношения и чувства принадлежности к семье у детей старшего дошкольного возраста показал, что полученные данные на контрольном этапе имеют высокий уровень, то есть увеличилось количество детей с высоким уровнем развития уважительного отношения и чувства принадлежности к семье. Для этих дошкольников характерно отсутствие грубых слов в общении с родителями и близкими родственниками, наличие эмоционального и физического контакта с ними, уважительное отношение к родителям, привязанность к семье. В разговоре дети выражали гордость за свою семью.

После проведенной педагогической работы в группе значительно уменьшилось количество детей с низким уровнем уважительного отношения и чувства принадлежности к семье.

#### *Список источников*

1. Афонькина Ю.А. Практикум психология детей / Ю.А. Афонькина, Г.А. Урунтаева. – М., 2019. – 368 с.
2. Болотина, Л.Р. Педагогика дошкольная / Л.Р. Болотина. – М., 2018. – 226 с.
3. Воронова, О.А. Программа семейно-полового воспитания «Семьеведение для малышей»/ О.А. Воронова, Л.В. Коломийченко. – П., 2017. – 121 с.

### **ORGANIZATION OF EXPERIMENTAL WORK ON THE FORMATION OF A RESPECTFUL ATTITUDE AND A SENSE OF BELONGING TO THEIR FAMILY IN PRESCHOOL CHILDREN THROUGH PLAY ACTIVITIES**

***Kolodyazhnaya Yu.I.***

***Scientific supervisor: Kirillova V.I.***

*Stavropol State Pedagogical Institute, Stavropol, Russia*

*This article discusses the organization of experimental work on the formation of children's respectful attitude to their family, where methods are selected, recommendations for the formation through play activities are developed. A control experiment was conducted to identify the effectiveness of methodological recommendations.*

*Keywords: play activity, preschooler, family.*

## КАК ДИСТАНЦИОННОЕ ОБУЧЕНИЕ ПОВЛИЯЛО НА ЗАНЯТИЯ В ОБЛАСТИ ФИЗИЧЕСКОЙ КУЛЬТУРЫ

*Комогорцева Н.Н.*

*Восточно-Сибирский государственный университет технологий и управления, Улан-Удэ*

*В данной статье рассматриваются методы дистанционного образования по предмету «Физическая культура» в ВУЗах, а также эффективность таких методов в сравнении с классическими.*

*Ключевые слова: физическая культура, дистанционное обучение.*

Введение: С введением дистанционного формата обучения, многие классические методики образования стали недоступны. В связи с этим преподавателям и студентам необходимо искать новые методы обучения. Значение новых коммуникативных технологий возросло в разы. Важным фактором реализации целей и задач дисциплины «Физическая культура» стало сформировать у студентов соблюдение правил здорового образа жизни.

Актуальность данной темы связана с введением дистанционного режима обучения, и как следствие поиска новых методик взаимодействия и обучения учащихся.

Целью статьи является поиск наиболее практичных методов обучения, чтобы они не отставали по своей эффективности от классических.

Научная новизна данного исследования заключается в обобщении информации касающихся вопросов влияния дистанционного обучения на физическое воспитание студентов.

С введением Указа Президента РФ от 2 апреля 2020 г. № 239 «О мерах по обеспечению санитарно-эпидемиологического благополучия населения на территории Российской Федерации в связи с распространением новой коронавирусной инфекции (COVID-19)» формат обучения студентов претерпел значительные изменения в связи с невозможностью посещения занятий в учебных заведениях. Было введено дистанционное обучение с использованием современных технологий, что сразу же изменило методики обучения учащихся. Такой способ позволяет не ограничивать себя местом и временем, а также больше заниматься самообучением и соответственно саморазвитием.

Так как дисциплина «Физическая культура» имеет большое количество практических занятий и соответственно не может быть полностью реализована в дистанционном варианте, появилась необходимость в новых методиках обучения. На первостепенном месте такие методики должны иметь ряд важных положений:

1. Использование большего объёма теоретических знаний, что позволит расширить базу и основу предмета у обучающихся. Этого можно добиться за счёт демонстрационных видео-уроков от профессиональных тренеров в различных видах спорта, онлайн записи занятий с возможностью пересмотреть урок, учебных пособий. Такой метод подачи материала будет вызывать у обучающихся интерес к занятиям, а также сформирует научный подход к дисциплине.

2. Дать стимул студенту для учёбы, так как в дистанционном формате он часто теряется. Дистанционное обучение дает возможность больше проводить свободное время в интернете, а многие дети и подростки привыкли использовать интернет лишь как средство для развлечения или общения, и лишь малая часть для самообучения. Дать стимул могут беседы с преподавателем в виде онлайн конференций о необходимости использовать свободное время не только для удовольствия, но и с пользой.

3. Контроль знаний в виде электронных тестов, эта система позволит не только преподавателю, но и студентам отслеживать свой уровень знаний, а также на основе анализа повысить успеваемость. Данная система контроля из-за своей общедоступности может применяться в любом учебном заведении без каких-либо затруднений.

Так методики удаленного получения образования направлены не только на использование технологий дистанционного обучения, но и на увеличение теоретической базы преподавателями.

Хорошая преподавательская деятельность чаще всего выражается в формировании психолого-педагогических аспектов физической культуры. Поэтому в условиях дистанционного обучения ценятся не только специалисты в области преподавания дисциплины, но и грамотные методисты, которые обладают современными подходами к образованию.

Потребность в улучшении методов обучения физической культуре, основывается на сидячем образе жизни во время дистанционного образования, который, несомненно, негативно сказывается на здоровье. Физическая культура помогает избежать этих последствий, и поэтому она должна быть обязательной частью дистанционного обучения.

Результаты. Использование совместного подхода, как в техническом, так и теоритическом плане новых методик вполне способно удовлетворять требования образовательной программы.

Заключение. Так как дистанционный формат обучения на данный момент временный, его не следует рассматривать как ограничение физической культуры, а скорее как время для увеличения теоретических знаний предмета, формирования спортивных ценностей личности.

#### *Список источников*

1. Гаджиметов В.Э., Прокопенко Т.И., Кудря А.Д. Причины ухудшения здоровья и здорового образа жизни студенческой молодежи. // В сборнике: Физическая культура и спорт: интеграция науки и практики Материалы XIV Международной научно-практической конференции. 2017.

2. Стриханов М. Н. Физическая культура и спорт в вузах: учебное пособие 2-е изд. - Москва: Издательство Юрайт, 2020. - 160 с.

3. Указ Президента РФ от 2 апреля 2020 г. № 239 «О мерах по обеспечению санитарно-эпидемиологического благополучия населения на территории Российской Федерации в связи с распространением новой коронавирусной инфекции (COVID-19)» // Собрание законодательства Российской Федерации. 06.04.2020. № 14 (часть I) ст. 2082.

4. Ярлыкова О.В., Шипилова Г.В. Физическая культура в общекультурной и профессиональной подготовке студентов. // Таврический научный обозреватель. 2016 №1-3

*This article discusses the methods of distance education on the subject of "Physical Culture" in universities, as well as the effectiveness of such methods in comparison with classical ones.*

*Keywords: physical education, distance learning.*



**ФОРМИРОВАНИЕ И РАЗВИТИЕ РЕЧИ ДОШКОЛЬНИКОВ В УСЛОВИЯХ ДОШКОЛЬНОЙ  
ОБРАЗОВАТЕЛЬНОЙ ОРГАНИЗАЦИИ**

*Гузева А.А.*

*Научный руководитель: Суменко Л.В.*

*ГБОУ ВО «СГПИ», Ставрополь*

*В статье обозначена проблема развития речи у детей дошкольного возраста. Раскрыта суть формирования и развития речи дошкольников. Рассмотрены формы формирования и развития речи детей в условиях дошкольной образовательной организации.*

*Ключевые слова: формирование речи, развитие речи, дошкольник, дошкольная образовательная организация, формы развития речи.*

В настоящее время проблема развития речи у детей дошкольного возраста стоит особенно остро. Это связано с тем, что и дети, и взрослые всё больше приобщаются к компьютеру и другим средствам технического прогресса. В то время как дошкольный возраст является наиболее подходящим для формирования и развития речи и культуры речевого общения.

Вопрос развития речи у детей дошкольного возраста является глобальной проблемой для методики преподавания. Как педагогам, так и родителям хочется, чтобы у детей имелось «чувство слова», чтобы им нравилось говорить, чтобы они «играли со словами» и могли понять, что они говорят. А сейчас мы видим всё больше и больше детей со скудным словарным запасом и значительными речевыми проблемами.

Развитие речи у детей дошкольного возраста как овладение родным языком является процессом, который многогранен по своей природе. Это необходимая основа для формирования полноценного мышления человека. Речевая деятельность формируется и функционирует в тесной взаимосвязи со всеми психическими процессами, происходящими в сенсорной и интеллектуальной сферах. Отсутствие речи и речевая недостаточность влияют на общее развитие детей. Нарушается формирование психических функций, ограничивается когнитивное развитие. Также нарушается процесс социальной адаптации. Только при помощи своевременного и комплексного вмешательства может быть достигнута успешная динамика развития речи.

Формирование и развитие речи у дошкольников – одна из основных обязанностей воспитателей, занимающихся развитием речи. Важность развития речи детей дошкольного возраста подтверждается и Федеральным государственным образовательным стандартом дошкольного образования, в котором выделена образовательная область «Речевое развитие». В соответствии со стандартом речевое развитие дошкольников включает овладение речью как средством общения и культуры; обогащение активного словаря; развитие связной, грамматически правильной диалогической и монологической речи; развитие речевого творчества; развитие звуковой и интонационной культуры речи; знакомство с книжной культурой, детской литературой, понимание на слух текстов различных жанров детской литературы; формирование звуковой аналитико-синтетической активности как предпосылки обучения грамоте [1].

Дошкольная образовательная организация является первым и самым ответственным звеном в общей системе народного образования. Дошкольный возраст особенно сензитивен к усвоению речи. Поэтому в современном дошкольном образовании процесс формирования и

развития речи рассматривается как общая основа воспитания и обучения ребёнка.

Организация развития и формирования речи детей в дошкольной образовательной организации в современных условиях требует поиска эффективных технологий развития речи детей. При выборе педагогической технологии развития речи детей дошкольного возраста важно, чтобы она не только соответствовала возрастным возможностям ребёнка, но и гарантировала результаты развития речи детей в разных формах работы.

Выбор формы работы осуществляется воспитателем самостоятельно и определяется контингентом воспитанников, материально-технической базой дошкольной образовательной организации, культурными и региональными особенностями, спецификой ДОО, а также опытом и творчеством педагога.

Организация работы и основные методы речевого развития детей дошкольного возраста определяются образовательной программой. Традиционно в программе дошкольного образования выделяются две основные формы развития речи: работа по развитию речи детей в свободном общении с педагогами и сверстниками и специальные речевые занятия.

Свободное речевое общение в дошкольной образовательной организации происходит в различных видах деятельности – в игре, в познавательно-исследовательской деятельности, а также в трудовой и бытовой деятельности и др.

Основной и главной формой формирования и развития речи у детей является игра. Игра побуждает детей к взаимодействию и мотивирует коммуникативную деятельность. Театрализованные игры сюжетно ролевые игры, пальчиковые игры и упражнения (это уникальные инструменты для комплексного развития мелкой моторики и речи) [3]. Эти упражнения стимулируют развитие речи и пространственного мышления и способствуют быстрому реагированию. Пальчиковые игры неопределимы в этом процессе. Ученые установили, что если развитие пальцев соответствует возрасту, то развитие речи также находится в пределах нормы. Это объясняется тем, что на формирование речевой сферы влияют двигательные импульсы от рук и точки от пальцев. Дидактические игры являются одним из основных видов игр, поскольку на протяжении всего детства используются для решения разнообразных задач, в том числе и речевых.

Также одной из основных форм развития речи являются речевые занятия. Они помогают реализовать потенциал речевого развития дошкольного детства – наиболее благоприятного периода для овладения речью. Занятия по речевому развитию проводятся с целью оказания методической помощи в овладении детьми речью и являются средством общения и познания и контроля своего поведения. На занятиях, помимо воздействия воспитателя на речь детей, происходит взаимовлияние речи детей друг на друга [2]. Обучение в коллективе повышает общий уровень развития детей.

Воспитатели активно интегрируют речевые занятия с изодетельностью, аппликацией, лепкой, театральной деятельностью, конструированием, воздействуя не только на развитие речи, но и развитие психических функций (внимания, мышления, памяти, моторики).

Таким образом, одной из основных проблем, с которыми сталкиваются дошкольные образовательные организации является формирование и развитие речи у дошкольников. Речь как ведущее средство общения сопровождает все виды деятельности ребенка. Качество речи и умение использовать её в игре и в совместной деятельности педагога и детей определяет успешность ребёнка, его признание сверстниками.

#### *Список источников*

1. Федеральный государственный образовательный стандарт дошкольного образования. – М.: УЦ Перспектива, 2014. – 32 с.

2. Маланка, Т.Г. Развитие внимания, памяти, речи / Т.Г. Маланка. - М.: Эксмо, 2018. - 192 с.

3. Федоренко, Л. П. Методика развития речи детей дошкольного возраста / Л.П. Федоренко, Г.А. Фомичева, В.К. Лотарев. - М.: Просвещение, 2015. - 239 с.

## **FORMATION AND DEVELOPMENT OF SPEECH OF PRESCHOOL CHILDREN IN A PRESCHOOL EDUCATIONAL ORGANIZATION**

***Guzeva A.A.***

*The article identifies the problem of speech development in preschool children. The essence of the formation and development of speech of preschool children. Forms of formation and development of speech of children in the conditions of the preschool educational organization are considered.*

*Keywords: formation of speech, speech development, preschooler, preschool educational organization, forms of speech development.*

**«ЛЭПБУК» КАК СОВРЕМЕННОЕ СРЕДСТВО ТРУДОВОГО ВОСПИТАНИЯ ДЕТЕЙ  
ДОШКОЛЬНОГО ВОЗРАСТА**

**Еременко А.В., Буркина И.В.р**

*Ставропольский государственный педагогический институт, Ставрополь*

*В статье обозначена важность трудового воспитания детей дошкольного возраста. Обозначены результаты использования лэпбука как современного средства трудового воспитания. Выделены особенности создания лэпбука.*

*Ключевые слова: трудовое воспитание, дети дошкольного возраста, лэпбук, современное средство воспитания.*

В связи с выходом ФГОС ДО на новый уровень каждый педагог ищет новые подходы, идеи, формы и методы в своей педагогической деятельности, которые были бы интересны дошкольникам и соответствовали бы их возрасту, и наиболее эффективно решали педагогические, образовательные и воспитательные задачи.

На сегодняшний день трудовое воспитание дошкольников является одной из основной деятельностью дошкольных учреждений. Трудовое воспитание – это совместная деятельность воспитателя и воспитанника, направленная на развитие у последних обще трудовых умений и способностей, психологической готовности к труду, формирование ответственного отношения к труду и его продуктам, на сознательный выбор профессии [2].

Трудовое воспитание детей дошкольного возраста – основная задача, стоящая перед педагогами дошкольной образовательной организации. И для того, чтобы добиться больших результатов в решении этой задачи многие воспитатели в своей практике начали использовать современное средство воспитания, которым является лэпбук.

Лэпбук (lapbook) – это сравнительно новое средство из Америки, которое представляет собой одну из разновидностей метода проекта. Адаптировала его под русский менталитет Татьяна Пироженко.

«Лэпбук» (если переводить дословно, «наколенная книга») представляет собой интерактивную папку, либо же тематическую коллекцию книг, куда воспитатель и воспитанники смогут поместить различную найденную информацию в свободной форме по интересующей или изучаемой в данный момент теме. Затем собранная информация в книгах собирается воедино в креативно оформленную аппликацию [1].

Основное требование к лэпбуку – он должен иметь такие размеры, чтобы поместиться у ребенка на коленях.

Создание лэпбука может быть делом как коллективным, так и индивидуальным. В последнем случае ребенок самостоятельно (лишь иногда прибегает к помощи взрослого) собирает, анализирует и сортирует информацию.

При создании коллективного лэпбука воспитателю важно грамотно распределить работу с детьми над его отдельными частями и элементами. Коллективный лэпбук лучше сделать более крупного формата, например, формата А3.

По итогу мы получаем не только игру, но и творческое задание, и элемент образовательного процесса, и задание на самостоятельное изучение заданной темы, и метод по закреплению пройденного материала, и в целом интересный способ совместного времяпровождения для детей [4].

Лэпбук как в готовом виде, так и в процессе своего производства служит педагогу для

закрепления и расширения у детей знаний об интересующей теме. С помощью данного пособия дети как в совместной, так и в самостоятельной деятельности могут извлечь информацию о трудовых процессах воспитателя, могут развивать любознательность, интерес к данной профессии и воспитывать уважительное отношение к труду людей данной профессии; могут формировать умения пользоваться средствами общения со сверстниками и взрослыми в целях получения нужной информации [4].

Лэпбук является важным образовательным средством трудового воспитания в ДОО и формируют положительное отношение ребенка к труду.

Посредством использования лэпбука происходит:

- развитие трудовой деятельности (например, обучение трудовым навыкам и умениям);
- воспитание ценностного отношения к собственному труду, труду других людей и его результатам (например, воспитание самостоятельности, трудолюбия, ответственности);
- формирование первичных представлений о труде взрослых, его роли в обществе и жизни каждого человека.

Лэпбук является современным средством трудового воспитания детей дошкольного возраста. В лэпбук помещается систематизированный материал по теме трудового воспитания дошкольников – различные кармашки с играми, мини-книжками со стихами, загадками, пальчиковой гимнастикой, алгоритмами трудовой деятельности. Он предназначен для детей дошкольного возраста и является развивающим средством воспитания.

#### *Список источников*

1. Анисенко А.С. Формирование мотивации к трудовой деятельности у детей 4-5 лет посредством лэпбука «Не мешайте мне трудиться» // Дошкольное воспитание. – 2020. – №4. – С.23-30.
2. Везетиу Е.В. Сущность понятия «трудовое воспитание» детей дошкольного возраста // Проблемы современного педагогического образования. – 2015. – № 46-2. –С. 45-50.
3. Лембик Н.Ю. Трудовое воспитание детей дошкольного возраста // Аспекты и тенденции педагогической науки: материалы II междунар. науч. конф. - 2017. - С. 32-35.
4. Сайгушева Л.И. Технологии приобщения дошкольников к труду.– Ростов н/Д, 2013. –221с.

## **"LAPTOP" AS A MODERN MEANS OF LABOR EDUCATION OF PRESCHOOL CHILDREN**

***Eremenko A.V., Burkina I.V.***

*Stavropol State Pedagogical Institute, Stavropol, Russia*

*The article highlights the importance of labor education of preschool children. The results of using a laptop as a modern means of labor education are indicated. The features of creating a laptop are highlighted.*

*Keywords: labor education, preschool children, laptop, modern means of education.*

## МЕТОДИКА ОБУЧЕНИЯ ШКОЛЬНИКОВ РЕШЕНИЮ ЗАДАЧ ГЕОМЕТРИИ

*Разак Ж.Н.*

*Казахский национальный педагогический университет имени Абая, Алматы, Казахстан*

*Дистанционное качественное образование-самая актуальная проблема современности. Мы рассмотрим методику преподавания этого школьного курса геометрии и основные особенности его реализации на различных платформах.*

*Ключевые слова: геометрия, объект, доказательство теорем.*

Геометрия-основной учебный предмет в школе, который играет важную роль в познании окружающего мира и изображении различных реальных объектов, формирует и развивает пространственное воображение, представления и мышление учащихся [1].

Однако, несмотря на большие возможности предмета геометрия, уровень геометрических знаний школьников, понимания и овладения геометрическими методами познания объектов в окружающем мире, умения решать геометрические задачи снижается с каждым годом. Поэтому проблемы преподавания геометрии в соответствии с новыми требованиями тесно связаны с совершенствованием методики преподавания. При построении методической системы обучения курсу геометрии важно не только логически строго давать теорию, но и создавать возможности для развития наглядности и практического содержания предмета, восприятия учащимися понятий, умозаключений и способов мышления через геометрические задачи, связанные с окружающим миром.

Формирование умения решать задачи в обучении геометрии и развитие ее в целом является одной из важнейших задач. Согласно нашему исследованию, в процессе обучения геометрии задачи становятся не только средством передачи содержания образования, включения учащихся в деятельность, но и средством овладения приемами мышления, общими логическими и специфическими приемами учебной деятельности, геометрическими методами познания окружающего мира, развития важнейших качеств мышления. Поэтому мы рассматриваем геометрические задачи как компонент передачи теоретических знаний, то есть геометрические задачи – главный инструмент, развивающий логическое и пространственное мышление учащихся, развивающий знания, умения и навыки о свойствах геометрических фигур.

Геометрические задачи можно классифицировать следующим образом:

1. Задачи для расчета. Здесь требуется найти числовое значение каких-либо величин, связанных с геометрической фигурой, с использованием заданных в условиях задачи.

2. Задачи на доказательство. Известно, что они являются одними из самых сложных задач в геометрии. Здесь требуется аргументировать мнение о свойствах какой-либо геометрической фигуры.

3. Задачи для исследования. Здесь требуется установить полноту и общность решения задачи. Устанавливаются все различные ситуации, возникающие на путях построения, определяется количество путей решения задачи и условия существования искомой фигуры. Исследование проводится графическим путем.

4. Задачи на построение. Здесь требуется выполнить построение чертежа с помощью линейки и циркуля [2].

Решение геометрических задач реализуется с использованием определенной теоремы или формулы, поэтому они представляют собой затруднения для многих учеников. Практически каждая геометрическая задача требует индивидуального анализа и выбора пути решения задачи.

Можно выделить следующие этапы процесса решения геометрических задач:

1. Понять условие задачи: а) проанализировать задачу; б) записать условие задачи в виде схемы. При анализе отчета, что представляет собой его условие, какие требования в нем предъявляются (что задано, что известно, какие требования?). При написании условия задачи

в виде схемы предусматривается его схема, в результате этого анализа учитываются наиболее нужные, знакомые элементы и кратко излагаются.

2. Поиск решения задачи, составление плана – поиск способа решения задачи, который является основной частью всего процесса. Поиск решения задачи определяет следующую неразрывно связанную двустороннюю проблему: а) преобразование известных теоретических знаний в соответствии с условиями задачи, которые необходимо решить; б) преобразование условий задачи в соответствии с известными теоретическими фактами и в зависимости от них.

3. Реализация плана. Здесь, идея решения найдется, и задача решается.

4. Обсуждение решенной задачи: а) проверка решения задачи; б) изучение задачи; в) анализ решения задачи по различным параметрам и связям [3].

Задачи на доказательство поскольку в основе лежат теоремы, для них сохраняются все особенности методики обучения доказательству теорем. Поэтому в обучении решению геометрических задач на доказательство мы предлагаем действия, выполняемые в следующей последовательности:

- 1) анализ условий задачи, построение схемы и внесение обозначений;
- 2) Краткое изложение условия и заключения задачи;
- 3) вспомнить определение и свойства геометрической фигуры в условиях задачи;
- 4) делать логические выводы в соответствии с условиями задачи..

Удобно представить доказательство теорем и решение задач на доказательство в двух столбцах в краткой форме. В качестве примера рассмотрим задачу из курса геометрии 7 класса.

Пример. В треугольниках  $ABC$  и  $A_1B_1C_1$  углы  $A$  и  $A_1$  – прямые углы,  $BD$  и  $B_1D_1$  – биссектрисы. Докажите, что если угол  $B$  равен углу  $B_1$  и  $BD=B_1D_1$ , то треугольники  $ABC$  и  $A_1B_1C_1$  равны.

*Решение. Этап 1. Поиск путей доказательства.*

Действие учителя	Действие ученика
1. Требуется доказательство равенства треугольников в задаче. Какие теоремы мы используем для доказательства равенства треугольников?	Используем знаки равенства треугольников.
2. Что нужно найти в треугольниках, чтобы доказать это равенство?	Нужно найти равные элементы.
3. Сколько равных пар элементов треугольников нужно найти? Почему?	Их два, потому что они прямоугольные треугольники.
4. Какие равные элементы даны по условию задачи?	Угол $B$ равен углу $B_1$ .
5. Каких равных элементов недостаточно для использования одного из обозначений?	Равенство гипотенуз или катетов. Доказываем равенство треугольников. Рассмотрим треугольники $\triangle ABC$ и $\triangle A_1B_1C_1$ .
6. Докажем равенство катетов $AB=A_1B_1$ . Как доказать равенство отрезков?	Это прямоугольные треугольники. Два.
7. Какие треугольники следует рассмотреть, чтобы доказать равенство катетов $AB=A_1B_1$ ?	$BD = B_1D_1$ , $\angle 1 = \angle 2$ (как половина равных углов)
8. Определите тип треугольников.	$\triangle ABC = \triangle A_1B_1D_1$ (по катету и острому углу)
9. Сколько пар равных элементов нужно найти в этих треугольниках?	$AB=A_1B_1$ чтобы доказать равенство отрезков.
10. Что известно в треугольниках по условию задачи?	$AB=A_1B_1$ .
11. Какое заключение можно сделать о треугольниках $ABD$ и $A_1B_1D_1$ ?	чтобы доказать равенство треугольников
12. Почему мы рассматривали эти треугольники?	$\triangle ABC$ и $\triangle A_1B_1C_1$ .
13. Какой вывод можно сделать о равенстве треугольников?	$\triangle ABC = \triangle A_1B_1C_1$ (по катету и острому углу).
14. Почему мы рассматривали равенство отрезков $AB$ и $A_1B_1$ ?	
15. Какие выводы можно сделать о $\triangle ABC$ и $\triangle A_1B_1C_1$ ?	
16. Составляем план решения задачи:	
а) Рассмотрим треугольники $ABD$ и $A_1B_1D_1$ и покажем равенство сторон $AB$ и $A_1B_1$ .	
б) Рассмотрим $\triangle ABC$ и $\triangle A_1B_1C_1$ и установим их	

Поиск пути решения задачи и составление плана можно показать, заменив вопросительный знак на следующем рисунке знаком равенства (рис.1).



Рисунок 1.

Этап 2. Оформление решения задачи.

*Доказательство.*

1. Рассмотрим треугольники  $ABD$  и  $A_1B_1D_1$ . Они будут прямоугольные треугольники, потому что  $BD = B_1D_1$  (по условиям задачи),  $\angle ABD = \angle A_1B_1D_1$  (как половина равных углов),  $\angle B = \angle B_1$  (по условиям задачи) и  $1/2\angle B = 1/2\angle B_1$ .

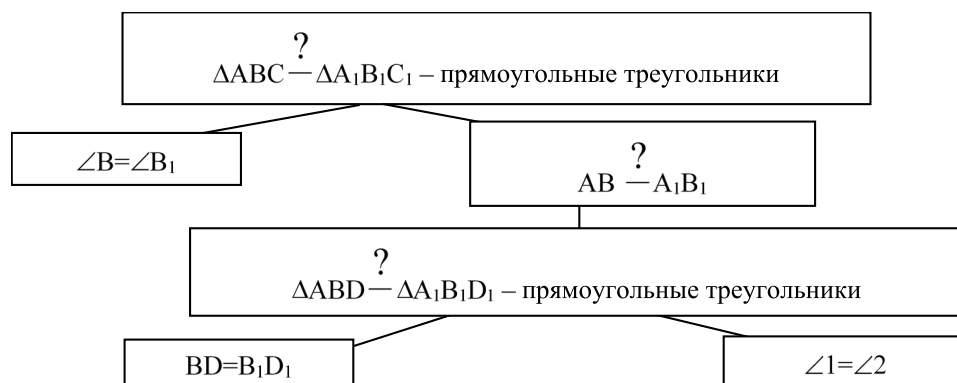
В итоге,  $\triangle ABD = \triangle A_1B_1D_1$ .

2. Рассмотрим треугольники  $ABC$  и  $A_1B_1C_1$ . Они тоже являются прямоугольными треугольниками, потому что  $AB = A_1B_1$  (по нашему доказательству),  $\angle B = \angle B_1$  (по условиям задачи).

Следовательно,  $\triangle ABC = \triangle A_1B_1C_1$  (по катету и острому углу) будет. Вот что нужно доказать.

С целью формирования умений приводить полное и точное обоснование для обучения учащихся решению геометрических задач, решение задачи можно представить в двух столбцах, т. е. слева – утверждение, рисунок, расчет; справа – обоснование, пояснения, подтверждающие правильность выполненных расчетов и построенных изображений, сказанных утверждений, т. е. в написании предложений. Таким образом, обучая решению геометрических задач, мы не только обеспечиваем учащимся качественное геометрическое образование, но и обладаем навыками и умениями применять полученные теоретические знания на практике. Отметим, что сформулированные в статье методические идеи будут полезны при организации учебной деятельности учащихся в процессе обучения геометрии.

#### Список источников

1. Гусев В.А. Методика обучения геометрии /В.А.Гусев, В.В.Орлов, В.А.Панчишина и др. – М.: Издательский центр «Академия», 2004. – 368 с.
2. Әбілқасымова А.Е. Математиканы оқытудың теориясы мен әдістемесі: дидактикалық- әдістемелік негіздері. – Алматы: Мектеп, 2014. – 224 с.
3. Бенерджи Р. Теория решения задач. – М.: Мир, 1992. 242с.



## **ИСПОЛЬЗОВАНИЕ МАШИННОГО ПЕРЕВОДА ПРИ ОБУЧЕНИИ ИНОСТРАННЫМ ЯЗЫКАМ**

*Васкина Е.А.*

*Восточно-Сибирский институт МВД России, Иркутск*

*Представлена актуальность, преимущества и недостатки использования машинного перевода в процессе обучения иностранным языкам. Приводятся краткие исторические сведения и формулируются выводы по исследуемой проблеме.*

*Ключевые слова: машинный перевод, иностранный язык, четыре вида языковой деятельности, качество обучения.*

Потребность в общении или употреблении языка заставляет людей применять наиболее доступные формы, методы и средства его использования. Пожалуй, самым общедоступным средством является сегодня машинный перевод, применяемый в различных сферах жизнедеятельности.

Использование машинного перевода - это реальность, которая прочно вошла в сферу филологического образования и которая имеет как свои плюсы, так и минусы. Сегодня машинный перевод – это грамотно исполненный, иногда не лишенный шероховатостей текст, который способен передать точную информацию, лишённую смысловых искажений. Для современного студента, изучающего иностранный язык машинный перевод, несомненно, подспорье, компаньон всегда готовый решить проблему быстрого понимания даже самых узкопрофессиональных тем. Стоит согласиться с точкой зрения С. Кэмпбелла, что обучение переводу также важно, как и обучение всем четырем видам языковой деятельности [2]. Однако с приходом в систему образования машинного перевода, получение данного навыка становится все более сложной задачей. Преподаватели иностранного языка постоянно изучают влияние машинного перевода на качество обучения. Положительное влияние отмечали Г. Сомерс и А. Ниньо, [3, 4]. Исследования в этой области отражены в трудах Дж.Хиггинс, З.Дж.Фрэнч, М. Клиффер анализирующих достоинства и недостатки машинного перевода при обучении иностранному языку [1, 5,6]. Наиболее часто используемым обучающимися машинным переводом является Google Translate. Он отличается высоким уровнем перевода в связи с тем, что в 2016 году компания интегрировала нейронный машинный перевод в качестве автоматического перевода. В настоящее время педагоги ищут способы использования машинного перевода в качестве метода, способствующего совершенствованию навыков чтения, письма и разговорной речи. Используется сравнение переводов, при котором укрепляется уверенность обучающихся в своих знаниях и умении переводить текст. Включаются элементы соревнования, когда личный перевод может значительно превосходить машинный и наоборот. Машинный переводчик предоставляет множество языковых ресурсов, изыскание которых заняло бы значительные временные и энергозатраты. Переводчик может оказаться значительным подспорьем не только при изучении иностранного языка в рамках образовательного процесса в образовательной организации, но и в реальной жизни расширяет возможности людей в преодолении многолетнего препятствия, не позволявшего им узнать, о чем, например, та или иная песня или новостная статья. Хотя машинный перевод может быть мощным и полезным инструментом для изучения языка, нельзя не замечать и явных проблем. Как мы уже отмечали, машинный перевод – быстро развивающаяся технология, но и она не лишена неточностей,

некорректных культурных интерпретаций, неверного толкования идиоматических выражений. Воспринимая машинный перевод как нечто единственно верное, обучающийся может неправильно усвоить и некорректно применить на практике те или иные знания. Удобство осуществляемых мгновенно переводов заменило естественное взаимодействие, обесценило обратную связь с собеседником. Подводя итог вышесказанному, можем заключить, что, имея в нашем арсенале такой прекрасный и мощный инструмент для понимания иностранной речи и осуществлении общения, мы педагоги должны дополнять традиционные методы перевода инновационными, сочетая современные стратегии с наработанными практиками, преследуя и выполняя главную цель – совершенствование владением иностранным языком.

#### *Список источников*

1. Клиффер, М. Эксперимент по постредактированию машинного перевода группой французских специалистов среднего/продвинутого уровня. В материалах 10-й ежегодной конференции ЕАМТ, 2005.
2. Кэмпбелл, С. Перевод в контексте EFL-пятый макрос? Журнал ТЕЛФИН, 13(1), 2002.
3. Ниньо, А. Оценка использования постредактирования машинного перевода на уроке иностранного языка. Компьютерное изучение языков 21(1), 2008.
4. Сомерс, Х. Машинный перевод в классе. В Х. Сомерс (ред.) Компьютеры и перевод. Руководство переводчика Амстердам/Филадельфия: Benjamins. 2003.
5. Френч, Р.Дж. Машинный перевод. В W. Brierley I.R. Кембл (ред.), Компьютеры как инструмент изучения языков, 1991
6. Хиггинс Дж. и Джонс Т. Компьютеры в изучении языков. Эйлсбери: Эдисон-Уэсли, 1984.

## **USING MACHINE TRANSLATION IN TEACHING FOREIGN LANGUAGES**

***Vaskina E.A.***

*East Siberian Institute of the Ministry of Internal Affairs of Russia, Irkutsk, Russia*

*The author presents the relevance, advantages and disadvantages of using machine translation in the process of teaching foreign languages. There is also a brief historical information and some conclusions on the problem under study.*

*Keywords: machine translation, foreign language, four types of language activities, quality of education.*

## ТВОРЧЕСКИЕ ФОРМЫ ВОСПИТАТЕЛЬНОЙ РАБОТЫ С РОДИТЕЛЯМИ В СОВРЕМЕННОЙ ШКОЛЕ

*Хижниченко К.Е.*

*Научный руководитель: Солодухина Н.Н.*

*Государственный университет просвещения, Мытищи*

*Цель статьи состоит в рассмотрении вопросов о творческих формах воспитательной работы педагога с родителями обучающихся, связанных с решением проблемы использования универсальной модели поведения.*

*Предмет обсуждения*

*Для решения данной проблемы в статье изложены формы воспитательной работы педагогов с родителями, сущность и характеристика воспитания как функции и как основополагающего предмета взаимодействия семьи и современной школы.*

*Область применения*

*Универсальная модель рабочего поведения в воспитательном процессе педагогов с родителями предлагается в качестве основы для деятельности во взаимоотношении участников педагогического процесса и может способствовать ее результативности.*

*Представленные формы могут быть использованы и протестированы образцовым вариантом педагогами от младшей школы, до преподавателей вузов и университетов.*

*Ключевые слова: воспитание, творческие формы, педагог, родители, современная школа, универсальная модель поведения.*

Введение. Проблема взаимодействия семьи и школы была и остается в центре внимания педагогов и психологов. Она широко обсуждалась в литературе начала 80-х годов XIX века. Исследования показали, что согласованность формирующего воздействия на ребенка со стороны семьи и школы имеет существенное значение. В то же время взаимодействие семьи и школы должно строиться на единстве общих целей и точек зрения (Кон И.С. «Ребенок и общество») [3], (Хамраева, Э.Н. Взаимодействие учителя с родителями в осуществлении индивидуального подхода в воспитании младшего школьника)[6]. В ходе исследований были определены основополагающие принципы, которые должны соблюдаться в школьном и семейном воспитании, а также сам факт "отчуждения" семьи и школы, и выделены причины этого явления [5]. В то же время, проблема взаимодействия школы и семьи продолжает оставаться актуальной и по сей день.

Анализ педагогической литературы по проблеме в научной статье позволил выявить противоречия между:

- наличием требований к формам воспитательной работы со школьниками с одной стороны, и недостаточной разработанностью вопросов воспитательной работы с родителями в современной школе с другой;

- в теории разработаны некоторые принципы воспитания в рамках семьи и школы, которые дают общее представление об их методах, с одной стороны, но не предложены уникальные универсальные формы воспитательной работы с родителями, с другой.

Итак, выделенные противоречия позволили сформулировать проблему темы научной статьи: Какие творческие формы воспитательной работы с родителями в современной школе, связанные с педагогическими условиями, могут быть использованы, существует ли универсальная модель.

Основная часть. Воспитание является деятельностью, направленной на формирование

личности учащегося, а также социальным процессом в широком понимании. Знаменитый учитель А.С. Макаренко утверждает: «Он воспитывает всех: людей, вещей, явлений, но в первую очередь – людей. Из них в первую очередь - родители и учителя».

Двусторонний процесс воспитания - это значит, что воздействие не только на воспитателя, но и на воспитанника. Мы говорим о том, что ребенок - субъект воспитания, то есть в процессе воспитания происходит совместное взаимодействие между двумя субъектами. Взаимодействие – это корректировка позиций обеих участников проекта. Иными словами, процесс воспитания не только влияет на воспитанников, а и на педагога – педагога, родителей, педагогов.

Иными словами, процесс воспитания не только влияет на воспитанников, а и на педагога – педагога, родителей, педагогов. Под его влиянием личность педагога тоже меняется и приобретает новые способности [1].

Творческие подходы воспитательной работы с родителями школьников

Говоря об особенностях роли семей и школ в процессе образования учащихся, стоит обратить внимание на некоторые особенности, которые важнейшим фактором влияния на воспитание нравственного, интеллектуального и, следовательно, профессионального качества учащихся и студентов. Однако важное влияние на этот процесс имеет и отношения родителей к воспитанию детей в школах. В значительной степени успехи и неудачи детей зависят от степени взаимодействия родителей и школы [1].

Очень часто в планах воспитания выделяется пункт «Индивидуальное сотрудничество с родителями», такая работа не проводится должным образом и, в основном, проводится в виде беседы со своей матерью по конкретным фактам, связанным с успехом или поведением ребенка.

Реализация творческих форм воспитательной работы с родителями в современной школе

Ведущая задача взаимодействия заключается в развитии личностей взаимодействия, их отношений, развитии коллектива, реализации его воспитательной возможности. Основными характеристиками взаимодействия являются: взаимопознание, взаимопонимание, взаимоотношение, взаимные действия, взаимовлияние. Все они взаимосвязаны и взаимообусловлены [5].

В форме и методах взаимодействия семей и школ в условиях введения Федерального государственного стандарта входит целый комплекс его особенностей, обеспечивающих и учебно-методическое, и коррекционно-педагогическое влияние. Методики коррекции в педагогической работе предполагают менять отношение родителей к образовательному процессу и воспитанию своих детей и, в частности, формировать различные виды универсальных учебных действий (УУД).

Особо эффективным является сочетание коллективной, групповой и индивидуальной форм взаимодействия с семьей и педагогом. Таким образом, обсуждение любой проблемы образования на родительском собрании может продолжаться при индивидуальной встрече с родителями и на групповой консультации [2].

Семейная воспитание – процесс довольно сложный, всегда связанный с субъективным фактором. Основной воспитательной функцией родителей является направленность совместно с школой на развитие личности и формирование личностных черт детей, а также не забывать индивидуального подхода к ребенку.

Заключение. В результате исследования были изучены нестандартные формы воспитательной работы с родителями в современной школе. Проведенный анализ различных

методов воспитания дал представление об их возможностях и рентабельности. Так же, были выявлены творческие формы воспитательной работы с родителями в современной школе и их использование (учитывались индивидуальные особенности возможных форм и применение их как стратегическое решение возникающих проблем).

В результате практической деятельности была разработана универсальная модель рабочего поведения педагогов с родителями, включающая в себя все возможные творческие формы воспитательной работы, их эффективность, значимость и педагогические действия в ходе их применения.

Таким образом, школе и семье нужно искать новую форму взаимодействия, осознавая, что дети и родители – воспитатели одного и того же ребенка. Результаты их деятельности могут быть удачными, когда учителя и родители станут союзниками.

Их объединение должно опираться на взаимное понимание, уважение, доверие и ответственность, действия, направленные на развитие личности ребёнка.



Схема 1.

#### Список источников

1. Власова, Г.И. Социализация младших школьников в контексте акмеологического подхода / Г.И. Власова // Научное мнение. - 2017. - № 7-8. - С. 152-155. - ISSN 2222-4378. - Текст: электронный // Лань: электронно-библиотечная система. - URL: <https://e.lanbook.com/journal/issue/302327> (дата обращения: 25.01.2021). - Режим доступа: для авториз. пользователей.
2. Горлова Н.А. Педагогика: Лекционный курс и методика «Квант», 2020.
3. Кон И.С. Ребенок и общество / И.С. Кон. – М.: Наука, 1988. – 269 с.4.
4. Лебедев, В.С. ВЗАИМОДЕЙСТВИЕ СЕМЬИ И ШКОЛЫ КАК ВАЖНЕЙШИЙ ФАКТОР СОЦИАЛИЗАЦИИ ШКОЛЬНИКОВ / В.С. Лебедев // Вестник Тюменской государственной академии культуры, искусств и социальных технологий. - 2014. - № 2. - С. 35-40. - Текст: электронный // Лань: электронно-библиотечная система. - URL:

<https://e.lanbook.com/journal/issue/294619> (дата обращения: 24.12.2020). - Режим доступа: для авториз. пользователей.

5. Микерова, Г.Ж. ВЗАИМОДЕЙСТВИЕ СЕМЬИ И ОБРАЗОВАТЕЛЬНЫХ УЧРЕЖДЕНИЙ В ОРГАНИЗАТОРСКОЙ ДЕЯТЕЛЬНОСТИ ПЕДАГОГА / Г.Ж. Микерова // Концепт. - 2012. - № 3. - С. 108-112. - ISSN 2304-120X. - Текст: электронный // Лань: электронно-библиотечная система. - URL: <https://e.lanbook.com/journal/issue/291185> (дата обращения: 25.01.2021). - Режим доступа: для авториз. пользователей.

7. Хамраева, Э.Н. ВЗАИМОДЕЙСТВИЕ УЧИТЕЛЯ С РОДИТЕЛЯМИ В ОСУЩЕСТВЛЕНИИ ИНДИВИДУАЛЬНОГО ПОДХОДА В ВОСПИТАНИИ МЛАДШЕГО ШКОЛЬНИКА / Э.Н. Хамраева // Январские педагогические чтения. - 2015. - № 1. - С. 176-179. - Текст: электронный // Лань: электронно-библиотечная система. - URL: <https://e.lanbook.com/journal/issue/297660> (дата обращения: 25.01.2021). - Режим доступа: для авториз. пользователей.

*The purpose of the article is to consider questions about the creative forms of educational work of a teacher with parents of students related to solving the problem of using a universal model of behavior.*

*Subject of discussion*

*To solve this problem, the article describes the forms of educational work of teachers with parents, the essence and characteristics of education as a function and as a fundamental subject of interaction between the family and the modern school.*

*Scope of application*

*A universal model of working behavior in the educational process of teachers with parents is proposed as a basis for activity in the relationships of participants in the pedagogical process and can contribute to its effectiveness.*

*The presented forms can be used and tested as a standard option by teachers from elementary schools to teachers of higher educational institutions.*

*Keywords: education, creative forms, teacher, parents, modern school, universal model of behavior.*

## ОПЫТ ПОДГОТОВКИ ОБУЧАЮЩИХСЯ К ТЕСТИРОВАНИЮ

*Жамбулова А.К., Жантасова Ж.З.*

*Восточно-Казахстанский университет имени С.Аманжолова, Усть-Каменогорск,  
Казахстан*

*Авторы сделали обобщение методического опыта организации самостоятельной и подготовительной работы по подготовке к тестированию обучающихся, результаты которого являются показателем качества обучения. Организация процесса подготовки включает разные формы работы, использование разных учебных материалов, средств.*

*Ключевые слова: качество обучения, индивидуальное обучение, единое национальное тестирование, организация подготовки к тестированию, информатика, дифференция обучения.*

Подготовка к единому национальному тестированию (ЕНТ) обучающихся педагоги планируют путем организации работы с различными типами заданий. Анализируя задания ЕНТ, педагоги отбирают такие задания для включения в программу обучения по каждой теме, расширяют спектр учебной деятельности обучающегося, с помощью которых формируется умения решать такие упражнения. Педагоги включает эти задания на этапе промежуточного, текущего контроля, на завершающем этапе изучения темы. После решения текстовых задач на контрольной работе по пройденной теме педагог предлагает задания с выбором ответа, задания с кратким и развернутым ответом. Подготовка к ЕНТ основана на повторении, обобщении, систематизации знаний различных разделов курса, педагог составляет комплекс стандартных задач, новые типы заданий, тестов из ЕНТ.

Подготовка к ЕНТ организуется на основе учета индивидуальных особенностей обучающегося. Задания по ЕНТ выполняются обучающимся дифференцировано, учащиеся группируются для отдельного обучения. Вариаты индивидуализации и дифференциации несколько. Например, педагог делит учащихся на основе их отдельных особенностей для обучения по различным учебным планам. Затем педагог организует внутриклассная индивидуализация учебной работы на занятии или прохождение учебного материала в индивидуальном темпе (с помощью электронных учебных средств).

Индивидуальное обучение предназначено для самостоятельной работы учащихся по достижению определенных результатов. Учащиеся имеют небольшой опыт самостоятельной познавательной деятельности, испытывают потребность в педагогическом руководстве. Педагог выдает задачи ученику, дает инструктаж по ее выполнению, контролирует выполнение, корректирует действий учащегося, оценивает результаты. Педагог организует самостоятельную деятельность учащегося соблюдая правила: индивидуальный подход к учащимся при выдаче учебных заданий; возрастание сложности заданий; переход на позиции наблюдателя за деятельностью обучающегося; переход от контроля обучающегося к его самоконтролю [1].

Информатика становится предметом при едином национальном тестировании. Новые тенденции выражены в замене физики на информатику, в реализации подходов и методов обучения. Введение информатики в ЕНТ привело к пересмотру методов работы, систематизации деятельности, повышение значимости урока и внеурочной деятельности в старших классах [2]. Ознакомление участников с правилами проведения ЕНТ проводится в девятом классе, затем организовывается приобретение учащимися литературы для подготовки

к тестированию (справочники, таблицы, схемы, тестовые материалы за различные годы), после организовывается пробные тестирования, педагог проводит анализ результатов, организуется внеурочная деятельность, самостоятельная работа учащихся по подготовке к ЕНТ [3].

Тема информационной безопасности по дисциплине информатика в процессе подготовки к ЕНТ изучается по плану. После изучения темы на консультации проводятся повторение и закрепление учебного материала, проверочные работы, выделяется время для работы по тестам и совместного разбора трудных вопросов (в письменной и устной формах) с использованием электронных учебных ресурсов. После проведения контроля в форме письменного и электронного тестирования, организуются консультации по сложным разделам темы. Например, по теме информационной безопасности вызывают затруднения для учащихся следующие разделы: шифрование, методы криптографии. Педагог составляет маршрутные листы класса, в котором указаны разные типы заданий и упражнений, сроки сдачи. Тестирование по темам дисциплины информатика проводится на материалах учебных сетевых обществ учителей, на составленных педагогом вопросах. Для закрепления изученных тем по информационной безопасности учащимся выдаются опорные схемы, карты терминов, таблицы, которые помогают воспроизвести правила, вспомнить определения терминов, закрепляют эти материалы повторно. По результатам ЕНТ проводится мониторинг по теме раздела дисциплины информатика, выявляются пробелы, ведется корректировка.

#### *Список источников*

1. Журавлева Л.Н. Пособие по русскому языку для подготовки школьников к сдаче ЕНТ [Электронный ресурс] : учеб.-метод.пособие / Л. Н. Журавлева, 2009. - 94 с.
2. Methods of preparation for the exam in Computer Science. Available at: <https://studentsnews.ru/sposoby-podgotovki-k-ege-po-matematike.html> (accessed: 20.03.19)
3. Петрова И.А. Студентоцентрированное обучение в информационно-образовательной среде вуза / П.А. Егармин, И.А. Петрова // Дистанционное и виртуальное обучение. - 2016. - № 2 (104). - С. 18-26

## **EXPERIENCE IN PREPARING STUDENTS FOR TESTING**

***Aset A.R., Zhantasova Zh.Z.***

*S.Amanzholov East Kazakhstan University, Ust-Kamenogorsk, Kazakhstan*

*The authors made a generalization of the methodological experience of organizing independent and preparatory work to prepare students for testing, the results of which are an indicator of the quality of training. The organization of the training process includes different forms of work, the use of different educational materials, tools*

*Keywords: quality of training, individual training, unified national testing, organization of preparation for testing, computer science, differentiation of training.*



# **ВЗАИМОСВЯЗЬ СПОСОБОВ СОВЛАДАЮЩЕГО ПОВЕДЕНИЯ ЛИЧНОСТИ В СТРЕССОВЫХ ДЛЯ НЕЕ СИТУАЦИЯХ СО СКЛОННОСТЯМИ ЛИЧНОСТИ К АДДИКТИВНОМУ ПОВЕДЕНИЮ И К ВЕДЕНИЮ ЗДОРОВОГО ОБРАЗА ЖИЗНИ**

*Болдырева В.С.*

*Научный руководитель: Покуль Е.Б.*

*Южный федеральный университет, Ростов-на-Дону*

*Проведено пилотажное исследование, устанавливающее взаимосвязь между способами совладающего поведения респондентов со стрессом и их склонностями к аддиктивному поведению и здоровому образу жизни. В результате установлены значимые корреляционные связи данных феноменов.*

*Ключевые слова: стресс, способы совладающего поведения, копинг-стратегии, аддиктивное поведение, склонность к ведению здорового образа жизни.*

С целью получить общее представление о феномене совладающего поведения личности в стрессовых ситуациях в связи с аддикциями и склонностью к ведению здорового образа жизни, проведен анализ отечественной и зарубежной научной литературы.

Механизмы возникновения стресса и аддикций «связаны с одними и теми же структурами мозга и нейрохимическими системами» и провоцируют уменьшение дофамина в орбитофронтальной коре головного мозга. Полученная Снедковым Е.В. [2] связь относительно военнослужащих может быть перенесена на мирную жизнь с ее стрессогенными факторами. А именно способствует пониманию причины широкой распространенности алкогольной и опиоидной зависимости в условиях «многофакторного перманентного стресса», а также указывает на необходимость научения более эффективным способам совладания со стрессом.

Кроме того, склонность к ведению здорового образа жизни, наоборот, может положительно сказываться на способности человека эффективно совладать со стрессом. Так, Баранов А.А. в своей статье [1] доказал положение о том, что сформированная физическая культура выступает эффективным превентивным фактором кибербуллинга благодаря повышению ресурсного потенциала стрессоустойчивости подростка как личности и субъекта деятельности.

В исследовании Брижак З. И. [3] обнаружено, что студенты с высоким уровнем склонности к интернет-аддикции также склонны и к другим типам аддикции: алкогольной, трудовой, лекарственной, игровой, никотиновой, здорового образа жизни и др. Также выявлено, что данная категория больше склонна к тревожным состояниям, фрустрации и агрессивному поведению, чем обучающиеся с низкими показателями склонности к интернет-зависимости.

Для установления связи способов совладающего поведения личности в стрессовых для нее ситуациях со склонностями личности к аддиктивному поведению и к ведению здорового образа жизни проведено пилотажное исследование. В данном исследовании приняли участие 21 респондент в возрасте от 19 лет до 44 года. Среди респондентов 6 представителей мужского пола, 15 женского.

В соответствии с целью исследования был подобран методический инструментарий: опросник мини-мульти; опросник «Способы совладающего поведения» Р. Лазарус, С. Фолкман, 1988, в адаптации Т.Л. Крюковой и др.; методика диагностики склонности к 13 видам зависимостей Г.В. Лозовая; Опросник «Профиль здорового образа жизни - ПроЗОЖ» (Health

Promoting Lifestyle Profile - HPLP).

Корреляционный анализ данных позволил обнаружить отрицательные значимые корреляционные связи между переменными «планирование решения проблемы» и склонностью к алкогольной зависимости ( $r = -0,556$  при  $p \leq 0,01$ ), пищевой зависимости ( $r = -0,489$  при  $p \leq 0,05$ ), а также значимые положительные корреляционные связи между принятием ответственности и религиозной зависимостью ( $r = 0,513$  при  $p \leq 0,05$ ), и между конфронтацией и склонностью к курению ( $r = 0,443$  при  $p \leq 0,05$ ). Кроме того, внутренний рост имеет положительную значимую корреляцию ( $p \leq 0,05$ ) с планированием решения проблемы и положительной переоценкой. Межличностные отношения имеет положительную значимую корреляцию ( $p \leq 0,05$ ) с поиском социальной поддержки и положительной переоценкой. Управление стрессом имеет значимые корреляции ( $p \leq 0,05$ ): отрицательную с принятием ответственности и положительную с планированием решения проблемы.

Результаты исследования позволяют сделать вывод, что те люди, которым свойственно в стрессовых ситуациях планировать решение проблемы, менее склонны к алкогольной и пищевой зависимости, и при этом стремятся к внутреннему росту и управлению стрессом. Люди, демонстрирующие агрессивное, конфронтационное поведение в стрессовых ситуациях, наиболее склонны к зависимости от курения. Люди, способные положительно переоценить стрессовую ситуацию, обладают стремлением как к внутреннему росту, так и к здоровым межличностным отношениям. При этом стратегию принятия ответственности чаще применяют люди, склонные к религиозной зависимости, но при этом не стремящиеся к управлению своим стрессом.

#### *Список источников*

1. Баранов, А. А. Физическая культура и спорт как факторы развития стрессоустойчивости и превенции подросткового кибербуллинга / А. А. Баранов, С. В. Рожина // Теория и практика физической культуры. – 2017. – № 1. – С. 24-25.

2. Снедков Е. В. Стресс и аддикции // Школа В.М. Бехтерева: от истоков до современности: материалы Всероссийской научно-практической конференции с международным участием, посвященной 160-летию со дня рождения Владимира Михайловича Бехтерева и 110-летию Санкт-Петербургского научно-исследовательского психоневрологического института им. В.М. Бехтерева, Санкт-Петербург, 18–19 мая 2017 года. – Санкт-Петербург: Альта Астра, 2017. – С. 345-347.

3. Брижак З. И. Исследование психологических особенностей личности студентов, имеющих разную степень выраженности интернет-аддикции / З. И. Брижак, А. С. Коленова, А. М. Кукуляр // International Journal of Medicine and Psychology. – 2021. – Т. 4. – № 1. – С. 78-84.

## ОСОБЕННОСТИ ФОРМИРОВАНИЯ ЭМОЦИОНАЛЬНОГО ВЫГОРАНИЯ В КОНТЕКСТЕ УПРАВЛЕНЧЕСКОЙ ДЕЯТЕЛЬНОСТИ

*Маркова Н.А.*

*Волгоградский государственный университет, Волгоград*

*В статье рассмотрены особенности формирования эмоционального выгорания у руководителей среднего звена предприятий, отмечены виды многофункциональных состояний, спровоцированные растущей интенсивностью современной жизни, которые проявляются в увеличении частоты возникновения негативных эмоций, стресса, приводящих к редукации профессиональных достижений и эмоциональному истощению.*

*Ключевые слова: эмоциональное выгорание, синдром хронической усталости, стресс, физическое и психическое здоровье руководителей.*

Деятельность руководителя среднего звена современной организации предполагает эмоциональную насыщенность, высокий уровень ответственности, большое количество различных факторов, вызывающих стресс и, как следствие, развитие синдрома эмоционального (профессионального) выгорания.

Выгорание - состояние физического и психического истощения, возникшее в ответ на эмоциональное перенапряжение при работе с людьми. Психологи Б. Пельман и Е. Хартман, обобщив многие определения «выгорания», выделили три главных компонента: эмоциональное и/или физическое истощение, деперсонализация, сниженная рабочая продуктивность [1].

Значительная интенсификация деятельности приводит к тому, что работник не успевает адекватно и быстро реагировать на всю биологически значимую информацию. Накапливается все больше неотрагированных воздействий, нереализованных эмоций, неразрешенных задач различного характера, что в итоге и приводит к возникновению выгорания.

Развитие выгорания не ограничивается профессиональной сферой и его последствия начинают ощутимо проявляться в личной жизни человека, взаимодействии с другими людьми, в обыденных жизненных ситуациях.

Синдром эмоционального выгорания и хронической усталости, который еще называют синдромом менеджера, превратился в настоящий бич современного социума. Среди менеджеров и представителей профессий, требующих повышенной концентрации и эмоционального напряжения (например, хирургов, педагогов), показатель составляет 54% [2].

Руководителям необходимо внимательно следить за собой, потому что «профессиональная смерть» у управленцев наступает очень быстро. С увеличением стажа работы и возраста, ростом профессиональной нагрузки, неизбежно происходит накопление усталости, нарастание тревожных переживаний, снижение настроения и мотивации, приводящих к поведенческим срывам. Данные клинико-психологические проявления лежат в основе психологического феномена выгорания в виде эмоциональной и интеллектуальной истощенности, редуцированной работоспособности и депрессивных переживаний, влияют на физическое и психическое здоровье.

Эмоциональные нагрузки в руководящей деятельности возникают не время от времени, а постоянно, при определении меры поощрения и наказания, решении конфликтных ситуаций в коллективе, выборе методов и приемов мотивации, стиля руководства и т.д. Каждодневная работа сопровождается большой нервно-психической нагрузкой, так как время ставит новые трудноразрешимые задачи без достаточного времени на обдумывание или расчет наиболее

удачного решения. Усложняет работу и то, что руководители несут полную административную, юридическую и нравственную ответственность за своих подчиненных.

Наличие эмоциональных и коммуникативных перегрузок в процессе решения профессиональных задач оказывают существенное влияние на нарушение психологического здоровья. Также среди факторов, снижающих уровень удовлетворенности работой и профессией, и являющихся риском возникновения и развития синдрома выгорания, называется отсутствие помощи и дефицит психологической поддержки коллег в работе, а также проблемы профессионального развития и самосовершенствования [3].

Действие многочисленных эмоциогенных факторов (как объективных, так и субъективных) вызывает у руководителей нарастающее чувство неудовлетворенности, ухудшение самочувствия и настроения, накопление усталости.

Результатом этих процессов является снижение эффективности профессиональной деятельности руководителя: он перестает справляться со своими обязанностями, теряет творческий настрой относительно предмета и продукта своего труда, деформирует профессиональные отношения и коммуникации.

Должности руководителей среднего звена максимально созданы для выгорания. Менеджеры находятся в высоко-стрессовых ситуациях, где от них ожидается высокий уровень выполнения работы, и где они имеют небольшой контроль над тем, что или как они делают. Повышенная ответственность и требовательность к себе, своим профессиональным обязанностям, необходимость достижения собственных целей и задач подразделения - все это не может не отражаться на уровне накопленного профессионального стресса и, как следствие, приводит к эмоциональному выгоранию личности.

#### *Список источников*

1. Семенова Е.М. Тренинг эмоциональной устойчивости педагога: учеб. пособие. М.: Изд-во Института психотерапии, 2005, С. 23.
2. Профессиональное выгорание: что делать и как побороть синдром менеджера? - Карьера на vc.ru/ URL: <https://vc.ru/hr/207775-professionalnoe-vygoranie-chto-delat-i-kak-poborot-sindrom-menedzhera?ysclid=lnag5t573733091005> (дата обращения: 14.05.2023)
3. Р.А. Березовская. Особенности отношения к работе и синдром выгорания у руководителей // Вестник Московского университета. СЕРИЯ 14. ПСИХОЛОГИЯ. 2016. № 4, С. 1.

**ИЗУЧЕНИЕ УРОВНЯ ЛИЧНОСТНОЙ ТРЕВОЖНОСТИ И СОЦИАЛЬНО-ПСИХОЛОГИЧЕСКОЙ АДАПТАЦИИ У ИНОСТРАННЫХ СТУДЕНТОВ 1-ГО И 4-ГО КУРСА**

*Мирошникова О.И., Лицукова Е.В.*  
*Научный руководитель: Тимофеев А.В.*

*Проведено сравнение уровня личностной тревожности и социально-психологической адаптации у иностранных студентов 1-го и 4-го курса. А также рассмотрена взаимосвязь между этими двумя понятиями.*

*Ключевые слова: социально-психологическая адаптация, личностная тревожность, иностранные студенты.*

Введение. В процессе формирования профессиональных навыков студенты сталкиваются с различными трудностями. В особенности иностранцы, так как им приходится учиться не только на русском языке, но и сменить окружающую обстановку на новую, в которой некоторые из них никогда не были. Помимо этого, источником трудностей может являться совокупность личностных качеств, мотивации студентов. [1]

Понятие адаптации является объемным и имеет множество трактовок. В широком смысле, под адаптацией понимается любое взаимодействие между индивидом и окружающей средой, в котором координируются их структуры, функции и поведение. В узком смысле, это определение рассматривается в контексте отношений индивида с небольшой группой, чаще всего профессиональной или студенческой. [3]

Взаимосвязь тревожности и адаптации можно увидеть в теории Селье Г., который описал, что при ситуациях, при которых опыт, возможности человека не удовлетворяют требования среды, возникает конфликт, вызывающий у субъекта тревожность. [4]

Цель исследования. Целью данного исследования является изучение психологической адаптации и тревожности иностранных студентов 1-ого и 4-го курса. Мы предположили, что уровень тревожности у иностранных студентов старших курсов ниже, а социально-психологической адаптации выше, в отличие от 1-го курса, где уровень тревожности выше, а социально-психологическая адаптация ниже.

Объем и методы исследования. В исследовании приняли участие студенты Волгоградского Государственного медицинского университета: 30 иностранных студентов первого курса и 30 четвертого (Египет 36,6%, Индия 33,3%, Иордания 30%). Используется набор из двух методик: «Методика диагностики социально-психологической адаптации Роджерса – Даймонд» и «Шкала личностной тревожности Тейлора».

Результаты и обсуждения. В ходе исследования социально-психологической адаптации были выявлены следующие результаты. По шкале адаптированности у иностранных студентов 1-го курса ниже, средний показатель – 70,4, чем средний результат у студентов 4-го курса – 76,7 при уровне значимости  $t=-2,2$ ,  $p<0,05$ , что свидетельствует о наличии статистически значимых различий между данными показателями. Это говорит о том, что иностранные студенты 1-го курса не образовали профессиональные и социальные качества коммуникации до конца.

Показатели по шкале «Самопринятие» у иностранных студентов 1-го курса, составляющие 71,9, и у 4-го курса, где среднее значение по данной шкале составляет 79,3, отличаются, т.к. данные значения статистически значимы на уровне  $t=-2,6$ ,  $p<0,05$ . Симпатия

по отношению к себе у иностранных студентов 1-го курса, основа позитивного Я-образа существенно ниже, чем у 4-го.

Уровень принятия других у иностранных студентов 1-го курса статистически значимо ниже, чем у 4-го ( $t = -2,5$ ,  $p < 0,05$ ), что вполне закономерно в силу языкового барьера и отличного стиля жизни.

Показатели эмоциональной комфортности иностранных студентов 1-го курса ниже, средний показатель – 66,8, чем средний результат студентов 4-го курса – 81,3 при уровне значимости  $t = -4,3$ ,  $p < 0,05$ , что может говорить о низкой здоровой коммуникации с собой и другими, присутствия в повседневной жизни осуждения.

Различия по шкале интернальности у 1-го и 4-го курсов статистически не значимы ( $t = -3,6$ ,  $p > 0,05$ ).

По шкале «Доминирование» показатели иностранных студентов 1-го курса, при среднем значении – 64,2, статистически значимо ниже, чем у студентов 4-го курса со средним значением – 76,2, что свидетельствует о меньшей лидерской позиции, по сравнению со старшим курсом.

Методика «шкала личностной тревожности Тейлора» позволила установить, что среди иностранных студентов 4-го курса, с низким уровнем личностной тревожности выявлено 10%, со средним с тенденцией к низкому – 90%, со средним с тенденцией к высокому 0%, с высоким уровнем личностной тревожности – 0%, с очень высоким – 0%.

У иностранных студентов 1-го курса выявлено следующее процентное соотношение: очень высокий уровень личностной тревожности – 23,3%, высокий – 53,3%, средний с тенденцией к высокому – 23,3%, средний с тенденцией к низкому – 0%, низкий – 0%.

Результаты по уровню личностной тревожности у студентов 1-го курса статистически значимо выше, средний показатель – 31,8, чем средний результат у 4-го курса – 9,5 при уровне значимости  $t = -14,677$ ,  $p < 0,05$ , что свидетельствует о наличии статистически значимых различий между данными показателями.

Это говорит о том, что иностранные студенты 1-го курса наиболее склонны к негативным когнитивным искажениям — то есть они все время подсознательно оценивают окружение на предмет наличия угроз.

Представленные параметры прошли проверку на нормальность распределения с использованием одновыборочного критерия Колмогорова – Смирнова; параметры, не соответствующие критерию нормальности распределения, в анализе не задействованы.

Результаты корреляционного анализа позволяют сделать выводы о том, что существует обратная корреляционная связь между социально – психологической адаптированностью и уровнем личностной тревожности (чем выше показатели тревожности, тем ниже показатели социально – психологической адаптивности).

Выводы. Качественно – количественный анализ обработки эмпирических данных позволил определить особенности социально – психологической адаптации и тревожности иностранных студентов 1-го и 4-го курсов ВолгГМУ.

Для большинства студентов первого курса характерен высокий уровень личностной тревожности: они склонны беспокоиться при мыслях о своих задачах и заботах, стремятся избегать трудностей и стрессовых ситуаций, долго и эмоционально проживают трудности и не скоро их забывают. А для большинства студентов четвертого курса характерен средний уровень личностной тревожности, с тенденцией к низкому, что говорит о их высокой самооценке, способности к высказыванию собственного мнения и нормальном отношении к критике, переживания испытывают, только тогда, когда на это действительно есть повод. [2]

Корреляционные связи, выявленные в результате анализа с использованием коэффициента корреляции Пирсона, свидетельствуют о том, что иностранные студенты четвертого курса, обучающиеся в ВолгГМУ, более эффективно адаптируются к условиям учебы и взаимодействию в учебном коллективе.

Полученные данные наглядно показывают различия и особенности социально – психологической адаптации иностранных студентов первого и четвертого курсов. Выявленные особенности адаптационного процесса иностранных студентов дают предпосылки разработки и реализации условий для более успешной социально – психологической адаптации в процессе обучения.

*Список источников*

1. Андреева Г.М. Социальная психология. Учебник для высшего учебного заведения. М.: Аспект Пресс, 2001. 284 с.
2. Смирнов А.А. Психология вузовской адаптации: учеб. пособие. Ярославль: ЯрГУ, 2009. 115 с.
3. Хаустова А.И. Социально-психологическая адаптация // Молодой ученый. 2016. № 26. С. 614-617.
4. Александровский, Ю.А. Состояния психологической дезадаптации и их компенсация/Ю. А. Александровский. - М.: Эксмо, 1976 - 448 с.

## МОТИВАЦИЯ И ЕЕ СТРУКТУРНЫЕ КОМПОНЕНТЫ

*Гончарова Е.В.*

*Научный руководитель: Маркова О.В.*

*ШИГН ДВФУ, Владивосток*

*В данной статье рассмотрены и проанализированы определения мотивации в широком и узком смыслах. Изучены структурные компоненты мотивации, в частности потребности, мотивы и цели. Объяснена взаимосвязь мотива и мотивации, дано определение мотива и представлена его структура.*

*Ключевые слова: мотивация, мотив, цель, потребность, структура мотивации.*

Впервые слово «мотивация» употребил А. Шопенгауэр в статье «Четыре принципа достаточной причины» (1900-1910). Затем этот термин прочно вошел в психологический обиход для объяснения причин поведения человека и животных. Заметим, что мотивационная сфера – это одна из научных областей, интерес к которой не ослабевает на протяжении многих лет. При этом определяется это понятие по – разному.

В узком смысле под мотивацией поведения понимается мотивация конкретных форм поведения личности, в широком смысле под мотивацией поведения понимается совокупность всех психологических моментов, которыми характеризуется поведение человека в общем [1].

Термин «мотивация», взятый в широком смысле, используется во всех областях психологии, исследуя причины и механизмы целенаправленного поведения человека. Определение понятия «мотивации» поведения человека может иметь не только разные ракурсы изучения, но и выстраиваться на основе различных подходов.

Отсюда все определения мотивации можно отнести к двум направлениям:

- первое рассматривает мотивацию со структурных позиций, как совокупность факторов или мотивов;
- второе направление рассматривает мотивацию не как статичное, а как динамичное образование, как процесс, механизм.

Однако и в том, и в другом случае мотивация у авторов выступает как вторичное по отношению к мотиву образование, явление. Больше того, во втором случае мотивация выступает как средство или механизм реализации уже имеющихся мотивов: возникла ситуация, позволяющая реализовать имеющийся мотив, появляется и мотивация, то есть процесс регуляции деятельности с помощью мотива [2].

К структурным компонентам мотивации относятся:

- потребности;
- мотивы;
- цели.

Потребности - это источники активности обучающегося. Мотивы – причины, определяющие выбор направленности поведения. Цели – то, на что направлена активность обучающегося. Раскроем в отдельности сущность этих компонентов [3].

Второй структурный компонент мотивации – это мотив.

Мотив – 1) материальный или идеальный «предмет», который побуждает и направляет на себя деятельность или поступок, смысл которых состоит в том, что с помощью мотива удовлетворяются определенные потребности субъекта; 2) психический образ данного предмета [4].

Мотивы являются относительно устойчивыми образованиями личности, однако



мотивация включает в себя не только мотивы, но и ситуативные факторы (влияние различных людей, специфика деятельности и ситуации) [5]. Такие ситуативные факторы, как сложность задания, требования руководства, установки окружающих людей, сильно влияют на мотивацию человека в определенный промежуток времени. Ситуативные факторы динамичны, легко меняются, поэтому существуют возможности влиять на них и на активность в целом.

Интенсивность актуальной мотивации состоит из силы мотива и интенсивности ситуативных детерминант мотивации (требований и влияния других людей, сложности заданий и т.п.). Например, мотивация деятельности и активность работника зависят не только от интенсивности мотивов (стабильных личностных образований, которые проявляются в различных обстоятельствах), но и от требований, установок руководителя и других ситуативных факторов.

Е.П. Ильин выделяет в структуре мотива 3 блока [6]:

- потребностный блок, включающий в себя биологические, социальные потребности и долженствование;
- блок внутреннего фильтра, который включает в себя предпочтение по внешним признакам, предпочтение внутреннее, декларируемый нравственный контроль, недеклаируемый нравственный контроль, оценка своих возможностей, оценка своего состояния в данный момент, учет условий своих достижения своих целей, предвидение последствий своих действий, поступков, деятельности в целом;
- целевой блок, куда входят потребностная цель, опредмеченное действие и сам процесс удовлетворения потребности.

В состав мотива могут входить один или несколько компонентов из того или иного блока, один из которых может играть главную роль, а другие – вспомогательную, сопутствующую.

Вместе с тем, определенный мотив (или даже совокупность мотивов) однозначно не определяют мотивацию деятельности. Необходимо учитывать вклад факторов конкретной ситуации. Например, чрезмерная сложность рабочей деятельности, отсутствие нормального взаимодействия с руководителем или коллегами приводят к снижению не только мотивации, но и эффективности деятельности.

#### *Список источников*

1. Ильин Е.П., Мотивация и мотивы. / Е.П. Ильин. - СПб.: Питер, 2021. - С. 38.
2. Ильин Е.П., Мотивация и мотивы. / Е.П. Ильин. - СПб.: Питер, 2021. - С. 48.
3. Шомуродов Ойбек Икромович, Полянский Андрей Иванович МОТИВАЦИЯ И ДЕЯТЕЛЬНОСТЬ // Universum: технические науки. 2021. №7-1 (88). URL: <https://cyberleninka.ru/article/n/motivatsiya-i-deyatelnost> (дата обращения: 06.01.2023).
4. Мещеряков Б.Г., Большой психологический словарь. / Б.Г. Мещеряков, В.П. Зинченко. – М.: Издательство Юрайт, 2021 – С. 243.
5. Шомуродов Ойбек Икромович, Полянский Андрей Иванович МОТИВАЦИЯ И ДЕЯТЕЛЬНОСТЬ // Universum: технические науки. 2021. №7-1 (88). URL: <https://cyberleninka.ru/article/n/motivatsiya-i-deyatelnost> (дата обращения: 07.01.2023).
6. Ильин Е.П., Мотивация и мотивы. / Е.П. Ильин. - СПб.: Питер, 2021. - С. 129

## ОНЛАЙН-ИГРЫ КАК ФАКТОР ВЛИЯНИЯ НА СОЦИАЛИЗАЦИЮ ПОДРОСТКОВ

Демичев А.Ю.

Тульский государственный университет, Тула

ademi4ev@yandex.ru

*В данной статье исследуется влияние онлайн-игр на социализацию подростков. Цель исследования – определить, как многопользовательские онлайн-игры (MMORPG) влияют на социальное развитие и коммуникацию подростков, а также выявить конкретные положительные и отрицательные факторы этого влияния. Методология исследования включает опросы в социальной сети ВКонтакте и проведение опросов непосредственно в мире онлайн-игры World of Warcraft. В результате выявлено, что участие в онлайн-играх может способствовать развитию коммуникативных навыков и командной работы, однако также может приводить к снижению интенсивности общения в реальной жизни и возникновению зависимости от игр.*

*Ключевые слова: онлайн-игры, социализация, подростки, MMORPG, коммуникативные навыки, взаимодействие, зависимость от игр, командная работа, виртуальное общение.*

Введение. С развитием цифровых технологий и Интернета все больше подростков становятся участниками онлайн-игр. Онлайн-игры могут служить средой для социализации и общения, однако, существуют вопросы о том, как эти игры влияют на социальное развитие подростков. В данной статье будет исследовано влияние онлайн-игр на данный процесс, а также определены позитивные и негативные аспекты такого воздействия.

### 2. Обзор литературы по теме исследования

Е. В. Сударева [1] в ходе опроса учеников средней школы выяснила, что в среднем они проводят от 1 до 4 часов в день за компьютером. Среди положительных аспектов автор выделяет развитие логического мышления, моторики, способности сравнивать факты и снимать психологическое напряжение. Отрицательные последствия включают ограничение общения с окружающими, снижение воображения, увеличение толерантности к насилию и агрессивному поведению.

О. Б. Савинская и В. А. Шоташвили [2] предположили, что страсть к MMORPG негативно сказывается на интенсивности общения и социальных навыках игроков, однако результаты опроса, проведенного среди респондентов, показали иное.

Согласно исследованию, страсть к MMORPG действительно негативно сказывается на интенсивности общения игроков в реальной жизни, включая продолжительность общения с друзьями, широту социального круга и наличие романтических отношений. Однако, умеренное увлечение MMORPG, наоборот, положительно сказывается на уровне социальных навыков игроков. Это может объясняться интенсивным общением внутри игры, которое является существенным атрибутом любой MMORPG.

Р. Ю. Маркелов и С. А. Дудников [3] среди преимуществ указывают на развитие различных навыков, включая социальные, аналитические, командную работу, реакцию и пространственное мышление. Кроме того, игры могут помочь в изучении иностранных языков. Отрицательные аспекты включают возможное формирование зависимости, набор лишнего веса, а также разнообразные негативные эффекты на психическое и физическое здоровье игроков.

Я. Ю. Белашова [4] предлагает расширить круг исследуемых аспектов, касающихся онлайн-игр, и выделяет такие области, как:

- онлайн-игры как социокультурный феномен;

- значение онлайн-игр как среды общения;
- ролевой аспект взаимодействия в сетевом пространстве;
- специфические нормы взаимодействия в виртуальном пространстве и феномен анонимности.

А. А. Алавердян и И. А. Коржик [5] предлагают использовать игры, особенно многопользовательские, для проведения социологических исследований среди молодежи.

Д. В. Малый и Ю. В. Иноземцева [6] признают, что виртуальное общение и участие в онлайн-играх могут помочь преодолеть некоторые препятствия, которые часто мешают прямому контакту с собеседниками, например, речевые дефекты, некоторые черты характера, инвалидность и т.д. Таким образом, участие в подобных проектах и социализация среди игроков особенно важны для людей, чья реальная жизнь из-за определенных причин обеднена в межличностном плане.

### 3. Методы исследования

Для исследования были проведены четыре опроса в социальной сети ВКонтакте среди подростков в возрасте от 13 до 17 лет, и два опроса непосредственно в мире онлайн-игры World of Warcraft. В опросах всего приняли участие 1023 участника.

### 4. Результаты исследования

Опросы ВКонтакте:

Опрос №1: "Играете ли вы в онлайн-игры?"

Да: 61% (624 человек)

Нет: 39% (399 человек)

Большинство опрошенных подростков активно участвуют в онлайн-играх, что указывает на распространенность данного явления среди молодежи.

Опрос №2: "Общаетесь ли вы с другими игроками в онлайн-играх?"

Да: 82% (512 человек)

Нет: 18% (112 человек)

Взаимодействие с другими игроками является важным аспектом онлайн-игр для большинства опрошенных подростков.

Опрос №3: "Считаете ли вы, что участие в онлайн-играх помогает вам социализироваться и заводить новых друзей?"

Да: 67% (418 человек)

Нет: 33% (206 человек)

Большинство респондентов считают, что онлайн-игры положительно влияют на их социализацию и возможность заводить новых друзей.

Опрос №4: "Заменяет ли для вас общение в онлайн-играх реальное общение с друзьями и сверстниками?"

Да: 28% (175 человек)

Нет: 72% (449 человек)

Для большинства опрошенных подростков общение в онлайн-играх не заменяет реальное общение с друзьями и сверстниками.

Опросы в мире World of Warcraft:

Опрос №5: "Считаете ли вы, что общение в игре помогает вам лучше учиться работать в команде и развивать навыки лидерства?"

Да: 74% (462 человек)

Нет: 26% (162 человек)

Большинство игроков World of Warcraft полагают, что игра положительно влияет на

развитие командной работы и навыков лидерства.

Опрос №6: "Оказывает ли участие в онлайн-играх отрицательное влияние на ваше общение в реальной жизни?"

Да: 36% (225 человек)

Нет: 64% (399 человек)

В то время как некоторые игроки признают отрицательное влияние участия в онлайн-играх на общение в реальной жизни, большинство опрошенных не считают, что их участие в играх существенно влияет на реальные коммуникации.

#### 5. Обсуждение

Анализ результатов опросов показал, что большинство подростков активно участвуют в онлайн-играх и общаются с другими игроками. Более двух третей опрошенных считают, что участие в онлайн-играх помогает им социализироваться и заводить новых друзей. Однако, для большинства подростков общение в онлайн-играх не заменяет реальное общение с друзьями и сверстниками.

Результаты опросов, проведенных в мире World of Warcraft, показали, что участие в игре может способствовать развитию навыков работы в команде и лидерства. Тем не менее, 36% опрошенных отметили, что участие в онлайн-играх оказывает отрицательное влияние на их общение в реальной жизни.

Закключение. Исследование показало, что участие в онлайн-играх может иметь как положительное, так и отрицательное влияние на социализацию подростков. С одной стороны, игры могут способствовать развитию коммуникативных навыков, работы в команде и лидерства. С другой стороны, чрезмерное увлечение онлайн-играми может негативно сказаться на общении подростков в реальной жизни. Важно находить баланс между участием в онлайн-играх и общением в реальном мире для гармоничного социального развития. Родители, педагоги и специалисты в области социальной работы должны учитывать эти результаты и помогать подросткам осознавать, как позитивные, так и негативные аспекты участия в подобных проектах.

Для дальнейшего исследования данной темы можно провести более детальное изучение взаимосвязи между продолжительностью участия в онлайн-играх и степенью вовлеченности подростков в реальное общение с друзьями и сверстниками. Также актуальным будет исследование влияния различных жанров онлайн-игр на социализацию подростков.

#### *Список источников*

1. Сударева, Е. В. Возможности компьютерных игр в контексте социализации подростков // Гаудеамус. 2007. №11. URL: <https://cyberleninka.ru/article/n/vozmozhnosti-kompyuternyh-igr-v-kontekste-sotsializatsii-podrostkov> (дата обращения: 11.04.2023).

2. Савинская, О. Б., Шоташвили, В. А. Влияние увлеченности онлайн-играми на интенсивность коммуникаций и социальные навыки игроков // Мониторинг. 2013. №5 (117). URL: <https://cyberleninka.ru/article/n/vliyanie-uvlechennosti-onlayn-igrami-na-intensivnost-kommunikatsiy-i-sotsialnye-navyki-igrokov> (дата обращения: 11.04.2023).

3. Маркелов, Р. Ю. Влияние компьютерных игр на разум человека и его отношение к обществу / Р. Ю. Маркелов, С. А. Дудников. - Текст : непосредственный // Молодой ученый. - 2018. - № 25 (211). - С. 248-250. - URL: <https://moluch.ru/archive/211/51780/> (дата обращения: 11.04.2023).

4. Белашова, Я. Ю. ОНЛАЙН-ИГРЫ КАК ОБЪЕКТ СОЦИОЛОГИЧЕСКОГО ИССЛЕДОВАНИЯ: ОБЩИЙ АНАЛИЗ // Гуманитарные, социально-экономические и общественные науки. 2021. №12-1. URL: <https://cyberleninka.ru/article/n/onlayn-igrы-kak-obekt-sotsiologicheskogo>

issledovaniya-obschiy-analiz (дата обращения: 11.04.2023).

5. Алавердян, А. А. Проведение социологических исследований на базе многопользовательских онлайн-игр / А. А. Алавердян, И. А. Коржик. - Текст : непосредственный // Юный ученый. - 2023. - № 3 (66). - С. 355-359. - URL: <https://moluch.ru/young/archive/66/3508/> (дата обращения: 11.04.2023).

6. Малый, Д. В, Иноземцева, Ю. В. Компьютерная игра как способ социализации личности // Национальные приоритеты России. 2017. №1 (23). URL: <https://cyberleninka.ru/article/n/kompyuternaya-igra-kak-sposob-sotsializatsii-lichnosti> (дата обращения: 11.04.2023).

*This article investigates the impact of online games on adolescent socialization. The aim of the study is to determine how massively multiplayer online games (MMORPG) affect the social development and communication of adolescents, as well as to identify specific positive and negative factors of this influence. The research methodology includes surveys on the VKontakte social network and conducting polls directly in the world of the online game World of Warcraft. The results show that participation in online games can contribute to the development of communication skills and teamwork, but may also lead to a decrease in the intensity of real-life communication and the emergence of gaming addiction.*

*Keywords: online games, socialization, adolescents, MMORPG, communication skills, interaction, gaming addiction, teamwork, virtual communication.*

## ОРГАНИЗАЦИЯ РЕКЛАМНОЙ КОМПАНИИ ВО ВКОНТАКТЕ

*Корчагин С.Н.*

*Научный руководитель: Шадрина Л.Ю.*

*НГУЭУ*

*В данной статье рассматриваются общие принципы настройки и оформления сообщества в социальной сети ВКонтакте для дальнейшего SMM продвижения. Массовое развитие социальных сетей открывает много возможностей для продвижения товаров и услуг перед владельцами бизнеса*

*Ключевые слова: реклама, рекламная кампания, ВКонтакте, интернет-реклама, продвижение, ключевые слова, статистика пользователей.*

Интернет стремительно социализируется, и именно это является главным трендом современной онлайн-среды. На сегодняшний день существуют десятки тысяч самых разных социальных сетей и сервисов: коммуникационных, новостных, профессиональных, графических, блоговых, видео– и многих других. И тем не менее ежедневно в этой нише появляются новые проекты. Суммарная аудитория социальных площадок превышает миллиард пользователей по некоторым оценкам в ближайшее время обгонит аудиторию поисковых систем.

На сегодняшний день ВКонтакте – самая крупная социальная сеть на территории России и СНГ: количество ее зарегистрированных аккаунтов приближается к 200 млн, а ежедневная посещаемость достигла 50 млн уникальных посетителей, каждый из которых просматривает десятки страниц.

Ежемесячная аудитория ВКонтакте сопоставима с ежемесячной аудиторией Яндекса – самой популярной в России поисковой системы. Для многих ВКонтакте и есть весь Интернет. Не выходя за его пределы, люди общаются, читают новости, совершают покупки. [1]

Активность, которую демонстрируют люди в социальных сетях, поражает: в наиболее популярных проектах средний пользователь просматривает до ста страниц в день. [2]

Самым популярным каналом продвижения в настоящее время безусловно являются социальные сети.

Создание и продвижение собственного сообщества является наиболее востребованным и часто применяемым инструментом продвижения во «ВКонтакте». Свое сообщество позволяет решить сразу несколько важных задач: во-первых, постоянно оставаться на связи с пользователями, общаться им, к примеру, о новинках ассортимента или о скидочных акциях. Во-вторых, получать обратную связь от пользователей. В-третьих, информировать о компании новую аудиторию.

Работа над сообществом имеет следующую последовательность:

- выбор формата сообщества;
- позиционирование сообщества;
- внедрение в сообщество мотивов для вступления;
- брендинг сообщества;
- привлечение в сообщество ЦА;
- стимулирование активности в сообществе. [3]

Создание сообщества в социальной сети ВКонтакте для дальнейшего продвижения включает в себя несколько этапов:

- 1) Создание сообщества;
- 2) Настройка;
- 3) Оформление;

1. Создание сообщества в социальной сети ВКонтакте подразумевает под собой несколько тривиальных действий, которые интуитивно понятны для любого посетителя. Для создания группы, страницы или встречи нужно быть зарегистрированным пользователем ВКонтакте. В нашем случае группа была уже создана, поэтому подробного описания создания сообщества не будет.

2. Настройка сообщества является важным этапом после создания новой группы. Эффективная настройка группы поможет сделать её удобной в управлении и наполнении контентом, а также избежать некоторых неприятных ситуаций (спам, реклама от конкурентов и т.д.). Чтобы перейти в настройки сообщества, нужно кликнуть на кнопку «Управление сообществом», которая находится под изображением группы и во вкладку «Информация».

3. Оформление сообщества. Первое впечатление и желание подписаться у посетителя группы во многом зависит от того, как она оформлена. Поэтому к разработке дизайна сообщества подходят с особой тщательностью. Существует два основных варианта оформления сообщества: первый – создаётся аватарка (фотография сообщества) и публикуется SEO оптимизированное описание сообщества и второй способ – с помощью вики разметки разрабатывается меню сообщества и рисуется фотография. Второй случай также разделяется на два варианта: меню и изображение сообщества создаются как самостоятельные части группы, второй вариант – меню и фотография выступают единым целым [4]

Основные преимущества рекламы во ВКонтакте:

1. Одна из самых популярных платформ на территории РФ.
2. Собрана различная целевая аудитория, начиная с людей от 16 лет, заканчивая людьми 45+
3. ВКонтакте не стоит на месте. Платформа запускает различного рода сервисы; Вк знакомства, Вк live и т.п

#### *Список источников*

1. Румянцев Д. Продвижение бизнеса в ВКонтакте. Быстро и с минимальными затратами. – М.: Питер, 2014. 256 с.
2. Маркетинг в социальных сетях / Дамир Халилов: Манн, Иванов и Фербер; Москва; 2013 ISBN 978-5-91657-759-4
3. Халилов Д. Маркетинг в социальных сетях. – М.: Манн, Иванов и Фербер, 2013. 229с.
4. Ремесло Б.Б., Ткаченко С.Н. Общие принципы настройки и оформления сообщества в социальной сети ВКонтакте для дальнейшего SMM продвижения//Научный альманах. 2016. № 3-1 (17), с. 280-28

### **ORGANIZATION OF AN ADVERTISING COMPANY IN VKONTAKTE**

*This article discusses the general principles of setting up and designing a community on the VKontakte social network for further SMM promotion. The massive development of social networks opens up many opportunities for promoting goods and services to business owners. Key words: advertising, advertising campaign, VKontakte, online advertising, promotion, keywords, user statistics.*

## МУСУЛЬМАНСКАЯ ОБЩИНА ЧЕРЕЗ ПРИЗМУ СОЦИОЛОГИИ

*Черевков О.С.*

*Южный федеральный университет, Ростов-на-Дону*

*В статье автор рассматривает мусульманской общины (уммы) с точки зрения социологии. Феномен мусульманской общины на протяжении многих лет привлекает внимание представителей социальных наук. Базирующаяся на традиционных ценностях, характеризующаяся мощной религиозно-идеологической составляющей, которой проникнута вся жизнь членов общины, умма, тем не менее, постоянно реагирует на вызовы современного мира, адаптируясь, воспринимая новые социокультурные веяния.*

*Ключевые слова: ислам, община, социология, умма.*

Ислам представляет собой монотеистическую, авраамическую религию, основанную на божественном откровении, власти пророка и священном тексте, ниспосланном свыше согласно религиозному канону. Ислам является второй по распространенности религией в мире: к мусульманам себя причисляют около 2 миллиардов человек (24,9% населения Земли) [1], проживающих в более чем 120 государствах, в том числе и в России. Такую популярность данный религиозный комплекс получил по нескольким причинам: простота и доступность, идея о завершенности божественного откровения, серьезный социальный, мобилизационный потенциал, четкость правил, регулирующих самые разные стороны жизни верующего. Фактически, в исламе отсутствует разделение между «светским» и «сакральным»: все мирское не просто подчинено религиозному, но является его продолжением [2].

Одним из наиболее важных концептов, связанных с исламом, является концепт мусульманской общины, или уммы. В Коране термин «умма» употребляется более 60, главным образом – в значении «сообщества», некоей взаимосвязанной совокупности индивидов, чаще всего подразумевая сообщество верующих, объединенных общей религией, Писанием (или его отсутствием), а также фигурой пророка, за которым оно следует. Особо стоит отметить, что умма может состоять из представителей разных рас и этносов: объединение происходит не на основе цвета кожи или принадлежности к племени, но на следовании общей вере. При этом умма обладала и локальным, и глобальным аспектами, под ней могли понимать и верующих в пределах одного города, и всех верующих, вне зависимости от местонахождения и происхождения [3]. Ислам, в том числе через концепт уммы, обогатил культуру народов, затронутых этой религией, серьезным образом изменил многие стороны их социальной жизни – экономическую, семейную, общественную, политическую и т. д.

Предпринимались различные попытки изучить феномен уммы как специфической формы объединения индивидов. Одним из первых исследователей, попытавшихся взглянуть на мусульманскую общину через призму социологии, стал М. Вебер, отразивший специфику мусульманской религии и формирования мусульманских сообществ в работах «Социология религии» [4], «Теория ступеней и направлений религиозного неприятия мира» [5] и др. Однако наиболее весомый вклад в изучение мусульманского типа сообществ внес британский ученый Э. Геллнер, чьи работы, в частности, «Мусульманское сообщество» [6], были, во многом, антитезисом работам Вебера.

Геллнер понимает умму как глобальное объединение последователей ислама, связанных единой верой, стремлением соблюдать ее законы и распространять ее свет. Мусульманская умма, по Геллнеру, представляет собой одну из 4-х разновидностей сообщества, отличительной чертой которой является то, что она сформировалась и окрепла



под воздействием на нее «чужеродной индустриальной цивилизации» [7]. Тем не менее, несмотря на мнимую целостность и однородность, как отмечал Геллнер, мусульманская община все равно испытывает на себе влияние модернизации, а мусульмане все глубже вовлекаются в глобальные коммуникационные процессы, неизбежно сталкиваясь с проникновением ценностных установок западной цивилизации в их традиционный уклад. Геллнер видел два пути реакции уммы на эти процессы: 1) адаптация через модернизацию, усиление светских элементов общественной организации, трансформация мусульманской идентичности; 2) идеализация истории и традиций прошлого, фундаментализм, архаизация и исламизация.

Оба вектора мы можем наблюдать на примере многочисленных мусульманских общин, как в странах Ближнего Востока, так и Европы, Северной Америки, а также России. Особо остро стоит вопрос интеграции мусульман в немусульманские по своему характеру социумы, чьи традиции и ценности зачастую вступают в противоречие с таковыми в исламе, вызывают опасения в утрате мусульманами своей идентичности и культурной ассимиляции, что особенно касается молодежи. В то же время фундаментальные принципы, такие как стремление к добродетели, взаимоуважению и компромиссу, потенциально помогут снять напряжение между мусульманской уммой и немусульманским социумом.

#### *Список источников*

1. Religions // The World Factbook 2022-2023. Washington, DC: Central Intelligence Agency, 2022. 6009 p.;
2. Черевков, О.С. Социальное влияние ислама: ретроспектива и современное состояние (на примере Северного Кавказа). *Caucasian Science Bridge*. 5 (3), 2022. С. 152–162;
3. Али-заде А. А. Умма // *Исламский энциклопедический словарь*. — М. : Ансар, 2007. — С. 789;
4. Вебер, М. *Социология религии* / М. Вебер. Москва: Директ-Медиа, 2010. — 561 с.;
5. Вебер М. *Избранное. Образ общества*. — 3-е изд., испр. и доп. / Сост. С.Я. Левит. — М.; СПб.: Центр гуманитарных инициатив, 2017. — 767 с.;
6. Gellner, E. *Muslim society*. Cambridge ; New York : Cambridge University Press, 1981. — 267 p.;
7. Геллнер, Э. *Условия свободы: гражд. общество и его исторические соперники* / Эрнест Геллнер; [пер. М. Б. Гнедовского]. — Москва: Моск. шк. полит. исслед., 2004. - 239 с.

**ПЕРВЫЕ ЭТАПЫ РАЗВИТИЯ НАУЧНО-ОБРАЗОВАТЕЛЬНЫХ ШКОЛ ЖУРНАЛИСТИКИ В  
РОССИИ И США**

*Симакова С.Е.*

*Московский педагогический государственный университет, Москва*

*В данной статье представлена сравнительная характеристика развития журналистского образования в России и США. Автор представляет историческую справку создания первых журналистских школ в обеих странах, анализирует условия их становления и сопутствующие явления, сохранившиеся в журналистском образовании в настоящее время. В статье проводится сопоставление путей движения стран к появлению первой журналистской школы, выявляются сходства и различия между ними.*

*Ключевые слова: научно-педагогическая школа журналистики, развитие журналистского образования России, развитие журналистского образования США, обучение журналистике.*

Методы обучения журналистике с прошлого столетия вызывает множество вопросов педагогов и исследователей. Вопросы «Чему учить?» и «как?» задают составители журналистских программ по всему миру. Целью данного исследования стала сопоставительная характеристика становления первого университета журналистики в России и США.

В настоящее время ведется активная деятельность по исследованию научно-педагогических школ журналистики. Этому вопросу посвящены труды С.Г. Корконосенко, Е.В. Ахмадулина, М.А. Бережной, И.Н. Блохина, А.И. Владимирова и других ученых. Явление глобализации и тесные межкультурные связи приводят к тому, что становление журналистских школ и медиаобразования в целом имеет подобный вектор развития в различных странах. Однако на практике мы встречаемся с разными принципами и методами обучения, сформировавшимися ввиду различных факторов в разных научно-педагогических школах. Актуальность данного исследования состоит в том, что мы обращаемся к истокам появления первых научно-педагогических школ в России и США и выявляем особенности их становления на начальных этапах развития.

Новизна этого исследования обусловлена тем, что сравнительно-сопоставительный анализ начального этапа становления научных школ проводится впервые. Исследование посвящено в первую очередь выявлению сходства и различий, произошедших на пути к появлению журналистского образования в России и США с целью определения факторов, повлиявших на формирование разных образовательных систем.

Журналистское образование в США берет свое начало в конце девятнадцатого века. Именно тогда факультеты иностранных языков стали продвигать курсы, на которых можно было обучиться навыкам письменного изложения и редакторской работы для печатных журналов. Впервые учебный план был составлен Джозефом Джонсоном для Университета Пенсильвании. Обучение по этой программе предлагалось студентам с 1893 г до начала 20 века [1]. Курс включал в себя следующие дисциплины: история периодической печати, законодательство о печати, практические занятия, посвященные составлению репортажей и отчетов, практические занятия по составлению журнальных статей и литературной критики. Продолжительность курса составляла четыре года, и, помимо профессиональных дисциплин, состоял из общеобразовательных лекций по литературе и истории.

Одним из наиболее известных защитников идеи журналистского образования стал

Джозеф Пулитцер. Со своим предложением об организации он обратился к президенту Колумбийского университета, Сету Лоу и Чарльзу Элиоту, возглавлявшему Гарвардский университет. Сет Лоу не высказал энтузиазма относительно задумки Джозефа и, несмотря на то, что совет принял идею, она так и не была претворена в жизнь. Чарльз Элиот предложил собственную концепцию видения устройства журналистского курса, но поставил в его основу обучение финансовым вопросам и рекламе, и потому был отвергнут Пулитцем [2].

Тем временем Николас Батлер, который имел гораздо меньше представлений о том, как следует обучать будущих журналистов, действовал быстрее остальных. Именно он получает согласие у Совета попечителей Колумбийского университета на создание первой школы журналистики, причем его четырехгодичный курс должен был заканчиваться присвоением степени бакалавра. Это дает ему право претендовать на два миллиона, выделенных на создание школы.

Но Колумбийскому университету так и не удалось стать первопроходцем в создании первой журналистской школы. Произошло это ввиду того, что между Пулитцем и Советом попечителей возникли разногласия относительно содержания программы и Джозеф предложил отложить реализацию идеи до его смерти [3]. Вследствие этого его опередил Университет Миссури, а к моменту смерти Пулитца уже существовало три университета с идентичной программой и семь журналистских факультетов.

Таким образом, первая журналистская школа в США была основана в 1908 году, в Университете Миссури, ее появление было обусловлено стремлением работников к профессионализации, их желанием отделиться от рабочего класса и заработать авторитет в журналистском деле. Ввиду этого, появилась необходимость обучения с использованием некоего «набора общепринятых стандартов», однако эта необходимость вызвала дебаты среди самых влиятельных людей того времени [4]. Редакторы и владельцы газет спорили о том, есть ли вообще необходимость в получении навыков редактирования текстов и написания заголовков. Вопреки спорам, уже через четыре года список журналистских программ расширился, а педагоги, участвующие в обучении, возглавили Американскую Ассоциацию Преподавателей журналистики, которая действует до сих пор и именуется Ассоциацией образования в области журналистики и массовых коммуникаций [5].

В тоже время, объективные предпосылки для учреждения школ журналистики увидели и в России, однако их появление сопровождалось серьезной полемикой. Открытию первых курсов для журналистов предшествовала продолжительная и всесторонняя общественная полемика. О школах спорили во всех литературных кружках и противники этой идеи среди журналистов преобладали. Газеты «Русское слово», «Биржевые ведомости» перекликались, говоря о том, что печать заполнили студенты и дилетанты [7].

Вопреки всеобщим разногласиям, в 1904 г. ученый комитет министерства народного просвещения одобрил открытие первых курсов для журналистов по программе Л.Е.Владимирова. Однако предприятие профессора считалось малоуспешным, а доклад на заседании Русского общества деятелей печатного дела вызвал еще большие разногласия в обществе. Усугублялась ситуация тем, что происходили подтасовки материалов речи Л.Е.Владимирова и критика зарубежных журналов [8].

Сравнивая первые ступени развития журналистского образования в России и США, мы видим, что в обеих странах становление обучения происходило благодаря курсам, организованным для широкого круга людей, желающих приобщиться к писательскому делу.

Американское журналистское образование включало в себя получение навыков начального уровня, ибо предполагалось, что лица, получающие это образование,

присоединятся к рабочей силе. Упор делался университетами на курсы по направлениям гуманитарного образования, поэтому студенты-журналисты могли осваивать программы педагогики и сельскохозяйственного дела вместе с писательским ремеслом [6].

Программа первых курсов журналистики в России, созданных профессором, рассчитывалась на три семестра, и обучение состояло из следующих дисциплин: этика, политическая экономика, всеобщая история литературы и искусств, судопроизводство, международное и финансовое право [9]. Также предполагалось получение и чисто профессиональных навыков, таких как стенография, написание статей, репортажей. Поступление на курсы не предъявляло никаких требований к будущим обучающимся. Но курсы не смогли существовать долго, их пришлось закрыть во время первого декабрьского восстания, когда, по словам К.П. Новицкого, студенты бросили писательство и взялись за ружья [10].

На данном этапе наблюдается различие в развитии образовательных систем. Курсы, организованные в университетах США, подразумевали обучение и участие, тогда как курсы в России никаких требований к будущим студентам не предъявляли. Объединяет системы то, что они взяли за основу разноплановость дисциплин, входящих в курс. Создатели курсов учли необходимость изучения разных направлений для журналистской работы.

После революции вектор развития журналистского образования полностью изменился. Первыми курсами, организованными в это время, стали курсы агитаторов, а позднее, уже в 1919 года РОСТА увидело необходимость в учреждении курсов подготовки газетных техников, заведовать ими стал К.И. Линов. Получить навыки журналистского дела можно было и в других учреждениях: Институте живого слова, книжном техникуме, в Высшем литературно-художественном университете. Таким образом, обучение азам журналистики стало возможным и в университетах [11].

Таким образом, рассматривая начальный этап развития журналистского образования в России и США, видим разницу между условиями и последствиями становления журналистских школ. Обе системы начали развитие в конце 19 века, однако первый университет, включивший обучение журналистов в основную программу был Университет Миссури в 1908 г. Согласно исследованиям, первой попыткой зарождения журналистского образования были курсы, организованные для желающих обучиться основам этого дела, и в обеих странах эта попытка вызвала серьезный резонанс в обществе. Главной причиной споров стала непосредственно необходимость курсов как таковых и содержание образовательной программы. В обеих странах можно наблюдать лидера, являющегося ключевой фигурой в создании первой образовательной программы в университете. Основным различием является то, что журналистское образование в США уходило от политизации, а российское развивалось под ее влиянием.

#### *Список источников*

1. Emery M., Emery E. The Press and America: An Interpretive History of the Mass Media. 5th ed. New Jersey, 1984. P. 699
2. Pulitzer J. The College of Journalism // The North American Review. 1904. Vol. 178, N 570. May. P. 655-656.
3. Boylan J.R. Pulitzer's School: Columbia University's School of Journalism, 1903-2003. Columbia University Press, 2003. P. 17
4. Jean Folkerts, John Maxwell Hamilton, and Nicholas Lemann, Educating Journalists: A Plea for the University Tradition (Columbia, MO: Columbia Journalism School, 2013).
5. Roberts, "ACEJMC Accreditation."

- 6 Folkerts. "History of Journalism Education."; Churchill L. Roberts, "ACEJMC Accreditation," Association for Communication Administration Bulletin no. 66 (1988) P. 17-19.
7. Русский листок. - 1904. - № 339.
8. Новое время. - 1904. - № 10273
9. Русское слово. - 1904. - № 313.
10. Русское слово. - 1902. - № 314.
11. Новицкий К. П. Указ. соч. С. 23;
12. ГАРФ. Ф. 391. Оп. 1. Ед. хр. 6. Л. 292;
13. Красный журналист. 1920. № 2-3

**ДРАКОН И ФЕНИКС КАК СИМВОЛ НЕФРИТОВОЙ КУЛЬТУРЫ КИТАЯ***Цао Хэ**Московский государственный университет им. М.В. Ломоносова*

*Проанализировано значение образов дракона и феникса в мифологии Китая. Рассмотрен символизм этих мифологических животных, а также какое значение они имеют для нефритовой культуры.*

*Ключевые слова: нефрит, Китай, дракон, феникс, символ.*

В Китае вымышленный дракон и феникс являются традиционными животными, символизирующими благоприятность. Наряду с филином и черепахой они были известны как «Четыре сверхъестественных духа». Рассмотрим образы дракона и феникса, как одни из самих распространенных символов нефритовой культуры Китая.

Созданное в древней Вавилонии, самое распространенное мифическое изобретение человечества, Дракон, двигалось, как в прямом, так и в переносном смысле, в противоположных направлениях: к Западу, чтобы стать символом зла, и к Востоку, чтобы стать символом благодетельности. В китайских переводах буддийских писаний индийский термин нага («змея») часто переводится как лунг («дракон»). Однако дракон существовал до того, как буддизм пришел в Китай и, вероятно, до того, как буддизм возник. В китайской мифологии есть много разных видов драконов. Все доброжелательные существа связаны с природой и стихиями. Они управляют ветром и, что более важно, дождем, который питает урожай. Наименее устрашающими являются чи'их, или незрелые драконы. Их обычно изображают цепляющимися, ящероподобными, а в некоторых случаях почти кошачьими рептилиями с когтистыми ногами и раздвоенным хвостом. Водяные драконы отличаются жилистым, рыбоподобным телом, а также длинным раздвоенным хвостом. В китайской мифологии они властвуют над океанами и реками. Ни в какой другой культуре мы не находим такого изобилия типов и стилей драконов, и нигде дракон не так важен, как для китайцев. Поскольку этот миф существует так долго и так тесно связан с природой и стихиями, дракон в китайской мифологии, вероятно, имеет даосское происхождение [4].

Дракон как мифическое животное появляется раньше всего и наиболее заметно среди нефритов культуры Хуншань, обнаруженных в основном в захоронениях правящей элиты. Хотя изображение дракона появляется как изолированный декор на горшке эпохи неолита Яншао, это изображение как культурный знак и явление идентифицируется как появившееся впервые в культурный период Хуншань, первую фазу Нефритового века (3000-2300 гг. до н.э).

Дракон - это, прежде всего, фантастическое явление, которое первоначально появляется в виде стандартизированной S-образной формы в периоды Хуншань и после Хуншань Сяцзядянь на севере Китая. В какой-то момент в протоисторический период Луншань и исторический период Эрлитоу форма дракона становится более гибкой, принимая S-образную форму, характеризующуюся характерным длинным извилистым телом с закрученным хвостом и выдающейся головой.

В исторические эпохи Шан и Западной Чжоу дракон многогранен, хотя всегда с головой и длинной частью тела, и неизменно является дополнительным атрибутом метаморфозы, примыкающей к метаморфической силовой маске происхождения Шан. В период Западной Чжоу змеиный образ продолжает служить метаморфическому символизму, непосредственно присоединяя в качестве атрибута человеческое в преображенном облике к

мифологическому и воображаемому царству дикого и сверхъестественного, иногда венчающее человеческое или окружающее получеловеческое в трансформирующем обличье [3].

Еще одним важным аспектом «символики дракона» является ее принадлежность к четырем волшебным животным древнекитайской космологии:

- феникс - символ женственности и возрождения, юга, бог ветра, инь, олицетворение добродетели и грации;
- тигр - символ мужественности, ян, запада, осени и смерти, означает силу и отвагу, спонтанность, жизненную силу и смелость, здоровье, величие и сила, но также опасность и риск;
- черепаха - скрывает тайны неба и земли, символизирует север, мудрость, стойкость и независимость, долголетие и стабильность;
- дракон - символ мужского начала, ян, повелитель дождя, востока, плодородия, жизни, совершенства, повелитель морей – в его пасти рождается жемчуг [1].

Дракон и феникс олицетворяют взаимное дополнение сил «инь» и «ян».

Эволюция использования символа феникса произошла от «тотемного» поклонения человеку природе в древние времена. Изображение феникса впервые появилось в восточных районах Китая как целостный племенной тотем. Наряду с драконьим тотемом союзов западного и северного Китая племя фениксов стало одним из двух крупных кланов раннего Китая. Образ феникса в древних текстах состоит из головы цыпленка, клюва цыпленка, пасти ласточки, шеи змеи, узора дракона, спины черепахи, переда «рухи» и задней части «килина», хвоста рыбы и пары крыльев. Окрас феникса состоит из голубой головы, красного рта и клюва, черной груди и желтых когтей, и пальцев на ногах. Три отличительные черты - это глаза, ноги и хвост.

В «Гуан-я» утверждалось, что феникс, или «фэн», является собирательным термином для «фэн-хуан». Включает в себя как мужской «фэн», так и женский «хуан». Следовательно, «фэн», или феникс, в древние времена не представлял женщин, как сегодня. Легенда о «Бамбуковой флейте, что привлекает феникса» из династии Хань заканчивается тем, что Сяо Ши верхом на красном драконе и Нонг Юй верхом на фениксе улетают в небо, чтобы стать небесной парой. Более поздние поколения восхваляют хороших зятей фразой «cheng long kuai xi» или «прекрасный зять, который едет на драконе», и феникс, естественно, стал одновременно аналогом дракона и синонимом невесты [2].

Во времена династий Цинь и Хань четыре животных: голубой дракон, белый тигр, красный (воробей) феникс и сюань-ву представляли восток, запад, юг и север, а феникс превращался в божество. Древний Китай использовал дракона для обозначения императора, а благородный и великолепный феникс стал символом императрицы и наложниц.

Поскольку дракон и феникс обычно служат благоприятными символами, любые сообщения о появлении дракона или феникса считались чрезвычайно благоприятными, предвещающими славный период мира и процветания для людей и страны. Это отражено в китайской поговорке: «Когда парит дракон и танцует феникс, люди будут наслаждаться счастьем долгие годы, принося мир и покой всем под небом».

Кроме того, поскольку обе фигуры обладают сдержанным, но неуловимым духом, способным свободно преодолевать границы неба и земли, в Древнем Китае их часто называли метафорами джентльмена и мудреца. Например, Конфуций, как сообщается, сравнил Лао-цзы, известного философа и мыслителя древнего Китая, с драконом. Также считается, что Лао-цзы сравнил мудрость и грацию Конфуция с высокими добродетелями, связанными с фениксом.

Оба они считали доброжелательность высшей добродетелью по отношению к другим.

Высоко почитаемые и высоко ценимые изображения дракона и феникса появлялись на церемониальных нефритовых украшениях, а также вырезались, рисовались или пришивались к предметам повседневного обихода, чтобы выразить благоговение перед духами и удачей. Этот обычай передавался из поколения в поколение. От упоминаний дракона и фениксов на местных праздниках и обрядах до вершин литературы и изобразительного искусства — все они раскрывают славу этих легендарных животных.

*Список источников*

1. Георгиевский С. М. Мифы и мифические воззрения китайцев // Все о Китае. М., 2001. С. 353–505
2. Хао Чунь. Лун фэн чэнсян (Дракон и феникс приносят счастье). Цзинань, 1999. 220 с. (Серия: Обычай Китая) (на кит. яз.).
3. Чжан, Ц. Специфика китайского традиционного художественного промысла резьбы по нефриту / Ц. Чжан // Актуальные проблемы и перспективы развития декоративно-прикладного искусства: Материалы научно-практической конференции, посвященной 25-летию образования кафедры народного декоративно-прикладного искусства Белорусского государственного университета культуры и искусств, Минск, 21–22 ноября 2018 года / Редколлегия: Г.Ф. Шауро, А.А. Ковалев, Л.В. Домненкова. – Минск: Белорусский государственный университет культуры и искусств, 2020. – С. 166-169.
4. Чистякова, А. Н. «Феникс» в мифологизированных описаниях (по материалам мифов и сказок Китая) / А. Н. Чистякова // – 2007. – Т. 6, № 3. – С. 179-188.

**DRAGON AND PHOENIX AS A SYMBOL OF JADE CULTURE OF CHINA**

*Caio He*

*Lomonosov Moscow State University*

*The meaning of the images of the dragon and phoenix in Chinese mythology is analyzed. The symbolism of these mythological animals is considered, as well as what significance they have for jade culture.*

*Keywords: jade, China, dragon, phoenix, symbol.*



**ИСПОЛЬЗОВАНИЕ СОВРЕМЕННЫХ ТЕХНОЛОГИЙ В СФЕРЕ ИСКУССТВ****Ержанова А.К.**

ФГБОУ ВО «Тюменский государственный институт культуры», Тюмень

aika-ainura@mail.ru

*В статье описывается актуальность использования высоких технологий в области искусства. Характеризуется специфика влияния высоких технологий на искусство и культуру в целом. Повествуется о возможностях галерей внедрять hi-tech для организации выставочных пространств. Описывается опыт компании «Ars Electronica Future Lab» с технологией под названием Spraxels, а также работу художника Криса Миллера над проектом «The Treachery of Sanctuary». Подчеркивается, что новые технологии позволяют художникам создавать уникальные произведения и делают искусство более доступным для широкой аудитории. Однако в статье также упоминается о том, что технологии – это всего лишь инструмент, и он должен быть направлен на расширение возможностей искусства, а не замену его, а главным в искусстве остается творческий подход и вдохновение художника.*

*Ключевые слова: искусство, технологии, инновации, цифровизация, визуализация, интерактивность, мультимедиа, киберкультура, дизайн.*

Высокие технологии внесли новшества не только в бытовой мир, но и в мир искусства. Мастера всё чаще прибегают к использованию новых инструментов для проектирования, увеличивая арсенал художественно-выразительных средств, а галереи внедряют hi-tech для организации выставочных пространств.

Искусство и научный прогресс создают уникальный союз. Художники меняют представление зрителей даже о дронах, некогда считавшимися исключительно военными летательными аппаратами. [1]

Компания из Австрии «Ars Electronica Future Lab» создала технологию под названием Spraxels (сокращение от Space Pixels). С помощью неё авторы смогут создавать картины, где холст- ночное небо, а краски – множество управляемых дронов.

Принцип Spraxels заключается в том, что каждый дрон представляет из себя пиксель - часть картины. Каждый дрон, безусловно, может перемещаться в пространстве. Также каждый беспилотник оборудован ярким фонариком, который, в свою очередь, умеет светиться множеством цветов. Программное обеспечение и наземный пульт, разработанные Ars Electronica Future Lab, позволяют запрограммировать дронов и их фонарики таким образом, чтобы в ночном небе обыватель увидел настоящие движущиеся картины.

В свою очередь, художественные экспозиции с использованием инноваций разрушают рамки и предлагают посетителям стать частью процесса — выводят музеи и галереи на совершенно новый уровень.

Интерактивность в искусстве может проявляться на разных уровнях. Наиболее очевидный способ – это использование технологий, таких как виртуальная реальность, дополненная реальность или интерактивные инсталляции. Такие проекты позволяют зрителям стать частью произведения искусства, взаимодействовать с ним и влиять на его развитие.

Одним из примеров такого искусства является проект «Rain Room», созданный коллективом художников из студии Random International. Эта инсталляция представляет собой комнату, в которой искусственный дождь не падает на тех, кто находится внутри. Система датчиков обнаруживает движение человека и автоматически отключает дождевые струи в тех

местах, где он находится. Таким образом, зритель может пройти сквозь дождь, не промокая.

Кроме того, интерактивность может проявляться и в более традиционных формах искусства, таких как живопись или скульптура. Например, художник Оливер Хесселбергер создал серию картин, на которых зритель может менять цветовую гамму, используя световые панели. Таким образом, каждый зритель может создать свой уникальный вариант произведения искусства.

Интерактивность в искусстве имеет не только эстетическую, но и практическую ценность. Она помогает привлечь внимание к проблемам, которые нельзя передать только словами или картинками. Например, художник Рауль Мидон создал инсталляцию «Сады мира», которая представляет собой макеты городов, пострадавших от войн и конфликтов. Зритель может пройти по этим городам, увидеть разрушенные здания и понять, какие страдания переживают люди в этих регионах.

Другим примером является проект «The Treachery of Sanctuary» от художника Криса Миллера. В рамках этого проекта зритель может использовать своё тело для создания абстрактных изображений на экране. С помощью специальных датчиков и программного обеспечения, художник создал уникальный интерактивный опыт, который позволяет зрителю стать частью произведения искусства.

Также стоит упомянуть проекты, использующие VR-технологии. Например, художник Крис Миллер создал серию работ под названием «The Trip», которая позволяет зрителю погрузиться в абстрактные миры, созданные с помощью VR-шлемов. Это позволяет зрителю пережить уникальный опыт искусства, который невозможен в реальной жизни.

Cooper-Hewitt - музей в Нью-Йорке, который предоставляет посетителям 4К-таблицы с сенсорным экраном. Зрители получают изображения в высоком разрешении и информацию о предметах из музейной коллекции.

При покупке входного билета посетитель получает интерактивную ручку, которая позволяет «собирать» и «сохранять» объекты галереи. Зритель прижимает плоский конец пера к метке музея и собирает информацию об экспонате. Данные можно перенести в таблицы или хранить в личном кабинете на сайте музея для дальнейшего коллекционирования и изучения.

Таким образом, использование науки и технологий в искусстве открывает новые возможности для художников и зрителей. Это позволяет создавать уникальные и интерактивные произведения, которые привлекают внимание публики и позволяют им увидеть мир под новым углом.

Использование высоких технологий позволяет художникам создавать произведения, которые ранее были невозможны, а зрителям – переживать уникальные и интерактивные опыты. Кроме того, это помогает сделать искусство более доступным и привлекательным для широкой аудитории. Однако, необходимо помнить о том, что высокие технологии – это всего лишь инструмент, а главное в искусстве остается творческий подход и вдохновение художника.

#### *Список источников*

1. Арт-технологии: взаимодействие и интерактивность в современном искусстве / С. Маслова, А. Черкасский, Е. Шевченко. - М.: НИУ ВШЭ, 2017.
2. Интерактивное искусство: мультимедийные технологии в современном искусстве / А. Короткова, Е. Маслова, С. Ярцева. - М.: Издательство "Логос", 2016.
3. Интерактивность в современном искусстве: теория и практика / под ред. В. Шеметова. - М.: Институт истории искусств РАН, 2014.
4. Интерактивное искусство: от концепции к реализации / А. Буркова, Д. Старостин, А.

Шишкин. - М.: Издательский дом "Логос", 2015.

5. Интерактивные медиа: технологии и приложения в современном искусстве / под ред. А. Коротковой, Е. Масловой, С. Ярцевой. - М.: Издательство "Логос", 2017.

## **THE USE OF MODERN TECHNOLOGIES IN THE FIELD OF ARTS**

*Erzhanova A.K.*

*The article describes the relevance of the use of high technologies in the field of art. The specifics of the influence of high technologies on art and culture in general are characterized. It tells about the possibilities of galleries to introduce hi-tech for the organization of exhibition spaces. It describes the experience of the company "Ars Electronica Future Lab" with a technology called Spaxels, as well as the work of artist Chris Miller on the project "The Treachery of Sanctuary". It is emphasized that new technologies allow artists to create unique works and make art more accessible to a wide audience. However, the article also mentions that technology is just a tool, and it should be aimed at expanding the possibilities of art, not replacing it, and the main thing in art remains the creative approach and inspiration of the artist.*

*Keywords: art, technology, innovation, digitalization, visualization, interactivity, multimedia, cyber culture, design*

## РОЛЬ ПЕСЕННОГО ЖАНРА В ТВОРЧЕСТВЕ С. АЛЕСКЕРОВА

*Нифтиева У.Н. кызы*

*Бакинская музыкальная академия им. У. Гаджибейли*

*niftiyeva89@bk.ru*

*В статье рассматривается песенное творчество выдающегося Азербайджанского композитора Сулеймана Алескерова. Песенный жанр Сулеймана Алескерова своей красотой играет большую роль в развитии национальной культуры. Композитор обращался к этому жанру практически на протяжении всего своего творчества, создавал мелодии с красочными содержаниями, отражая в своих песнях различные темы. В его песнях изображено любовь к Родине, общественно-политической жизни народа, духовность, самоотверженный труд трудолюбивых людей. Красота и богатство музыкальной мелодии композитора привлекает внимание своим гармоническим языком, основанным на национальных музыкальных ладах. Ключевые слова: Сулейман Алескеров, композитор, песня, творчество, лирика, мелодия, народная музыка.*

Сулейман Алескеров родился 22 февраля 1924 года в Шуше, колыбели музыки и культуры. Первое образование получил в таровом классе музыкального техникума. Молодой Сулейман, вдохновленный чудесной природой Шуши, отправился в Баку, чтобы получить высшее образование. Сулейман Алескеров, окончив композиторский факультет консерватории, за короткий срок стал известен в музыкальной среде.

С. Алескеров имеет богатое музыкальное наследие. Это музыкальное наследие охватывает многие жанры азербайджанской профессиональной музыки. Автор 2-х опер («Бахадур и Сона» и «Бледные цветы»), 12 музыкальных комедий, 2-х симфоний («Юность» и «Родина»), симфонического мугама «Баяты-Шираз», «Двойного концерта» для виолончели, фортепиано и симфонического оркестра, «Увертюры» для симфонического оркестра, 2 симфонические поэмы, 6 кантат, ряд камерно-инструментальных произведений, 3 концерта для оркестра азербайджанских народных инструментов со струнными, различные жанровые произведения, сочиненные для хора, оркестра народных инструментов. Он автор очень многих песен и романсов. Сулейман Алескеров скончался 21 января 2000 года.

Как уже упоминалось, творческий диапазон С. Алескерова широк и разнообразен. Песня и романс, популярные жанры вокальной музыки, занимают главное место в творчестве этого композитора. Песенный жанр Сулеймана Алескерова своей красотой играет большую роль в развитии национальной культуры. Потому что песня, представляющая собой простой жанр музыкального языка, всегда любим народом. Герои композитора – простые трудолюбивые люди. Это хлопкоробы, нефтяники, ткачи, виноградари, доярки, строители и пастухи. Все эти люди являются представителями народа.

Песенный стиль Сулеймана Алескерова очаровывает слушателя своей лиричностью, мелодичностью, красочностью, душевностью. Красота и богатство музыкальной мелодии композитора привлекает внимание своим гармоническим языком, основанным на народных ладах. С детства и юности С. Алескеров восхищался культурой и искусством своей Родины, проявлял к ней большой интерес, увлеченно осваивая мугамы, народные песни и народные мелодии, успешно использовал их в своем творчестве. Исходя из этого, в его песнях, как и в произведениях, написанных в других жанрах, привлекают внимание элементы национальной музыки, характерные интонации, операясь на национальные мелодии. Именно эта особенность делает песни С. Алескерова душевными и трогательными.

Сочиненные им песни были изданы в разные годы. Названия сборников: «Лирические песни» [1], «Песни» [2], «Песни храбрости и сердца» [3], «Желание земли» [4], «Песни труда и отваги» [5] и д.

Песни С. Алескерова отличаются широтой содержания, предельной простотой и демократичностью формы. По тематическому и идейному содержанию песенное творчество композитора можно сгруппировать следующим образом: Песни о родине; Песни о любви; Песни, воспевающие природу Азербайджана, его загадочную красоту; Песни, посвященные героям труда; Песни о молодости;

Он был глубоко привязан к своей родине, родному Азербайджану. С.Алескеров, долгие годы возглавлявший Карабахское отделение Союза композиторов Азербайджана, как в творчестве, так и в общественной деятельности продемонстрировал свою любовь к родному краю. В его песенном творчестве основной линией проходят темы любви к Родине, земле, стране, патриотизму. Композитор проходит каждую пядь своей родины своими музыкальными мелодиями и воспекает в душе красоты, которые видит повсюду. «Твое знамя победы» (слова: М. Рахим), «Карабах» (слова: С. Рустам), «Это родина» (слова: Б. Кесарлы), «Хлеб нашей Родины» (слова: И. Сафарли) и др. песни можно привести в качестве примера песен о родине.

Сулейман Алескеров был одним из композиторов, больше всего обращавшихся к теме воинского патриотизма. Написанные им песни и марши своим музыкальным языком и мелодическими оттенками очень близки народному духу. Отвага наших воинов, сражавшихся за Родину и проявивших героизм в боях, отразилась и в песнях народного композитора. Любовь композитора к Родине, защита земли и борьба за нее, боевой дух и вера в победу были основными линиями его песен. Тема, характерная для военных лет, призывающая к героизму, отражена в песенном жанре композитора. Потому что эти песни быстро впитываются в душу народа, возбуждают его патриотические чувства и вдохновляют на победу. Его песни, посвященные годам Великой Отечественной войны, актуальны для каждой эпохи. Воодушевленный боевым духом, композитор сочинял «Баллада о неизвестном солдате» (слова: Х. Зия), «Мы связаны с этой землей» (слова: А. Асланов), «Жди меня» (слова: А. Ширзад), «Ветераны» (слова: М. Ягуб), «Герой» (слова: М. Фаталиев), «Песня освобождения» (слова: М. Аслан), «Мы должны победить» (слова: Г. Мусаев), «Солдатский марш». (слова: Б. Оруджоглу), «Я жду» (слова: З. Джаббарзаде) и др. В песне «Я жду» (1943) композитор воспевал искренние чувства, пожелания и надежды матерей, сестер, влюбленных, которые с нетерпением ждали великой победы и возвращения героев с войны. По случаю 40-летия исторической победы над фашизмом С. Алескеров сочинил «Балладу о Неизвестном солдате», воспевающую героизм старшего сержанта Аслана Гарашова.

Среди песен С. Алескерова лирические песни выделяются своей поэтической привлекательностью и задушевностью. Его лирические песни, написанные на тему любви, характеризуются состоятельностью прозрачных чувств, эмоционального воздействия, поэтического чувства в поэзии. «Знай, любимая» (слова: Н. Гянджали), «Сероокая» (слова: Р. Рза), «Первые воспоминания» (слова: И. Сафарли), «Твои глаза поют» (слова: И. Гейчайлы), «Если я знаю, что ты идешь» (слова: З. Хамидоглу), «Я пришла» (слова: Ф. Гаджиева), «Когда два сердца одно» (слова: А. Гиясли), «Возьми мое сердце» (Ш. Мехтиев) и многие подобные песни отличаются изяществом, красотой и грустью.

В песенном творчестве Сулеймана Алескерова особое место занимают песни, воспевающие природу Азербайджана и его загадочную красоту. Примеры таких песен можно показать: «Гёй-гёль» (слова: А. Зиятай), «Это в Нафталане» (слова: Г. Вакилов), «Мингячевир» (слова: Н. Гянджали), «мой Агдам» (слова: А. Гиясли). «Прекрасная Шуша» (слово: Ш. Гурбанов), «Это в Нахчыване» (слова: А. Талишоглу) и другие. В этих песнях ведущую роль играет описание красоты Родины и чувств, рожденных любовью к Родине. Это сказывается

как на характере песни, так и на ее жанровых характеристиках.

В творчестве Сулеймана Алескерова много гуманных и воспитательных тем, таких как трудолюбие, привязанность к земле, любовь к труду. В его творчестве преобладают массовые песни, написанные на тему труда. Композитор сочинил около 40 песен, связанных с трудом. Например, песня «Мастер Мамед» (слова: А. Агаев), посвященная Герою Социалистического Труда Мамеду Гусейнову, «Песня о Якубе Рустамове» (слова: Н. Гасанзаде), «Севиль» (слова: А. Курчайлы), «Рахила» (слова: А. Джемиль), "Каспийский нефтяник" (слова: А. Джемиль), «Зарифа» (слова: М. Алим), «Айбениз» (слово: Р. Зака), «Наиля» (слово: Р. Исмаилова) и др. Эти песни свидетельствуют о том, что композитор ни на минуту не забыл о тружениках, работавших в различных областях народного хозяйства нашей республики, проявивших беспримерное мастерство и добившихся значительных успехов. Слушая песни, связанные с трудом, каждый труженик видит отношение к своему труду и работе. Именно С. Алескеров заложил основы жанра песен, посвященных героям труда и героям труда в Азербайджане, и был одним из передовых композиторов, умело разработавших его. Он создавал портреты трудящихся в красивейшей форме музыкальным языком. Музыка этих песен привлекает внимание своей мелодичностью, интонацией и ритмикой, характерной для народной музыки. Следует также отметить, что песни Сулеймана Алескерова очень близки народным песням по мелодии и структуре. В этих песни глубокими корнями связаны с национальной музыкой. Гармонии композитора также соответствуют характерным чертам национальной музыки.

Композитор также обратился к песням на тему молодости. Например: «Сердце огненное» (слова: А. Вакил), «песня Улдуз» (слова: С. Рахман), «Где ты храбрый мальчик?» (слова: А. Асланов), «Вершины» (слова: Т. Муталлимов) и др. В этих песнях композитор, духовно воспитывающий молодое поколение и вооружающий его высокими нравственными качествами, призывает молодежь к мужеству, единству и борьбе.

С. Алескеров был композитором с уникальным мелодическим талантом. Его задушевные, убедительные, запоминающиеся мелодии отличаются искренностью. Именно по этим причинам песни композитора любимы широкой аудиторией. Песни С. Алескерова, созданные много лет назад, до сих пор находят отклик в сердцах слушателей своей дружелюбием и искренностью. Эти песни любят и поют как профессиональные певцы, так и любители музыки.

#### *Список источников*

1. Алескеров С.А. Лирические песни / С.А. Алескеров. Баку: Азерб. гос. муз. изд., 1958. 30 с.
2. Алескеров С. А. Песни. Для голоса фортепиано / С. А. Алескеров. Баку: Азерб. гос. муз. изд., 1960. 13 с.
3. Алескеров С.А. Песни храбрости и сердца / С.А. Алескеров. Баку: Изд-во свет, 1978. 73 с.
4. Алескеров С. А. Желание земли / С. А. Алескеров. Баку: Изд-во свет, 1986. 16 с.
5. Алескеров С. А. Песни труда и отваги / С.А. Алескеров. Баку: Изд-во свет, 1990. 94 с.

## **THE ROLE OF SINGING GENRE IN S. ALESKEROV'S CREATIVITY**

*Niftiyeva U.N.*

*The article deals with the song creativity of the outstanding Azerbaijani composer Suleiman Aleskerov. The song genre of Suleiman Aleskerov with its beauty plays a big role in the development of national culture. The composer turned to this genre almost throughout his entire career, creating melodies with colorful content, reflecting various themes in his songs. His songs depict love for the Motherland, the socio-political life of the people, spirituality, the selfless work of hardworking people. The beauty and richness of the composer's musical melody attracts attention with its harmonic language based on national musical modes.*

*Keywords: Suleiman Aleskerov, composer, song, creativity, lyrics, melody, folk music.*

## ОПЫТ РАЗРАБОТКИ ПЕРИОДИЗАЦИИ ИСТОРИИ ГЕНУЭЗСКОЙ ГАЗАРИИ

*Кузнецов Е.С.*

*Воронежский государственный университет, Воронеж*

*В настоящей работе изложена актуальность основания и особенности составления периодизации истории подчиненных генуэзским колониям территорий Северного Причерноморья, иначе называемых Генуэзской Газарией, а также приведен авторский проект такой периодизации. Для составления последнего использованы монографические произведения и научные статьи отечественных специалистов.*

*Ключевые слова: Газария, Генуя, Орда, Улус Джучи, Великая Замятня, Причерноморье, Крымское ханство, Улуг Улус*

Для хронологического исследования событий, изложенных в сборнике актового материала под названием «Акты генуэзских нотариусов» [1], автор настоящей статьи столкнулся с необходимостью использования периодизации истории латинской Газарии и шире – латинских колоний в Причерноморье. Единой и слитной периодизации в обширной монографической литературе, посвященной как политической, так и социально-экономической истории данного региона, найдено не было. Вследствие этого автор на основании адаптации других, близких по содержанию, но противоположных или вообще отличных по объекту, периодизаций разработал свою собственную модель, которой и будет придерживаться в рамках будущего источниковедческого исследования упомянутого сборника нотариальных актов.

Базой для создания нашей модели периодизации выступила статья «Крым в системе административного устройства Золотой Орды» М. Г. Крамаровского и несколько глав первого тома монографии «История Крыма» С. П. Карпова, А. Г. Герцена и И. В. Зайцева. Стоит оговориться, что при рассмотрении работы С. П. Карпова мы называем словом «периодизация» не некий общепризнанный конструкт, не результат специально проведенной работы, а лишь удобные самому автору вехи, рубежи изложения информации.

В первую очередь проанализируем периодизацию джучидского освоения Крыма, приведенную в статье М. Г. Крамаровского [5, С. 436–448]:

Первый период: 40-е – середина 60-х годов XIII века – встраивание крымских территорий в систему управления, установленную монголами на покоренных землях [5, С. 438–439]. Началом выступает оформление Улуса Джучи как государственной структуры в степях Дешт-и-Кипчака, а концом – обретение им независимости от Монгольской империи, которое М. Г. Крамаровский относит ко времени деятельности хана Берке в 1264 году.

Второй период: середина 60-х – конец 90-х годов XIII века, в который ордынская администрация успешно закрепились на покоренных территориях [5, С. 439–440]. Завершением этого периода становится, согласно М. Г. Крамаровскому, гибель Ногая в 1300 году – и надежды Крыма на независимость уже от Орды.

Третий период: 1312-1357 – правление Узбека и его сыновей Тинибек и Джанибек – период экономического расцвета и небывалой политической мощи Орды [5, С. 440–442]. С его началом существует некоторая неясность, так как в упоминаемой работе 12 лет начала XIV века с 1300-го до 1312-го выпадают из повествования. Видится верным думать, что и Крамаровский предполагал завершить свой второй период 1312-м годом, и нам также следует завершить его именно им. Действительно, правление Узбека представляет собой определяющее время в истории Орды, которое само по себе уникально – а соответственно, и

его восшествие на престол также уникально и заслуживает особой отметки. В противовес этому правление Тохты (1291-1312), хотя и отмечено конфликтом с каффинскими генуэзцами в 1307, не представляло чего-то специфического и особенного. Концом периода процветания и гегемонии Орды справедливо считается смерть хана Джанибека.

Четвертый период: 1359-1380 – Великая Замятня, когда вся история Крыма становится тесно связанной с беклярбеком Мамаем и его марионеточными ханами Абдуллахом и Мухаммедом Булаком [5, С. 442–444]. С началом здесь также есть некоторые проблемы, однако вместо двенадцати лет – всего два года правления Бердибека (1357-1359), которые следует отнести скорее к Великой Замятне, чем к периоду правления его отца и деда. Конец же очевиден – 1380-й год, два ключевых поражения Мамаея – Куликовская битва и битва на Калке.

Пятый период: 1380-1400 – время возрождения ордынской государственности, когда состояние Крыма и монгольской власти в нем стало напрямую зависеть от иностранных государств – генуэзцев, венецианцев, феодоритов [5, С. 444–445]. Концом периода выступает смерть хана Тимур-Кутлуга (по версии М. Г. Крамаровского, в 1400 году, по версии М. Г. Сафаргалиева – в 1399-м [6, С. 60–61]. Автор настоящей работы склоняется к первой).

Шестой период: 1400-1443 – окончательное оформление в Крыму самостоятельной Орды, завершившееся обретением независимости от Сарая при Хаджи Герае [5, С. 445–447]. Дискуссии, сопровождающие дату последнего события, Крамаровский не показывает, называя ее с опорой на единственное нумизматическое свидетельство.

Таким образом, М. Г. Крамаровский ведет нас от первого подчинения Крыма монгольскому государству в 1240-х годах к формированию независимого монгольского (татарского) государства в Крыму в 1440-х. Его периодизацию можно применить к латинянам, если бы не два обстоятельства – первый из выделенных им периодов лишь косвенно касается их деятельности, а после завершения его периодизации еще 40 лет итальянцы влияли на политику и экономику Крыма. Поэтому необходимы другие подобные периодизации.

В первом томе монографии «История Крыма» авторы глав, посвященных монгольскому (А. Г. Герцен и И. В. Зайцев) [2, С. 294–313] и латинскому (С. П. Карпов) [3, С. 294–313]. Средневековью полуострова, приводят такую периодизацию джучидского освоения Крыма:

Первый период: 1223-1260 годы – как и у Крамаровского, это время вхождения Крыма в военно-административную структуру Улуса Джучи [2, С. 294–295]. Дата его начала – первое появление монголов, тогда еще не завоевателей, а просто грабителей, на территории Крыма. Причина выбора 1260-го года как точной даты конца периода авторами не пояснена.

Второй период: 1260-е годы – 1314 год. Снова авторы не объясняют, почему именно эти даты выбраны в качестве ограничивающих период, однако их приблизительная схожесть с датами в периодизации М. Г. Крамаровского показывает, что в качестве рубежных точек все исследователи имели в виду примерно одни и те же события. Это время в «Истории Крыма» определяется как становление улуса, когда крымская земля была разделена на тумены и или, а во главе них поставлены наместники-эмиры [2, С. 295–299].

Третий период: 1312-1357 – полностью тождественен уже выделенному ранее Крамаровским третьему периоду. Однако, объявив о границах периода, авторы прямо завершают параграф описанием обстоятельств прихода к власти Бердибека и его гибели через два года [2, С. 299–301].

Четвертый период Орды в Крыму в данной монографии представляет собой объединение четвертого, пятого и шестого из периодизации Крамаровского [2, С. 302–306] –



авторы не выделяют краткого «ордынского возрождения» при Тохтамыше и движения Крымского ханства к независимости, а утверждают, что период с 1359 по 1441 годы были эпохой смут, междоусобиц и временных взлетов. Причины двухлетней разности дат начала и наше мнение на этот счёт изложено ранее, а вот по поводу завершения этого периода отсутствует научная ясность как таковая. Авторы этой монографии приводят несколько мнений времени провозглашения Хаджи Герая ханом, однако в тексте не склоняются сами ни к одному из них. Дата, названная ими в заголовке (1441 год), отсылает нас к самому раннему из имеющихся нумизматических свидетельств.

Важным отличием периодизации Герцена-Зайцева является тот факт, что они рассматривают историю Крыма во время и после Великой Замятни как неспецифическую, внутренне единую по сравнению с тем, что происходило на полуострове до того. Они сходятся с М. Г. Крамаровским в факте, завершающем историю джучидского Крыма, однако расходятся в факте, положившем ей начало, таким образом «удревняя» ее на двадцать лет.

Стоит также обратиться к сведениям, более близким к объекту нашего исследования – к весьма условной «периодизации» С. П. Карпова в той же монографии [3, С. 314–329], где он выделяет следующие этапы освоения Причерноморья итальянцами:

Первый период: 1204-1261 – после завершения Четвертого крестового похода и до заключения Нимфейского договора, открывшего генуэзцам доступ в Черное море [3, С. 314–316]. Это время безраздельного господства венецианцев в торгово-экономической жизни региона.

Второй период: 1260-е – 1313 год – усиление Каффы, рост и расширение значимости генуэзцев на Черном море [3, С. 316–320]. С. П. Карпов завершает период основанием Оффиции Газарии, организации, в задачу которой входило управление колониями генуэзцев на востоке – то есть, 1313 год означает создание Газарии как административной единицы.

Третий период: 1313-1359 – от оформления Газарии как политико-административной единицы до начала Великой Замятни [3, С. 320–323]. Время это характеризуется автором как в целом благодатное для экономики Газарии, однако завершившееся множественными испытаниями в сороковых и пятидесятых годах.

Четвертый период: 1359 год – 1430-е годы выделяются С. П. Карповым как время экономического роста и территориального расширения генуэзских владений [3, С. 323–326]. Завершает это время генуэзско-феодоритская война 1430-х годов, когда процветание сменилось военными неудачами и дефицитом бюджета.

Пятый период: 1430-е годы – 1475 год – время заката генуэзской Газарии, закончившееся уничтожением ее как политической силы и административного института османскими войсками [3, С. 326–329].

Следовательно, у С. П. Карпова почти присутствует необходимая нам структура, однако, соотнося ее с уже изложенным материалом по истории Орды, прослеживается необходимость модифицировать ее.

Таким образом, присутствуют две сформированные периодизации джучидского проникновения в Крым и одна косвенная – итальянского. Итоговый конструкт хронологии, созданный путем компиляции с их помощью и на их основе, выглядит так:

Первый период: до 1310-х годов – оформление итальянских торгово-ремесленных факторий в Крыму и по берегам Черного моря, установление администрации, первые контакты с монгольской властью – 1261 год для Генуи и 1268 для Венеции соответственно. Появляются первые узлы трансчерноморской торговли – с разрешения правителя Крыма Оран-Тимура в 1266 году генуэзцы строят свою факторию в Каффе.

Второй период: с 1310-х по 1350-е годы – установление и закрепление отношений господства-подчинения между Ордой и уже созданной генуэзской колониальной администрацией. На фоне этого подъема генуэзская Газария заключила целый ряд значимых договоров и имела ряд конфликтов с ордынской властью Узбека и его потомков [4, С. 63–159].

Третий период: с конца 1350-х по конец XIV века – постепенное и прерывистое повышение экономической и политической значимости Газарии, укрепление партнерской роли, которую она играла в ордынской политике. Этот процесс усилен смутами и междоусобицами в Орде, а его условным концом автор настоящей работы считает разорение Таны Тимуром в 1395 году. Тот факт, что Железный Хромец после этого не пошел в Крым [4, С. 174–176], обозначало, что все, достигнутое Газарией за предшествовавший век, не будет уничтожено, а войдет в новый этап своей истории на пике значимости и силы.

Четвертый период: начало-середина XV века – расцвет экономического и политического могущества Газарии. Постоянные смуты между ордынскими царевичами ведут к высокой экономической самостоятельности газарийских колоний. Способствует этому и распад единой Орды на отдельные ханства. Только для данного временного промежутка автор соглашается с мнением Крамаровского в отношении к периоду 1380-1400, что монгольская власть в Крыму стала зависеть от иностранных держав.

Пятый период: середина XV века – 1475-1482 годы – постепенный закат торговли между Газарией и Европой, связанный с возрастающим политическим могуществом Османской империи, и полное уничтожение генуэзских колоний как самостоятельной административной единицы в конце периода. Здесь мы расходимся с С. П. Карповым, так как полагаем важным считать началом упадка Газарии 1453 год – падение Константинополя и перекрытие османами проливов. Именно после этого в «Актах генуэзских нотариюв» начинают появляться сведения о массовом уходе коммерсантов с имуществом из Газарийских колоний по суше [1, С. 618–621].

Предлагаемая периодизация во многом основана на периодизации С. П. Карпова, недостаток которой лишь в том, что она не была опубликована, не получила собственную форму. Две другие периодизации привлечены нами с целью сопоставления событий в Газарии и событий в Орде, так как эти политические субъекты тесно взаимосвязаны. Общая тенденция, открытая в отношениях между ними – усиление итальянских колоний Крыма с ослаблением Орды и ее административно-контрольной функции. Этот факт не являлся целью данного исследования, но будет полезен для будущих так же, как и разработанная периодизация истории генуэзских колоний в Крыму.

#### *Список источников*

1. Акты генуэзских нотариюв, составленные в Каффе и в других городах Причерноморья в XIV-XV вв. / Карпов С. П. [и др.]. – М.; СПб.: Алетейя, 2018. – 760 с.
2. Герцен А. Г. Зайцев И. В. Крымский улус в составе Золотой Орды. Середина XIII – первая половина XV в. / А. Г. Герцен, И. В. Зайцев // История Крыма: в 2 т. – М.: Кучково поле, 2019. – Т. 1. – 600 с.
3. Карпов С. П. Генуэзские и венецианские фактории в Крыму / С. П. Карпов // История Крыма: в 2 т. – М.: Кучково поле, 2019. Т. 1. – 600 с.
4. Карпов С. П. История Таны (Азова) в XIII-XV вв.: в 2 т. / С. П. Карпов. – СПб.: Алетейя, 2021. – Т. 1. Тана в XIII-XIV вв. – 378 с.
5. Крамаровский М. Г. Крым в системе административного устройства Золотой Орды / М. Г. Крамаровский // История татар с древнейших времен. – Казань: Институт истории АН РТ, 2009. – Том III. Улус Джучи (Золотая Орда) XIII – середина XV века. – 1024 с.

6. Сафаргалиев М. Г. Распад Золотой Орды / М. Г. Сафаргалиев. – Саранск: Мордовское книжное издательство, 1960. – 279 с.

## **EXPERIENCE IN THE DEVELOPMENT OF PERIODIZATION OF THE GENOESIAN GAZARIA HISTORY**

***Kuznetsov E. S.***

*Voronezh State University, Voronezh, Russia*

*In this paper, the relevance, grounds and features of the compilation of the periodization of the history of the territories of the Northern Black Sea region subordinated to the Genoese colonies, otherwise called Genoese Gazaria, are described. Also, the author's project of such periodization is presented. Monographic works and scientific articles of domestic specialists were used to compile such a periodization.*

*Keywords: Gazaria, Genoa, the Horde, Jochi Ulus, Great Zamyatnya, Black Sea region, Crimean Khanate, Ulug Ulus.*

## ИСТОРИЧЕСКИЕ И ИДЕОЛОГИЧЕСКИЕ ПРЕДПОСЫЛКИ КОРЕЙСКОГО ВОПРОСА

*Ю До Ёль*

*Казахский Национальный Университет имени аль-Фараби*

После освобождения Корейского полуострова в 1945 году территория к северу от 38-й параллели находилась под управлением Советского Союза, а территория к югу под управлением Соединенных Штатов Америки. Для решения проблемы Организация Объединенных Наций настояла на всеобщих выборах между двумя Кореями, но Советский Союз и Северная Корея не позволили временной комиссии ООН посетить Северную Корею. Южная Корея провела выборы и провозгласила создание Ресублики Корея 15 августа 1948 года и первым президентом стал Ли Сын Ман. Корейская Народно-Демократическая Республика была провозглашена 9 сентября 1948 года продолжала наращивание своей военной мощи.

После создания Республики Корея и северокорейского режима в 1948 году президент Ли Сын Ман избрал антикоммунистический путь и теорию объединения в отношении Северной Кореи. [1, с. 37]. Правительство Ли Сын Мана также не подписало соглашение о перемирии в 1953 году. В результате Ли Сын Ман продолжал проводить антикоммунистическую линию, пока не ушел в отставку из-за революции 1960 года. В 1960-х годах произошла временная разрядка, но серьезных изменений в политике не произошло. После Апрельской революции 1960 года, когда правая антикоммунистическая система ослабла и была завоевана свобода, дискуссии об объединении стали возможны и объединительное движение постепенно активизировалось. Когда в 1970-е годы между Востоком и Западом началась волна разрядки (расслабления) это и затронуло Корейский полуостров. В апреле 1971 года Северная Корея предложила созвать межкорейское политическое консультативное совещание. Однако во время межкорейского диалога каждая страна имела свои позиции и не желала прийти к единому соглашению. Например, если Северная Корея смогла показать своему народу, что попытки переговоров были сделаны, Южная отказывалась вывода американских войск из Кореи и отмены антикоммунистического строя. Если в 1960-х годов Северная Корея делая основу ее прочное экономическое превосходство демонстрировала всенаправленное объединительное наступление. в 1970-х годах Южная Корея предложила поэтапный подход к объединению посредством экономических и гражданских обменов, но Север настаивал на том, что для начала надо решить политические и военные вопросы [2, с. 70]. Также в результате столкновения между американскими и северокорейскими войсками в Пханмунджоме, чуть ли не перешел во вторую корейскую войну. Данное напряжение еще хуже обострялось из-за сообщений о перестрелках и проникновении вооруженных шпионов в СМИ.

В этот период октябре 1980 года Ким Ир Сен предложил «план создания Федеративной Демократической Республики Корея» через 6-й съезд Трудовой партии Кореи, чтобы найти другой план объединения [4,59 с.]. Этот план был направлен на достижение объединения путем признания различных идеологий и систем двух Кореи и создания федерального правительства для руководства региональными правительствами двух Кореи. Однако этот план с содержанием 1 федерации, 2 систем, 2 региональных правительств был невозможным сценарием, если только Корея не последовала ему, выдвинув три предварительных условия, включая отмену Закона о национальной безопасности, вывод американской военных и легализация Коммунистической партии в Корее. Новую политику объединения Северной Кореи можно рассматривать как наступление единого фронта, поскольку она не признает

диктатуру Южной Кореи.

Чун Ду Хван, ставший президентом Пятой республики Корея в 1981 году, объявил о первом плане объединения. Это был План национального примирения и демократического. Однако недоверие и ненависть между двумя Кореями, которые накопились за это период, еще больше обострилась в 1983 году. Причиной была Северная Корея. Она нацелилась на президента Чон Ду Хвана во время бомбардировки мавзолея Аун Сан в Мьянме, что еще больше усилило напряженность в отношениях между двумя странами [5,132 с.].

20 сентября 1984 года 151 человек совершили исторический визит в Сеул и Пхеньян по обмену, и казалось в это время что их взгляды на Северную Корею в некоторой степени изменились. В ходе межкорейских переговоров Красного Креста, состоявшихся в августе 1985 г., была достигнута договоренность о поездках в родные города разлученных семей и взаимном обмене творческими коллективами между двумя Кореями [6,78 с.]. Однако односторонняя позиция Северной Кореи по включению федеральной системы и требование по удалению американской военной базы из Корейского полуострова все время держали президента Чон Ду Хвана в напряжении. Южная Корея пыталась использовать межкорейские отношения для обеспечения безопасности режима, в то время как Северная Корея по-прежнему отказывалась признать южнокорейский режим. На фоне этой напряженности произошли упомянутый выше террористический акт в Аунсане, нарушение строительства плотины Кымгансан в 1986 году и дезинформация о смерти Ким Ир Сена.

На протяжении 1980-х годов реформы в Советском Союзе привели страну к большим социальным изменениям, к тому же расширение южнокорейской экономики повлияло на превосходство Южной Кореи над Северной Кореей. Кроме того, когда Южная Корея принимала Олимпийские игры 1988 года в Сеуле в 1988 году, национальный разрыв в силе между двумя Кореями значительно увеличился. Союзники Северной Кореи, такие как Советский Союз и Китай, участвовали в Олимпийских играх это повлияло на ослабленность дипломатической позиции Северной Кореи.

Крах социалистической системы, произошедший в СССР с 1989 г. до начала 1990-х гг., привел к определенному изменению в восприятии правительством Северной Кореи реальности межкорейских отношений и проблем объединения [2,17 с.]. Между тем, в процессе нормализации отношений с США и Японией у Северной Кореи не было иного выбора, кроме как отреагировать на межкорейские официальные переговоры по просьбе этих стран. С сентября 1990 г. проводились межкорейские переговоры на высшем уровне с премьер-министрами двух Корей в качестве главного представителя. До сих пор Юг был в состоянии улучшить межкорейские отношения посредством постепенных обменов, в то время как Север рассматривал военно-политические вопросы, такие как вывод американских войск и Закон о национальной безопасности. Это было как фундаментальные препятствия в межкорейских отношениях. Однако на переговорах высокого уровня обе стороны пошли на компромисс со своими мнениями и всесторонне рассмотрели оба аргумента, что привело к прогрессу в межкорейских отношениях, включая проведение в том же году объединительного турнира по футболу Юг-Север и создание совместного клуба по настольному теннису.

В сентябре 1991 года, в ситуации, когда изоляция углубилась из-за распада социалистического союза, Северная Корея приняла одновременное членство в ООН, которое было отклонено на том основании, что оно укрепит раскол. Идти против перемен в международной обстановке, наступивших с распадом реального социалистического блока, было невозможно. Позже, 31 декабря, была обнародована совместная декларация о денуклеаризации Корейского полуострова и отношения между двумя странами вроде бы

восстановились, поскольку Северная Корея приняла инспекцию МАГАТЭ.

Гражданское правительство Ким Ён Сама, положившее конец военному правительству в 1993 году, подготовило новую политику объединения, «Трехэтапную политику объединения с тремя ключевыми пунктами» [9,60 с.]. Эта политика установила трехэтапный процесс объединения. Для трехэтапного процесса объединения нужно было соблюдать три основных принципов: согласие, сосуществование, сопроцветание межкорейского союза и единой нации. С другой стороны, Северная Корея не ослабляла своего стремления к воссоединению испытывая национальные и социальные трудности и даже вносила продвинутое предложения. Например, в «Десяти программах великого единства всей нации», обнародованных Ким Ир Сенем 6 апреля 1993 г., [3,89 с.]. предполагалось, что две Кореи не должны поглощать друг друга. Сам Ким Ир Сен продемонстрировал сильную одержимость федеральной системой объединения в последние годы своей жизни, независимо от общей оборонительной позиции, с которой столкнулась Северная Корея.

17 июня Ким Ир Сен объявил Картеру о своем намерении провести межкорейский саммит, а президент Ким Ён Сам принял его на следующий день и решил провести первый межкорейский саммит. Казалось бы, это будет эпохальный перелом в межкорейских отношениях. Однако, когда Ким Ир Сен умер 8 июля. Южная Корея категорически отказались отправлять письмо соболезнования, а правительство Ким Ён Сама объявило о запрете посещать Северную Корею выражая соболезнование. Это заявление вновь ухудшило межкорейские отношения.

Когда в 1998 году к власти пришла администрация Ким Дэ Чжуна Северная Корея начала проявлять дальновидное отношение к Южной Корее. Чтобы преодолеть быстро слабеющую внутреннюю экономику, была необходима внешняя поддержка и внешнеэкономический обмен, а для этого прежде всего требовалось улучшение отношений с Южной Кореей. Кроме того, администрация Ким Дэ Чжуна отказалась от жесткой политики предыдущих администраций и ввела «солнечную политику» [3, 45 с.], политику примирения и сотрудничества. В марте 2000 года президент Ким Дэ Чжун принял «Берлинскую декларацию», направленную на расширение помощи Северной Корее и межкорейского примирения и сотрудничества. После две Кореи направили специальных посланников для проведения закулисных переговоров и проведения Межкорейского саммита было объявлено в апреле. Президент Ким Дэ Чжун первоначально намеревался прибыть в Северную Корею 12 июня, но по просьбе правительства Северной Кореи он прибыл в международный аэропорт Пхеньяна в 10:20 утра 13 июня, днем позже, и был встречен представителями Северной Кореи [10, 15 с.]. 15 июня два лидера объявили о Совместной декларации от 15 июня о самостоятельном решении вопроса об объединении, признав, что предложение южнокорейской стороны об объединении и низкоуровневой федерации Севера в предложении было что-то общее, обе страны договорились продолжать унификацию в этом направлении. С этих пор Северная Корея практически воздерживалась от враждебного отношения к властям Южной Кореи и пришла к признанию ее в качестве участника межкорейского диалога. Это был эпохальный выбор по сравнению с Северной Кореей, которая до этого ценила обмены с неправительственными организациями, такими как деятели оппозиции и студенческие активисты на Юге, и не скрывала своего недоверия к южнокорейскому правительству. Изменение позиции Северной Кореи по отношению к Южной Корее частично связано с тем, что она изменила свое восприятие к южнокорейскому правительству, которое перестало быть враждебным по отношению к нему. Хотя оно отчаянно нуждалось в поддержке и сотрудничестве с Юга, чтобы оживить свою борющуюся экономику.

Немало других внутренних и внешних факторов тормозили развитие межкорейских отношений. Второе морское сражение при Ёнпхёне, повторившееся в июне 2002 г. во время чемпионата мира между Кореей и Японией 2002 г., временно ухудшило межкорейские отношения. Более того, с момента инаугурации администрации Джорджа Буша-младшего в США жесткая политика США в отношении Северной Кореи продолжала негативно сказываться на развитии межкорейских отношений. В ответ Северная Корея подчеркнула рамки Совместной декларации от 15 июня и неоднократно настаивала на сотрудничестве между народами на ее основе, но не получила положительного ответа с Юга. По этой причине он занял двоякую позицию по отношению к южнокорейским властям, делая упор на сотрудничество с точки зрения национального сотрудничества, но, наоборот, занимая критическую позицию.

Даже после прихода к правительству участия, которое было запущено в 2003 г. вслед за народным правительством, межкорейские отношения коренным образом не наладились. Выход из ДНЯО в 2003 г. и ядерные испытания Северной Кореи в 2006 г. (первое ядерное испытание, северокорейская ядерная проблема) вызывали постоянное напряжение. Тем не менее, обмены между двумя Кореями с точки зрения экономики значительно увеличились из года в год. В случае Кэсонского промышленного комплекса число северокорейских рабочих увеличилось с 6000 в 2005 году до 40 000 всего за три года, а объем производства увеличился более чем в 16 раз за тот же период. Обмен людьми между двумя Кореями резко увеличился с 7 986 человек в 2000 году до 186 775 человек в 2008 году [11, 36 с.].

В ситуации, когда северокорейский ядерный вопрос не решен, а международные условия не созрели, Южная и Северная Корея договорились о проведении второго межкорейского саммита. В мае 2007 года была проведена опытная эксплуатация Кёнгульской линии, а в октябре президент Но Му Хён и два лидера двух Корей Ким Чен Ир открыли новую главу в межкорейских отношениях. В это время в «Совместной декларации Юга-Севера 10.4» (далее именуемой «Декларация 4 октября») два лидера объявили, что они продолжат реализацию Совместной декларации от 15 июня 2000 г., положившей конец действующему перемирию. систему и установить постоянный мирный режим [10, 21 с.]. Кроме того, обе стороны договорились резко расширить двустороннее сотрудничество, включая создание особой зоны мира и сотрудничества в Западном море, создание совместной рыболовной зоны и зоны мира, совместное использование железных дорог Кэсон-Синыйджу и Кэсон-Пхеньян. скоростная автомагистраль, осуществление туризма на горе Пэкду и регулярные встречи разлученных семей. С тех пор переговоры на рабочем уровне по различным направлениям, в том числе межкорейские встречи премьер-министров, проходили одновременно, и реализация Декларации от 4 октября, казалось, осуществлялась гладко.

Однако президент Ли Мён Бак, вступивший в должность в 2008 году, выдвинул так называемую «Инициативу денуклеаризации и открытости 3000», целью которой является оказание экономической поддержки, чтобы Северная Корея могла поднять доход на душу населения до 3000 долларов в течение 10 лет, если Северная Корея полностью демонтирует ядерное оружие и раскрывается, но КНДР определяла это как «теорию антинационального противостояния» и постепенно усиливала интенсивность критики, а межкорейские отношения были напряженными, и темная туча сгущалась. Из-за убийства принца Парка 11 июля туризм на гору Кымган, один из двух основных горных хребтов межкорейского обмена, был прекращен. (Cookie News 2008.11.7 [выстрел туриста на горе Кымган] Женщина в возрасте 50 лет погибла, туризм приостановлен с 12-го числа) Этот инцидент является очень важным событием, поскольку он полностью погрузил межкорейские отношения в трясину и сделал их

безвозвратно испорченными. на 8 лет. Впоследствии железные и автомобильные дороги линий Кёнгуи и Тонхэ также были приостановлены, а межкорейские совместные мероприятия 6.15 / 8.15 также были приостановлены, а 8-й Национальный фестиваль воссоединения 6.15 стал последним. Кроме того, воссоединение разлученных семей между двумя Кореями также было приостановлено в ноябре 2010 года.

С 1 декабря 2008 г. Северная Корея приняла такие меры, как прекращение работы линии Кэсон/Кёнгуи и движения на военной демаркационной линии, упомянула об отмене NLL, а 30 декабря заявила, что аннулирует все соглашения, связанных с урегулированием политической/военной конфронтации, таких как Межкорейское базовое соглашение, а также отказ от NLL в Западном море. 25 мая было проведено второе ядерное испытание в Пунгери, округ Кильджу, провинция Северный Хамгён.

*Список источников*

1. 김용현. 북한 내부정치와 남북관계. - 서울: 평화문제연구소, 2004. - 216 с.
2. 정영철. 국가-민족 우선의 통일론에 대한 성찰. - 서울: 사회평론. 2018. - 227 с.
3. 박종철. 한반도 비핵화와 평화체제 전환의 단계적 접근. - 서울: 한반도 평화체제와 통일과정. 북한연구학회 연말학술회의 자료집. 2005- 85 с.
4. Ланьков А.Н. КНДР вчера и сегодня. Неформальная история Северной Кореи // А. Н. Ланьков. М.: Восток-Запад, - 217 с.
5. 이종석. 분단시대의 통일학. 서울: 한울 아카데미. 2021-312 с.
6. 허문영(2005). 북핵보유선언: 향후 정세전망과 우리의 정책방향(KINU 정책연구시리즈 2005-01). 통일연구원.
7. 조성렬(2005). 한반도 비핵화와 평화체제 구축의 로드맵: 「6자회담 공동성명」 이후의 과제(KINU 정책연구시리즈 2005-05). 통일연구원.
8. 박순성·이기호(2005. 11. 11). 한반도 평화와 동북아시아시민연대. 아시아의새 질서와 연대의 모색. 한겨레 통일문화재단·부산광역시·부산광복60년 기념사업추진위원회 공동 주최 APEC 2005 국제 심포지엄.



## ШӘКӘРІМ ШЫҒАРМАЛАРЫНДАҒЫ ТОПОНИМДЕРДІҢ ТІЛДІК ЕРЕКШЕЛІКТЕРІ

*Ботаханова Ж.А.*

*Мақалада Шәкәрім Құдайбердіұлының шығармаларында кездесетін топонимдердің тілдік ерекшеліктеріне назар аударамыз. Жер-су атаулары – бір ұлттың өмірінен, дүниетанымынан, мәдениетінен хабар беретін тілдік бірлік екенін білеміз. Әр атаудың мағынасынан сол халықтың көзқарасын, сол жердегі табиғат ерекшеліктерін, салт-дәстүрін, тарихын көре аламыз. Топонимдердің шығу тарихына үңілу қалай маңызды болса, олардың сөзжасамдық құрылысына, мағынасына мән беру де солай маңызды. Себебі, топонимдер тіл байлығының көрсеткіші.*

*Кілт сөздер: Шәкәрім, тілдік ерекшеліктер, сөзжасам, топоним, әдебиет.*

Сөзжасам қазақ тілінің жаңа сөздердің пайда болуында үлкен рөл атқаратын саласы. Кез келген сөзді жасауда сөзжасамның заңдылықтарына сүйенеміз. Дәл солай, жер-судың атаулары да ертеден күні бүгінге дейін тіліміздің заңдылықтарына сүйеніп жасалып келеді. Топонимжасамда топонимдердің білдіретін мағынасы қандай, құрылымы қандай, қалай жасалған деген сұрақтар туындауы орынды. Топонимжасамды саралай отыра, атауларды жасауда қызмет ететін морфемаларды анықтап, олардың жаңа атау жасаудағы қызметін, мағыналарын ашып, олардың қолданылу заңдылықтарын айқындау қажет. Тілімізде екі-үш сөзден тұратын күрделі топонимдер де, түбірге жұрнақ жалғану арқылы жасалған туынды топонимдер де немесе кірігу арқылы жасалған топонимдер де кездесіп жатады. Жер-су атауларының сөзжасамдық құрылымын анықтау үшін Шәкәрім Құдайбердіұлының шығармаларында кездесетін топонимдерден мысал келтіреміз.

Топонимжасамдық күрделендіру тәсілі арқылы жасалған тіліміздегі біріккен, кіріккен және тіркесті сөздердің барлығы лексикалық бірлік болып саналады. Олар сөзге қойылатын талаптардың барлығына сай келеді де сөйлемде дайын қалпында алынады. [1] Сол сияқты топонимдер де айтылатын ойдың қажеттілігіне қарай сөйлемдерде дайын қалпында қолданылады.

Жаңа атаулар әр түрлі тәсілдермен жасалды. Мысалы, ақынның шығармаларында бірігу арқылы жасалған бірнеше топонимдік атаулар кездеседі. Күрделі сөздер қанша сөзден құралса да, бір сөз болып саналатындықтан күрделі топонимдердің тұлғалық құрамдары қанша сөзден тұрса да бір атаудың мағынасын береді. Олардың құрамындағы сөздер бір сөз табынан немесе әр түрлі сөз табынан жасалуы мүмкін:

Зат есім + зат есім – Сырдария (сыр+дария), Саумалкөл (саумал+көл), Шыңғыстау (Шыңғыс+тау);

Сын есім + зат есім – Сарысу (сары+су), Ащысу (ащы+су), Ұлытау (ұлы+тау), Сарыарқа (сары+арқа), Ақшоқы (ақ+шоқы), Күшікбай (күшік+бай), Ақмола (ақ+мола), Қосбұлақ (қос+бұлақ), Құмдыбекет (құмды+бекет), Қарауыл (қара+ауыл) және т.б.

Сонымен қатар, көптеген географиялық нысан атауларының құрамында түрлі жұрнақтар кездеседі. Мысалы, Шәкәрім шығармаларында кездесетін топонимдер: Доғалаң – доға+ лаң (өлі жұрнақ); Есіл – ес + іл; Қарқаралы – Қарқара + лы; Орал – ора+ л, Құндызды – Құндыз+ды, Шилі құдығы – ши+лі. Атаулардағы -лы, -лі, -ды, -ді, -ты, -ті жұрнақтары жалқы есімдерге де жалғанып, бір заттың, бір нәрсенің көптігіне, молдығына тағы да басқа қасиеттеріне байланысты заттың атауын да білдіреді.

Топонимдерді талдау барысында топонимдік ақпарат назарда болуы керек. Себебі, топонимдердің барлығы – ақпарат тасушылар. Топонимдердің бойында этномәдени,

әлеуметтік сипаттағы, ғылыми ақпарат – географиялық, тілдік және тарихи-деректік ақпараттар болады. Ол туралы ғалым А.В. Суперанская сөйлеу тіліндегі, тілдік және энциклопедиялық сипаттағы үш түрін көрсетеді. Жалқы есімдерде энциклопедиялық ақпарат бар деп санайды. «Оны атауды (номинацияны) қолданушы тілдік ұжымның барлығына түсінікті нысан туралы білімдердің кешені» деп, сипаттайды [2].

Мысалы: Доғалаң – жер атауы, қоныс. Доғалаң сөзінің топонимдік мағынасын Т.Жанұзақ: «алыстан қарағанда таудың доға не орақ тәрізді иіліңкі келген бітімі», - дегенді білдіреді деп санайды. Сарыарқа – жер шарындағы ең үлкен құрлық Еуразияның Азия бөлігіндегі ұлы Қазақ даласы. Т.Жанұзақ Сарыарқа атауының шығу төркінін түсті білдіретін сары, ақ, кара сөздерімен байланыстырып, Н.Баяндиннің пікірімен байланыстырады. Ол: «Ауа райының құрғақтығына байланысты, өсімдіктері жаздың екінші жартысынан бастап күнге күйіп, сарғайып кетеді. Сондықтан ғалымдар халықтың қойған атауын дұрыс деп танып отыр», - деп жазады. [3] Е.Қойшыбаев Сарыарқа атауын «Кеңарқа» мағынасымен ұштастырады. «Кең жоң, жалпақ үстірт, шексіз қырқа» мәніндегі атау ретінде түсінеді. [4]

Жер-су атаулардың құрамын талдау барысында атаудың қойылған негізгі мақсатын, ерекшелігін де ескеруіміз қажет. Себебі, олар өткеннен бүгінге дейін ақпарат тасымалдаушы бірліктер. Топонимдер – халықтың дәстүрін, көзқарасын бойына жинаған тілдік бірліктер. Ерте заманнан жаз – жайлауға, қыс – қыстауға көшіп-қонып жүрген халқымыз тау-тасқа, ой мен қырға, бұлақтан бастап өзенге дейін ат берген. Сондықтан топонимжасам тіліміздің байлығын көрсетуде үлкен рөл атқарады.

#### *Список источников*

1. Жанұзақ Т. Тарихи жер-су атауларының түптөркіні. – Алматы: «Сөздік-словарь» ЖШС, 2010. – 356 б.
2. Бұғыбаева Ж. Қазақ топонимдерінің сөзжасамы: филос.ғыл.д-ры дисс. – Алматы. 2015.
3. Жанұзақ Т. Жер-су атаулары (этимологиялық анықтамалық). – Алматы: Өнер, 2011.
4. Қойшыбаев Е. Қазақстанның жер-су аттары сөздігі. – Алматы: Мектеп, 1985.

## **ЛИНГВИСТИЧЕСКИЕ ОСОБЕННОСТИ ТОПОНИМОВ В ПРОИЗВЕДЕНИЯХ ШАКАРИМА**

***Ботаханова Ж.А.***

*В статье мы обращаем внимание на лингвистические особенности топонимов, встречающихся в произведениях Шакарима Кудайбердиұлы. Мы знаем, что названия мест и озер являются языковой единицей, информирующей о жизни, мировоззрении и культуре народа. По значению каждого названия мы можем увидеть точку зрения этого народа, особенности природы, традиции и историю этого места. Как важно заглянуть в историю происхождения топонимов, так же важно обратить внимание на их словообразование и значение. Это связано с тем, что топонимы являются индикатором языкового богатства. Ключевые слова: Шакарим, словообразование, топонимы, литература, языковые особенности.*

**ТРАНСФОРМАЦИЯ СИСТЕМЫ БЕЗОПАСНОСТИ БАЛТИЙСКОГО РЕГИОНА В  
КОНТЕКСТЕ УКРАИНСКОГО КРИЗИСА: УГРОЗЫ И ПЕРСПЕКТИВЫ**

*Туровская А.Э.*

*Санкт-Петербургский государственный университет, Санкт-Петербург*

*Изучена система безопасности Балтийского региона и ее элементы. Проанализированы факторы, влияющие на трансформацию системы. Обсуждается роль и влияние Украинского кризиса на систему безопасности и влияющие на нее процессы.*

*Ключевые слова: безопасность, Балтийский регион, система безопасности, архитектура безопасности, среда безопасности*

Впервые после окончания Второй мировой войны мир оказался на пороге нового крупномасштабного военного конфликта на территории европейского континента. Несмотря на наличие в регионе одной из самых высоко институционализированных систем безопасности, противоречия и несовпадение интересов, возникшие между Россией и западными странами с началом специальной военной операции (СВО) на территории Украины в 2022 г., показали, что она уже не способна обеспечить безопасность в регионе. Особо остро эта проблема ощущается в регионе Балтийского моря.

Возникшая вследствие распада биполярной системы неопределенность сама по себе стала источником для появления новых угроз как на глобальном, так и на региональном уровне. Для понимания этих процессов необходимо обратиться к главным элементам системы безопасности — среде и архитектуре.

Согласно П.Цыганкову, система существует в двух средах – внешней и внутренней [9]. Рассмотрим основные факторы внешней и внутренней среды.

Острой стала проблема соблюдения международного права: практика «двойных стандартов» при урегулировании конфликтов, использование гуманитарного измерения безопасности для продвижения собственных интересов, отказ от соблюдения действующих международно-правовых норм. Как следствие снижается роль и авторитет международных организаций на международной арене в разрешении конфликтов и как дискуссионных площадок [8].

Особенное внимание привлекает проблема состояния критически важных договоренностей: от режимов контроля обычных и ракетно-ядерных вооружений. Она также выражается в отказе ключевых акторов придерживаться договорных обязательств или несоответствие этих обязательств состоянию современного мирового порядка. Практически полное отсутствие доверия между крупнейшими государствами отягощает проблему [5].

Что касается архитектуры безопасности американский ученый К. Снедден определяет данный термин, как систему норм, практик, отношений, альянсов и институтов, созданных и развитых государствами для создания, поддержания и гарантирования международной или региональной безопасности, и опирающуюся обычно на субрегионы [11].

В настоящее время состояние архитектуры безопасности Балтийского региона отягощено эрозией режима контроля обычных и ядерно-ракетных вооружений. В 2022 г. приостановлены контакты по линии Россия – НАТО, также в 2022 г. Россия была исключена из СГБМ, а невозможность урегулирования вопросов безопасности через ОБСЕ и деятельность самой организации свидетельствует о ее неспособности стабилизировать ситуацию в регионе [4]. Более того, на саммите в Мадриде в июне 2022 г. лидеры стран НАТО

назвали Россию самой значительной и, более того, прямой угрозой [10]. Де-факто не работают режимы, образованные ДОВСЕ и ДОН, которые больше не соответствуют реалиям, в которых они были подписаны. В 2023 г. президент России В.Путин заявил о приостановке действия СНВ III, в связи с тем, что он более не отвечает интересам России в области безопасности [7]. Впервые после окончания холодной войны ни один договор не регулируют отношения России и США в области ядерных вооружений [6].

Говоря об отношениях между Москвой и западными странами после распада СССР, то их можно было охарактеризовать как сдержанно-настороженными. Страны, придерживавшиеся более антирусской позиции, такие страны как Польша, Эстония, Латвия и Литва, как только возникла такая, возможность вступили в НАТО, хотя никакой реальной угрозы для них не существовало. Позже, после референдума по присоединению Крыма к России в 2014 г. отношения между западными странами и Россией значительно ухудшились. Здесь необходимо упомянуть, что наиболее остро ухудшение отношений произошло с прибалтийскими странами, которые восприняли референдум как угрозу своей национальной безопасности [3].

С началом специальной военной операции Альянс заявил о намерении увеличить военные возможности и нарастить общую численность войск быстрого реагирования до 300 тыс. человек [2]. Считается, что США используют специальную военную операцию России на Украине как предлог для провокаций и отказа от диалога с Москвой на равных [2].

Фундаментальным изменением баланса стало решение Финляндии и Швеции вступить в НАТО, которое последовало после начала СВО [12]. В начале апреля новым членом Альянса стала Финляндия. Проблема вступления этих стран в Североатлантический альянс чувствительна для Москвы, так как, во-первых, таким образом НАТО приблизится Санкт-Петербургу и выходам России к Балтике, Кольскому полуострову и базе Северного флота. Во-вторых, это может создать прямую угрозу для Калининграда, анклава, полностью окруженного блоком. В-третьих, перевес сил в регионе в пользу недружественных западных стран может привести к общему росту напряженности [1].

Таким образом, основные элементы, обеспечивающие устойчивость системы, более не способны вернуть ее в стабильное состояние, так как сами находятся в состоянии трансформации. Среда безопасности региона испытывает сильное влияние процессов, находящихся как на глобальном, так и на уровне более крупного Евро-Атлантического региона. Слом архитектуры безопасности и нежелание основных наиболее влиятельных акторов поддерживать существующие договоренности также свидетельствует о том, что архитектура в том виде, в каком она существует, не способна ни сбалансировать интересы государств, ни дать возможность им договориться. В таких условиях наиболее вероятным кажется дальнейшее обострение между странами в Балтийском регионе.

Дальнейшая трансформация системы безопасности Европы и региона Балтийского моря будет зависеть от хода специальной военной операции, а также ее итогов.

#### *Список источников*

1. Волкоморова А. Баланс сил в регионе Балтийского моря: от нейтралитета до милитаризации // Российский совет по международным делам (РСМД). – 2022. – URL: <https://russiancouncil.ru/blogs/a-volkomorova/balans-sil-v-regione-baltiyskogo-morya-ot-neytraliteta-do-militarizats/> (дата обращения: 10.04.2023).
2. Заквасин А., Комарова Е. От Балтики до Чёрного моря: почему в США и НАТО пообещали наращивать военное присутствие вблизи границ РФ // Автономная некоммерческая организация «ТВ-Новости». – 2022. – URL: <https://ru.rt.com/n5d9> (дата

обращения: 02.04.2023).

3. Ковалёв А.А., Балашов, А.И. (2018), Военная безопасность Балтийского региона в условиях продвижения военной инфраструктуры НАТО к границам Российской Федерации // Национальные интересы: приоритеты и безопасность. – 2018. – Т. 14. – № 6. – С.1151-1165.

4. Лукашевич назвал СВО реакцией на неспособность ОБСЕ урегулировать конфликт на Украине. – 2022. – URL: <https://iz.ru/1434435/2022-12-01/lukashevich-nazval-svo-reaktsiei-na-nesposobnost-obse-uregulirovat-konflikt-na-ukraine> (дата обращения: 02.04.2023).

5. Мизин В. Проблемы контроля над вооружениями в российско-американских отношениях. – 2020. – URL: [https://mgimo.ru/upload/2020/12/problemy\\_kontrolya\\_nad\\_vooruzheniyami\\_v\\_rossiysko\\_amerikan\\_skih\\_otnosheniyakh.pdf](https://mgimo.ru/upload/2020/12/problemy_kontrolya_nad_vooruzheniyami_v_rossiysko_amerikan_skih_otnosheniyakh.pdf) (дата обращения: 02.04.2023).

6. Пайфер С. Контроль над вооружениями, сотрудничество в области безопасности и отношения США и России // Россия в глобальной политике. – 2017. URL: <https://globalaffairs.ru/articles/kontrol-nad-vooruzheniyami-sotrudnichestvo-v-oblasti-bezopasnosti-i-otnosheniya-ssha-i-rossii/> (дата обращения: 02.04.2023).

7. Послание Президента Федеральному Собранию, 21 февраля 2023. – 2023. – URL: <http://kremlin.ru/events/president/news/70565> (дата обращения: 02.04.2023).

8. Фадеев А.С. Военные конфликты современности, перспективы развития способов их ведения. Прямые и не прямые действия в вооруженных конфликтах XXI века // Военная мысль: военно-теоретический журнал. – 2019. – URL: <https://vm.ric.mil.ru/Stati/item/222832/> (дата обращения: 02.04.2023).

9. Цыганков П.А. Политическая социология международных отношений. – 2006. – URL: [society.polbu.ru/tsyganov\\_sociology/ch26\\_i.html](http://society.polbu.ru/tsyganov_sociology/ch26_i.html) (дата обращения: 02.04.2023).

10. NATO: Strategic Concept 2023 // NATO. – URL: [https://www.nato.int/nato\\_static\\_fl2014/assets/pdf/2022/6/pdf/290622-strategic-concept.pdf](https://www.nato.int/nato_static_fl2014/assets/pdf/2022/6/pdf/290622-strategic-concept.pdf) (accessed: 04.04.2023).

11. Snedden C. Regional Security Architecture: Some Terms and Organizations. – 2016. – URL: <https://apcss.org/wp-content/uploads/2016/12/Regional-organizations-Snedden.pdf> (accessed: 02.04.2023).

12. Tasavallan presidentin ja pääministerin yhteislausunto Suomen Nato-jäsenyydestä. – 2021. – URL: <https://valtioneuvosto.fi/-/10616/tasavallan-presidentin-ja-paaministerin-yhteislausunto-suomen-nato-jasenyudesta> (accessed: 02.04.2023).

## **TRANSFORMATION OF THE SECURITY SYSTEM OF THE BALTIC SEA REGION IN THE CONTEXT OF THE UKRAINIAN CRISIS: THREATS AND OPPORTUNITIES**

***Turovskaia A.E.***

*Saint-Petersburg State University, Saint-Petersburg, Russia*

*Examined is the security system of the Baltic Sea region and its elements. Analyzed are the factors that have impact on the transformation of the security system. Discussed are role and influence of the Ukrainian crisis.*

*Keywords: security, Baltic Sea region, security system, security architecture, security environment*

В данной работе рассматриваются взаимоотношения между Российской Федерацией и Европейским Союзом на энергетических рынках с точки зрения состоявшегося кризиса в международных отношениях. Работа берет во внимание актуальные события, такие как вооруженный конфликт на Украине, влияние со стороны США, а также состоявшуюся тенденцию на использование альтернативных источников энергии.

Ключевые слова: Энергетика, рынок, газ, нефть, Европейский Союз.

Наследием Российской Федерации от Советского Союза стали огромные запасы газа и нефти. С начала двухтысячных годов Россия стремительно стала ведущим поставщиком энергоносителей для ЕС. Украинский кризис, начавшийся весной 2014 года, вылившийся в начало СВО на территории Украины в 2022 году, внёс серьёзные коррективы в российско-европейские отношения, в частности, в вопросы энергетического сотрудничества. Вопрос российского будущего в европейской энергетике – крайне популярная тема в обсуждении современных СМИ, научная новизна данной работы заключается в попытке перенести все конъюнктурные спекуляции в русло научного дискурса, кроме того, на данный момент тема участия России в ‘зелёном переходе’ Европы почти не изучена, а пресpekтива – не обозначена. Целью исследования является обозначение текущего положения дел в торговых отношениях ЕС и РФ в энергетической сфере, прогнозирование событий среднесрочной перспективы. Актуальность вопроса будущего российской экономике в бытовом дискурсе создаёт нужду в актуальном развитии научной мысли в соответствующем направлении. Написание тезисов осуществлялось с применением общенаучных методов исследования в рамках логического и статистического анализа, а также посредством графической интерпретации информации.

Заводя разговор о нужде ЕС в российских энергоносителях, важно понимать, какие страны в первую очередь нуждались в них. Ниже приведена диаграмма, показывающая использование российского газа, нефти и угля произвольно выбранными странами ЕС за 2021 год:



Таблица 1:

Несмотря на то, что, как можно заметить, некоторые страны сильно зависели от российских поставок, к началу декабря 2022 года ЕС уже сократил поставки нефти из России до беспрецедентно низких уровней, а введённый тогда же потолок цен и подрыв “Северных потоков” поставили крест на развитии торговли [1]. Потолок цен серьёзно влияет на отношения и с другими странами, не входящими т.н. ‘коллективный Запад’ – несмотря на то, что Россия обладает огромным флотом нефтяных танкеров – 16% всех танкеров в мире принадлежат РФ [2], причём по данным FT, число танкеров только увеличивается – рынок страхования кораблей практически полностью подчинён США и ЕС – до 95% страховых компаний – а западным компаниям запрещено страховать корабли, перевозящие ископаемое топливо из России по ценам выше установленных G7 [3].

Важно понимать, почему всё произошло именно так. ЕС смог легко и быстро наполнить свои хранилища натурального газа, более того, ускоренное строительство хранилищ для сжиженного натурального газа, поставляемого из США и Катара, а также временное увеличение использования угля и дизельного топлива – поставляемых не из России – позволили легко пройти через и без того тёплую зиму [6].

Российскому руководству, если у него появится желание вновь выйти на сотрудничество с европейскими державами, придётся в первую очередь обойти санкции, снятие которых затруднится лоббистами конкурирующих стран и русофобией, которая войдёт в привычку европейского истеблишмента. И без того известно, что санкции снимаются с огромным трудом. Можно вспомнить, что санкции против СССР – “поправки Джексона-Вэника” – введённые в 1974 году, были отменены по отношению к России лишь в 2012 году – спустя более чем 20 лет после распада Союза. На момент написания тезисов, Запад ввёл 10 пакетов антироссийских санкций. Ещё весной 2022 года Российская Федерация стала страной, против которой введено наибольшее количество санкций в истории. Восстановление отношений потребует значительных уступок со стороны России в вопросах политики и торговли.

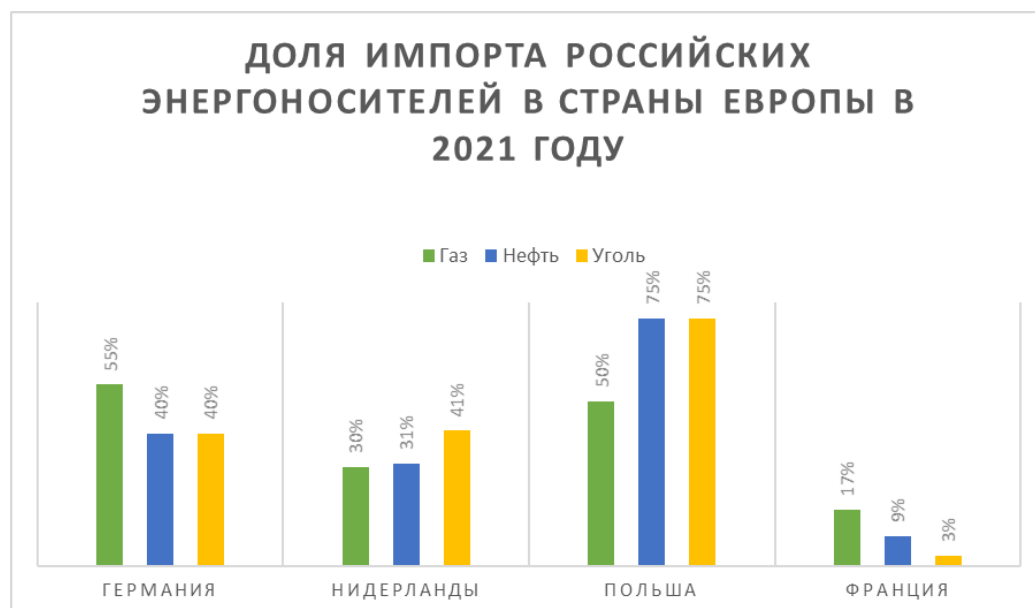
Возвращение на рынок будет также осложнено меняющейся конъюнктурой энергетического рынка. Мало того, что другие игроки – США, Норвегия, Катар и члены ОПЕК – активно стремятся поделить оставленный Россией рынок, так ещё и не стоит забывать о том, что США активно лоббируют развитие инфраструктуры для сжиженного газа – основными поставщиками которого сами Штаты являются. При наличии новой инфраструктуры, не факт, что ЕС согласится на возвращение к российскому газу. Нашему энергетическому сектору придётся переориентироваться и быть в конкуренции с мировыми энергетическими гигантами. В попытках отвоевать себе часть рынка России придётся вновь идти на множественные уступки, а, учитывая опыт первой четверти XXI века, шанс, что европейские политики вновь смогут так же довериться России, чтобы сделать её настолько же влиятельным государством на рынке энергоносителей – минимален.

Однако стремительно меняющийся европейский рынок энергетики может стать и подспорьем для успеха России. К 2030 году ЕС планирует снизить потребление газа на 55% [7], а к концу второй четверти XXI века Европейский Союз планирует стать территорией с нулевым воздействием на окружающую среду. Это означает, что даже в случае, если у России выйдет вернуться на энергетический рынок ископаемого топлива, выгода от этого шага окажется слишком недолгоиграющая и малая. Однако можно предположить другую ситуацию.

Тренд на зелёную энергетику виден, а Россия, учитывая её огромные ресурсы, могла бы начать развиваться в этом направлении сейчас [4] – чтобы стать передовым партнёром ЕС

в вопросах зелёной энергетики к середине XXI века [5]. И, стоит отметить, что надежды на партнёрство в этой сфере не лишены смысла. Европейский Союз, хоть и располагает природными ресурсами для развития зелёной энергетики – высокие уровни УФ излучения, равнины, в которых можно ставить ветряки, а также полноводные реки в большом количестве – не обладает технологиями для преобразования этих даров природы в электроэнергию в нужном количестве. Тем более ЕС не обладает всей необходимой инфраструктурой для полноценной и постоянной эксплуатации полученной таким образом энергии. Несмотря на то, что вопрос ‘как система будет работать?’ – ключевой в вопросе перехода с ископаемых ресурсов на возобновляемые, Еврокомиссия не может ответить на него. РФ является одной из передовых стран в вопросах развития зелёных технологий. Если Россия сможет развить эти технологии и предложить их Европе на экспорт, шансы увеличить своё присутствие на европейском энергетическом рынке уже к 2050 году у России огромные. Такие проекты как Яблочков, HelioRec, Ecosiliko, Volts, К-плюс и прочие могут стать ключом к восстановлению отношений между РФ и ЕС, ведь без продуктов этих компаний поддержание зелёной энергетики будет затруднено. В самом ЕС знают о том, насколько эффективны технологии вышеуказанных компаний – многие из этих компаний сотрудничали с их предприятиями и правительствами. Развитие технологий в ближайшие годы будет проблемным, учитывая изоляцию РФ, однако если государство финансово и идеологически вложится в сектор зелёной энергетики, то шансы на восстановление позиций РФ на Западном рынке растут.

Выводы довольно просты: РФ покидает европейский рынок ископаемых энергоресурсов, скорее всего, навсегда, поскольку к тому моменту, как Россия сможет начать вновь наращивать свою долю на рынке, Европа уже откажется от того типа топлива, который поставляют Россия – либо в пользу сжиженного газа, поставляемого США, либо в пользу зелёной энергетики. Во втором случае у России есть шансы вновь стать передовым партнёром Европы в вопросах энергетики, поскольку на данный момент Европа не располагает конкретными планами по реализации своего плана по полному переходу на альтернативную энергию к 2050 году [8]. Во время перемен для государств важно сориентироваться в том, в каком направлении двигаться, чтобы не оказаться на свалке истории.

#### *Список источников*

1. How a Russian oil tanker tried to conceal its location // Financial Times. [электронный ресурс]. URL: <https://www.ft.com/content/90dcc9b7-3371-411e-9d80-a2be0b4c10ca> (дата обращения: 7.04.2023)
2. Морской флот отечественных компаний// Морские вести России [электронный ресурс]. URL: <http://www.morvesti.ru/analitika/1689/90465/> (дата обращения: 07.04.2023)
3. Russian oil's Achilles' heel: insurance // Reuters [электронный ресурс]. URL: <https://www.reuters.com/markets/commodities/russian-oils-achilles-heel-insurance-2022-05-25/> (дата обращения: 25.05.2022)
4. 10 перспективных AltEnergy-стартапов с российскими корнями // Сколково [электронный ресурс]. URL: <https://sk.ru/news/10-perspektivnyh-altenergy-startapov-s-rossijskimi-kornjami/> (дата обращения: 25.02.2022)
5. Газ и ядерная энергетика: почему ЕС нельзя признавать их «зелёными» // Greenpeace [электронный ресурс]. URL: <https://greenpeace.ru/blogs/2022/01/14/gaz-i-jadernaja-jenergetika-pochemu-es-nelzja-priznavat-ih-zeljonymi/> (дата обращения 14.01.2022)
6. Infographic - Liquefied natural gas infrastructure in the EU // Council of the European Union [электронный ресурс]. URL: <https://www.consilium.europa.eu/en/infographics/lng-infrastructure-in-the-eu/>



7. План ЕС по сокращению выбросов газа к 2030 году на 55%/ЕЕА[электронный ресурс].URL:<https://www.eea.europa.eu/policy-documents/2030-climate-targetplan#:~:text=With%20the%202030%20Climate%20Target,below%201990%20levels%20by%202030.>

8. 2050 long-term strategy // Сайт ЕЕА [электронный ресурс]. URL: [https://climate.ec.europa.eu/eu-action/climate-strategies-targets/2050-long-term-strategy\\_en](https://climate.ec.europa.eu/eu-action/climate-strategies-targets/2050-long-term-strategy_en).

## ТРАНСНАЦИОНАЛЬНАЯ ОРГАНИЗОВАННАЯ ПРЕСТУПНОСТЬ: УГРОЗА ОБЕСПЕЧЕНИЯ МЕЖДУНАРОДНОЙ БЕЗОПАСНОСТИ

*Ханбиков Т. И.*

*Уфимский университет науки и технологий (УУНТ), Уфа*

*Транснациональная организованная преступность является одной из главных проблем по обеспечению международной безопасности. Данная преступность связана с различным спектром сфер жизнедеятельности человечества. В частности: социальная, культурная, политическая, экономическая. Подобная тенденция указывает на то, что транснациональная организованная преступность является глобальной проблемой. В рамках деятельности ООН была принята Конвенция против транснациональной организованной преступности от 15 ноября 2000 года. В данной Конвенции была выработана терминологическая база и создан механизм борьбы с преступностью. Согласно настоящей Конвенции, транснациональная преступность является таковой, если преступное деяние совершено более чем в одном государстве. Иными словами, подобная преступность затрагивает ряд государств. Современные национальные правовые системы рассматривают феномен транснациональной организованной преступности как один из основных рисков эрозии политических институтов, источник хаоса и дезорганизации экономических структур и их социальной сплоченности. Автор в работе рассмотрит следующее: зарождение термина транснациональная организованная преступность, виды транснациональной преступности, проанализирует основную международно-правовую базу по противодействию данной преступности и рассмотрит текущее состояние транснациональной организованной преступности.*

*Ключевые слова: Конвенция Организации Объединенных Наций, транснациональная организованная преступность, организованная преступность, международная безопасность, ООН, национальные правовые системы, глобальная проблема.*

Появление такого вида преступности как транснациональная организованная преступность (далее – ТОП), связывают с появлением самой организованной преступности. Преступные элементы объединяют свои усилия для получения максимальной выгоды. На данный момент, практически каждую крупную преступную группировку и личность можно связать с ТОП. Подобная практика обеспечивает наивысшую безопасность для преступных элементов, скрывает следы их причастности. К примеру, в среднем продажа и оборот наркотиков из одной страны направлены на внешний рынок потребления, а не на внутренний. Это увеличивает число потенциальных покупателей смертельного товара и уменьшает «нагрузку» на страну, где преступники производят наркотики. Согласно Машкевич И. М.: «Основу транснациональной преступности составляет организованная преступность, которая в свою очередь обычно ассоциируется с понятием «мафия», ставшим нарицательным при определении любых форм противоправной организованности» [1, 69]. Выдающийся криминолог 19 века Ф. Лист следующим образом описал деятельность преступных элементов и проблему «открытости» мира: «Мы живем в эпоху, когда профессиональный вор или мошенник чувствует себя как дома в Париже, Вене или Лондоне, когда фальшивые рубли выпускаются во Франции или в Англии и переправляются в Германию, когда банды преступников подолгу орудуют в нескольких странах сразу» [2, 2]. Управление ООН по наркотикам и преступности в своем докладе от 2010 года под наименованием «Глобализация преступности: оценка угрозы транснациональной организованной преступности» следующим

образом описало организованную преступность: «Организованная преступность диверсифицировалась, стала глобальной и достигла макроэкономических масштабов: незаконные товары поступают с одного континента, переправляются через другой и продаются на третьем. Мафии сегодня представляют собой поистине транснациональную проблему: угрозу безопасности, особенно в бедных и охваченных конфликтами странах. Преступность подпитывает коррупцию, проникает в бизнес и политику и препятствует развитию. И это подрывает управление, расширяя возможности тех, кто действует вне закона» [3, ii].

Транснациональная организованная преступность – это быстро развивающееся и прогрессирующее явление. С каждым десятилетием данная преступность захватывает все большее число сфер жизнедеятельности человека. Данное явление напоминает собой некую болезнь, поражающую все больше количество здоровых клеток в организме.

Нигматуллин Р. В. и Сулейманова Р. Р. в своей работе «Стратегия ООН в борьбе с транснациональной организованной преступностью» следующим образом описали данную тенденцию:

«Действительность доказывает, что современной тенденцией становится появление новых и новейших форм транснациональной организованной преступности. В ходе работы XIII Конгресса ООН по предупреждению преступности и обращению с правонарушителями в апреле 2015 г. к их числу были отнесены киберпреступность, преступления с использованием личных данных, проведение договорных матчей и организация нелегальных тотализаторов, морское пиратство, экологические преступления, включая торговлю видами дикой флоры и фауны, незаконный оборот культурных ценностей, торговля человеческими органами и поддельными медицинскими препаратами» [4, 360].

Управление ООН по наркотикам и преступности в докладе от 2012 года выделило следующие виды транснациональной организованной преступности и дало краткую сводку по ним:

- Незаконный оборот наркотиков по-прежнему является самым выгодным для преступников бизнесом, стоимость которого, по оценкам, составляет 320 млрд. долларов США. По данным ЮНОДК, приблизительная стоимость только одних мировых рынков кокаина и опиатов составила в 2009 году соответственно 85 и 68 млрд. долларов США;
- Торговля людьми является глобальной преступной деятельностью, посредством которой мужчины, женщины и дети становятся объектами сексуальной или трудовой эксплуатации. Хотя цифры разнятся, согласно оценке, опубликованной Международной организацией труда (МОТ) в 2005 году, количество жертв торговли людьми в любой данный момент составляет порядка 2,4 млн. человек, а прибыль от этой торговли равняется приблизительно 32 млрд. долларов США;
- Незаконный ввоз мигрантов – это хорошо организованный бизнес, связанный с перемещением людей по всему миру по нелегальным маршрутам через преступные сети и группы. Организованные преступные группы могут предлагать мигрантам пакет услуг по незаконной перевозке, а в пути с ними обращаются соответственно той цене, которую они платят организаторам. В процессе незаконного ввоза их права часто нарушаются, их могут ограбить, изнасиловать, избить, потребовать от них выкуп или даже оставить умирать в тех случаях, когда организаторы сталкиваются со слишком высоким риском;
- Незаконная торговля огнестрельным оружием ежегодно приносит порядка 170-320 млн. долл. США, и в результате этой торговли в руки преступников и бандитских шайк попадает легкое и автоматическое стрелковое оружие;

- Незаконный оборот природных ресурсов включает контрабанду необработанных материалов, например, алмазов и редких металлов (нередко из зон конфликтов). При этом незаконный оборот древесины Юго-Восточной Азии приносит доход в размере 3,5 млрд. долларов США. Этот вид преступной деятельности не только дает возможность преступным группам получать деньги, но и в конечном итоге способствует обезлесению, изменению климата и нищете в сельских районах;

- Незаконная торговля дикими животными и растениями является еще одним прибыльным бизнесом для организованных преступных групп. Им занимаются браконьеры, отправляющие шкуры и части тела животных на экспорт на зарубежные рынки. Незаконная торговля слоновой костью, рогом носорога и шкурами тигра, которые доставляются из Африки и Юго-Восточной Азии в Азию, ежегодно приносит 75 млн. долл. США преступных доходов и угрожает самому существованию некоторых видов;

- Торговля поддельными лекарствами вызывает особую тревогу, поскольку этот вид бизнеса может представлять смертельную опасность для потребителей. Используя в своих интересах рост объема законных поставок лекарств из Азии в другие развивающиеся регионы, в частности в Юго-Восточную Азию и Африку, преступники зарабатывают на продаже поддельных лекарств только на этих двух континентах 1,6 млрд. долларов США;

- Киберпреступность охватывает несколько направлений, однако одним из самых выгодных для преступников направлений является хищение личных данных, которое ежегодно приносит им порядка 1 млрд. долларов США<sup>16</sup>. Преступники всё чаще используют Интернет для хищения частных данных и получения обманным путем доступа к банковским счетам и данных платежных карт [5, 3].

Международно-правовая база противодействия транснациональной организованной преступности очень обширна. Основным документом является Конвенция ООН от 15 ноября 2000 года против транснациональной организованной преступности. Согласно данной Конвенции, международным считается преступление, совершенное:

- оно совершено в более чем одном государстве;
- оно совершено в одном государстве, но существенная часть его подготовки, планирования, руководства или контроля имеет место в другом государстве;
- оно совершено в одном государстве, но при участии организованной преступной группы, которая осуществляет преступную деятельность в более чем одном государстве;
- оно совершено в одном государстве, но его существенные последствия имеют место в другом государстве [6].

Данная Конвенция заложила понятийную базу термина «транснациональная организованная преступность». В частности, она определила данную преступность как глобальную угрозу.

Необходимо отметить, что на 13-м Конгрессе ООН по предупреждению преступности и уголовному правосудию в 2015 году было отмечено следующее: «необходим учет новых форм проявления транснациональной преступности и концентрация усилий сотрудничающих государств на конкретных направлениях противодействия такому виду криминалитета» [7, 139].

Для комплексного анализа правовой базы по предотвращению транснациональной организованной преступности, необходимо разобрать все основные документы ООН по борьбе со всеми видами данной преступности.

ООН в целях борьбы с незаконным оборотом наркотических веществ разработала 3 конвенции, а именно:

1) Единая Конвенция о наркотических средствах 1961 года (с поправками, внесенными в 1972 году) [8]

2) Конвенция о психотропных веществах 1971 года [9]

3) Конвенция Организации Объединенных Наций о борьбе против незаконного оборота наркотических средств и психотропных веществ 1988 года [10]

Целью конвенций 1961 и 1971 годов является кодификация международно применимых мер контроля в целях обеспечения доступности наркотических средств и психотропных веществ для медицинских и научных целей, и предотвращения их утечки в незаконные каналы [11].

Конвенция 1988 года распространяет режим контроля на прекурсоры и предусматривает разработку мер по борьбе с незаконным оборотом наркотиков и связанным с ним отмыванием денег, а также укрепление основы международного сотрудничества по уголовно-правовым вопросам, включая выдачу и взаимную правовую помощь [11].

В сфере борьбы с торговлей людьми и эксплуатацией проституции было выработано большое количество международных и региональных договоров.

Первоисточником является Конвенция о борьбе с торговлей людьми и с эксплуатацией проституции третьими лицами от 2 декабря 1949 года. Данный договор объединил в себе принятые ранее международные акты и отметил их юридическую силу [12].

Первым же международно-правовым инструментом, устанавливающим ответственность государств за предупреждение и пресечение торговли людьми, особенно женщинами и детьми, и наказания за нее, дополняющий Конвенцию Организации Объединенных Наций против транснациональной организованной преступности. Также, необходимо указать и иные международные акты по борьбе с торговлей людьми, их эксплуатацией и насилия по отношению к ним. К ним относятся:

1. Конвенция о ликвидации всех форм дискриминации в отношении женщин от 18 декабря 1979 года [13];

2. Декларация об искоренении насилия в отношении женщин от 20 декабря 1993 года [14];

3. Конвенция о правах ребенка от 20 декабря 1989 года [15];

4. Гаагская конвенция 1993 года о защите детей и сотрудничестве в области международного усыновления [16];

5. Конвенция об искоренении наихудших форм детского труда (Конвенция МОТ № 182) 1999 года [17];

6. Международная конвенция о защите прав всех трудящихся-мигрантов и членов их семей от 18 декабря 1990 года [18];

7. Римский статут Международного уголовного суда [19].

По вопросу регулирования поставок вооружения существует Международный кодекс поведения в отношении поставок оружия от 2000 года. Также, одними из договоров в данной области выступают:

- Протокол против незаконного изготовления и оборота огнестрельного оружия, его составных частей и компонентов, а также боеприпасов к нему [20];

- Договор о торговле оружием от 24 декабря 2014 года [21].

Многие эксперты указывают, что при борьбе с транснациональной организованной преступностью, необходимо также выработать внутренние законодательные акты, для улучшения механизма борьбы с таким видом преступности. Цветков А. А. в своей монографии «Применение общепризнанных принципов и норм международного права, направленных на

борьбу с транснациональной преступностью» следующим образом описал данную связь: «Необходимо представить в уголовном законе состав транснационального преступления» [20, 44]. Данное мнение поддерживает А. Н. Савенков. В своей монографии «Противодействие современной преступности: криминологические, уголовно-правовые и уголовно-процессуальные аспекты» он также указал на необходимость введения в нормативно-правовых актах, нацеленных на борьбу с транснациональной преступностью. А именно:

«Криминологическая обусловленность закона – настоятельная необходимость, ибо успешное реагирование на преступность недостижимо без знания и учета криминальных реалий, процессов их детерминации, степени и характера чувствительности преступности к разным принимаемым в отношении нее мерам» [22, 129].

Международная организация уголовной полиции (далее – Интерпол) ведет свою деятельность в рамках противодействия ТОП. Интерпол в своей деятельности реализует один из основных принципов международного права, закрепленных в Уставе ООН 1945 г. – принцип сотрудничества государств [22, 269]. Сотрудничество между двумя организациями укрепилось в ноябре 2016 года, когда Генеральная Ассамблея ООН единогласно приняла резолюцию «Сотрудничество между Организацией Объединенных Наций и Международной организацией уголовной полиции (Интерпол)» [23], в которой подчеркнута роль сотрудничества между ООН и Интерполом в деле борьбы со всеми формами транснациональной преступности в рамках осуществления Повестки дня в области устойчивого развития на период до 2030 года [22, 270].

На современном этапе развития общества, транснациональная организованная преступность стала активнее вести свою деятельность в Интернете. В 2021 году было зарегистрировано 517,7 тыс. преступлений, совершенных с использованием информационно-телекоммуникационных технологий или в сфере компьютерной информации, что на 1,4 % больше, чем за 2020 год [24, 159]. Подобная тенденция является крайне тревожной.

Также, деятели научной сферы напрямую связывают все виды транснациональной преступности. В частности, существует мнение, что в рамках рассмотрения отдельных случаев преступной деятельности, нельзя проводить линии в разрезе сравнения видов ТОП. Это свидетельствует о том, что они существуют в рамках совместной деятельности.

На данный момент, государства мира ведут свою активную политику в рамках противодействия и предупреждения транснациональной преступности. В частности, они дорабатывают и расширяют международно-правовую базу противодействия ТОП, усиливают международное сотрудничество, увеличивают и распространяют равный доступ к нормам международного гуманитарного права и методам их реализации.

#### *Список источников*

1. Мацкевич И. М. Транснациональная организованная преступность: понятие и признаки // Вестник Московского университета. Серия 11. Право. 2017. № 4. С. 69-76.
2. Ткачук Т. А. Современные проблемы межгосударственного и международного розыска и пути их решения // Проблемы экономики и юридической практики. 2010.
3. The Globalization of Crime. A Transnational Organized Crime Threat Assessment // Report of the UN Office on Drugs and CRIME [Электронный ресурс]. URL: [https://www.unodc.org/documents/data-and-analysis/tocta/TOCTA\\_Report\\_2010\\_low\\_res.pdf](https://www.unodc.org/documents/data-and-analysis/tocta/TOCTA_Report_2010_low_res.pdf) (дата обращения: 10.04.2023)
4. Нигматуллин Р. В., Сулейманова Р. Р. Стратегия ООН в борьбе с транснациональной организованной преступностью // Всероссийский криминологический журнал. 2016. Т. 10. № 2. С. 358-368.
5. Транснациональная организованная преступность – глобализованная нелегальная

экономика // Доклад Управления ООН по наркотикам и преступности [Электронный ресурс]. URL: [https://www.unodc.org/documents/toc/factsheets/TOC12\\_fs\\_general\\_RU\\_Plain.pdf](https://www.unodc.org/documents/toc/factsheets/TOC12_fs_general_RU_Plain.pdf) (дата обращения: 11.04.2023)

6. Конвенция Организации Объединенных Наций против транснациональной организованной преступности. Принята Резолюцией 55/25 Генеральной Ассамблеей от 15 ноября 2000 года // Официальный сайт ООН [Электронный ресурс]. URL: [https://www.un.org/ru/documents/decl\\_conv/conventions/orgcrime.shtml](https://www.un.org/ru/documents/decl_conv/conventions/orgcrime.shtml) (дата обращения: 15.04.2023)

7. Жиров Р. М. Проблемные вопросы борьбы с транснациональной организованной преступностью // Государственная служба и кадры. 2019. № 4. С. 138 – 142.

8. Единая Конвенция о наркотических средствах 1961 года с поправками, внесенными в нее в соответствии с Протоколом 1972 года о поправках к Единой конвенции о наркотических средствах 1961 года // Официальный сайт ООН [Электронный ресурс]. URL: [https://www.unodc.org/pdf/convention\\_1961\\_ru.pdf](https://www.unodc.org/pdf/convention_1961_ru.pdf) (дата обращения: 17.04.2023)

9. Конвенция ООН о психотропных веществах 1971 // Официальный сайт ООН [Электронный ресурс]. URL: [https://www.incb.org/documents/Psychotropics/conventions/convention\\_1971\\_ru.pdf](https://www.incb.org/documents/Psychotropics/conventions/convention_1971_ru.pdf) (дата обращения: 18.04.2023)

10. Конвенция Организации Объединенных Наций о борьбе против незаконного оборота наркотических средств и психотропных веществ 1988 года // Официальный сайт ООН [Электронный ресурс]. URL: [https://www.unodc.org/pdf/convention\\_1988\\_ru.pdf](https://www.unodc.org/pdf/convention_1988_ru.pdf) (дата обращения: 19.04.2023)

11. Правовая основа борьбы с незаконным оборотом наркотиков // Официальный сайт ООН [Электронный ресурс]. URL: <https://www.unodc.org/unodc/ru/drug-trafficking/legal-framework.html> (дата обращения: 19.04.2023)

12. Конвенция о борьбе с торговлей людьми и с эксплуатацией проституции третьими лицами. Принята резолюцией 317 (IV) Генеральной Ассамблеи от 2 декабря 1949 года // Официальный сайт ООН [Электронный ресурс]. URL: [https://www.un.org/ru/documents/decl\\_conv/conventions/trafficking\\_suppression.shtml](https://www.un.org/ru/documents/decl_conv/conventions/trafficking_suppression.shtml) (дата обращения: 20.04.2023)

13. Конвенция о ликвидации всех форм дискриминации в отношении женщин. Принята резолюцией 34/180 Генеральной Ассамблеи от 18 декабря 1979 года // Официальный сайт ООН [Электронный ресурс]. URL: [https://www.un.org/ru/documents/decl\\_conv/conventions/cedaw.shtml](https://www.un.org/ru/documents/decl_conv/conventions/cedaw.shtml) (дата обращения: 20.04.2023)

14. Декларация об искоренении насилия в отношении женщин. Принята резолюцией 48/104 Генеральной Ассамблеи от 20 декабря 1993 года // Официальный сайт ООН [Электронный ресурс]. URL: [https://www.un.org/ru/documents/decl\\_conv/declarations/violence.shtml](https://www.un.org/ru/documents/decl_conv/declarations/violence.shtml) (дата обращения: 21.04.2023)

15. Конвенция о правах ребенка. Принята резолюцией 44/25 Генеральной Ассамблеи от 20 ноября 1989 года // Официальный сайт ООН [Электронный ресурс]. URL: [https://www.un.org/ru/documents/decl\\_conv/conventions/childcon.shtml](https://www.un.org/ru/documents/decl_conv/conventions/childcon.shtml) (дата обращения: 22.04.2023)

16. Конвенция о защите детей и сотрудничестве в области межгосударственного усыновления от 29 мая 1993 года // Официальный сайт ООН [Электронный ресурс]. URL: <https://docs.cntd.ru/document/1902311?ysclid=lgg9018zlc187601631> (дата обращения: 22.04.2023)

17. Конвенция о запрещении и немедленных мерах по искоренению наихудших форм детского труда [Конвенция 182]. Принята на 87-й сессии Генеральной конференции Международной организации труда, Женева, 1 июня 1999 года // Официальный сайт ООН [Электронный ресурс]. URL:

[https://www.un.org/ru/documents/decl\\_conv/conventions/convention182.shtml](https://www.un.org/ru/documents/decl_conv/conventions/convention182.shtml) (дата обращения: 22.04.2023)

18. Международная конвенция о защите прав всех трудящихся-мигрантов и членов их семей. Принята резолюцией 45/158 Генеральной Ассамблеи от 18 декабря 1990 года // Официальный сайт ООН [Электронный ресурс]. URL: [https://www.un.org/ru/documents/decl\\_conv/conventions/migrant.shtml](https://www.un.org/ru/documents/decl_conv/conventions/migrant.shtml) (дата обращения: 22.04.2023)

19. Римский статут Международного уголовного суда // Официальный сайт ООН [Электронный ресурс]. URL: [https://www.un.org/ru/documents/decl\\_conv/conventions/pdf/rome\\_statute\(r\).pdf](https://www.un.org/ru/documents/decl_conv/conventions/pdf/rome_statute(r).pdf) (дата обращения: 22.04.2023)

20. Цветков, А.А. Применение общепризнанных принципов и норм международного права, направленных на борьбу с транснациональной преступностью: монография. М.: Юрлитинформ, 2012. С. 192.

21. Противодействие современной преступности: криминологические, уголовно-правовые и уголовно-процессуальные аспекты: монография. под общ. ред. А.Н.Савенкова. М.: ЮНИТИ-ДАНА: Закон и право. 2019. С. 567.

22. Пузырева Ю. В. Международно-правовые основы сотрудничества Интерпола и Организации Объединенных Наций в контексте противодействия транснациональной организованной преступности // Уголовное судопроизводство: современное состояние и стратегия развития: Сборник научных трудов Международной научно-практической конференции. М. 2021 г. // Под редакцией О.В. Химичевой. – Москва: Московский университет Министерства внутренних дел Российской Федерации им. В.Я. Кикотя, 2022. – С. 269-274. – EDN FSOQGT.

23. Резолюция Генеральной Ассамблеи ООН от 23 ноября 2020 г. A/RES/75/10 «Сотрудничество между Организацией Объединенных Наций и Международной организацией уголовной полиции» // Официальный сайт ООН. [Электронный ресурс]. URL: <https://undocs.org/ru/A/RES/75/10> (дата обращения: 15.09.2021).

24. Пихов, А. Х. А., Егиазарян А. А. К проблеме современной транснациональной преступности // Вестник экономической безопасности. 2022. № 4. С. 157-161.

## **TRANSNATIONAL ORGANIZED CRIME: A THREAT TO INTERNATIONAL SECURITY**

***Khanbikov T.I.***

*Ufa University of Science and Technology, Ufa, Russia*

*Transnational organized crime is one of the main problems in ensuring international security. This crime is associated with a different spectrum of spheres of human activity. In particular: social, cultural, political, economic. This trend indicates that transnational organized crime is a global problem. Within the framework of the UN activities, the Convention against Transnational Organized Crime of November 15, 2000 was adopted. In this Convention, a terminology base was developed and a mechanism for combating crime was created. According to this Convention, transnational crime is such if the criminal act is committed in more than one State. In other words, such crime affects a number of States. Modern national legal systems consider the phenomenon of transnational organized crime as one of the main risks of erosion of political institutions, a source of chaos and disorganization of economic structures and their social cohesion. The author will consider the following: the origin of the term transnational organized crime, types of transnational crime, analyze the basic international legal framework for combating this crime and consider the current state of transnational organized crime.*

*Keywords: United Nations Convention against Transnational Organized Crime, Transnational Organized crime, organized crime, international security, UN, national legal systems, global problem.*



## ЛЕКСИКО-СЕМАНТИЧЕСКИЕ РЕПРЕЗЕНТАЦИИ ЧАСТИЧНОГО ПОЖИЛОГО ЧЕЛОВЕКА В РУССКОМ ЯЗЫКЕ

*Фомкина И.В.*

*ОмГУПС,*

*БОУ «Гимназия №9», Омск*

*В статье рассматриваются лексико-семантические репрезентации частичного пожилого человека в русском языке, анализируются номинации внешнего и внутреннего пожилого человека.*

*Ключевые слова: лексико-семантические репрезентации, языковая картина мира, внешний пожилой человек, внутренний пожилой человек.*

В данной статье представлен анализ речевого материала о пожилom человеке, который описывается и характеризуется в своих внешних и внутренних проявлениях (например: *волосы, морщины, болезнь, пенсия, одиночество, страх смерти, житейская мудрость* и т.д.).

Номинации внешнего пожилого человека представлены следующими группами наименований:

1) наименования неотторжимых частей пожилого человека:

а) наименования физических частей и атрибутов (*морщины, седина (седые волосы), лысина, борода* и др.). Например: *Старик прищурился, почесал лысину...* (А. Волос); *Старуха лежала, и случайно забытая на лежанке рукавица была изжевана ее беззубыми деснами* (М. Шолохов); *Морщинистые руки и потухший взгляд выдавали в ней пожилую, уставшую от жизни женщину* (из газеты).

б) наименования физиологических состояний (*болезнь, немощность, бессилие, ревматизм* и др.). Например: *Их, уходящих, уже не появляющихся в их доме из-за болезней, слабости, просто старости, он просто отодвинул, забыл...* (А. Мишарин); *Вы, сударыня, не сердитесь... Клиент мой, человек пожилой, страдающий ревматизмом, сырой... Ходить по невестам, хлопотать у него сил нет...* (А.П.Чехов); *Старость – это омерзительный период немощности* (из газеты).

2) наименования отторжимых частей пожилого человека:

а) наименования предметов, которыми пользуется пожилой человек (*очки, трость (палочка, палка), костыль* и др.). Например: *В углу зала отворилась дверь, из нее, качаясь, вышел старичок в очках* (М. Горький); *Старая, плечи вогнуты, костылем упирается* (С. Есенин); *У наших стариков поношенные пальтишки да стоптанная обувь. Чему удивляться? На новую одежду денег нет* (из газеты).

б) наименования социальных атрибутов старости (*пенсия, заслуженный отдых, льготы, социальная помощь* и др.). Например: *С молодости страх в нас под старость одному, без сиделки, остаться* (С.Данилюк); *Ждет нас в старости заслуженный отдых да незаслуженно маленькая пенсия* (из газеты);

в) наименования социально-исторических реалий и обусловленных ими состояний (*Великая Отечественная война, блокада, хлебная карточка, репрессии, голод* и др.) Например: *У стариков столько за плечами, они прошли войну и бог знает что еще, а сегодня они практически никто, и это не может не пугать* (из газет).

Внутренний пожилой человек представлен номинациями, соотносимыми:

а) с интеллектуальной сферой (*мудрость, ум, опыт, слабоумие, маразм* и др.). Например: *Старческое слабоумие не позор* (Д. Донцова); *Мудрость не всегда приходит с*

возрастом, чаще всего старости сопутствует маразм (Д.Донцова);

б) с эмоциональной сферой: (*страх смерти, ностальгия, память, воспоминания, грусть* и др.). Например: *Страх смерти и одновременно безмерное желание жить сопровождают человека в старости* (из газеты);

в) с речеповеденческой сферой: (*ворчание, наставление, назидание, брюзжание* и др.)  
Например, *Послышалось шарканье ног и глухое ворчание старухи* (из газеты); *Мы часто не слушаем или не слышим наставлений солдат Великой Победы* (из газеты).

Все рассмотренные партитивные номинации, составляющие периферию лексико-семантического поля «пожилой человек», обнаруживают тесную контекстуальную связь с его центральными компонентами – специализированными номинациями целостного пожилого человека.

В заключение отметим, что исследование языкового образа пожилого человека в аспекте характерной для него семантической категории партитивности [1] показывает, что пожилой человек в русской языковой картине мира характеризуется с внешней и внутренней стороны и является объектом оценки, тяготеющей к знаку «минус». Целостный образ пожилого человека складывается из образов тех его частей (предметов, живых существ, нефизических существей, параметров внешнего и внутреннего мира), которые носители языка ассоциируют с возрастом старости.

#### *Список источников*

1. Салимьянова И.В. Образ пожилого человека в русской языковой картине мира / И.В. Салимьянова. – Омск, 2011. – с.10.
2. Никитина Л.Б. Антропоцентристская семантика: образ homo sapiens по данным русского языка: Учебное пособие. – Омск: Изд-во ОмГПУ, 2007. – 256с.

**ПРЕИМУЩЕСТВА И НЕДОСТАТКИ ДИСТАНЦИОННОГО ОБУЧЕНИЯ ПРИ  
ПРОВЕДЕНИИ ЗАНЯТИЙ РКИ ПО РАЗВИТИЮ НАВЫКОВ АУДИРОВАНИЯ В ВУЗАХ КНР**

**Костюк А.В.**

*Государственный институт русского языка имени А.С. Пушкина, Москва*

*В работе рассмотрены вопросы обучения иностранных граждан русскому языку как иностранному на занятиях по развитию навыков аудирования. Уделено внимание теоретическим вопросам о понятии дистанционного образования. Также рассмотрен вопрос об отличиях онлайн-уроков и традиционных занятий. Выделены достоинства и недостатки проведения дистанционной формы занятий по аудированию. Также затронут аспект влияния субъективной позиции на эффективность проведения онлайн-уроков.*

*Ключевые слова: дистанционное обучение, аудирование, трудности аудирования, онлайн-урок, достоинства и недостатки.*

В основе процесса обучения любому виду речевой деятельности лежит коммуникация между обучающим и обучаемым. Условия дистанционного обучения также подчиняются указанному принципу. Каким бы ни был формат обучения, всегда информация, содержащая определенные новые знания, передается от одного человека к другому. Дистанционное обучение как одна из форм обучения, несомненно имеет свои особенности. А недавний период изоляции позволил более детально их изучить. Целью данной статьи является проанализировать научную литературу по вопросу обучения аудированию в дистанционном формате и выявить достоинства и недостатки такой формы обучения применительно к занятиям по развитию навыков аудирования.

В целях настоящей статьи целесообразно определиться с понятием дистанционного обучения.

В «Новом словаре методических терминов» дистанционное (или дистантное) обучение определяется как «форма обучения, основанная на взаимодействии учителя и учащегося, находящихся между собой на расстоянии, отражающая все присущие учебному процессу компоненты (цели, содержание, организационные формы, средства обучения), реализуемые специфичными средствами информационно-коммуникационных и интернет-технологий». Также указывается на то, что основу образовательного процесса при такой форме обучения составляет целенаправленная самостоятельная работа обучающегося, который может учиться в удобном для себя месте, по индивидуальному расписанию, имея при себе комплект специальных средств обучения и согласованную возможность контакта с преподавателем и другими обучающимися по телефону, факсу, электронной и обычной почте, а также очно [1, С.65].

Говоря об отличиях так называемых «онлайн-уроков» от традиционных, можно составить перечень критериев, по которым данные форматы обучения будут не одинаковы. Среди них:

1. Психологический аспект. Обучающиеся, находясь на расстоянии от преподавателя, за экраном компьютера или любого другого электронного устройства, более расслаблены и менее сосредоточены.

2. Невозможность выполнять определенные виды заданий. Удаленность участников процесса обучения друг от друга и осложненность техническим компонентом влияет на то, какие задания могут быть выполнены обучающимися и эффективно

проконтролированы преподавателем. Наиболее ярко это проявляется при обучении письму и письменной речи.

3. Способ презентации учебного материала. Если на традиционном уроке презентация учебного материала (ввод нового материала, задания и т.д.) осуществляется через учебник, то в дистанционном формате преподаватели чаще всего прибегают к демонстрации презентаций.

Также существует ряд других отличий, но вышеперечисленные являются наиболее встречающимися и яркими.

Аудирование является сложным процессом, поскольку у обучающегося одновременно задействуется целый ряд механизмов, необходимых для эффективного восприятия, понимания и активной переработки поступившей информации. К таким механизмам относят речевой слух, оперативную и долгосрочную память, сегментацию речевой цепи, идентификацию понятий, вероятностное прогнозирование, адаптацию и селекционирование [5]. Каждый из них отвечает за определенный «участок» в процессе восприятия аудиальной информации. Но в своей совокупности обеспечивают целостное понимание того, что было услышано и создают базу для дальнейшей реакции в виде ответного текста в устной или письменной форме.

В процессе восприятия иностранной устной речи возникает ряд трудностей, которые могут быть связаны с лингвистическими особенностями аудиоматериала, с условиями, в которых происходит его восприятие, а также со стилистическими особенностями звучащего текста.

Дистанционный формат обучения попадает во вторую группу трудностей, т.е. тех, которые связаны с условиями восприятия аудиотекста. Именно это и обуславливает перечень тех преимуществ и недостатков, который можно выделить применительно к обучению аудированию в дистанционном формате.

Некоторые из них не связаны непосредственно с обучением аудированию, а имеют отношение к различиям между очным и дистанционным обучением. Тем не менее, исключить их из списка было бы неверным. К достоинствам такой формы можно отнести следующее:

1. Экономия времени и средств. Обучающемуся не требуется тратить время на поездку куда-либо, а также деньги на билеты, проживание. Особенно принципиальным выглядит этот пункт, если обучающийся и преподаватель находятся в разных городах или даже странах.

2. Гибкость графика. При дистанционном обучении расписание занятий можно построить, руководствуясь удобством двух сторон: преподавателя и обучающегося.

3. Мультимедийность материала. Предъявляемые аудиозаписи оцифрованы, видеозаписи при необходимости могут быть снабжены субтитрами, сопровождение материала графикой, текстами.

4. Возможность регулирования предъявляемого аудиоматериала. Технические возможности современных компьютерных устройств предоставляют возможность даже при осуществлении видеоконференцсвязи передавать всем участникам аудиоматериал со своего устройства и регулировать скорость его воспроизведения, громкость, тембр и т.д. [4, С.63]

5. Возможность использования широкого спектра ресурсов сети Интернет. Причем данные ресурсы имеют аутентичный характер. Непосредственно во время проведения занятия есть возможность обратиться к учебным материалам, размещенным в сети. Такие материалы могут быть очень разного характера: видеолекции, аудиозаписи учебного характера, задания, викторины и квизы, подкасты, песни и т.д. [2, С.43] Таким образом, у обучающихся имеется возможность слышать речь не только преподавателя, но и других людей, в том числе и

носителей изучаемого языка.

К недостаткам дистанционного обучения аудированию можно отнести следующее:

1. Вопросы технического характера, а именно наличие доступа к высокоскоростному интернету. Обучающийся может проживать в регионе, где нет доступа к качественному интернету, его стоимость высока, или наблюдаются перебои в качестве сигнала. В таких условиях теряется возможность полноценного участия обучающегося в занятии.

2. Низкая степень преподавательского контроля за процессом прохождения урока. Отсутствие постоянного непосредственного контакта между преподавателем и обучающимися невольно воспринимается как возможность «расслабиться». Если учитывать фактор нахождения учащихся в домашней обстановке, то уровень настроенности на «эффективную и плодотворную работу» оказывается крайне низок.

3. Разный уровень технической подготовленности обучающихся к дистанционному формату обучения.

4. Вероятность искажения аудиоматериала при онлайн-воспроизведении (появление шумов, прерывания при низкой скорости соединения, рассинхронизация видео- и аудиотекста).

Кроме того, не следует забывать, что в общий список могут включаться внешние факторы, никак не связанные ни с обучением аудированию, ни с объективными характеристиками дистанционного обучения. Среди таковых можно назвать сформированная позиция общества по тому или иному вопросу. Например, исходя из нашей практики, можно утверждать, что в китайской образовательной системе сложилось общее негативное отношение к дистанционной форме обучения. В течение долгого времени все образование в Китае базировалось именно на очном формате. Причиной этому является официальная позиция государства о том, что дистанционная форма обучения неэффективна. Соответственно проведение «онлайн-занятий» изначально воспринимается как «бесполезная трата времени и денег».

Период изоляции с весны 2020 г. до конца 2022 г., вынудил Министерство образования КНР перевести большую часть обучения на удаленный формат. В течение этого времени обе стороны образовательного процесса (преподаватели и обучающиеся) негативно отзывались как об удобстве такого формата (несмотря на наличие широкого перечня программного обеспечения), так и о его эффективности. Однако на тот момент вопросы здравоохранения были приоритетными. В настоящее время, когда в начале 2023 г. руководство страны сняло ограничения, все образовательные учреждения вновь перешли на очный формат.

Подводя итог, можно сделать однозначный вывод о том, что дистанционное обучение имеет ряд особенностей, которые значительно отличают его от традиционного. Применения такого формата на занятиях по развитию навыков и умений аудирования влечет за собой ряд последствий, как позитивного, так и негативного характера. Поэтому, выбирая дистанционное обучение, преподавателю при подготовке к уроку следует попытаться минимизировать все отрицательные моменты и усилить положительные.

#### *Список источников*

1. Азимов Э.Г., Щукин А.Н. Новый словарь методических терминов и понятий (теория и практика обучения языкам). – М.: Издательство ИКАР, 2009. – 448 с.

2. Артюхова, Л. А. Обучение аудированию при дистанционном обучении иностранных слушателей / Л. А. Артюхова, А. В. Гончарова // Актуальные вопросы теории и практики преподавания русского языка как иностранного: Материалы международной

научно-практической конференции, Москва, 20 мая 2021 года / Под общей редакцией С.А. Вишнякова. – Москва: Московский педагогический государственный университет, 2021. – С. 41-45.

3. Ячmeneва, Н. Е. К вопросу о методике обучения аудированию учебно-научных лингвистических текстов в дистанционном обучении / Н. Е. Ячmeneва // Язык в различных сферах коммуникации: Материалы III Международной научной конференции, Чита, 20–21 сентября 2019 года. – Чита: Забайкальский государственный университет, 2019. – С. 263-266.

4. Долуденко, Е. А. Формирование навыков аудирования иноязычного текста в условиях дистанционного обучения / Е. А. Долуденко, В. Г. Чиненова // . – 2015. – № 3(3). – С. 62-65.

5. Л. П. Клобукова, И. В. Михалкина. Проблемы обучения аудированию в зеркале реальной коммуникации. // Мир русского слова. 2001. №3 URL: [http://gramota.ru/biblio/magazines/mrs/mrs2001-03/28\\_255](http://gramota.ru/biblio/magazines/mrs/mrs2001-03/28_255) (Дата обращения: 24.12.2022)

**ОСОБЕННОСТИ ОБУЧЕНИЯ КИТАЙСКИХ СТУДЕНТОВ ВЫРАЖЕНИЮ ЭМОЦИЙ НА  
ЗАНЯТИЯХ ПО РАЗВИТИЮ УСТНОЙ РЕЧИ**

*Костюк О.Л.*

*Государственный институт русского языка имени А.С. Пушкина, Москва*

*В работе рассмотрены теоретические вопросы обучения выражению эмоций на русском языке, определены частнометодические принципы. Также дана характеристика состояния системы обучения выражению эмоций в китайских вузах. На основе представленной характеристики даны рекомендации по корректировке обучения данному аспекту устной речи в китайской национальной аудитории.*

*Ключевые слова: эмоция, устная речь, принципы обучения, интонация, вербальные и невербальные средства.*

Любой процесс коммуникации заключается прежде всего в передаче определенной информации собеседнику. Сама передача может происходить различными путями, которые чаще всего сводятся к двум вариантам – устному сообщению и письменному тексту. Однако иногда передаваемая информация выражается не только эксплицитно, но и имплицитно. Чаще всего в таких ситуациях речь идет о выражении личного отношения к каким-либо событиям, фактам, выражении эмоций и чувств.

Способность выражать эмоции и понимать выражения эмоций собеседников является одним из необходимых умений для иностранцев, изучающих русский язык. Тем более, что Государственный образовательный стандарт по русскому языку как иностранному второго сертификационного уровня включает в содержание коммуникативно-речевой компетенции умение выражать и выяснять эмоциональную оценку, в частности выражать удивление, восхищение, раздражение, обеспокоенность, безразличие и т.д. [3, С. 9] Поэтому обучение выражению эмоцию разными способами является одной из задач на пути обучающихся к полноценному владению русским языком.

Обучение всегда базируется на ряде принципов. В первую очередь, следует исходить из общего деления на дидактические и методические принципы. Дидактическими называют общие требования, предъявляемые к обучению любому предмету. Методическими – принципы, отражающими специфику конкретного учебного предмета. Подробное описание данных принципов выходит за рамки данного исследования.

Более пристального внимания заслуживают принципы, на которых строится обучение иностранных обучающихся выражению эмоций на русском языке. Классификацию таких принципов приводит в своих работах Д.Г.Коврижкина. Исходя из специфики понятия «эмоции», психологических особенностей эмоций и лингвистических особенностей их выражения она выделяет следующие принципы:

1. Принцип ситуативного выражения эмоций. Все эмоции выражаются в определенной ситуации. Эмотивные выражения, выраженные вне ситуации, не остаются в памяти, а соответственно не могут быть в дальнейшем извлечены из нее и корректно применены. Соответственно, при обучении данный принцип реализуется в ситуативной презентации учебного материала, т.е. выделении естественных ситуаций и применении на занятиях учебно-речевых ситуаций и упражнений.

2. Принцип взаимосвязи восприятия и выражения эмоций. Этот принцип базируется на тезисе о том, что восприятие и продукция речи тесно взаимосвязаны.

Соответственно обучение выражению эмоций следует совмещать с обучением их восприятию.

3. Принцип взаимосвязи выражения эмоций и реагирования на них. Он основан на признании в качестве основных единиц обучения устной речи диалогических единств. Поэтому в процессе обучения следует использовать диалогические единства, в которых эмоции выражаются либо только в инициативной реплике, либо только в ответной реплике, либо в обеих репликах. Такую работу целесообразно проводить не только на этапе введения учебного материала, но и на этапе его усвоения.

4. Принцип взаимосвязи выражения и описания эмоций реализуется в рассмотрении способов описания эмоций при обучении студентов выражению эмоций.

5. Принцип взаимосвязи вербальных и невербальных способов выражения эмоций. Он реализуется в привлечении типичных невербальных способов выражения эмоций при обучении вербальному выражению эмоций [1, С.295-297].

Обучение русскому языку как иностранному в китайских вузах также основывается на описанных выше методических и дидактических принципах. Но при этом практическая деятельность педагога по большей части базируется на подходах классического вузовского образования. Основной целью обучения является успешное прохождение итогового контроля в виде государственного экзамена, в который, как правило, включаются задания на определение уровня владения всеми видами речевой деятельности. Однако в разделе «Говорение» задания по выражению эмоций в монологической или диалогической речи отсутствуют. В связи с этим и в процессе обучения данному аспекту уделяется крайне мало внимания.

На практике это проявляется в том, весь процесс обучения сводится к изучению языковых единиц, их семантизации, и тренировке их использования в речевых ситуациях. Поэтому в итоге выпускники бакалавриата имеют представление о лексических единицах, имеющих определенное эмоциональное значение, но не могут их адекватно применять на практике, придавая им эмоционально-оценочное значение. Эта неспособность выражается в следующем:

- во-первых, что они не могут в устной речи в полной мере выразить определенную эмоцию. Интонационно такие предложения в их речи соответствуют ИК-1.

- во-вторых, они не могут адекватно воспринимать звучащую эмоционально окрашенную речь носителя языка.

Парадоксальной выглядит ситуация именно в китайской национальной аудитории в вопросе выражения эмоций интонационными средствами. Дело в том, что родной язык обучающихся с фонетической точки зрения имеет тоновую систему. Соответственно логично предположить, что при анализе изучаемого ими русского языка должны обнаруживаться сходства обоих языков в вопросе о влиянии интонации на значение выражений. Однако у многих студентов вызывают затруднения задания услышать различия в интонационной структуре предложения.

В связи с этим предлагается внести дополнительные элементы в процесс обучения, а именно:

1. Строить учебные занятия, целью которых является формирование навыков и умений выражения эмоций на русском языке, с опорой на частнометодические принципы, описанные выше, а не только на основе общеметодических и дидактических принципах.

2. На занятиях по развитию устной речи уделить большее внимание тренировке произнесения предложений с различными интонационными конструкциями. Как правило, данная работа проводится на 1 курсе в рамках фонетического курса. Однако, как показывает



практика, этого недостаточно, поскольку большая часть времени этих занятий отводится постановке звуков, системе ударения, редукации и т.д. Интонационные конструкции затрагиваются поверхностно. И при этом уделяется недостаточно времени практической отработке навыка произнесения предложений с различными интонационными конструкциями.

3. На лексическом уровне проводить работу по внедрению в словарный запас лексики, отражающей эмоционально-оценочные суждения, которые могут не входить в лексические минимумы соответствующих уровней. Кроме того, не следует забывать и о междометиях, которые также не описываются в стандартах по русскому языку как иностранному [5, С.117].

4. Добавить лингвострановедческий и лингвокультурологический компоненты в виде просмотра видеоматериалов и прослушивания аудиоматериалов с эмоционально окрашенной речью носителей языка. Таким образом совмещается непосредственно методический компонент обучения с пополнением знаний обучающихся о стране изучаемого языка, ее культуре, а также об этикете речевого общения.

5. Уделять внимание невербальным средствам коммуникации, которые дополняют (в некоторых случаях заменяют) вербальное выражение эмоций. В различных странах одни и те же жесты могут иметь различное значение или одинаковое значение могут иметь разные жесты. Например, жест «нажатия большим пальцем на середину верхней губы (под носом)» выражает просьбу о помощи. Однако в русской языковой культуре он останется не понятным. Также существует ряд жестов и мимических движений, которые будут не понятны для китайской аудитории. Поэтому включение в процесс обучения данного аспекта поможет сформировать умения и навыки выражения эмоций в наиболее полном объеме.

Дополнительным форматом обучения может стать внедрение так называемого проектного метода обучения. В рамках данного метода обучающимся может быть предложено провести самостоятельную организационно-подготовительную, поисково-исследовательскую, отчетно-оформительскую и информационно-презентативную работу. В качестве темы индивидуальных или групповых проектов могут быть выбраны различные аспекты выражения эмоций в русской речи, вербальное или невербальное выражение эмоций, сравнительный анализ жестов в русской и китайской культуре при выражении эмоций и т.д. Основными целями такой деятельности является формирование знаний о лингвистических способах выражения эмоций, формирование практических умений ведения исследовательской деятельности [4, С.268].

Таким образом, обучение китайских студентов выражению эмоций сопряжено с трудностями, обусловленными тем, что данному аспекту уделяется крайне мало внимания. Причиной этого является отсутствие заданий, направленных на определение уровня сформированности данного навыка у обучающихся на итоговом государственном экзамене. Однако для наиболее полного освоения русского языка данный аспект является весьма важным. Вследствие этого целесообразно процесс обучения скорректировать, базируясь на частнометодических принципах, направленных на повышение эффективности обучения именно в аспекте выражения эмоций.

#### *Список источников*

1. Коврижкина, Д. Г. К вопросу об обучении иностранных студентов выражению эмоций / Д. Г. Коврижкина // Печать и слово Санкт-Петербурга (Петербургские чтения - 2020) : Материалы XX Всероссийской научной конференция, Санкт-Петербург, 24–25 апреля 2020 года. – Санкт-Петербург: Санкт-Петербургский государственный университет

промышленных технологий и дизайна, 2021. – С. 294-299.

2. Томичева, И. В. Вербальное выражение эмоций в процессе обучения иностранному языку / И. В. Томичева, Н. А. Хлыбова, И. В. Гиренко // *Philology: scientific researches*. – 2020. – № 5. – С. 51-60.

3. Государственный образовательный стандарт по русскому языку как иностранному. Второй уровень. Общее владение / Иванова Т.А. и др. - М. - СПб: “Златоуст”, 1999

4. Петрова, П. И. Изучение лингвистических способов выражения эмоций в рамках проектного метода обучения / П. И. Петрова // *Слово. Словесность. Словесник : Материалы Международная научно-практическая конференция преподавателей и студентов, посвященной Году народного искусства и нематериального культурного наследия народов России, Рязань, 21 апреля 2022 года / Отв. редактор Ю.А. Южакова. Том Выпуск VIII. – Рязань: Индивидуальный предприниматель Коняхин Александр Викторович, 2022. – С. 267-268.*

5. Вотякова, И. А. К проблеме обучения выражению эмоций в практике преподавания русского языка как иностранного на элементарном уровне / И. А. Вотякова, Ж. Кастельви // . – 2015. – № 1. – С. 113-122.

## ОТНОШЕНИЕ КРЫЛАТЫХ СЛОВ К ФРАЗЕОЛОГИИ

Багиров Н.Р.

Бакинский славянский университет

В статье рассматривается использование крылатых слов во фразеологии. В то время как группа исследователей отнесла крылатые слова к фразеологии, другие исследователи не ссылаются на крылатые слова. В статье мы также выражаем свое отношение к этой проблеме и не включаем крылатые слова во фразеологизм.

Ключевые слова: тюркологическая лингвистика, крылатые слова, общее языкознание, фиксированная лексика, фразеологизмы.

Каждая нация – национальный союз имеет свой фонд конкретных фразеологизмов. Этот фразеологический фонд звучит как родной, так как отражает национальный образ мышления этого народа, определенные аспекты его жизненных особенностей, некоторые следы его обычаев и традиций, ритуалов (например, *ovsunun içini iyləmək, gözə küll üfürmək, bel bağlamaq, baş əutmək, diz çökmək* и т.д.), которые проходят проверку истории, общественно-политические и философские взгляды, мировоззрения, правила поведения, становится родным, доступным языку и сердцу, обладает благозвучными (приятными), эффуистическими (роскошными) характеристиками, практически не переводится на другие языки. Словом, фразеологизмы являются формой проявления, выражения национально-культурного образа мышления каждого народа.

В лингвистической литературе существуют противоречивые мнения относительно отнесения пословиц, поговорок, составных терминов, афоризмов, слов мудрости к фразеологизму. Такая же ситуация наблюдается и в изучении крылатых слов, слов и словосочетаний, которые из литературно-художественных и исторических источников вошли в язык и широко употребляются как фразеологизмы. Крылатые слова – это слова и фразы, которые чаще всего использовались в древнегреческих, латинских, немецких, турецких, арабских, персидских, еврейских, китайских, русских и других источниках, а в наше время используются в большинстве языков мира. Религиозно-мифологические, реальные или полуреальные прототипные образы, занимавшие основное место в образовании крылатых слов, когда-то играли ведущую роль в литературе, культуре, фольклоре, этнографии народа, к которому они принадлежали (например, *Аркадская иллидия, Альфа и омега, Вавилонская путаница, Гордиев узел* и др.). Ряд исследователей включают в состав фразеологии все существующие в языке крылатые слова (9, с.181-183; 7, с.34). И.Н.Шмелева, не включающая крылатые слова во фразеологическую систему языка, отмечает, что «слова, знакомые нам как собственные имена из крылатых слов, нельзя отнести к фразеологии. Например, *Обломов, Герострат, Каин* и др. Это связано с тем, что под фразеологизмом понимается комплекс слов, эквивалентных слову, примеры которого мы приводим, состоят из односложных крылатых слов» [12, с.182]. Далее автор указывает, что «если крылатые слова содержат признаки, присущие фразеологизму, независимо от того, забыт ли его литературный или исторический источник, и широко распространены в языке как фразеологизмы в устной и письменной форме, их нельзя отличить от фразеологических единиц. Например, *Человек в футляре, Тришкин кафтан* и т.д. Крылатые слова этого типа выступают в языке как фразеологизмы. И.Н.Шмелева вводит во фразеологический фонд русского языка крылатые слова этого типа, имеющие античную мифологическую, историческую характеристику, относящиеся к народам иноземного происхождения – европейским народам «Геркулесовы столбы, последний из

могикан, аттическая соль» и др. [12, с.184-185]. Г.Махмудова соглашается с мнением И.Шмеловой, отмечая, что «как в огузском, так и в кыпчакском тюркских языках крылатые слова уже полностью фразеологизированы, используются в языке как фразеологизмы. Например, «*adəmdən qalma, nuh əuyamından qalma*» и т.д. [2, с.109]. А.А.Оруджев также включает в состав фразеологии такие крылатые слова, как «открыть Америку, ахиллесова пята» [5, с.53; с.58]. М.Мирзалиева рассматривает крылатые слова, как «ахиллесова пята, домоклов меч, смех Эзопа» и т.д., как фразеологизмы, поддающиеся полному переводу» [3, с.91]. В.Виноградов считает, что «к составу фразеологизмов относятся и те крылатые слова, следы которых не стерты из истории и являются продуктом индивидуального творчества» [8, с.133]. С.Ожегов подходит к проблеме по-другому. Он отмечает, что «крылатое слово становится фразеологизмом тогда, когда оно уже теряет своего автора и принадлежность кому-то, не имеет название» [11, с.194-195]. В азербайджанском языкознании М.Мусаев и В.Гасанова такие крылатые слова, как «Авгиевы конюшни, Варфоломеевская ночь, Китайская стена, клятва Ганнибала, Ахиллесова пята» и другие, воспринимают как «фразеологизмы универсально-интроспективного характера» [4, с.46]. М.Адилов национальные «*Насі Qaralıq etmək, Məşədi İbad kimi özündən çıxmaq*» и т.д., а также заимствование – интернациональные крылатые слова, как «*Ölü canlar, Nifaq alması*» относит к фразеологии [1, с.48]. Ряд исследователей не считают крылатые слова объектом изучения фразеологии. Узбекский лингвист Э.А.Умаров крылатые слова религиозно-мифологического характера «*Nux tufoni, Jamşid jomi, Iso dami, Daygi fano*» и др. этого типа не относит к фразеологии [10, с.16]. Д.О.Добровольский и А.Н.Баранов крылатые слова (выражения) не считают объектом изучения фразеологизма [6, с.73].

Хотя, на наш взгляд, *ахиллесова пята, сизифов труд, домоклов меч* и другие крылатые слова этого типа создают в языке напыщенность, придают речи оттенок выразительности, эмоциональности, их нельзя отнести к фразеологии. Потому что, во-первых, автор, источник выражений этого типа известен. Во-вторых, эти высказывания имеют метафорическое, метономическое содержание. В-третьих, крылатые слова не входят в лексико-словарный фонд языка и входят в речь извне, в зависимости от ситуации. В-четвертых, крылатые слова требуют толкования, объяснения в процессе общения. Например, семья – это *ахиллесова пята* человека или чем вы занимаетесь? – *Сизифовым трудом* и др. По-видимому, использование крылатых слов в предложении неизбежно вызывает вопросы. Что такое *ахиллесова пята* или *сизифов труд*? И это требует объяснения, интерпретации. Для обработки фразеологизмов в языке не требуется ситуативности, объяснения, толкования. В-пятых, крылатые слова легко переводятся с одного языка на другой. Например, *Аннибалова клятва, Аттическая соль, Ахиллесова пята, Дамоклов меч – Hannibal andi, Attika duzu, Axilles dabani, Damokl qilinci* и т.д. Главная «генетическая» особенность фразеологических единиц состоит в том, что они не могут быть дословно переведены с одного языка на другой. Кроме того, в то время как фразеологизмы могут быть многозначными, омонимичными, антонимичными, синонимичными, крылатые слова не обладают этими признаками. Если фразеологизмы имеют варианты (лексические, морфологические и т.д.), то крылатые слова вариантов не имеют. Короче говоря, крылатые слова, используемые в речевом процессе, имеют сравнительный характер и указывают на содержание сравнения.

Из вышесказанного можно сделать вывод, что и в научно-теоретическом, и в тюркологическом языкознании многие исследователи понимают фразеологизм в «широком» смысле слова, относят к фразеологии все устойчивые словосочетания. При этом нет лингвистико-филологических оснований считать фразеологизмом все устойчивые

словосочетания, в том числе крылатые. Так, как крылатые слова, так и другие устойчивые словосочетания лишены образности, присущей фразеологизмам, значение, которое они выражают, становится зависимым от значения лексических единиц, которые их составляют. Содержание фразеологизмов не зависит от значения отдельных слов, составляющих его, оно имеет совершенно особое качество, признак. Иными словами, фразеологизмы считаются теми единицами, лексическое значение которых не вытекает из значения их составляющих и являются лексически неразделимыми сочетаниями. Принятие фразеологии в «широком» смысле ставит объект исследования фразеологии в беспорядочное и неограниченное состояние.

#### *Список источников*

1. Adilov M. İ. Qanadlı sözlər. Bakı: Yazıçı, 1988, 438 s.
2. Mahmudova Q. Türk dillərinin frazeologiyası. II c. Bakı: Nurlan, 2009, 296 s.
3. Mirzəliyeva M. Türk dillərinin frazeologiyası. I c. Bakı: Nurlan, 2009, 218 s.
4. Musayev M. Həsənova V. Türkoloji dilçilikdə frazeologiya və frazeologizmlərin kontrastiv və konfrontativ- müqayisəli təsnifi. Türkologiya. № 2-4. Bakı. 2006. s. 29- 54.
5. Orucov Ə.Ə. Azərbaycanca- rusca frazeologiya lüğəti. Bakı, Elm, 1976, 247s.
6. Баранов А.И., Добровольский Д.О. Аспекты теории фразеологии. М.: Знак, 2008, 656 с.
7. Булаховский Л. А. Введение и языкознание. М., 1953. 220 с.
8. Виноградов В.В. Основные понятия русской фразеологии как лингвистической дисциплины. Изб., труды., Лексикология лексикография, Москва, 1977, 310 с.
9. Ефимов А. И. О языке художественных произведений. М., 1954. 350 с.
10. Умаров Э.А. Фразеологический словарь «Хазойин-улмаоний» Алишера Навои. Ташкент: Фан, 1971, 140 с.
11. Ожегов С. И. О структуре фразеологии. (Лексикология. Лексикография. Культура речи). М., 1974, 350 с.
12. Шмелева И.Н. Фразеологизация крылатых слов / Проблемы фразеологии (исследования и материалы). Л.: Наука, 1964, с.181-189.

*The article touches on the use of wing words in phraseology. While a group of researchers attributed wing words to phraseology, other researchers do not refer to wing words. In the article, we also express our attitude to this problem and do not include wing words in the phraseological system.*

*Keywords: turkological linguistics, wing words, general linguistics, fixed vocabulary, phraseological units.*

## THE EMBODIMENT OF AMERICAN REALITY IN SHERWOOD ANDERSON'S CREATIVITY

**Sarivalli L.R.**

*Baku, Azerbaijan*

*lsaryvalli@gmail.com*

*Sherwood Anderson is one of the writers who created the basis for American realistic prose to sound together with the problems of the 20th century. It reflects the complex processes brought by the new century together with the problems caused by its social development in America. In the collections of short stories "Winesburg, Ohio", "The Triumph of the Egg" and "Horses and Men", the writer personifies the American reality of a person who runs after material gain and loses moral values, and encounters alienation. Sh. Anderson writes about the fate of a "little" person who is lonely or not understood by society, who is persecuted, describes his inner world, feelings, and thoughts. In his works, the problem of the "little" person subjected to alienation is revealed by the embodiment of American reality.*

*Keywords: Sherwood Anderson, American reality, social problems, short story*

The creativity of Sherwood Anderson (1876-1941), who was a leading figure in the American literary environment in the first half of the 20th century, has a great influence in the modern era. Despite the fact that Sherwood Anderson wrote and created in the 20s of the 20th century, the themes he laid the foundations of in his creativity, especially the radical change he implemented in the field of the short story, brought the artistic prose closer to the maximum reality in terms of both content and idiom, and today it has not been fully resolved in American literature and it remains as one of the problems that gradually grows deeper.

Sherwood Anderson, as the leading representative of American literature during the Great Depression, influenced the prose of this period, created the foundation for both the development of classical American literary traditions and its resonance with the problems of the new era. He was able to reflect the processes that intensified with the arrival of the new century and the problems caused by American social development. In the collections of short stories "Winesburg, Ohio", "The Triumph of the Egg" and "Horses and Men", the writer described a person who runs after material gain and loses moral values, facing alienation, together with real American problems. The American researcher E. Fussel specifically mentions this idea and writes that Sherwood Anderson "writes about people's loneliness, self-isolation and the behaviors and feelings that cause it" [3, p. 40].

Sherwood Anderson writes about the fate of a "little" person who is lonely or not understood by society, persecuted, illuminates his inner world, describes his feelings, thoughts, and in this way breaks the boundaries of the traditional novella genre.

By changing the plot structure of the short story, Sherwood Anderson signed an innovation in American prose and laid the foundation for the creation of a genre different from the novels of N. Hawthorne, E.A. Po, M. Twain and O. Henry. Sherwood Anderson suggests that the true story of life takes place in a moment, and shows that subsequent events are related to this moment. The writer's heroes are strange people who are "crushed", "squeezed" by life. Short stories reflect the portrait of lonely, alienated, strange people due to their form. The human tragedies in these short stories arise from the absence of feelings such as carelessness and lack of love, and from the overabundance of social problems. The problem of alienation, which started with Sherwood Anderson's novels, continues in the later stages of American literature, and in modern literature, new changes of its image can be found.

On the eve of World War, I, the main aspects of the socio-economic situation in the United States – as the fact that the country had just entered the era of high technologies, and the popular idea

of the “American dream” of state psychology were among the first factors, America’s participation in World War I and the related problems in the moral condition of people are among the problems. Although some areas of the American economy developed until World War I, the general state of the national economy was still not satisfactory. Such a situation only led to the emergence of problems specific to the American reality. The famous American dream, the idea formed at the moment when the country was formed as an independent state, took on a completely new meaning. Sherwood Anderson was the first among American artists to reflect this moral and social situation in a unique way.

With the collection of short stories “Winesburg, Ohio”, Sherwood Anderson laid the foundations of a new stage of the novella genre, which has undergone a considerable evolution in American literature, embodied the entire American reality compressed within the boundaries of the mythical town of Winesburg, unlike E.A. Poe and O. Henry. In his collection “Winesburg, Ohio”, he used the short story genre to explore the American reality, especially the provincial way of life.

Sherwood Anderson in his short stories put the plot intrigue, which is the leading feature of this genre, into the background and gave more importance to the form. Thus, he brought the short story together with the features of the novel genre. Sherwood Anderson’s “Happy End” short story principle was abandoned and American reality was brought to literary and artistic thought and by creating a new plot, he abandoned the traditional plot principle. By describing the problems that are against the hero’s fate and the truth of life, he was able to attract not only the traditional prose principles, but also the moral and spiritual world of a person in the short story in the creation of a “little” human image.

Sherwood Anderson, who turned the mythical town of Winesburg into a symbol of American reality and an artistic image, created the first example of the compressed embodiment of the entire life of America in the image of a small place in American literature.

One of the main aspects of Sherwood Anderson’s new concept of the novella genre is related to the exposure of national myths about the way of life formed in America. The original character of the collection “The Triumph of the Egg”, its approach to reality from an unexpected point of view, is not only a new phenomenon in American literature, but also a result of the emergence of a reader who has mastered a new way of thinking and principles of a new approach to reality. “The Feast of the Egg” short story collection is essentially a new phenomenon in American literature both in terms of content and artistic form, and we clarified our attitude to the idea-content of the short stories by clarifying the criticism of national American myths on the sample of the collection. Thus, Sherwood Anderson’s appeal to the principles of tragic comedy in the short stories included in this collection is related to the artist’s initiatives to embody the American reality in artistic thought. The peculiarity of Sherwood Anderson’s short stories is that he does not distinguish between good and bad characters. The writer describing the “little man” tries to show their human qualities and essence. Apparently, it is for this reason that the American critic John Bassett writes that he brought “ordinary images of ordinary life” to the short story [2, p. 35].

The problem of alienation, which attracts attention as one of the leading themes in Western literature, and the role of the urban factor in this process are highlighted in the collection “Horses and Men”. In the short stories included in the collection, the writer sees in the image of the horse, the tendencies of people that isolate them from society, nature, and themselves, precisely by returning to the village and uniting with nature. Sherwood Anderson attached great importance to this problem; he opposed the norm of extreme individualism in the American way of life. The writer believed that the social life of a person is the main condition of his existence and integrity [1].

In the “Horses and Men” collection, Sherwood Anderson’s experiments to create a special

type of Winesburg genre were the writer's search for new ways to the truths of life, and the author's combining the shortness of the novella with the scope of the novel to reveal the characteristics of the American reality is marked by his appeal to the idea principles of the fairy tale. The fate of the person who finds his perfect, artistic embodiment in the group, which is one of the main themes of Sherwood Anderson's creativity, is analyzed against the background of the rapidly changing American reality, and the problem of the "little" person who is alienated is clarified.

New trends in "Death in the Wood" and the short story of the 1930s are fully manifested in Sherwood Anderson's work. This is first of all manifested in the artist's attempts to create the form of hybrid genres, despite all the difficulties in embodying the reality of the short story genre. The theme of short story "Death in the Wood", not only in American literature, but in general 20th century literary and artistic thought, is to affirm human values against the background of total tragedies, and to believe in the ultimate victory of humanism even in the tensest moments, and should be marked as a contribution of Sherwood Anderson to the world literature.

The way of life of the miners and rural people who are unable to overcome the difficulties presented by the reality in the book of essays "Puzzled America" suggests that the hardships people are subjected to become a national tragedy. It is in this book of essays that the author exposes the American reality in all its depth and emphasizes that the average American is deprived of ordinary human life. Also, the documentary essays of the writer establish parallels between the novellas he wrote in the previous period, both in terms of content and idiom.

In the essays, the embodiment of the peculiarities of American rural life is mentioned as an attempt of the artist to combine documentary and artistic in an organic unity. In the last chapter, it is emphasized that mass abandonment of their farms and the migration of peasants to the city is a deep tragedy for the existence of the society and individual individuals, and the setting of the problem is clarified. Sherwood Anderson's writing of the problems that existed in the American reality at that time and retained their influence for a long time also becomes a special object of analysis.

#### *References*

1. Anderson Sh. Memoirs. University of North Carolina Press. 1989. 690p.
2. Bassett J.E. Sherwood Anderson: An American Career. Susquehanna University Press, 2006. 146p.
3. Fussel E. Winesburg, Ohio: Art and Isolation // Sherwood Anderson: A Collection of Critical Essays / Ed. by W.B. Rideout. Prentice-Hall; New Jersey, 1994. p.15-21.
4. Taylor W. D. Sherwood Anderson Remembered. University Alabama Press, 2009. 384p.
5. Townsend K. Sherwood Anderson. Houghton Mifflin Harcourt, 1987. 370p.

### **ВОПЛОЩЕНИЕ АМЕРИКАНСКОЙ ДЕЙСТВИТЕЛЬНОСТИ В ТВОРЧЕСТВЕ ШЕРВУДА АНДЕРСОНА**

*Шервуд Андерсон - один из писателей, заложивших основу американской реалистической прозы наряду с проблемами XX века. Он отражает сложные процессы, принесенные новым веком, вместе с проблемами, вызванными его общественным развитием в Америке. В сборниках рассказов «Уайнсбург, Огайо», «Триумф яйца», «Лошади и люди» писатель олицетворяет американскую действительность человека, который гонится за материальными благами, теряет нравственные ценности, сталкивается с отчуждением. С. Андерсон пишет о судьбе «маленького» человека, одинокого или непонятого обществом, преследуемого, описывает его внутренний мир, чувства и мысли. В его произведениях проблема отчужденного «маленького» человека раскрывается через воплощение американской действительности.*



## ORIENTALISM AND ALLUSION TO THE QURAN IN EDGAR ALLAN POE'S POEM "THE RAVEN"

*Nuriyeva N.M.*

*Azerbaijan University of Languages, Baku, Azerbaijan*

*nurananuri@mail.ru*

*Edgar Allan Poe (1809-1849) was one of the pioneers of American literature. Like any genius, Edgar Allan Poe was ahead of his time with his intelligence and natural talent. Despite the anxiety that the East caused for America, this did not prevent early American writers from studying the Qur'an. Quotations from the Qur'an are found in the writings of American literary critics, albeit in small quantities. This is also reflected in one way or another in the works of Edgar Allan Poe, who built early American literature on Islamic foundations.*

*The phenomenon of death is a concept characteristic of the Romantic era. In Edgar Allan Poe's poem "The Raven", it goes to another dimension with the concept of living in isolation and living with the dreams of a dead person. This measure indicates the powerlessness and nothingness of a person as a being. Contrary to his contemporaries, the themes chosen by Edgar Allan Poe in his prose and poetry are both cosmic and exotic.*

*Keywords: Edgar Allan Poe, Orientalism, "The Raven", allusion*

Edgar Allan Poe (1809-1849), who left a deep mark on the memory of readers with his stories, became a genius not only in American literature, but also in world literature as a master of words. The role of oriental images and the charm of the Middle East is great in the work of Edgar Allan Poe, especially in his poetry. His poems, stories and essays contain a number of images from the Quran. It is known that Edgar Allan Poe influenced not only such genres as poetry, horror stories, detective stories, gothic and science fiction, but also an entire literary heritage. Even today, we see in his writings that words and behaviors that we find difficult to understand affect the human spirit.

During the period of literary and historical development of American literary history, which began in the 19th century, a tendency towards more Orientalism was observed in a convex manner. The Western world, which has been studying Islam since the Middle Ages, realized that it was universal and in line with the European worldview. It is clear from this that Europe had already discovered Islam during its modernization. Nevertheless, the Western world today embraces and studies Sufism more than Islam. Today, Sufi ideas are popular in Europe, Africa and America. The Western world, which accepts Sufism as mystical Islam, argues that mystical practice and mystical understanding have different implications for Islam, Christianity, Judaism, Brahmanism, Buddhism, and Manichaeism. Mystical thought, which includes divine mysteries and knowledge, is one of the most important topics in the study of human history. Interestingly, the main themes that Edgar Allan Poe worked on throughout his career are life, death, fear of death, the silence that death brings, and love after death. Anxiety about death is a feeling that is present in every person and is considered to be the basis of all the fears and unknown worries we experience. The Quran and its interpretation are widely featured in the works of the first representatives of American literature, especially in the works of Edgar Allan Poe. Geoffrey Einboden writes that "in his poems, not only the Quranic texts, but also the interpretations of the Quran, translated into English by George Sale, play the role of the main source" [1, p. 9].

Edgar Allan Poe, who was able to immerse the reader in the depths of his mind with his parables and metaphors, wrote thought-provoking and memorable poems. The main feature that distinguishes his poem "The Raven" from other poems is the weight of meaning in the poem. Thus, from the day the poem "The Raven" was written, it became a shadow of Edgar Allan Poe, and was

the first poem that came to mind and was remembered when his name was mentioned. Edgar Allan Poe became famous and successful after publishing his poem “The Raven” in the New York Evening Mirror on January 29, 1845 [7, p. 228].

This poem caused a great stir not only in America, but also in Europe. The famous English poet Elizabeth Barrett Browning wrote: “Your “*Raven*” has produced a sensation – a “fit horror”- here in England. Some of my friends are taken by the fear of it, and some by the music - I hear of people haunted by the “nevermore” - and one acquaintance of mine (of a creative) who has the misfortune of possessing a “bust of Pallas”, Never can bear to look at it in the twilight” [3, p. 134].

The raven that Edgar Allan chose for his poem is a mysterious bird. In his essay, “*The Philosophy of Composition*”, Edgar Allan Poe states that at first, he wanted to write about him as a parrot, but later stood on a raven. This is due to the fact that the raven is more suited to the gothic and dark style and is known as a bird of failure [2, p. 4].

The question of what the raven symbolizes is still the subject of discussion in literary criticism. After reading the poem “*The Raven*”, we are faced with the question of what Edgar Allan Poe wanted to say to the reader. It is known that Edgar Allan Poe wrote the poem “*The Raven*”, inspired by the talking raven in the novel “*Barnaby Rudge*” (1841), one of the most famous works of Charles Dickens. However, it is interesting that the poet created the image of a Raven, who said only one sentence, but also made the person he was talking to even more depressed. Firstly, in order to delve into the depths of the burden of meaning that the poet places on the image of the Raven, it is necessary to study the privileges granted to the crow or the raven in mythology and the Bible. Ravens are known today as animals that symbolize death and bad news. But in Greek mythology, the raven is a bird that is revered and represents immortality.

It must be noted that in Latin, the crow or raven was called *Corvus* (in English the *Crow*), *Raven* in ancient Greek. It is Apollo’s sacred bird and is known for his interest in prophecy, science, music, poetry, medicine, philosophy, and law. Ravens are endowed with a number of adjectives in both Eastern and Western mythology:

- *Fearless and strong*: Ravens have a strong energy and are not afraid of anything in life;
- *Change*: Ravens symbolize rebirth and a big change;
- *Loneliness*: Although ravens are social beings, they need time alone to increase and reflect their energy;
- *Fearless of the dark*: they are able to balance both sides of creation;
- *Joky*: If it is said that you often joke with people, the raven could be your spiritual animal. If ravens are your spiritual animal, others may see you as someone who brings important news.

If you resonate with a raven, it means that you have traveled to the darkest depths of your soul to reveal the light. You may also enjoy being alone rather than being on the side of others.

In fairy tales, the raven often plays the role of a completely positive character who knows where to find the sources of life and dead water. In general, these adjectives given to ravens in mythology are expressed differently in the Bible and the Quran.

The Bible’s account of Noah’s flood tells an interesting story about a raven. According to the Jews, the waters of the Flood were a kind of human *mikveh* (*Mikveh* is a pool used by women in Judaism to purify themselves after certain periods, or a pool that a person who converts to Judaism must enter at least once after many difficult tests or after a certain period has ended. At the same time, married girls enter the mikveh the day before the wedding) in which all the sins of the old world were destroyed [8, p. 104, Luke 2:22].

Note that in Eastern mythology, we come across a variety of information about animals. In this sense, as in other spirit animals, they appear when they need certain messages and signals

transmitted from another region. They indicate that a person may need a strong raven's energy to remind him of his inner strength. This animal can come on time to help someone who is on the verge of a big awakening. Seeing ravens often symbolizes prophecy and ancient wisdom. Ravens are also known to be protective and a source of human energy.

According to Islamic sources, the raven is a representative of the Creator, and they dig into the ground to indicate that the first human corpse should be buried in the ground. Thus, the raven, the "symbol of evil" in literature today, caused "bitter remorse" in the heart of Cain, who killed his brother Abel.

Regarding ravens, Surah Al-Maida says: "*He said, 'Woe is me! Am I not able to be even like this raven so that I may hide the corpse of my brother?' And then he became regretful* (Surah Al-Maida 5 / 32) [9, p. 154].

It is known that news of death among animals is rare. But ravens, like humans, mourn the dead. When a relative dies, they do not leave their heads and stay with them for a while. The reason for this behavior may be to investigate and understand the cause of death. If there is a dangerous situation, the desire to understand it and warn others can force them to stay with the dead.

Considering all the above, let's try to explain the main idea of Edgar Allan Poe's poem "*The Raven*". The protagonist of the work is Edgar Allan Poe. The young man, affected by the sudden death of his girlfriend, is suffering emotionally. From the point of view of his age, it is clear that this was a young student, and while walking on the path of a life full of love, his dreams suddenly came to naught. She couldn't understand how her future life would go on without her lover Lenore. He snoozes in the middle of the books in long thoughts. Perhaps the young man wanted to learn the secret of death and immortality from these ancient books. Just then, a sudden knock on the door wakes him up and he thinks that his momentary lover is alive. But the dark space behind the door disappoints him again and brings him back to reality. The second time he hears the window slammed, a sudden sense of hope reigns in him. When he opens the window, the raven flies in and lands on the bust of Pallas.

If we consider that the raven symbolizes death, then it becomes clear what Edgar Allan Poe means. The poet declares that life goes on through Pallas, and that a person who dies through a raven will never return. From this point of view, he calls the young man to continue his life without Lenore, using only the phrase "Nevermore" in the language of the raven. But when we have a look at Greek mythology, we see that crows represent immortality. Plato notes that Athens is under the patronage of both artists and warriors [5]. This means that Edgar Allan Poe, through Athena, or Pallas as it is called, indicates that the young hero is under the protection of divine power. Ovid describing Achilles in a female dress in Skyros, tells of this multifunctionality: "*Pallas is waiting for you, but not on this road*" [4].

The conclusion to be drawn from these ideas is that Edgar Allan Poe tries to explain death and immortality to the reader in a cryptic way, combining all the ideas about ravens in Eastern and Western mythology and scriptures, and the myths about Pallas in Greek mythology and Lenore in Roman mythology. Thus, a young boy can meet his lover Lenore only after his death, and the word Lenore means light. The young man can immortalize his love in another way, that is, after death. Lenore is in heaven because he represents light. In order to reach that light, it is necessary to read, that is, to study, understand, and accept the metaphysical events that take place around it. To this end, Edgar Allan Poe portrays the protagonist as a dreamer and snoozes among old books. Here, the young man's snooze is a code in itself, that is, he still does not understand what is happening and is waiting for a miracle. At this point, the crow enters the circle and wakes him up from his slumber by saying "Nevermore".

Edgar Allan Poe's poetry has its own rhythm and vibration. This gives us reason to say that he based his poetry on frequency. This often-repeated vibration resonates in the poem "The Raven" through "Nevermore" and keeps the reader under control, screaming in fear, death, loneliness and silence. Here, also, Raven-Lenore is presented as a contrast of light to darkness, and, in fact, the raven is the savior of the dark forces that dominate the inner world of the young boy, and Lenore is his savior as the light from that dark world. Throughout the poem, Lenore is depicted as a symbol of beauty and purity, even as an angel. As it can be seen, Lenore, a symbol of beauty, is the exact opposite of the raven, the embodiment of the grotesque in poetry. Edgar Allan Poe notes that "The death of a beautiful woman is, unquestionably, the *most poetical topic* in the world" [6, p. 4].

With this expression, Edgar Allan Poe is actually bowing before the woman, saying that the woman who had to represent nature for 1500 years will have the last word at the last stage. Edgar Allan Poe's point in saying this is that the power spent killing the woman is wasted because she will return in due time. It cannot be eradicated, but even if you destroy it temporarily, your image will change in any case and you will not be the same. In the poem, we witness that the hero can not get rid of his past. It is the beauty of the past, the beauty of the past, that cannot separate him from Lenore, and that he can't connect with reality because he is young and cannot get out of the grip of the past. The message that Edgar Allan Poe wants to convey here is that the way out of the fear of the future is to stop reckoning with the past.

Ancient Eastern scholars said that when you forget the past, your mind empties and is replaced by cosmic energy. The effect of cosmic energy will protect not only the physical body, but also the spiritual body and the magnetic field. The filling of cosmic energy is known in Sufism as staying in the moment. Because cosmic energy has information about the universe.

#### *Список источников*

1. Einboden, Jeffrey. (October 2009). The Early American Qur'an: Islamic Scripture and US Canon, *Journal of Quranic Studies* 11(2):1-19
2. Kennedy J.G. (1987) *Poe. Death and the Life of Writing*. L.
3. Halliburton, D. (1973). *Edgar Allan Poe a Phenomenological View*, Princeton University Press, New Jersey.
4. Ovid, Publius Naso. *Metamorphoses* Per. S.V. Shervinskoqo., *Izd-vo «Khudojestvehhaya literature»*. M., (1977), *vstupitelnaya statya* S.A. Osherova, *primechaniya* F. Petrovskoqo, p.692
5. Plato, *Laws / Obsh. red. A.F.Loseva, V.F. Asmusa, A.A. Takho-Qodi*. — M.: «Mysl», (1999). — (Klassicheskaya filosofskaya mysl). XI 920d-e
6. Poe E.A. (1976). *The Short Fiction of Edgar Allan Poe. An Annotated Edition* by St. and S. Levine. Indianapolis: The Bobbs-Merrill Company, Inc.,
7. Savoy, E. (2012). "The Rise of American Gothic", *The Cambridge Companion to Gothic Fiction*, Cambridge University Press, Cambridge, 167-188.
8. *The Holy Bible*, Published by The Church of Jesus Christ of Latter-day Saints Salt Lake City, Utah, USA, 2013.
9. *The Holy Qur'an [Koran. English and Arabic. 1998]* The Holy Quran with English translation. 1. Ali, Maulawi Sher; Islam International Publications Limited (2021) Islamabad, Sheephatch Lane, Tilford, Surrey GUI0 2AQ UK, 1012 pp.

### **ОРИЕНТАЛИЗМ И АЛЛЮЗИЯ НА КОРАН В ПОЭМЕ ЭДГАРА АЛЛАНА «ВОРОН»**

*Эдгар Аллан По (1809-1849) был одним из пионеров американской литературы. Как всякий гений, Эдгар Аллан со своим умом и природным талантом опередил свое время. Несмотря на тревогу, которую вызывал Восток в Америке, это не мешало первым американским писателям изучать Коран. Цитаты из Корана можно найти в трудах американских литературоведов.*

*Феномен смерти - это понятие, характерное для эпохи романтизма. Стихотворение Эдгара Аллана По «Ворон» переходит в другое измерение с концепцией жизни в изоляции и жизни с духами мертвых. Это измерение свидетельствует о беспомощности и ничтожности человека как существа. В отличие от своих современников, Эдгар Аллан По выбирал в своей прозе и поэзии как космические, так и экзотические темы.*

*Ключевые слова: Эдгар Аллан По, ориентализм, «Ворон», аллюзия*

**АЛЛЮЗИОННЫЕ ОБРАЗЫ МИФОЛОГИЧЕСКИХ ПЕРСОНАЖЕЙ В ОНОМАСТИКЕ  
РОМАНА «ДОМ, В КОТОРОМ...» М. ПЕТРОСЯН**

*Гартвич А.Р.*

*Новосибирский государственный технический университет*

*В статье рассматриваются аллюзии на мифы в романе М. Петросян «Дом, в котором...». Имена собственные мифологических существ становятся прозвищами персонажей. Интертекстуальные элементы образуют важные для интерпретации романа мифологические мотивы, которые характеризуют роль героев в повествовании и участвуют в формировании образа Дома у читателя.*

*Ключевые слова: М. Петросян, «Дом, в котором...», роман, аллюзия, образ персонажа, мифологический персонаж, ономастика.*

Мари́ам Петросян (1963 г.р.) – русская писательница и художник армянского происхождения, пишущая на русском языке, автор романа «Дом, в котором...» (2009), получившего ряд престижных литературных премий, таких как «Русская премия», «Большая книга» и другие.

Роман М. Петросян «Дом, в котором...» входит в категорию текстов, которые невозможно проинтерпретировать без подробного изучения их интертекстуальной составляющей. На это указывает огромное количество различных аллюзий и реминисценций, использующихся на протяжении всего произведения. Можно с уверенностью сказать, что насыщенность интертекстуальными элементами, сложная система повествования и композиция стали причиной популярности романа, так как они дают читателям возможность строить множество разнообразных линий интерпретации. Мы считаем, что ключом к наиболее целостной и полной трактовке текста романа служит его интертекстуальный пласт, а именно реминисценции, аллюзии и цитаты, которые напрямую влияют на восприятие читателя. В романе описывается изолированное общество подростков-инвалидов, которое живет в доме-интернате по своим строго установленным и непреложным правилам. Важнейшей характеристикой героев в таких условиях является их прозвище, которое не только определяет их самую запоминающуюся черту, но и их положение в Доме.

Так, особое значение приобретают герои-«крёстные», дающие «новое имя», с которым персонаж живёт в Доме до самого выпуска. Прозвища могут быть самыми разными и отсылать к особенностям внешности, поведения или болезни, однако ярче всего выделяются те из них, которые представляют собой аллюзии на различные явления, в числе которых наиболее распространены аллюзии на мифы. Можно выделить следующие элементы ономастики системы персонажей, которые имеют мифологические корни: Гуль, Соломон, Крёстная, Ехидна, Суккуб, Русалка, Сфинкс, Доктор Янус и др. Далее мы кратко охарактеризуем некоторые из них:

Соломон. Персонаж, появляющийся и в Интермедии, рассказывающей о прошлом Дома, и в основном повествовании. Ему даётся следующая характеристика: «...был толст и нахален, любил наряжаться и придумывать себе красивые одеяния» [1]. Во время действия интермедии был самым преданным в окружении Спортсмена, остался с ним даже тогда, когда все переехали в другую комнату. На момент основных событий романа жил в комнате Крыс и совершил неудачное покушение на вожака своей стаи, Рыжего, который теперь держит его в подвале Дома.

В мифологии имя «Соломон» связывают в первую очередь с царём Соломоном, героем ветхозаветных сказаний. История царя Соломона представляет собой движение от веры и почитания Бога к измене, которая расколола его царство [2]. История нарушения непреложного завета и последующего наказания перекликается с судьбой Соломона из романа М. Петросян, который некогда строго следовал негласным правилам Дома, сохраняя преданность своему прошлому вожаку Спортсмену, но позже совершил нападение на своего нынешнего «лидера», таким образом нарушив основной закон Дома. Порядки дома для его обитателей неизменны, поэтому, когда кто-то отступает от них, это равнозначно нарушению одной из заповедей.

Наказание, придуманное Рыжим, не шокирует обитателей Дома, так как не выходит за рамки ординарного для них, в то время как сама попытка нападения получает негативную, ироничную оценку окружающих. Можно сказать, что описанное в романе закрытое общество интерната формирует специфическое восприятие реальности у его жителей, в основе которого лежат негласные правила Дома. Герои романа никогда не произносят их вслух, однако читатель получает представление о базовых установках через намёки и загадки старожилов, таких как Сфинкса, Слепого, Стервятника и др. Образ царя Соломона, нарушившего заповедь верности и строго наказанного Богом, используется автором для раскрытия закрытого и строгого характера общества Дома, в котором вынуждены жить герои.

Доктор Янус. Главный врач Дома и хороший друг Сфинкса, одного из главных героев романа. Он получил своё прозвище в честь двуликого бога из древнеримской мифологии, потому что, когда он улыбался, воспитанники дома видели его совсем другим человеком.

В отличие от других древнеримских богов, бог Янус не так широко известен, однако раньше его почитали больше, чем Юпитера и одно время он был главой пантеона. Его считают хранителем дорог и переходов [3]. Символическое значение мифологического персонажа коррелирует с ролью доктора Януса в романе, который является главным в Могильнике (больничном крыле). Топос Могильника является особенным в пространстве произведения, так как он представляет собой переходную зону между Домом, Наружностью и Изнанкой.

Несмотря на то, что исследователи творчества М. Петросян, такие как А.В. Биякаева, полагают, что М. Петросян не строит своё произведение вокруг существующего фольклора, а создаёт свой [4], мы считаем, что аллюзии на мифологию важны для анализа философии Дома в романе, так как они раскрывают особенности восприятия «домовцами» реальности, например, яркое, образное мышление и свойственную изолированным обществам жестокость.

Таким образом, в романе М. Петросян «Дом, в котором...» в ономастике системы персонажей встречаются аллюзии на названия мифологических существ. Мы считаем, что интертекстуальные элементы формируют важные для всего произведения мифологические мотивы, которые значимы не только для более точной интерпретации роли героев в повествовании, но и для понимания образа Дома и положения в нём человека.

Так, интернат в романе приобретает черты не только жестокого и закрытого общества, но и места, где существует несколько реальностей. Существующие фольклорные и мифологические каноны преломляются и изменяются, наслаиваясь на особенности жизни в Доме, позволяя читателю переосмыслить вопросы без ответа, которые остаются после прочтения романа: напр., каковы мотивы убийства Помпея, Лося; откуда берут истоки некоторые традиции дома (Ночь Сказок, амулеты и т.п.) [5].

Важно и дальше расширять, и дополнять имеющийся список аллюзий и цитат из романа М. Петросян «Дом, в котором...», так как они функционируют на всех уровнях текста и напрямую моделируют восприятие читателя, углубляя понимание образов персонажей,

придавая им особое архетипическое универсальное значение.

*Список источников*

1. Петросян М. Дом, в котором... – М.: Гаятри: Livebook, 2009. – 960 с.
2. Третья книга Царств, глава 11 // Библия: Книги Священного писания Ветхого и Нового Завета: Ветхий Завет: в 2 т.: Новый Завет. – М.: Авангард, 1990. – Т. 1. – URL: <https://bibleonline.ru/bible/nrt/1ki-11/> (дата обращения: 01.04.2023).
3. Циркин Ю. Б. Мифы Древнего Рима. – М.: Астрель, АСТ, 2000. – 560 с.
4. Биякаева А.В. Роман М. Петросян «Дом, в котором...» в контексте современной магической прозы: автореф. дис. ... кандидата филологических наук / Омск. гос. ун-т им. Ф.М. Достоевского. – Омск, 2017. – 20 с.
5. Вопросы по книге Мариам Петросян «Дом, в котором...». Обсуждение в социальной сети ВКонтакте. – URL: [https://vk.com/topic-18667132\\_23460622](https://vk.com/topic-18667132_23460622) (дата обращения: 11.04.2023).

**ALLUSIVE IMAGES OF MYTHOLOGICAL CHARACTERS IN THE ONOMASTICS OF THE NOVEL “THE HOUSE IN WHICH...” M. PETROSYAN**

***Gartvich A.R.***

*Novosibirsk State Technical University*

*The article deals with allusions to myths in M. Petrosyan's novel "The House in Which...". The proper names of mythological creatures become the nicknames of the characters. Intertextual elements form important mythological motifs for the interpretation of the novel, which characterize the role of the characters in the story and participate in shaping the reader's image of the House.*

*Keywords: M. Petrosyan, "The house in which...", novel, allusion, character image, mythological character, onomastics.*



**ТРАДИЦИИ ЮРОДСТВА В ТВОРЧЕСТВЕ САШИ СОКОЛОВА НА МАТЕРИАЛЕ РОМАНА  
«МЕЖДУ СОБАКОЙ И ВОЛКОМ»****Севастьянова Е.М.***Новосибирский государственный технический университет, Новосибирск*

*В статье рассматриваются традиции древнерусского юродства художественно осмысленные в романе Саши Соколова «Между собакой и волком», выявляются и описываются черты юродства в образе героя романа. Особое внимание обращается на монологи и язык героя, подчеркивается, что рассматриваемое произведение содержит ряд писем, посредством которых юродивый выражает свое отношение к несправедливости. Обращение к абстрактному адресату, дает герою свободу переступить принятые в реальной жизни законы, юродствовать. Выделяются определенные символы, которые отражают житийные традиции юродства.*

*Ключевые слова:* «Между собакой и волком», герой, черты, язык, юродство, монолог.

Образ юродивого как особый национальный культурный феномен всегда привлекал внимание русских писателей. А. С. Пушкин, А. Н. Островский, Л. Н. Толстой, И. С. Тургенев, М. Е. Салтыков-Щедрин, Н. С. Лесков, А. П. Платонов, А. М. Ремизов и другие обращались к теме юродства в своих произведениях. В отечественном литературоведении история данного явления рассматривается в работе «Смех в древней Руси» Д. С. Лихачева, А. М. Панченко, Н. В. Понырко, посвященной исследованию понятия «смеховой культуры», юродству как зрелищу и как форме общественного протеста. Также существует ряд работ с осознанием понятия юродства как авторского стиля и поведения литературных героев. Во второй половине XX века в русской литературе вновь возникает интерес к теме юродства. Целями юродствующих или мнимо безумных героев считаются развенчивание официальных ценностей, сокрытие под маской юродства собственных интеллектуальных добродетелей, свободы иносказа и навлечение на себя поношений со стороны господствующей идеологии, тем самым обнажая абсурд этой идеологии.

Творчеству Саши Соколова (Александра Всеволодовича Соколова) наиболее близка тема юродства. Русские критики О. Дарк, В. Потапов, П. Вайль и А. Генис причисляют его романы к постмодернистской литературе. Американский славист Д. Бартон Джонсон указывает на шизофреничный синдром соколовского героя, а А. Каррикер отмечает близость героя к фольклорной традиции юродивого. В связи с темой исследования принято говорить о таких романах Саши Соколова, как «Полисандрия» и «Школа для дураков». Однако, черты юродства и их художественная трансформация в произведениях Соколова, особенно в «Между собакой и волком» исследованы недостаточно.

Рассмотрим черты юродства в образе героя романа Саши Соколова «Между собакой и волком». Образ точильщика Ильи *Патрикеича* Зынзырелы: «*Отпрыск своих отца и матери, штатных юродивых <...> начинал я с того же...*» [7, с. 244]. Имя Ильи отсылка к библейскому пророку Илии. Ряд исследователей, в частности А. М. Панченко и Т. Р. Руди выделяют пророческий дар, как одну из черт присущих юродивым. По словам Н. Лейдермана точильщик иронически обыгрывает свое «пророческое имя»: «*Мыслил я тучи вспять завернуть, да лень одолела, назюзился и размяк*». Герой проповедует жителям Зайтилья: «*И тогда, хватанув рассыпухи, сказанул я коллегам сочельную исповедь-проповедь <...> ежели хоть единая длань соблазняет тебя – не смущайся: немедленно отсеки...*» [7, с. 244]. И.В. Ащеулова отмечает,

что в образе точильщика находят отражение черты ветхозаветного пророка, «...в нем воплощены архетипические черты таких разрядов святых, как мученик, скиталец, юродивый». [2, с. 174].

По словам А. М. Панченко: «Юродивый все совершает под личиной глупости и шутовства, с целью сокрытия собственных добродетелей» [5, с. 124]. Характерны следующие слова точильщика: «Нет, завистники, нет нехотявые, это лишь с виду я юнуша немудрой, понарошке только к навозу жмусь» [7, с. 208].

С.А. Иванов рассматривая различия между понятиями шутовства и юродства указывает на принципиальную монологичность юродивого «шут весь в диалоге, а юродивый монологичен» [4, с. 98]. О. Матич отмечает частичную эпистолярность романа. Нам представлены письма Ильи Зынзырелы, адресованные Сидору Фомичу Пожилых. Несмотря на изначальную диалогичность, заложенную в письме, мы имеем дело с монологом, так как точильщик не получает ответа. К. А. Янчевская также отмечает, что «Письма становятся скрытой внутренней жизнью юродивого. Несправедливость и зло герой преодолевает с позиций юродства, отменяя в своих письмах мешающие ему общественные установки» [9, с. 4].

Имеет место «расплывчатость» героя, выражающаяся в неустойчивости его фамилии - *Зынзырела*. В течении повествования встречаются такие варианты, как *Жижирэлла*, *Дзынзырэла*, *Джынжирела*, *Синдерела*. Герой указывает на то, что она представляет собой прозвище: «...где это я ее подцепил?» [7, с. 163]. Он словно лишается своего «я», не имеет прошлого, родства стоящего за фамилией. По словам А. Зайченко «...юродивый пуст: у него нет индивидуального начала» [3, с. 125].

О неопределенности личного начала также говорит неустойчивость художественных образов. По словам Н. Лейдермана оно выражается в метаморфозах: волк превращается в собаку; Петр – в Павла, Орина – в слабоумную девочку, лис привязанный к рельсам, – в Илью: «Перепутала ты мать, что-то путаешь, неужели всерьез я на лиса смахивал» [7, с. 260]. О. В. Гладкова, Т. Р. Руди и А. М. Панченко отмечают, что характерной чертой юродивого является странничество. Точильщик скитается, перемещается с места на место «...странствуя в долине ненаглядной Итиль-реки» [7, с. 157], не имеет собственного жилья. Герой отчужден от мира, что по мнению С. И. Сулимова также является признаком юродства: «Кто я, спрашивается иногда, и кому. Брат и сват я кому-то, кому-то кум, а бывает, что вовсе зять - ни дать и не взять. Но бывает - никто не кому» [8, с. 206].

По словам В. В. Иванова состояние опьянения является формой протеста и способствует раскрытию потенциала исповедального слова юродивого. И. Авдеев пишет: «Пить - это тоже аскеза» [1, с. 557]. Илья частый гость в «кубарэ» и страдает алкоголизмом: «...наведаешься на часок в кубарэ», «Наполняет. Что вы меня искушаете, гражданин, а ну как не вытерплю?» [7, с. 191].

По А. М. Панченко пассивная часть юродства предполагает аскетическое самоуничтожение. Илья принижает себя в глазах окружающих: «Я за то беспокоюсь, что, если они осознают, что Вы со мной по грибы отплываете, то в глазах городнищенских как бы вам не упасть, паче чаяния, в грязь лицом» [7, с. 178]. Он сталкивается с насмешками, неприятием окружающих. «...а то и так тут Илью за горохового шута держат» [7, с. 222].

В соответствии с точкой зрения А. А. Шипицина «Юродство – пограничное состояние между жизнью и смертью» [8, с. 61]. Действие романа происходит в Заитильщине, на двух берегах реки, что соотносится с рекой Летой – границей, которая отделяет мир живых от царства мертвых.

Соединяя в своём монологе различные элементы, герой формирует собственный закодированный язык юродивого. Л. Данилкин называет это фольклорной вязью и плетением словес. Приведем следующие примеры: «*Что такое, что это, словно бы засветилось там тускло так, словно бы тля блудящая на кладбище Быдогощ?.. Что это там полыхнуло кубовым холодным огнем, будто бы из-под купечкой полы на базаре сосуд гусь-хрустальный с сиволдаем бесценным в очи твои суховатые полыхнул?*» [7, с. 220], «*<...> дзынь раза, гражданин Пожилых, дзынь раза, и подъелдыкивай, брызжи себе под дугою хоть до Валдай-пристани...*» [7, с. 150].

По мнению В. Потапова туманные речи Ильи позволяют ему скрываться от мира, создавая о себе противоречивое представление: «*как о личности безвредной по причине открытости да простоватости, но и как о человеке себе на уме, не лыком шитом*» [6, с. 104]. Это соотносится с парадоксальностью фигуры юродивого и его подвига.

Исследователи отмечают, что юродство стало средоточием национального русского характера. На национальность образа Зынзырелы указывает В. Потапов: «*Илья Петрикеич не хороший и не плохой, он как-то - все вместе. Исчезни он - Россия, конечно, не пропадет, но что-то потеряет в своей «русскости».*» [6, с. 107].

По словам Ю. К. Пиларжовой, относящимся к герою романа «Москва-Петушки», мученическая смерть также сближает героя с юродивым. Илья *Патрикеич* погибает под колесами поезда, привязанный к рельсам: «*Налетел, искромсал, горячий, руки-ноги по белу свету поразметал*» [7, с. 260]. Следует отметить, что к рельсам героя привязывают колючей проволокой, что соотносится с терновым венком Иисуса Христа: «*...проволоками колючими принайтовливают, неумные...*» [7, с. 259].

В современной литературе маска юродивого позволяет сочетать несочетаемое – игровую свободу и проповедь духовных устоев. Можно говорить о возрождении традиций древнерусского юродства, восходящих к житийным текстам, а также о трансформации канонических черт из внешних во внутренние.

#### Список источников

1. Авдиев И. (Современники о Венедикте Ерофееве) // Ерофеев В.В. Мой очень жизненный путь. - М.: Вагриус, 2003. - С. 546-572.
2. Ащеулова И.В. Трансформация образа святого в романе Саши Соколова «Между собакой и волком» // Художественная литература, критика и публицистика в системе духовной культуры. 2001. №5. С. 173-176.
3. Зайченко, А. Юродство. // Античный мир и мы: Материалы докладов и сообщений научной конференции 22-24 мая 2003. - Саратов, 2003. - С. 119-125.
4. Иванов В. В. Юродивый герой в диалоге духовных типов // Вестник Костромского государственного университета. 2016. №3. С. 96-101.
5. Лихачев Д.С., Панченко А.М., Поньрко Н.В. Смех в Древней Руси. - М.: Наука, 1984. - 295 с.
6. Потапов В. Очарованный точильщик: Опыт прочтения // Волга. 1989. № 9. С. 103-107.
7. Соколов С. Школа для дураков. Между собакой и волком. Палисандрия. Эссе. Триптих. - СПб.: Азбука, Азбука-Аттикус, 2021. - 736 с.
8. Шипицына, А. А. Возрастание негации в комическом: от архаики к Средневековью // Общество. Среда. Развитие. 2011. № 4(21). С. 59-62.
9. Янчевская К. А. Юродство в русской литературе второй половины XIX в. автореф. дисс. ... канд. философских наук (10.01.01 - русская литература) / ГОУ ВПО Алтайский государственный университет. - Барнаул: ГОУ ВПО Алтайский государственный университет, 2004. - 10 с.

## ПРОБЛЕМА ЛЕКСИКОГРАФИЧЕСКОГО ОБЕСПЕЧЕНИЯ ОБРАЗОВАТЕЛЬНОГО ПРОЦЕССА В ВЫСШИХ УЧЕБНЫХ ЗАВЕДЕНИЯХ ТУРИСТИЧЕСКОГО ПРОФИЛЯ

Андреева А.В.

«Белорусский государственный университет физически культуры», Минск, Беларусь

*В статье обосновывается актуальность разработки отечественных терминологических словарей (в частности, переводного словаря), предназначенных для образовательных нужд студентов туристических специальностей. Подчеркивается, что терминологические словари являются не только формой фиксации и описания отраслевой терминосистемы, но и эффективным дидактическим средством.*

*Ключевые слова: лексикографическое издание, терминологический словарь, переводной словарь, термин, белорусский язык, русский язык.*

Интенсивное развитие туристической отрасли в Республике Беларусь в последние десятилетия с ориентацией в современных условиях на внутренний туризм, становление отечественной науки о туризме требуют интенсификации образовательного процесса в профильных вузах, разработки и совершенствования учебно-методических и лексикографических изданий, которые будут способствовать подготовке высококвалифицированных специалистов, способных осуществлять эффективную профессионально ориентированную коммуникацию на двух государственных языках – белорусском и русском.

Сегодня студентам туристического профиля доступны русскоязычные отраслевые терминологические словари и энциклопедические издания, подготовленные российскими и отечественными специалистами, при этом белорусскоязычные лексикографические труды до сих пор отсутствуют. В этой связи актуализируются задачи разработки одноязычных и двуязычных (переводных) лексикографических продуктов, призванных удовлетворять профессиональные потребности специалистов туристической отрасли. Создание специализированных словарей и справочников, несомненно, будет ознаменовать переход от этапа становления и стихийного развития национальной туристической терминологии к этапу ее нормализации и кодификации.

С учетом актуальности и востребованности отраслевой лексикографической продукции преподавателями Института менеджмента спорта и туризма начата работа по созданию первого в отечественной лексикографии переводного (русско-белорусского) словаря туристической лексики. В авторский коллектив входят как специалисты-предметники, так и филологи – русисты и белорусисты. Безусловно, данный тип словаря характеризуется многофункциональностью, т. е. способностью выполнять ряд важных функций: *информационную*, или *справочную* (подача информации об эквивалентах туристических терминов в белорусском и русском языках); *инвентаризационную* (сбор и систематизация терминов индустрии туризма и гостеприимства); *нормативную* (кодификация специальных лексем и установление норм их употребления); *коммуникативную* (фиксация актуальных терминов, необходимых для осуществления продуктивного общения специалистов); *образовательную* (словарь как своеобразный справочник по изучению языка для специальных целей).

Переводной словарь туристической лексики задуман как учебный, адресованный прежде всего студентам, магистрантам и аспирантам, обучающимся в вузах туристического профиля. С учетом адресата словарь по объему относительно небольшой (2–3 тысячи

терминоединиц), однако будет включать наиболее актуальные, общеупотребительные и устоявшиеся термины, достаточные для осуществления профессиональной подготовки специалистов туристической сферы. В качестве источников русского эмпирического материала служат авторитетные специализированные словари и энциклопедические справочники (напр., [1–5]), научные и отраслевые периодические издания, учебники по туризму и др. Белорусский реестр формируется на основе контекстуальных источников, а также лингвистических словарей, содержащих в своем составе терминологические единицы. Накопленный фактический материал может стать в дальнейшем базой для создания более полных терминологических словарей.

При составлении переводного словаря необходимо учитывать и хронологический принцип для отбора специальной лексики. Терминологический словарь должен отражать современное состояние развития двух национальных туристических терминосистем. В словарь включается терминологическая лексика новейшего времени, в том числе и лексические инновации, которые вошли в обиход специалистов. Кроме того, планируется внесение в реестр словаря устаревших лексем, которые в последние годы благодаря активному развитию предпринимательства и возрождению национальных особенностей гостеприимства приобретают второе рождение и постепенно возвращаются в активное употребление (напр., бел. *карчма*, *шынок*, *харчэўня*, *аўстэрыя*).

Значительный пласт русских и белорусских туристических терминов совпадает, так как базируется на интернациональной лексике. Часто в качестве туристических терминов используются общеславянские или восточнославянские слова (терминологизированные литературные лексемы). При этом такие термины могут иметь фонетические, орфографические, аффиксальные или грамматические отличия. Например: русск. *маркетинг* и *маркэтинг* – бел. *маркэтынг*, русск. *хостел* – бел. *хостэл*, русск. *в номере* – бел. *у нумары*, русск. *индустрия туризма* – бел. *індустрыя турызму*. С целью предупреждения в речи специалистов интерференционных ошибок, возникающих в условиях близкородственного белорусско-русского билингвизма, в словаре должны подаваться акцентологические пометы (ударение) для реестровых русских и переводных белорусских слов, которые сопровождаются необходимой грамматической информацией в соответствии со сложившейся в отечественной лексикографии традицией: формы родительного падежа ед. числа для белорусских существительных мужского рода (напр., *таймшер* – *таймшар*, -у), формы мн. числа для белорусских существительных, если эти формы не совпадают с формами соответствующих русских слов (напр., *автомагистраль* – *аўтамагістраль*, мн. -лі; -лей і -ляў); при русских существительных грамматические пометы рода и числа подаются в случае несовпадения данных категорий с категориями рода и числа белорусских эквивалентов.

В заключение подчеркнем, что сегодня лексикографическое обеспечение нужд образовательного процесса в вузах туристического профиля является важной и актуальной задачей. Востребованность терминологических словарей объясняется тем, что они выступают не только формой фиксации и описания терминосистемы туристической отрасли, но и эффективным дидактическим средством, направленным на формирование и усовершенствование активного владения студентами языком специальности, развитие их терминологической компетенции и умение осуществлять профессиональную коммуникацию.

#### Список источников

1. Зорин, И.В. Энциклопедия туризма: справочник / И.В. Зорин, В.А. Квартальнов; Российская междунар. акад туризма. М.: Финансы и статистика, 2004. 364 с.
2. Российский энциклопедический словарь «Туризм»<sup>[1]</sup><sub>SEP</sub>/ Под ред. С.Ю. Житенева. М.:

Институт Наследия, 2018. 490 с.

3. Рябова, И.А. Словарь международных туристских терминов / И.А. Рябова, Д.К. Исмаев, С.Н. Путилина. М.: Книгодел: МАТГР, 2005. 466 с.

4. Туризм, гостеприимство, сервис: словарь-справочник / Г.А. Аванесова, Л.П. Воронкова, В.И. Маслов, А.И. Фролов; Под ред. Л.П. Воронковой. М.: Аспект Пресс, 2002. 367 с.

5. Туристская энциклопедия Беларуси / З.Я. Андриевская [и др.]. – Минск: Беларуская Энцыклапедыя, 2007. 647 с.

## АКТУАЛЬНЫЕ ПРОБЛЕМЫ ЛИНГВИСТИКИ, ПЕРЕВОДОВЕДЕНИЯ, ЯЗЫКОВОЙ КОММУНИКАЦИИ

*Зотина К.Р., Цынгаева Д.В.*

*Сибирский государственный университет науки и технологий имени академика М.Ф.*

*Решетнева, Красноярск*

*Zotinakate203@mail.ru*

*Актуальные проблемы лингвистики, переводоведения и языковой коммуникации связаны с реальным миром вызовами и изменениями. В современном мире, где глобализация и международный обмен информацией неуклонно увеличиваются, необходимо понимать, как язык, перевод и коммуникация формируют нашу общественную жизнь и как они помогают устанавливать связи между людьми. Одним из главных вызовов является уникальность и многообразие культур и языков, которые сопровождаются необходимостью адаптироваться к различным культурным настройкам и социальным контекстам. В этом контексте проблемы лингвистики, переводоведения и языковой коммуникации остаются ключевыми при решении проблем, связанных с интеркультурными коммуникациями, пониманием многокультурности и национальных различий в общении.*

*Ключевые слова: языковые коммуникации, проблемы лингвистики, многокультурность, глобализация.*

Актуальные проблемы лингвистики, переводоведения и языковой коммуникации не перестают вызывать интерес у специалистов и широкой общественности. В условиях глобализации мира и интенсивного развития информационных технологий, роль этих наук становится еще более значимой.

Одной из актуальных проблем лингвистики является изучение языкового разнообразия и языковых контактов. Среди основных задач – определение причин и факторов возникновения своеобразных языковых групп и исследование механизмов взаимодействия языков в условиях многоязычия. Также важным направлением в лингвистике является разработка новых методов компьютерной обработки языка и создание программных средств для автоматического анализа текстов на естественном языке.

Проблемы переводоведения также находятся в центре внимания. В частности, одной из актуальных проблем является поиск эффективных методов перевода компьютерных программ, что позволит расширить границы сотрудничества в международном масштабе. Также важным направлением является разработка методов и алгоритмов для автоматической оценки качества перевода и определения уровня культурной адаптации перевода в социокультурном контексте.

Кроме того, языковая коммуникация становится все более комплексной и многоуровневой. В условиях глобализации мира и растущего количества межкультурных контактов, актуальной становится проблема эффективного межкультурного общения. Задачи языковой коммуникации включают в себя изучение межкультурной коммуникации, особенностей коммуникации в профессиональной сфере, а также проблем речевого этикета, что является неременным элементом успешного межличностного взаимодействия на рабочем месте и в общении в целом.

Также важным направлением в рамках языковой коммуникации является изучение проблем междисциплинарной коммуникации в науке и технике. Сотрудничество междисциплинарных научных команд требует особой организации коммуникаций, которая бы учитывала особенности взаимодействия междисциплинарных команд и обеспечивала

эффективное решение научных задач.

Итак, проблемы лингвистики, переводоведения и языковой коммуникации являются ключевыми сферами, которые непосредственно связаны с взаимодействием людей как в нашей стране, так и по всему миру. В условиях быстрого развития технологий и роста потребностей общества, стоит отметить несколько дополнительных актуальных проблем.

Первой из них является развитие межкультурной коммуникации в условиях глобализации. Это относится не только к межкультурным отношениям в рамках одной страны или региона, но также и к взаимодействию с другими странами. В этом случае, коммуникация может столкнуться с проблемами, связанными с особенностями культур и традиций других народов. Поэтому, одним из ключевых аспектов в изучении межкультурной коммуникации является изучение культуры на территории страны и ее связи со спецификой языка.

Второй актуальной проблемой является изучение технической лингвистики, которая включает в себя технические термины и специализированные языки, используемые в различных отраслях промышленности, науки, медицины и др. В этом случае, основная задача заключается не только в овладении техническим языком, но также и в адаптации этого языка для понимания широкой общественности.

Третьей актуальной проблемой является изучение языковых технологий. Сегодня, языковые технологии существенно упрощают контакты между людьми разных национальностей и создают условия для обмена информацией на международном уровне. Однако, эти технологии не всегда могут гарантировать точность перевода и корректность изложения информации. В связи с этим, актуальной проблемой становится разработка компьютерных программ, которые бы могли эффективно обрабатывать естественный язык, а также определять смысловое содержание и контекст языка.

Кроме того, в современных условиях актуальной проблемой является развитие языкового образования. Современные языковые курсы должны быть ориентированы не только на перевод с одного языка на другой, но также на формирование у студентов навыков успешной межличностной коммуникации на языке изучаемой страны. Современные языковые курсы должны учитывать индивидуальные особенности каждого студента и его цели изучения языка.

В целом, актуальные проблемы лингвистики, переводоведения, языковой коммуникации находятся в области взаимодействия людей, культур и языков. Решение этих проблем требует развития научной методологии, создания новых технологий, а также привлечения к обсуждению широких слоев общества, так как представителей профессиональных сред, так и обычных людей. Решение этих проблем требует от специалистов исследования особенностей языкового разнообразия и языковых контактов, методов и алгоритмов для автоматической оценки качества перевода, создание программных средств для автоматического анализа текстов на естественном языке, изучение межкультурной коммуникации, технической лингвистики и языковых технологий.

Однако, важно отметить, что решение этих проблем зависит не только от специалистов, но также и от широкого общества и государственных органов. Государственная поддержка в области языковых исследований, дополнительного образования в этой сфере, а также финансирование исследований являются важными факторами в развитии лингвистики, переводоведения и языковой коммуникации.

Также важно учитывать, что эти науки необходимо рассматривать в комплексе, так как они взаимосвязаны и взаимодействуют между собой. Изучение языковой коммуникации помогает лучше понимать процессы перевода, а на основе изучения языковых контактов



можно разрабатывать методы и технологии для эффективной межкультурной коммуникации.

В целом, актуальные проблемы лингвистики, переводоведения и языковой коммуникации направлены на решение задач, связанных с межкультурными контактами и обменом информацией. Требуется изучение и разработка новых методов, алгоритмов и программных средств для оптимизации процессов перевода, обработки и анализа текстов на естественном языке, а также для эффективной межкультурной коммуникации. Важно учитывать социокультурный контекст, особенности каждой страны и национальности, а также индивидуальные особенности каждого человека.

Решение актуальных проблем в области лингвистики, переводоведения и языковой коммуникации может стать ключевым фактором для успешного взаимодействия между различными культурами и народами. Грамотное владение языками, понимание специфики языков и культур других народов – это необходимые навыки для успешной профессиональной деятельности и общения в международном сообществе. Более того, это является фактором, способствующим развитию культуры и пониманию друг друга. Важно, чтобы специалисты в области лингвистики, переводоведения и языковой коммуникации продолжали тесно сотрудничать и развиваться, внося свой вклад в решение актуальных проблем.

#### *Список источников*

1. "Лингвистические проблемы межкультурной коммуникации" А. Эксархопулос
2. "Проблемы перевода культуры: выбор, перевод, интерпретация" А. Гледхил
3. "Язык и межкультурная коммуникация" Дж. Кулик
4. "Лингвистический аспект перевода" Н.К. Гаджиева
5. "Языковая политика и многоязычие в мире" Д. Гренобль
6. "Проблемы теории и практики перевода в межкультурной коммуникации" И.В. Николаева
7. "Языковое разнообразие и межкультурная коммуникация" Г. В. Хасанова
8. "Культурные особенности языка и межкультурная коммуникация" Л. Гордеева
9. "Перевод и межкультурная коммуникация" В. Горбатов
10. "Лингвистические проблемы перевода" А. Стрелков

## **ACTUAL PROBLEMS OF LINGUISTICS, TRANSLATION STUDIES, LANGUAGE COMMUNICATION**

***Zotina1 K.R., Tsyngaeva D.V.***

*Reshetnev Siberian State University of Science and Technology, Krasnoyarsk*

*Zotinakate203@mail.ru*

*Actual problems of linguistics, translation studies and language communication are connected with the real world by challenges and changes. In today's world, where globalization and international information exchange are steadily increasing, it is necessary to understand how language, translation and communication shape our social life and how they help to establish connections between people. One of the main challenges is the uniqueness and diversity of cultures and languages, which are accompanied by the need to adapt to different cultural settings and social contexts. In this context, the problems of linguistics, translation studies and language communication remain key in solving problems related to intercultural communications, understanding multiculturalism and national differences in communication.*

*Keywords: language communication, problems of linguistics, multiculturalism, globalization.*

**DEVELOPMENT OF SPECIAL SCAFFOLDING IN MECHANICAL ENGINEERING**

*Fairuzova Z.R.*

*Scientific advisor: Sultanova A.P.*

*Kazan National Research Technical University named after A. N. Tupolev, Kazan, Russian Federation*

*This article deals with the methods of developing terms from the general vocabulary of the specialty of mechanical engineering. I analyze several groups of terms and their application in scientific and practical works on mechanical engineering. As well as the creation of new terms from common words for a more accurate and effective description of the processes and products of the industry. It is important to note that the creation of new terms should be based on a strict system of classification and definition to avoid confusion and misunderstanding.*

*Keywords: Mechanical engineering, methods, terminology, vocabulary, term.*

Professional vocabulary includes words and expressions used in various spheres of production and technology, which, however, have not become commonly used. Unlike terms - official scientific names of special concepts, professionalisms function mainly in oral speech as "semi-official" words, not having strictly scientific character.

Professionalisms can be grouped according to the sphere of their use: in the speech of athletes, miners, doctors, hunters, fishermen, etc. Professionalisms, unlike their commonly used equivalents, serve to distinguish close concepts used in a certain kind of activity of people. Because of this, professional vocabulary is indispensable for a concise and precise expression of thought in special texts intended for a trained reader.

Analysis of common terms in mechanical engineering

Mechanical engineering is a branch of industry that deals with the design, manufacture and operation of machines and equipment. In this field, terms from the common vocabulary are often used that take on a special meaning.

By analyzing the terms, we can distinguish several groups. The first group includes words denoting parts of machines and equipment: gear, shaft, bearing and others. They have a clear meaning within mechanical engineering and are understandable to every specialist.

The second group can include terms that are used to describe production processes or machine operation: welding, milling, grinding, etc. They also have a highly specialized meaning.

The third group consists of words-definitions: rigidity, strength, reliability, and others. These concepts play a key role in the design of machines and determine the characteristics of products.

The fourth group are words that denote the processes of interaction between machines and humans: management, maintenance, repair. They have a broad meaning and are used not only in mechanical engineering.

Creating new terms based on common terms in mechanical engineering

In mechanical engineering there is often a need to create new terms from common words to describe processes and products in the industry more precisely and effectively. Various methods are used to do this.

One of these methods is the use of prefixes and suffixes. Another method is to use acronyms and abbreviations. For example, CNC (Computer Numerical Control) is machine control by computer. Or CAD (Computer-Aided Design) is computer aided design.

You can also use a combination of words or phrases to create new terms. For example,

combining the words "high-precision" and "fabrication" gives the term "high-precision fabrication.

Conclusion and prospects for terminology development in mechanical engineering

To conclude, we can say that the development of terminology in mechanical engineering is a very important and necessary process for the development of modern industry. By using precise and well-established terms, misunderstandings and errors in information transfer can be avoided and a uniform understanding among specialists can be ensured.

Today, terminology in mechanical engineering continues to evolve rapidly. Due to the rapid changes in technology and the emergence of new materials, new terms appear or the meanings of existing terms change. Therefore it is important to follow this process and keep your vocabulary up to date.

Of particular importance is the standardization of terminology in mechanical engineering. Standards make it possible to create a unified system of understanding, which is applied at enterprises of different countries. This ensures more efficient work of specialists, increases the quality of products and simplifies export-import operations.

*References:*

1. Balli S. French Stylistics. M., 1961 P. 144.
2. [Electronic resource] - <https://skyeng.ru/articles/english-tea/>
3. [Electronic resource] - <https://www.abacademies.org/articles/>
4. [Electronic resource] - <https://englex.ru/english-for-engineers/>
5. [Electronic resource] Cambridge Dictionary online –<https://dictionary.cambridge.org/>

## **РАЗВИТИЕ СПЕЦИАЛЬНОЙ ЛЕСИКИ В МАШИНОСТРОЕНИИ**

***Файрузова З.Р.***

***Научный руководитель: Султанова А.П.***

*Казанский национальный исследовательский технический университет им. А.Н. Туполева,  
Казань*

*В данной статье рассматриваются методы разработки терминов из общеупотребительной лексики по специальности машиностроение. Я проанализировала несколько групп терминов и их применение в научных и практических работах по машиностроению. А также создания новых терминов из общепринятых слов для более точного и эффективного описания процессов и продуктов отрасли. Важно отметить, что создание новых терминов должно основываться на строгой системе классификации и определения, чтобы избежать путаницы и недопонимания.*

*Ключевые слова: Машиностроение, методы, терминология, словарь, термин.*

## РУССКИЙ ЯЗЫК В ПРОСТРАНСТВЕ ПЕРЕВОДА

*Горячева В.С.*

*Сибирский государственный университет науки и технологий имени академика М.Ф.*

*Решетнева, Красноярск*

*soonas03@mail.ru*

*Данная статья посвящена проблемам и перспективам развития перевода на русский язык в контексте международных коммуникаций. В статье рассмотрены основные виды перевода, а также особенности перевода на русский язык. Автором подчеркнута важность русского языка в международных отношениях, а также проблемы, связанные с качеством переводов и доступностью высококвалифицированных переводчиков. Также в статье освещены перспективы развития перевода на русский язык, включая новые технологии и возможности повышения профессионального уровня отрасли. В заключении автор подчеркнул, что развитие перевода на русский язык имеет большие перспективы в будущем и будет продолжать играть важную роль в международных коммуникациях.*

*Ключевые слова: перевод, русский язык, международные коммуникации, виды перевода, качество перевода, профессиональный уровень, перспективы развития.*

Введение. Перевод является неотъемлемой частью международных коммуникаций и играет важную роль в распространении знаний, культуры и экономических отношений между различными странами и культурами. Русский язык, как один из крупнейших и наиболее распространенных языков мира, занимает важное место в международных коммуникациях. В данной статье мы рассмотрим особенности перевода на русский язык, роль русского языка в международных коммуникациях и проблемы, связанные с развитием перевода на русский язык.

Понятие перевода и его виды

Перевод - это процесс передачи содержания текста из одного языка на другой, сохраняя его смысл, стиль и структуру. Переводчик должен иметь не только хорошее знание иностранного языка, но и культурные знания, чтобы точно передать смысл текста в контексте целевого языка.

Существует несколько видов перевода:

1. Письменный перевод - перевод текстов, документов, книг, статей и других письменных материалов.
2. Устный перевод - перевод, осуществляемый в реальном времени, например, при переговорах, судебных процессах, конференциях.
3. Литературный перевод - перевод художественной литературы, в том числе поэзии, драматургии и прозы.
4. Технический перевод - перевод инженерных, технических, научных текстов, инструкций, технических документов и другой технической документации.

Каждый вид перевода имеет свои особенности и требует от переводчика различных знаний и навыков.

Особенности перевода на русский язык

Перевод на русский язык имеет свои особенности, связанные с уникальными характеристиками русского языка. Некоторые из них:

1. Грамматика - русский язык имеет сложную грамматическую структуру, включающую широкое использование падежей, склонений и глагольных времен.
2. Лексика - русский язык имеет богатую лексическую систему, включающую

множество синонимов, антонимов, омонимов и других сложных словообразовательных процессов.

3. Синтаксис - русский язык имеет свойство инверсии, когда порядок слов в предложении может быть изменен, не нарушая его смысла.

4. Культурные различия - русская культура имеет свои уникальные особенности, которые могут сказаться на переводе текстов, особенно при переводе литературы и других текстов, связанных с культурой.

Для успешного перевода на русский язык переводчику необходимо учитывать все эти особенности и иметь хорошее знание языка и культуры русскоязычной аудитории.

Роль русского языка в международных коммуникациях

Русский язык является одним из крупнейших и наиболее распространенных языков мира и занимает важное место в международных коммуникациях. Роль русского языка в международных коммуникациях состоит в следующем:

1. Русский язык является одним из шести официальных языков ООН и используется в качестве языка международных договоров, соглашений и протоколов.

2. Русский язык является языком международного общения в рамках СНГ, БРИКС и других международных организаций.

3. Русский язык играет важную роль в международных экономических отношениях, так как Россия является крупнейшей экономикой мира.

4. Русский язык является языком науки и образования, и используется в учебных заведениях и научных конференциях по всему миру.

5. Русский язык имеет богатую культурную и литературную историю, которая привлекает многих иностранных людей к изучению языка и культуры России.

Таким образом, русский язык является важным языком международного общения и играет важную роль в распространении знаний, культуры и экономических отношений между различными странами и культурами.

Проблемы и перспективы развития перевода на русский язык

Развитие перевода на русский язык сталкивается с некоторыми проблемами, но имеет определенные перспективы. Некоторые из этих проблем и перспектив могут быть описаны следующим образом:

Проблемы:

1. Низкая квалификация переводчиков - существует необходимость в высококвалифицированных переводчиках, способных адаптировать перевод к русскому языку и культуре, но качество переводов часто оставляет желать лучшего.

2. Технические сложности - перевод на русский язык может быть усложнен техническими трудностями, такими как сложность перевода терминов и специализированной лексики.

3. Развитие машинного перевода - автоматизация процесса перевода может привести к снижению востребованности профессиональных переводчиков.

Перспективы:

1. Развитие технологий - новые технологии могут сделать перевод более эффективным и точным, и уменьшить время, необходимое для выполнения перевода.

2. Развитие профессионального сообщества - повышение квалификации переводчиков и развитие профессиональных сообществ могут привести к улучшению качества переводов и повышению профессионального уровня отрасли.

3. Рост международной торговли - увеличение международной торговли может

привести к повышению спроса на профессиональных переводчиков и к увеличению объемов переводов на русский язык.

Таким образом, развитие перевода на русский язык сталкивается с определенными трудностями, но имеет большой потенциал для роста в будущем.

Заключение. В заключение можно отметить, что перевод на русский язык является важной составляющей международных коммуникаций и имеет большую ценность для развития международных отношений. Однако, существует ряд проблем, связанных с качеством переводов и доступностью высококвалифицированных переводчиков. В то же время, новые технологии и развитие профессионального сообщества могут привести к улучшению качества переводов и повышению профессионального уровня отрасли. Поэтому, развитие перевода на русский язык имеет большие перспективы в будущем и будет продолжать играть важную роль в международных коммуникациях.

*Список источников*

1. Арндт Х. О живом и мертвом. - М.: Новое издательство, 2008.
2. Бархударов Л.С. Теория перевода: Учебник для вузов. - М.: Высшая школа, 1985.
3. Комиссаров В.Н. Курс теории перевода. - М.: Высшая школа, 1985.
4. Новиков В.В. Курс общей теории перевода. - М.: Высшая школа, 1990.
5. Памятные даты и события русской истории: Календарь. - М.: Русский мир, 2008.
6. Попов С.Н. Основы теории перевода. - М.: Высшая школа, 1990.
7. Стернин И.А. Коммуникативная лингвистика. - М.: Высшая школа, 1986.
8. Федоров А.В. Теория перевода: Учебное пособие. - М.: Флинта: Наука, 2009.
9. Черниговская Н.В. Теория перевода: Учебник для вузов. - М.: Издательство ЛКИ, 2011.

**RUSSIAN IN THE TRANSLATION SPACE**

***Goryacheva V.S.***

*Reshetnev Siberian State University of Science and Technology*

*57, Mira Street., Krasnoyarsk, 660049, Russian Federation*

*soonas03@mail.ru*

*This article is devoted to the problems and prospects of the development of translation into Russian in the context of international communications. The article discusses the main types of translation, as well as the features of translation into Russian. The author emphasizes the importance of the Russian language in international relations, as well as the problems associated with the quality of translations and the availability of highly qualified translators. The article also highlights the prospects for the development of translation into Russian, including new technologies and opportunities to improve the professional level of the industry. In conclusion, the author stressed that the development of translation into Russian has great prospects in the future and will continue to play an important role in international communications.*

*Keywords: translation, Russian, international communications, types of translation, translation quality, professional level, development prospects.*

**СПЕЦИФИКА АНГЛИЙСКОГО ЯЗЫКА И ОСОБЕННОСТИ ЕГО ИСПОЛЬЗОВАНИЯ В  
ГОСУДАРСТВЕННОМ И МУНИЦИПАЛЬНОМ УПРАВЛЕНИИ**

*Пугачева А.Н., Пугачева Т.Н.*

*Научный руководитель: Булгакова И.М.*

*РАНХиГС, Орел*

*Английский язык является неоспоримым преимуществом при приеме на любой вид деятельности. Здесь приведены аспекты, подтверждающие и опровергающие данное суждение. Выводы, сделанные в конце научно-исследовательской работы, отражают признание того, что хорошие знания английского языка необходимы государственным и муниципальным служащим для достижения успеха в своих областях деятельности и конкурентоспособности на рынке труда.*

*Ключевые слова: Английский язык, государственное и муниципальное управление, коммуникации, трудоустройство на государственную службу, трудоустройство на муниципальную службу, госслужащий.*

Английский язык широко используется в государственном и муниципальном управлении по всему миру. Использование английского языка в качестве общего языка общения растет из-за глобализации и растущей взаимозависимости наций. Вот некоторые из его специфических характеристик и особенностей:

1. Ясность. Английский язык известен своей ясностью и точностью, благодаря чему его легко понять людям, которые не говорят на нем как на родном языке.

2. Грамматика. Грамматика английского языка относительно проста по сравнению с другими языками, что облегчает ее изучение.

3. Формальность: английский язык имеет разные уровни формальности, что делает его подходящим как для формального, так и для неформального общения.

В государственном и муниципальном управлении использование английского языка важно для общения с иностранными дипломатами, бизнесменами и туристами. Английский также используется на международных конференциях, переговорах и встречах. Кроме того, многие правительственные документы, отчеты и соглашения написаны на английском языке для более широкого распространения и доступности.

В государственном и муниципальном управлении английский язык имеет свои особенности и особенности:

1. Технический жаргон. Английский язык часто используется в государственных и муниципальных органах для передачи технической и специализированной информации. Сюда входят юридические термины, научная терминология и другие жаргоны, относящиеся к конкретным областям.

2. Акронимы и аббревиатуры. Английский язык известен использованием акронимов и аббревиатур, которые обычно используются в государственных и муниципальных органах управления для экономии времени и места. Примеры – ФБР, ЦРУ, НАТО и FEMA.

3. Формальности: английский язык часто используется в официальной манере в правительстве и муниципальной администрации. Это включает в себя использование формальных титулов при обращении к людям, таких как «мистер» или «мадам», за которым следует их фамилия.

4. Ясность и точность. В государственном и муниципальном управлении использование

английского языка важно для четкого и точного общения. Это особенно важно при составлении юридических документов, программных заявлений и официальной корреспонденции.

5. Международная доступность. Английский язык широко распространен во всем мире, что делает его важным языком международного общения в правительстве и муниципальной администрации. Это позволяет упростить общение с иностранными официальными лицами, дипломатами и международными организациями.

Таким образом, использование английского языка в государственном и муниципальном управлении важно для эффективного общения и сотрудничества на международном уровне.

*Список источников*

1. Левченко, В. В. Английский язык для изучающих государственное и муниципальное управление: учебник и практикум для среднего профессионального образования / В. В. Левченко, О. В. Мещерякова, Е. Е. Долгалёва. – М: Издательство Юрайт. – 2023. – 391 с. – ISBN 978-5-534-15581-5. // Образовательная платформа Юрайт [Электронный ресурс]. – URL: <https://urait.ru/bcode/514367> (дата обращения: 01.05.2023).

2. Золотухина Т.В., Гаркавцева А.С., Прозоровская. О необходимости иноязычной лингвистической компетенции на государственной службе российской федерации // РЕГИОН: системы, экономика, управление. – Воронеж: Федеральное государственное бюджетное образовательное учреждение высшего образования «Российская академия народного хозяйства и государственной службы при Президенте Российской Федерации». – ISSN 1997-4469. – №2(53). – 2021. – с. 12 (С. 163–174).

© Пугачева А.Н., Пугачева Т.Н., 2023



**ЛИНГВИСТИЧЕСКИЙ АНАЛИЗ УПОТРЕБЛЕНИЯ ЗАИМСТВОВАНИЙ В СОВРЕМЕННОЙ РЕЧИ****Анохина С.З.***Уфимский государственный нефтяной технический университет, Уфа*

*Научно-технический прогресс способствует взаимодействию языков, взаимопроникновению лексического состава. Статья посвящена рассмотрению заимствований из английского языка, способов их образования.*

*Ключевые слова: заимствования, англицизмы, культурные реалии.*

В условиях глобализации стремительному развитию межкультурной коммуникации как интегрированной области образования, подвергаются актуальные процессы современного мира и повседневная жизнь людей разных культур, потребностей, профессий, социальных институтов. Экономика, глобализация и интернационализация сферы услуг, туризма и развитие бизнеса, интеграция знаний, различные миграционные процессы также приводят к межкультурному взаимодействию. При этом возникают ошибки и недоразумения в различных ситуациях общения. Вопросы и особенности международного участия, развитие современного межкультурного коммуникативного диалога способствуют появлению компромиссного решения конфликтных ситуаций.

Современные словообразовательные процессы, новые языковые единицы, в том числе фразеологизмы, изменяя смысловый объем и увеличивая плотность информационного пространства, усложняют картину мира. Расширение сферы контекстуальной связи с культурными реалиями народа приводит к появлению новой волны входящих слов, заимствованных в основном из английского языка, т.н. англицизмы. Значительная часть англицизмов используется в экономической сфере в связи с внедрением западных технологий и усилением роли английского языка. Из причин можно выделить потребность в описании новых феноменов (приватизация, мобильный телефон, пауер-банк), в специализации тех или иных понятий (лизинг, аудит), в определении новых профессий и сфер (риэлтор, дистрибьютор, мерчендайзер), а также в желании использовать современные, модные, более звучные слова (офис, консалтинг, коворкинг).

Эти слова теперь встречаются в СМИ без всяких пояснений, хотя многие из них лишены острой необходимости в их использовании. Существуют русские эквиваленты для большинства иноязычных понятий, которые вполне могут использоваться взамен новым: пул (pool – список), скиллсет (skillset – набор навыков), экспертный борд (board – комиссия), юзабилити (usability – пригодность, удобство использования), ассесмент (assessment – оценка), сторителлинг (story telling – история, рассказ), коворкинг (co-working – сотрудничество). Эти понятия часто используются в области экономики и политики, и некоторые заимствования вызывают определенные трудности с пониманием терминов на родном языке. Здесь необходимо учитывать целесообразность использования лексических единиц и адаптировать их в нужном контексте.

Существуют уже сформированные модели при помощи суффиксов и аффиксов: для существительных - tion, -ism; для глаголов -ize; префикса de- в политологии и экономической теории. К примеру, brandalism (брендализм), privatization (приватизация), to calendarize (составлять календарный график мероприятий); to socialize (делать что-либо достоянием гласности для выявления отношения к ней).

Способом словосложения вошли в английский язык такие слова, как downshifting, desktime, downline, know-how, face-time. Сложности в понимании и переводе связаны со стремительным развитием

науки и техники в современном мире. К сожалению, словари не успевают обновляться столь же стремительно, как в языке рождаются новые слова в различных областях знаний.

В новое время непрерывно развивающийся мир и его культура увеличивают пространственные границы, а также культурные конфликты, возникающие в процессе межкультурного общения. Изучение семантики имеет очень важное значение в межэтнических отношениях, так как компромиссное урегулирование решает глобальные проблемы.

Язык выполняет кумулятивную задачу, являясь образом жизни, менталитетом, национальностью определенного народа. Сохранение исторической информации, этнического мировоззрения, языковых установок – это показатель идентичности, культурных ценностей.

#### *Список источников*

1. Анохина С.З. О причинах возникновения и роли заимствований в языке. В сб.: Межкультурная коммуникация в образовательном пространстве. Мат-лы международной научно-практической конференции. – 2020. – С.21-25.

2. Данилов П.А. Лингвистическая характеристика лексики в экономических текстах (на примере англоязычной

периодики) // Вестник Чувашского университета. – 2011. – No 1. – URL:

<http://cyberleninka.ru/article/n/lingvisticheskaya-harakteristika-leksiki-vekonomicheskikh-tekstah-na-primere-angloyazychnoy-periodik>

## **LINGUISTIC ANALYSIS OF THE USE OF BORROWINGS IN MODERN SPEECH**

*Anokhina S.Z.*

*Ufa State Petroleum Technological University, Ufa, Russia*

*Scientific and technological progress contributes to the interaction of languages, the interpenetration of the lexical composition. The article is devoted to the consideration of borrowings from the English language, ways of their formation.*

*Keywords: borrowings, anglicisms, cultural realities*

## **ПОПУЛЯРИЗАЦИЯ БИОПРОТЕЗИРОВАНИЯ КАК СПОСОБ РАЗРЕШЕНИЯ КРИЗИСА САМОИДЕНТИФИКАЦИИ ЛЮДЕЙ С ОГРАНИЧЕННЫМИ ВОЗМОЖНОСТЯМИ**

*Бершак Н.В.*

*Донецкий национальный технический университет, Донецк, ДНР*

*Рассмотрено биопротезирование как один из способов решения проблемы кризиса самоидентификации у людей с ограниченными возможностями. Проанализированы настоящие достижения и возможности биопротезов, разобрана этическая и моральная сторона внедрения технологии биопротезирования.*

*Ключевые слова: биопротезирование, кризис самоидентификации, протезы, популяризация новых технологий, ампутация, трансгуманизм.*

Люди с ограниченными возможностями сталкиваются с множеством проблем в повседневной жизни, и одной из наиболее серьезных является кризис самоидентификации. Эта проблема возникает из-за ограничений, которые могут препятствовать человеку в полной реализации своих потребностей и желаний. Кризис самоидентификации проявляется в чувстве беспомощности, неполноценности и отчуждения от общества.

Существуют различные способы решения этой проблемы, например, обеспечение доступности медицинской и психологической помощи, адаптация окружающей среды и развитие технологий, которые могут помочь людям с ограниченными возможностями. Один из способов развития технологии - биопротезирование.

Биопротезирование - это технология замены утраченных органов и тканей на искусственные, созданные из биологически совместимых материалов. Биопротезы могут быть созданы из таких материалов, как кожа, мускулатура, кости и ткани, которые обеспечивают удобство и биологическую совместимость [1]. Одним из основных преимуществ данной технологии является то, что она может предоставить нуждающимся более естественное и комфортное движение, что может улучшить их качество жизни. В отличие от механических протезов, биопротезы контролируются мышцами, которые остались у человека, что позволяет им контролировать протезы более естественным способом. Опираясь на нейрофизиологический принцип работы бионического протеза, мы имеем возможность значительно упростить управление, а также частично вернуть пациенту ощущение обладания полноценной конечностью [2].

По оценкам Всемирной организации здравоохранения, из-за отсутствия в полной мере медицинской помощи, стоимости биопротезов и плохого осведомления людей с ограниченными возможностями, доступ к протезированию имеют только от 5 до 20% нуждающихся [4]. Высокая стоимость разработки и установки биопротеза делает недоступным для многих людей с ограниченными возможностями. Еще один недостаток состоит в том, что процесс создания и установки протезов может быть довольно сложным и требовательным ко времени. Согласно данным нидерландских и американских исследований, показатели пользования протезами варьируются от 49 до 95%, указывая на то, что назначение протеза не всегда оказывается эффективным или осуществляется не самым надлежащим образом [4].

Еще одной причиной низкой популярности биопротезирования является отсутствие информации и образования на эту тему у большинства людей. Многие люди даже не знают о существовании биопротезов и технологиях, используемых для их создания. Даже если люди знают об этом, у них могут быть ограниченные знания о том, какие проблемы могут решаться

с помощью биопротезов, и как они могут помочь людям с ограниченными возможностями.

Для устранения этой проблемы необходимо расширять информационную базу о биопротезировании, проводить образовательные мероприятия и кампании, чтобы повысить осведомленность общественности. Например, могут быть проведены семинары и конференции для специалистов и обычных людей, а также различные курсы, в том числе онлайн-курсы, которые помогут людям узнать больше об этой технологии. Также необходимо содействовать более широкому распространению научно-популярных материалов, которые объясняют, что такое биопротезы и как они могут помочь людям с ограниченными возможностями.

Биопротезирование, как и любая другая технология, имеет свои этические и моральные аспекты, которые могут влиять на его приемлемость для общества. Одним из основных вопросов, связанных с биопротезированием, является вопрос о том, когда и по каким причинам стоит использовать биопротезы. Некоторые люди могут считать, что использование биопротезов должно быть ограничено только случаями, когда это необходимо для сохранения жизни или избегания серьёзных ограничений в повседневной жизни, в то время как другие могут считать, что использование биопротезов должно быть разрешено для любых целей, если оно улучшает качество жизни человека. Искусственные протезы и имплантаты органов достаются нуждающимся по причине ампутаций, повреждений или нарушений функционирования вместо их натуральных, и сложно возразить, что это бесчеловечно. Но существует другая точка зрения. В медицинских и рекреационных целях вмешательства ограничены восстановлением и приведением пациента к норме, но с точки зрения трансгуманистический рассуждений, целью медицины должно являться радикальное расширение адаптационных возможностей человека [5].

Разработка этических и правовых норм является важным шагом для повышения популярности биопротезирования. Это поможет убедить людей в безопасности и законности использования биопротезов. Прежде всего, необходимо определиться с тем, какие правовые нормы будут регулировать процесс создания, использования и утилизации биопротезов. В различных странах существуют разные правовые системы, поэтому необходимо провести детальный анализ и согласование требований в разных регионах.

Таким образом, можно подвести итог, что биопротезирование – это перспективная технология, которая отягощена многими факторами, как высокая стоимость процедуры, недостаточная разработка этических и правовых норм, ограниченные возможности технологии, которые мы в силах преодолеть для разрешения многих проблем в области медицины, в области человеческой жизни.

#### *Список источников*

1. Николаев Л.П. Биомеханические основы протезирования. М.: Государственное издательство медицинской литературы, 2015. 260 с.
2. Bowker J.H. Critical Choices: The Art of Prosthesis Prescription. Atlas of Limb Prosthetics / Digital Foundation for the Orthotics Community. 1992.
3. Морозов А.М., Кадыков В.А., Любский И.В., Аскеров Э.М., Пахомов М.А., Городничев К.И., Пельтихина О.В., Хорак К.И. БИОПРОТЕЗИРОВАНИЕ. ИСТОРИЯ И СОВРЕМЕННОСТЬ // Современные проблемы науки и образования. – 2019. – № 4.
4. К.К., Васильченко Е.М. Значение социальных факторов в подборе технических средств реабилитации для инвалидов. Медико-социальная экспертиза и реабилитация. 2018.
5. Буйнякова И.С. «Философско-этические проблемы биотехнологического «улучшения» человека logos et praxis.» 2017. Т. 16. № 3

## **PROMOTION OF BIOPROSTHETICS AS A WAY TO RESOLVE THE SELF-IDENTITY CRISIS OF PEOPLE WITH DISABILITIES**

***Bershak N.V.***

*Donetsk National Technical University, Donetsk, DNR, Russia*

*Bioprosthetics as one of the ways of solving identity crisis for people with disabilities is reviewed. The present achievements and possibilities of bioprosthesis are analyzed, ethical and moral sides of bioprosthesis technology implementation are examined.*

*Keywords: bioprosthetics, identity crisis, prosthesis, popularization of new technologies, amputation, transhumanism.*

**PHILOSOPHICAL UNDERSTANDING OF THE MODERN HISTORICAL PROCESS: THE END OF HISTORY, THE CLASH OF CIVILIZATIONS**

*Ustimenko S.V.*

*Supervisor: Korukhova L.V.*

*Ulyanovsk State Technical University, Ulyanovsk, Russia*

*There are only eight civilizations, in our century, in addition to the global problems of lack of natural resources, there is a problem of coexistence of these civilizations. It is worth noting that differences generate opposites, which lead to contradictions, which means that as long as there are several civilizations, there will be development.*

*Keywords: political system, state, social classes, civilization, scenarios, end of his-tory.*

Before we turn to the civilizations themselves, it is worth telling a little about the main thing, which, at least now, is the basis for the creation of civilization. This foundation, at least in our time, is the state.

The main institution of the political system is the State, the distinctive feature of which is sovereignty. A sovereign State has the right to officially represent the entire society, to issue binding laws and other regulations for all members of society and, ultimately, to maintain justice.

At all times, most political and economic discussions and analyses have been devoted to the issue: ownership of the means of production and their use divides people into different social classes. [1]

The different approach to the distribution of production methods has created differences between civilizations. There are 8 of them in total: Western European, Chinese, Japanese, Islamic, Hindu, Slavic-Orthodox, African, Latin American. [2]

In this century, in addition to the global problems of lack of natural resources, there is a problem of coexistence of civilizations. Here are the fundamentally possible options for the development of individual civilizations and their interaction, in a different way, the 4th global scenario:

- Rapprochement of civilizations;
- Western leadership is preserved;
- Leadership moves to the east and south;
- The struggle for resources.

The second and third scenarios reflect two possibilities of inertial development of the world economy with different results. They do not imply drastic changes in the relationship of civilizations and do not require any special actions of the top leadership.

The first scenario - the convergence of civilizations - requires special conscious efforts, management of the global system, to achieve the desired development option. The fourth, on the contrary, is an undesirable option, which can also be prevented by special measures implemented at the interstate level. Here it is necessary to maintain a global system, but not to achieve the desired, but to prevent undesirable developments. The first and fourth scenarios require measures to improve international and intercultural relations, their modernization taking into account new needs. [3]

There are two postulates of the end of history: "the idea of the final victory of liberalism over communism in the ideological struggle", "the idea of modern Western society as a consumer society and extreme egoism, created to solve technical problems and consumer problems, and not to create a new one."

With the fall of communism, the historical task of humanity has been solved, and there is and cannot be a threat to liberal democracy on a global scale and in a historical sense.

But it should be understood that universal recognition in liberal democracies is necessarily incomplete, because capitalism creates economic inequality and requires the division of labor, which entails unequal recognition. In this regard, even the full prosperity of the nation does not bring relief, because there are always relatively poor people among whom fellow citizens do not see people. In other words, liberal democracy recognizes equal people in unequal ways.

Let us recall the historical pessimism of the present time, which was well described by Francis Fukuyama, as a natural result of the peculiarities of the world wars, genocide and totalitarianism of the twentieth century.

The catastrophes that have happened to humanity have undermined not only the belief inherent in the twentieth century in scientific progress, which is for the benefit of civilization, but also all ideas about the direction and continuity of universal history.

Nevertheless, Fukuyama wonders how justified our pessimism is, and recognizes the deep crisis characteristic of the dictatorship of recent decades and the increasingly confident march of liberal democracy, which, unfortunately, leads to much more deplorable results.

In parts I and II of the book, Fukuyama offers two essays on Universal History, which should testify to the logical conclusion of human evolution with the beginning of the universal triumph of liberal democracy. In the first essay, emphasizing the consumer nature of modern natural and technical sciences, the author focuses on the imperatives of economic development.

A society striving for prosperity or defending its independence from technologically more developed states is forced to embark on the same path of modernization. Unfortunately, the Western imperialists are suppressing any possibility of the emergence of socialist states, and are also trying to deprive the other states of their sovereignty by forcibly creating a liberal regime in some countries.

According to Fukuyama, in addition to the desire for freedom, another driving force in history is the thirst for recognition. The desire of others to recognize human dignity in them initially helped people overcome their simple animal nature and forced them to risk their lives in battles. This led to the division into masters and slaves.

However, such a rich government could not satisfy the desire of slaves and masters for recognition. Contradictions arising as a result of the struggle for recognition can be eliminated only with the help of a State based on universal and mutual recognition of the rights of every citizen.

And the creation of a state where there will be no contradictions and will entail the end of history, since there will be no more development. But liberalism, like any right-wing ideology, has social inequality, which is expressed in income or classes, which creates opposites, and therefore contradictions.

In Part III, Fukuyama identifies the thirst for identification with Plato's Timaeus (spirituality) and Rousseau's concept of *Amor-propre* (self-love), as well as with "self-esteem", "self-esteem", "dignity" and "self-worth". The attractiveness of democracy is connected not only with prosperity and personal freedom, but also with the desire to be recognized as equal to each other, which is possible only with leftist ideologies. The importance of this factor increases with progress and modernization: as people become richer, more educated, more cosmopolitan, they demand recognition of their status.

Fukuyama sees this as an explanation for the desire for political independence even under economically successful authoritarian regimes. The thirst for recognition is the lost link between liberal economics and liberal politics.

Part III is devoted directly to the question of whether liberal democracy fully satisfies a

person's desire for recognition and, thus, certainly represents the final stage of human history. However, according to Fukuyama, liberal democracy is the best solution to a human problem, coming to the conclusion that they have too many internal contradictions, thereby destroying it.

This is a clash between freedom and equality, which opens up the possibility of an attack on democracy from the left; They do not give equal recognition to minorities and the poor and do not offer a long path of liberal democracy, which destroys religious and other pre-liberal views that are important in public life, on which it ultimately depends; and, finally, the inability of a society based on freedom and equality to provide an opportunity for striving for perfection.

Fukuyama believes that this last paradox is the most serious of all. In this regard, he uses the Nietzschean concept of the "last man" or the historical postman of the group, who believes in nothing and recognizes nothing but his comfort, and has lost the ability to feel awe.

Fukuyama's main concern is not about this "last man", but that liberal democracy is being destroyed due to the inability to moderate a person's desire to fight. If liberal democracy wins a universal victory, a person begins to fight against reason, and they will fight for the sake of the battle. [4]

From all this, we can say that now there are also contradictions that do not allow the end of history to happen. Although, unfortunately, liberal democracy has won almost everywhere, we are already witnessing its crisis, one has only to look at the situation of European countries and the United States.

All this suggests that we are living in a time of impending changes, as was the end of the twentieth century. The interests of various civilizations begin to clash, which generate conflicts (it is worth remembering the conflict between China and Taiwan, as well as between Russia and Ukraine). The imperialist in the face of the United States is no longer as strong as it was in the 90s and early 2000s. And this means that the destruction of old and the formation of new alliances is expected soon, the emergence of new and the destruction of old civilizations are possible.

In the meantime, we see the emergence of new ones and the strengthening of old ones, and of course long-forgotten conflicts "pop up".

But as long as there will be more than one civilization on Earth, humanity will never become a civilization of the first type on the Kardashev scale, which will inevitably lead to the death of man as a kind of living organism. that is why it is tedious for any valuable to unite all people on Earth, at least under the auspices of a single state, confederation or coalition.

#### *References*

1. Interaction of political and economic systems //turboreferat URL: <https://www.turboreferat.ru/economics/vzaimodejstvie-politicheskoy-i-jekonomicheskoy-sistem/189599-949442-page1.html> (дата обращения: 05.04.2023).

2. Modern civilizations and their geography // studfile URL: <https://studfile.net/preview/9430710/page:4/> (дата обращения: 05.04.2023).

3. Civilizations of the 21st century: conflicts and contacts // livejournal URL: <https://eupupseja-livejournal-com.turbopages.org/eupupseja.livejournal.com/s/24390.html> (дата обращения: 05.04.2023).

4. The End of the Francis Fukuyama Story // Healthy spirit URL: [http://fant-usas.at.ua/publ/chelovek/quot\\_konec\\_istorii\\_quot\\_frehnsis\\_fukujama\\_kratkij\\_obzor/4-1-0-21](http://fant-usas.at.ua/publ/chelovek/quot_konec_istorii_quot_frehnsis_fukujama_kratkij_obzor/4-1-0-21) (дата обращения: 06.04.2023)



## **ФИЛОСОФСКОЕ ОСМЫСЛЕНИЕ СОВРЕМЕННОГО ИСТОРИЧЕСКОГО ПРОЦЕССА: КОНЕЦ ИСТОРИИ, СТОЛКНОВЕНИЕ ЦИВИЛИЗАЦИЙ**

**Устименков С.В.**

**Научный руководитель: Корухова Л.В.**

*ФГБОУ ВО “Ульяновский государственный технический университет”, Ульяновск*

*Существуют всего восемь цивилизаций, в нашем столетии, помимо глобальных проблем нехватки природных ресурсов, существует проблема сосуществования этих цивилизаций. Стоит отметить что различия, порождают противоположности, что ведут к противоречиям, а это значит, что пока существуют несколько цивилизаций, будет и развитие.*

*Ключевые слова: политической системы, государство, социальные классы, цивилизация, сценарии, конец истории.*

## ЭВОЛЮЦИЯ ОРГАНИЗАЦИОННЫХ СТРУКТУР ПРЕДПРИЯТИЯ

*Демидов А.С., Абзалов С.И., Хазиахметова Г.А.*

*Казанский (Приволжский) Федеральный Университет, Казань*

*В статье анализируется эволюция организационных структур предприятия. Для этого было приведено понятие организационной структуры предприятия. Затем было исследовано изменение организационных структур предприятия по мере роста и укрупнения предприятий. Проанализированы как простые организационные структуры управления, так и сложные. Приведена их классификация. Приведены этапы эволюций организационных структур предприятия.*

*Ключевые слова: эволюция, система управления, структура предприятия.*

Организационная структура предприятия – это пакет официальных документов, отражающих иерархию и состав организации, а также функции, права и обязанности ее основных элементов [1].

По сути, это матрица, которая показывает, как в компании построен процесс функционирования и порядок взаимодействия между различными уровнями управления и подразделениями.

Линейная организационная структура представляет собой относительно простую форму организационной структуры, удобную для предприятий для осуществления вертикального управления, на предприятии еще не появилось функциональное разделение труда, функциональные отделы еще не сформированы, микро и макропредприятия в основном используют эту организационную структуру, хотя управление является гибким, но расширение масштаба ограничено. Линейная организационная структура имеет форму треугольника, обычно принимающего единый режим принятия решений, а высшее лицо, принимающее решения, находится на вершине треугольника, что подвержено способному управлению и является первым выбором для формы акционерной стоимости [4].

С развитием рыночной экологии линейная организационная структура постепенно превратилась в функциональную организационную структуру.

Функциональная организационная структура делится на три формы эволюции: линейная функциональная организационная структура, дивизиональная организационная структура и матричная организационная структура. Эти три формы организационной структуры проходят через элитную ценностную форму. Линейная функциональная организационная структура является исходной формой, дивизиональная организационная структура является пиковым состоянием, а матричная организационная структура является переходной формой. В целом функциональная организационная структура трапециевидная, а команда принятия решений находится наверху, и большинство крупных и средних компаний принимают эту организационную структуру.

Линейная функциональная организационная структура развилась из линейной организационной структуры, сохранив при этом вертикальный режим управления, существовало функциональное разделение труда и профессиональное сотрудничество, а на предприятии один за другим появлялись функциональные отделы и уровни должностей, что постепенно формализовало управление предприятием.

Важнейшей особенностью дивизиональной организационной структуры является то, что подразделение (филиал) может самостоятельно вести учет и нести ответственность за собственные прибыли и убытки. Когда элитарная ценностная форма разовьется до своего

пикового состояния, она примет форму этой организационной структуры [5].

Организационная структура матричного типа. Горизонтальный режим управления возник в традиционном вертикальном режиме управления матричной организационной структурой, что повышает гибкость рыночной экологии. Горизонтальное управление - это в основном временное управление проектами, основанное на бизнес-процессах, и после завершения проекта оно возвращается в исходный режим управления, в то время как основная часть по-прежнему принадлежит функциональной организационной структуре. В связи с возникновением горизонтального управления, означающего, что элитная ценностная форма постепенно меняется на потребительскую ценностную форму, она является переходным этапом организационной структуры.

Процессно-ориентированный. С развитием рыночной экологии функциональная организационная структура постепенно превратилась в организационную структуру, основанную на процессах [3].

Организационная структура, основанная на процессах, успешно устраняет уровень должности, реализует горизонтальное управление внутри предприятия и может в полной мере использовать субъективную инициативу сотрудников, что является полным подрывом традиционной модели управления. Организационная структура, основанная на процессах, обладает высокой гибкостью для рыночных изменений и может регулировать масштаб предприятия с помощью бизнес-процессов для реагирования на рыночные риски. Формы потребительской ценности в основном принимают эту организационную структуру, которая может реализовать философию бизнеса, ориентированную на клиента. Организационная структура, основанная на процессах, имеет форму восьмиугольника, и некоторые отличные китайские компании пытаются создать эту организационную структуру, что является очень большой проблемой.

Сетевая. С развитием рыночной экологии организационная структура, основанная на процессах, постепенно превратилась в сетевую организационную структуру.

Сетевая организационная структура - это форма организационной структуры будущих предприятий, которая обладает сильной адаптируемостью к рыночной экологии, может немедленно формировать деятельность по созданию стоимости в соответствии с потребностями клиентов, а форма ценности заинтересованных сторон в основном принимает сетевую организационную структуру, которая редко встречается на китайских предприятиях. Организационная структура сетевого типа имеет форму круга, а интерьер полон всеобъемлющих и переплетенных сетей бизнес-процессов, и когда появляются потребности клиентов, формируются бизнес-процессы, и каждый человек может самостоятельно создавать ценность [2].

Вышеупомянутые четыре типичные формы организационной структуры являются идеальными, потому что форма предприятия находится в процессе эволюции, большинство предприятий находятся в избыточной форме, поэтому организационная структура предприятия относительно сложна.

Согласно закону эволюции предприятия, предприятия будут развиваться от низкоуровневых организационных форм к высокоуровневым организационным формам, поэтому организационная структура будет постепенно усложняться, а изменение организационной структуры должно соответствовать закону эволюции предприятия.

#### *Список источников*

1. Грубич, Т.Ю. Обзор методов оценки эффективности организационной структуры предприятия с позиции финансово – хозяйственной деятельности // Парадигмы современной

науки. – 2017. – № 2. – С. 79-86.

2. Джумиго, Н.А., Петрова, Л.И. Организационная структура как объект стратегических изменений // Управление современной организацией: опыт, проблемы и перспективы. – 2017. – № 2. – С. 111-118.

3. Ильченко, А. В. Выбор организационной структуры предприятия // Актуальные вопросы экономических наук: материалы III Междунар. науч. конф. (г. Уфа, июнь 2014 г.). – Уфа: Лето, 2018. – С. 127-129.

4. Трилицкая, О.Ю. Факторы, влияющие на изменения организационных структур внутрифирменного управления / О.Ю. Трилицкая // Тенденции развития науки и образования. – 2017. – № 30. – С. 46-52.

5. Янковская, В.В. Оценка Эффективности организационных структур управления // Управление в России: проблемы и перспективы. – 2017. – № 1. – С. 32-36.

## КАДРОВОЕ ОБЕСПЕЧЕНИЕ СИСТЕМЫ УПРАВЛЕНИЯ ОРГАНИЗАЦИЕЙ

*Горшунова П.В., Закиров А.А., Хазиахметова Г.А.*

*Казанский (Приволжский) Федеральный Университет, Казань*

*В настоящей статье рассматривается кадровое обеспечение системы управления. Дается понятие кадрового обеспечения, рассматриваются обязанности работников службы управления персоналом, а также факторы, определяющие количественный состав службы управления персоналом.*

*Ключевые слова: управление организацией, система управления, кадровое обеспечение, персонал*

Управление персоналом - это, по сути, план, который предприятия разрабатывают для выявления и приобретения необходимых талантов во всех отделах. Наличие процедур управления персоналом будет охватывать всю рабочую силу во всей организации, а при правильном использовании программного обеспечения для управления персоналом поможет повысить производительность и вероятность того, что проекты будут завершены и сроки соблюдены [1].

В зависимости от размера организации, ее отрасли и конкретных потребностей она будет использовать один из этих двух типов методов управления персоналом [2].

Прямой найм персонала: штатные должности с преимуществами, которые, как правило, являются долгосрочной потребностью организации. Этот сотрудник получает заработную плату в компании.

Контрактное штатное расписание: обычно это временная потребность, когда сотрудник нанимается на определенное время. Этому сотруднику обычно платят почасовую ставку.

Чтобы отдел кадров понимал все тонкости управления персоналом, ниже приведены основные элементы, которые он охватывает.

Поиск и подбор кандидатов: эффективное управление персоналом начинается с возможности поиска и поиска лучших специалистов с помощью программного обеспечения для автоматизации найма. Независимо от того, какая маркетинговая стратегия найма необходима, это первый шаг в управлении персоналом.

Практика найма и удержания: когда подходящий кандидат найден, управление персоналом охватывает все в процессе найма. Это включает в себя создание письма с предложением и всего предварительного до первого дня кандидата. Это также включает в себя принятие необходимых мер для удержания сотрудников, прислушиваясь к их проблемам и создавая сильную корпоративную культуру.

Планирование графиков работы сотрудников: для сотрудников, которые работают почасово или работают неполный рабочий день, частью управления персоналом является знание того, как строить графики.

Протоколы адаптации и увольнения: После того, как сотрудник приступит к работе, это также включает в себя все необходимые процедуры адаптации, которые могут быть оптимизированы при использовании программного обеспечения для адаптации. Когда сотрудник решает, что пришло время расстаться с компанией, управление персоналом обрабатывает протоколы увольнения, чтобы обеспечить плавный переход [3].

Зная нормативную (либо расчетную) трудоемкость работ, выполняемых в течение года в отделе кадров, можно рассчитать численность отдела (Ч) по формуле:

$$\text{Ч} = \text{Т} * \frac{\text{К}}{\text{Фп}}$$

где Т - общая трудоемкость всех работ, выполняемых за год в отделе кадров, чел.-ч;

К - коэффициент, учитывающий затраты времени на выполнение работ, не предусмотренных в Т (К≈1,15);

Фп - полезный фонд рабочего времени одного работника за год, ч (в среднем принимается равным 1910 ч, но ежегодно уточняется). Расчет количественной потребности в специалистах по управлению персоналом проводится одновременно с определением качественной потребности в них, т.е. потребности в работниках определенных профессий, специальностей, квалификации.

Геймификация делает процесс создания и внедрения инноваций более привлекательным за счет повышения уровня вовлеченности сотрудников в процессы организации. Таким образом, с помощью геймификации каждый сотрудник имеет возможность внести свой вклад в развитие организации и увидеть оценку этого вклада со стороны коллег и руководства. Это удовлетворяет потребность работника в признании, чувстве важности и ценности выполняемой работы. Кроме того, геймификация может создать особую культуру вовлечения сотрудников, которая превращает рутинные операции и задачи в интересные возможности [5].

Таким образом, человеческий капитал представляет собой актуализированную систему творческих свойств личности, функционирующую в режиме саморазвития и создания товаров в условиях экономического обмена [4].

Компания, которая эффективно управляет своей кадровой системой, с большей вероятностью в любой момент будет знать, сколько людей в ней работает, их должностные инструкции и уровень их производительности за определенные периоды - скажем, за последние пять или 10 лет. Обладая этими знаниями, высшее руководство может умело решать сложные проблемы управления прибыльностью и сокращения расходов. Например, старшие менеджеры могут рассчитать соотношение расходов компании к численности персонала, чтобы определить, сколько стоит работник, и оценить общую производительность в отделе или бизнес-подразделении.

#### *Список источников*

1. Вукович Г. Г. Управление персоналом: теория и методика / Г. Г. Вукович // Экономика Профессия Бизнес. – 2019. – № 4. – С. 20-25.
2. Гасанова, А.А. Управление персоналом в системе управления организацией / А.А. Гасанова // Инновационная наука. – 2019. – №11. – С. 50-53.
3. Толкунова, Е.Г. Управление персоналом в эпоху цифровой экономики / Е.Г. Толкунова // Экономика: вчера, сегодня, завтра. – 2019. – Т.9. (№6А). – С. 138-143.
4. Elnara Elmasovna Zainutdinova, GuzelAzatovna Khaziakhmetova Retrospective Study of Approaches to the Definition of «Human Capital» // Jour of Adv Research in Dynamical & Control Systems, Vol. 11, Special Issue-08, 2019, p 1806 –1809. <https://drive.google.com/file/d/1mK77hW7tCBRoEV5JsT4KEFWvLoFuaFm0/view>
5. Guseva E.B., Khaziakhmetova G.A. Gamification as a tool for stimulating commercial bank staff // International review. – № 3 – 4, 2020. – P. 137 – 144.

## МЕЖДУНАРОДНЫЙ ТУРИЗМ КАК ИСТОЧНИК ЭКОНОМИЧЕСКОГО РОСТА И РАЗВИТИЯ: РОЛЬ ПРАВИТЕЛЬСТВА, ИНВЕСТИЦИЙ И ЧАСТНОГО СЕКТОРА

*Лавриненко Е.Д.*

*Уральский государственный экономический университет, Екатеринбург*

*В статье рассмотрено определение международного туризма. Была выдвинута роль правительства в развитии индустрии туризма. Рассмотрена роль инвестиций и частного сектора для развития международного туризма. В статье были выдвинуты проблемы и риски развития индустрии туризма.*

*Ключевые слова: международный туризм, роль, частный сектор, инвестиции.*

Международный туризм разделяют на въездной и выездной. Выездной туризм предполагает путешествие лиц за пределы своей страны по отношению к месту своего проживания, въездной же туризм - путешествие лиц, за пределами своей страны, но уже по отношению к стране пребывания. В зависимости от того, как экономически влияет туризм на страны и регионы, его принято делить на активный и пассивный. Первый является фактором ввоза валюты в страну, второй - вывозом денег из страны. Развитие международного туризма приводит к развитию экономической инфраструктуры страны и мирных процессов [2].

Роль правительства в развитии международного туризма очень важна, так как это направление является значимым источником доходов для многих стран. Ниже перечислены некоторые из ключевых мер и ролей правительства в этом процессе:

1. Разработка стратегии и политики развития туризма. Правительство должно разрабатывать конкретные стратегии и программы, направленные на привлечение туристов и увеличение доходов от туризма. Это включает в себя исследование и анализ тенденций в туристической отрасли, а также определение наиболее эффективных механизмов привлечения туристов.

2. Поддержка инфраструктуры. Для того, чтобы привлечь туристов, необходимо обеспечить развитие и поддержку инфраструктуры, которая позволит им комфортно и безопасно проводить время в стране. Это включает в себя строительство и реконструкцию гостиниц, ресторанов, магазинов, транспортных средств, а также других объектов, которые могут быть интересны для туристов.

3. Регулирование туристической отрасли. Правительство должно принимать законы и регулятивы, которые обеспечивают безопасность потребителей туристических услуг и защиту их прав и интересов. Это может включать в себя правила регистрации и надзора за отелями, ресторанами и туроператорами, а также меры по защите окружающей среды [1].

4. Привлечение инвестиций. Правительство должно привлекать инвестиции в туристическую отрасль, чтобы обеспечить ее развитие. Это может быть сделано через налоговые льготы для инвесторов, разработку специальных инвестиционных программ и партнерство с частным сектором.

5. Реклама и маркетинг. Правительство может проводить рекламные кампании, чтобы привлечь туристов из разных стран и рынков. Это может включать в себя создание туристических брендов, участие в выставках и конференциях, а также размещение информации о туристических возможностях на различных информационных площадках.

Правительство играет важную роль в развитии международного туризма, обеспечивая необходимую инфраструктуру, регулируя отрасль, привлекая инвестиции и продвигая страну как туристический бренд.

Инвестиции играют ключевую роль в развитии международного туризма, так как позволяют увеличивать объемы туристической инфраструктуры, расширять туристические возможности и улучшать качество услуг для туристов.

Частный сектор играет важную роль в развитии международного туризма, так как предоставляет множество услуг и предложений для туристов, включая гостиницы, рестораны, туристические агентства, транспортные компании и многие другие. Кроме того, частный сектор может привлекать инвестиции в развитие туризма и создавать новые рабочие места. Важно, чтобы правительство и частный сектор работали вместе для развития туризма и максимального использования его потенциала для экономического роста, и развития страны. Например, международные кредитные организации и фонды могут предоставлять финансирование для строительства инфраструктуры, а также для обучения местных жителей навыкам в сфере туризма.

Одним из главных преимуществ инвестиций в туризм является возможность создания новых рабочих мест и повышения уровня жизни местного населения. Развитие туризма может также привести к росту доходов от налогов и улучшению экономического состояния региона или страны в целом. Более того, инвестиции в туризм могут стимулировать развитие других секторов экономики, таких как сельское хозяйство, производство и транспорт.

Однако инвестиции в туризм также могут сопровождаться рисками, включая изменения в политической и экономической обстановке, климатические изменения и рост конкуренции. Поэтому необходимо тщательно оценивать инвестиционные проекты и разрабатывать стратегии для минимизации рисков и максимизации выгод от инвестирования в туризм.

Существуют различные проблемы и риски, связанные с развитием международного туризма, включая:

1. Экологические проблемы: рост туризма может приводить к негативному воздействию на природную среду, включая загрязнение воды, воздуха и почвы, а также разрушение экосистем.

2. Социальные проблемы: массовый туризм может привести к перенаселению, увеличению местных цен и исчезновению местных культурных традиций.

3. Экономические риски: зависимость экономики от туризма может привести к нестабильности, особенно в случае изменения в мировой экономике и конкуренции от других стран.

4. Политические риски: в случае политической нестабильности в стране, международный туризм может значительно снизиться.

5. Безопасность: террористические акты, преступность и другие формы насилия могут угрожать безопасности туристов и повлиять на решение посетить определенную страну.

6. Здоровье: распространение инфекционных заболеваний и эпидемий, таких как COVID-19, может привести к сокращению международного туризма и угрожать здоровью туристов.

Международный туризм играет важную роль в экономическом росте и развитии страны. Правительство, инвесторы и частный сектор должны работать вместе для максимального использования потенциала туризма. Однако, существует множество проблем и рисков, связанных с развитием международного туризма, таких как экологические проблемы, социальные проблемы, экономические риски, политические риски, безопасность и здоровье. Управление этими рисками и проблемами является ключевым для достижения устойчивого развития международного туризма и максимального использования его потенциала для экономического роста и развития страны.



*Список источников*

1. Рагимов, Т. С. Международное туристское право: тенденции и развитие / Т. С. Рагимов // Журнал зарубежного законодательства и сравнительного правоведения. 2015. № 4(53). С. 603-608.
2. Толчинская, М. Н. Современные тенденции развития международного туризма / М. Н. Толчинская // Актуальные вопросы современной экономики. 2019. № 1. С. 431-434.

## ЦИФРОВАЯ ТРАНСФОРМАЦИЯ РОССИЙСКИХ МЕГАПОЛИСОВ

*Араниди К.П.*

*Научный руководитель: Смирнова О.А.*

*ВУНЦ ВВС ВВА, Воронеж*

*В статье освещена тема цифровой трансформации российских мегаполисов, изучен рынок предоставляемых цифровых услуг и сформулирован вывод о возможно существующих проблемах цифровизации и их решениях в 21 веке.*

*Ключевые слова: цифровизация, цифровая трансформация, мегаполис, современные технологии.*

Цифровая трансформация - это трансформация системы управления путём пересмотра стратегии, моделей, операций, продуктов, маркетингового подхода и целей, обеспечиваемая принятием цифровых технологий. На сегодняшний день мы можем наблюдать два тренда, протекание которых происходит параллельно: рост значимости мегаполисов и цифровизация различных аспектов городской жизни. Это, в свою очередь, помогает развитию концепции Smart City - среды, предоставляющей жителям городов технологические решения, обеспечивающие гармонию, комфорт и развитие.

На сегодняшний день с точки зрения цифровой конвертации услуг, стало понятно, что услуги невозможно потреблять привычным способом. Достичь результатов по росту экономики, продолжительности жизни и снижению бедности населения невозможно без глубокой цифровой трансформации. Цифровая трансформация – это один из ключевых трендов развития и для повсеместной цифровизации уже созданы все нужные условия: есть технологии, кадровые ресурсы. В привычную жизнь жителей мегаполисов уже вошли такие инновации как сбор и перевод всевозможных медицинских документаций в цифровой вид, возможность использования бесконтактной оплаты на терминалах и бесконтактной доставки так же не заставили себя долго ждать. И все это является примерами цифровой трансформации, которые как никогда стали актуальными в рутине жителей мегаполисов. Внедрение искусственных интеллектов в жизнь мегаполисов так же позволяет оптимизировать и алгоритмизировать многие процессы, избавиться от рутины, что позволяет собирать огромный город в единую систему.

Важно сказать и о том, что развитие и цифровизация мегаполисов положительно сказываются и на регионах. Так, внедрение дистанционного образования и развитие этих технологий непосредственно в мегаполисах России, дало возможность всей стране перейти не только на дистанционное обучение, но и на получение дополнительного образования. Работать из дома удаленно теперь может практически каждый. Важно понимать, что тенденция развития современных мегаполисов сводится к тому, чтобы человек жил и существовал в единой и связанной системе, которая позволит ему комфортно существовать, находясь во всех сферах своего взаимодействия с окружающим миром.

Однако, процесс цифровой трансформации столкнулся и с рядом проблем, одной и основных стала проблема отторжения и непонимания нового старым поколением. Но эта проблема уже принята в работу и формирует решения. Одним из них стали сервисы, обучающие старшее поколение пользованию цифровыми технологиями. И ведь, действительно, в жизни мегаполиса, стремительно набирающей темпы, очень сложно потеряться. Важно, чтобы жители крупных городов имели одинаковый доступ к предоставляемым ресурсам.

Но темп жизни мегаполисов не берется с пустого места. Инерцию ему задают постоянно растущие потребности граждан-потребителей в цифровизации. Это становится еще одной важной проблемой цифровой трансформации. В начале десятилетия произошла резкая смена спроса, стало понятно, что современный житель мегаполиса хочет потреблять совершенно другие услуги. Темпы роста цифрового спроса существенно опережают таковые для предложения в большинстве городов. Однако, и на эту проблему существует перспективное решение. Низкие, часто отрицательные, корреляции спроса и предложения говорят о наличии существенных возможностей в области развития цифрового бизнеса в России. Более того, диспропорции, которые наблюдаются между развитием спроса и предложения, демонстрируют сферы активности, доступные для региональных властей. Диспропорции - это большой простор для предпринимательства, которым многие компании начинают активно пользоваться. На сегодняшний день существует огромное множество систем сервисов, все они работают на удовлетворение постоянно растущих потребностей в постоянном движении мегаполиса.

Выбор конкретной стратегии для каждого сервиса определяется сочетанием ресурсных возможностей, корпоративной культуры и общего бизнес-видения каждой конкретной компании. При этом администрации этих сервисов должны стремиться к выравниванию «цифрового профиля» города и обеспечению баланса спроса и предложения.

Подводя итог, хочется сказать о том, что, несомненно, цифровая трансформация неизбежна. Сейчас она в большей степени охватывает города мегаполисы. Однако, в будущем положение рано или поздно кардинально изменится. Хочется верить, что цифровая трансформация позволит нам улучшить показатели по средней продолжительности жизни населения, уровню жизни населения, уровню образования и т.д.

#### *Список источников*

- 1) Панфилова Е.Е. Цифровая трансформация бизнеса: тренды и модели / Московский экономический журнал. 2019.
- 2) Сафончук М.В. Влияние информационной экономики и глобализации на факторы экономического роста / Вестник Академии. 2014.
- 3) Сафончук М.В. Глобализация и экономический рост / Экономика и управление: проблемы, решения. 2017.
- 4) Слугин О.В., Белентьева Т.Н. Анализ влияния цифровой трансформации бизнеса на изменение бизнес-модели компании / Карельский научный журнал. 2019.

## ЭКОНОМИЧЕСКИЕ ЭФФЕКТЫ ЦИФРОВОЙ ТРАНСФОРМАЦИИ

*Араниди К.П.*

*Научный руководитель: Смирнова О.А.*

*ВУНЦ ВВС ВВА, Воронеж*

*В статье изучена цифровая трансформация бизнес-модели и цифровая трансформация бизнес-процессов. Получен ответ на вопрос: “Как увеличить экономический эффект с помощью цифровой трансформации предприятия?”.*

*Ключевые слова: экономический эффект, цифровая трансформация, бизнес-модель, бизнес-процессы, цифровой двойник.*

Экономический эффект (Э) цифровой трансформации предприятия это – разница между результатами экономической деятельности (Р) и затратами (З), произведенными для их получения и использования. Важно понимать, если  $P > Z$ , то имеем положительный экономический эффект (оцениваемый, например прибылью (П));  $\text{Э} > 0$   $P = P - Z$ . В противном случае- отрицательный (например, ущерб, убыток),  $\text{Э} < 0$ . Согласно данному неравенству имеет смысл формировать представление о работе предприятия, его прибыльности или убыточности.

Цифровая трансформация –это процесс внедрения организацией цифровых технологий, сопровождаемый оптимизацией системы управления основными технологическими процессами. Таким образом, введение цифровых технологий в деятельность предприятия во многом помогает увеличить экономический эффект предприятия. Цифровая трансформация распадается на две части: трансформация бизнес-процессов и трансформация бизнес-моделей.

В цифровой трансформации бизнес-процессов все ключевые преимущества создаются на этапе разработки. Таким образом, когда изделие сделано, вышло на этап эксплуатации его можно мониторить: наблюдать за техническим состоянием, оптимизировать некоторые элементы, но практически сделать уже ничего невозможно. Из этого следует, сделать изделие лучше можно только на этапе разработки. На этапе разработки создаются ключевые конкурентные преимущества в технических характеристиках, потребительских характеристиках, которые определяют экономическую эффективность. Конкурентные преимущества компании выявляют с помощью анализа больших данных, для оптимизации обслуживания клиентов, повышения доходов от продаж, развития новых или существующих продуктов и др.

Другую экономическую эффективность определяет само построение бизнес-процессов, например, цифровые двойники. Цифровые двойники способствуют к снижению себестоимости разработки. Таким образом, с использованием цифровых двойников появляется возможность повысить экономическую эффективность за счет, например, уменьшения количества испытаний проекта и, как следствие, уменьшения издержек предприятия.

Следующий важный момент – производство. Рабочая конструкторская документация поступает на производство, после чего может выясниться, что изготовить изделие невозможно по ряду причин: другой технологический процесс или оборудование. Из этого мы понимаем, если начать модернизацию производства это потребует огромных денежных и временных затрат. Отсюда возникает идея введения экономических (ресурсных) ограничений, направленных на повышение экономической эффективности и ее расчет от использования

цифровых технологий.

Для введения экономических ограничений используется бизнес-моделирование. Бизнес-модель – это анализ и схематичное описание взаимосвязанных бизнес-процессов компании. Модель наглядно показывает: что, кому и как именно продавать, а также насколько это выгодно. В силу изменения цифровой трансформации бизнес-процесса, в результате мы получаем множество решений, которые удовлетворяют требованиям заказчика. Из этого возникает вопрос: “Какое из решений выводить на рынок?”. Следует выводить то решение, которое превышает по характеристикам бенчмарк, который был заложен на старте. В дальнейшем, именно благодаря введению бизнес-моделей, материализация цифрового двойника становится в разы быстрее. Таким образом формируется гарантированное зарезервированное развитие. Работа бизнес-моделей в тандеме с цифровыми технологиями позволяет рассчитать экономические эффекты и значительно увеличить прибыльность конкретного проекта или всего предприятия в целом.

Таким образом, стоит сделать вывод о том, что обращение к использованию единых баз данных, снижению объёма натурных испытаний, к оптимальной организации технического обслуживания ремонтов на этапе эксплуатации, снижению себестоимости разработки, кардинальному уменьшению сроков вывода продукции на рынок, позволяет получить все экономические эффекты, которые дают современные передовые, цифровые и производственные технологии. Однако, рассчитать и спланировать экономические эффекты, заранее определить успешность работы предприятия или введения проекта в деятельность позволяет бизнес-моделирование.

В заключение хочется отметить, что, несомненно, использование цифровых технологий, планирования и моделирования в условиях разработки бизнес-проектов под влиянием цифровой трансформации позволяет не допустить ошибок и свести к минимуму неудачи в реализации проекта. Современные технологии на сегодняшний день находятся на таком уровне, что развитие любого бизнеса возможно отследить еще до его открытия. В условиях экономической нестабильности эти технологии и процессы значительно облегчают деятельность заинтересованных лиц.

#### *Список источников*

1. Гайворонская Я.В., Мирошниченко О.И., Мамычев А.Ю. Нескромное обаяние цифровизации / LegalConcept. – 2019.

2. Кумаритова З.А., Ситихова Т.Е. Повышение производительности труда в условиях цифровизации экономики России / Финансовые исследования. -2019.

3. Усков В.С. К вопросу о цифровизации российской экономики / Проблемы развития территории. – 2020.

## **РОЛЬ ФИНАНСОВ В РАЗВИТИИ МЕЖДУНАРОДНЫХ ОТНОШЕНИЙ**

*Османов К.М., Королева В.С.*

*ГБОУ ВО Республики Крым «Крымский инженерно-педагогический университет» им. Февзи Якубова, Симферополь*

*В статье рассмотрен финансовый механизм, который образуется в сфере международных экономических отношений. Участие иностранных инвестиций в экономике России. Проведение анализа инвестиционной деятельности в России. Характерными чертами современного этапа развития мировой экономики как системы являются дальнейшее расширение и углубление мирохозяйственных связей, процессов интеграции, интернационализации и глобализации. В связи с этим существенно меняются финансовые отношения, опосредующие как внутригосударственные денежные потоки, так и межгосударственные экономические связи.*

*Ключевые слова: финансы, международные связи, иностранные инвестиции.*

Всемирная экономика считается непростой системой, содержащей большое число различных компонентов и базу, которой формируют международные и ограниченное границами отдельных стран государственное изготовление материальных и духовных благ, их разделение, взаимообмен и употребление. Любая с данных фаз всемирного воспроизводственного процесса как в массовом масштабе, так и в рамках отдельных стран в зависимости от их расположения и доли, проявляет воздействие в деятельности целой международный домашней концепции.

Актуальность выбранной проблемы определена тем, что в формирование нынешних интернациональных финансовых взаимоотношений капиталы проявляют важное воздействие. Капиталы, равно как финансовый механизм влияния в экономику, содействует развитию международного партнерства среди государств, то что благоприятно влияет в последующем на их формирование.

В наше время практическая деятельность продемонстрировала то, что нет такого государства, которое может благополучно совершенствоваться в отсутствии интеграции в всемирную экономику. При этом внешнеэкономические взаимосвязи считаются значимым внешним условием, что проявляет существенное воздействие на динамику и стабильность формирования государственной экономики, развитие ее текстуры, результативность функционирования [5].

Финансы занимают важное место в развитии международных экономических отношениях. Они, как финансовый инструмент, который влияет на крупную экономику, и может помочь создавать интернациональное сотрудничество между государствами. Экономическая система, складывающаяся в области интернациональных финансовых взаимосвязей, представляется инструментом осуществления экономической политики страны в сфере интернационального партнерства государства.

Экономическое устройство, складывающееся в области международных экономических взаимосвязей, представляется инструментом осуществления финансовой работы государства в сфере интернационального партнерства страны.

Безусловно, деньги оказывают воздействие на экспортно-импортные операции, так как они инициируют выпуск свежей конкурентной продукции.

Значимой конфигурацией интернационального партнерства считается содействие Российской Федерации в интернациональных организациях и фондах. Данное содействие

подразумевает введение определенных квот в уставные финансы и финансовые затраты сведений учреждений. Ключами вкладов обозначают денежные и прочие экономические средства, также средства участвующих государственных учреждений и муниципальных строений. Ресурсы интернациональных учреждений накапливаются в надлежащие средства и распределяются в целевые проекты согласно тенденциям работы [4].

Финансы еще влияют на становление международных связей методом мобилизации ресурсов зарубежных трейдеров. Зарубежные вложения исполняются в облике вербования средств зарубежных государств-инвесторов, зарубежных платных организаций, интернациональных строй фирм для сооружения объектов в возможных секторах российской экономики. Объекты и фирмы, формируемые на критериях кредитования, остаются на земле РФ в качестве государственного достояния. Иные фирмы, финансируемые зарубежными бизнесменами за счет фондов собственных компаний, а еще из средств бюджетов зарубежных стран, работают как общие фирмы и зарубежные юридические лица.

Зарубежные вложения в экономику РФ содействуют ее развитию и делают обстоятельства для интеграции в крупную экономику. Для такого, чтобы инициировать зарубежных трейдеров уточняется, система денежных и таможенных льгот.

С поддержкой средств иностранных портфельных инвесторов допустимо решение следующих финансовых вопросов:

- расширение собственного капитала отечественных компаний в целях долговременного формирования путем размещения акций отечественных акционерских сообществ из числа зарубежных портфельных инвесторов;
- расширение федерального и регионального бюджетов субъектов Российской Федерации путем размещения из числа иностранных инвесторов долговых ценных бумаг;
- эффективная реструктуризация наружной обязанности Российской Федерации путем его конвертации в муниципальные облигации с дальнейшим размещением их среди иностранных трейдеров [3]

За корректностью и законностью ведения денежных операций в сфере внешнеэкономической работы исполняется экономический, денежный и таможенный контроль. При обнаружении нарушений и злоупотреблений правомочные органы используют наказания и штрафы, поставленные законодательством. Что способствует, исполнению регулировки, организации денежных отношений.

Деньги внешнеэкономической работы владеют специфическими чертами. Они воплощаются в ресурсах, формирующихся не только в рублях, но и в зарубежной денежной единице. Неотклонимым субъектом распределительных отношений считается заграничный компаньон в лице зарубежной страны, интернациональной организации, зарубежной компании и т.д. Денежные дела выходят за рамки государственных экономик и опосредуют интернациональный интеграционный процесс, содействуя его развитию и углублению.

Расширение интернациональных финансовых связей содействует формированию наружных источников денежных ресурсов, применяемых в укреплении экономики РФ.

Зарубежные кредиты как одни из более развитых форм внешнеэкономических отношений, которые носят возвратный характер, считаются коммерческими и имеют все шансы привести к тому, что собственно наше государство завязнет в долгах, а в обмен получит только временное облегчение на потребительском рынке и нулевой эффект в производственном проекте. [1]

Как особенная область функционирования, капиталы внешнеэкономической работы владеют характерными особенностями. Они реализуются в ресурсах, которые создаются не

только лишь в рублях, однако и в зарубежной денежной единице. Увеличение интернациональных финансовых взаимосвязей содействует развитию наружных ключей экономических ресурсов, применяемых в укреплении экономики Российской Федерации.

Значительную роль в расширении финансовых взаимосвязей с развивающимися государствами обязано исполнить многостороннее учено-производственное сотрудничество, в ходе которого формируются материальные посылы с целью наращивания отечественного изготовления и вывоза.

Значимым условием в формировании финансового партнерства с развивающимися государствами считается внешний вид задолженности Российской Федерации.

Расценивая собственные способности, Российская Федерация сумеет целиком ликвидировать задолженность и с полной уверенностью увеличить интернациональные взаимосвязи с иными государствами.

С целью мобилизации способностей и формирования ранее существующей возможности финансовых взаимосвязей с развивающимися государствами необходимо научно аргументированное направление, подкрепляемое определенными фактическими шагами согласно его осуществлению.

Мир перемещается согласно по пути интеграции: с торговли и финансовых взаимосвязей среди отдельных государств к общему мировому финансовому комплексу, в котором единственное из основных обстоятельств существования рыночной территории считается коллективное разрешение странами многих финансовых вопросов. Образцом этому считается коллективно решение странами экономических проблем, появившихся в сегодняшнем финансово-экономическом упадке, что коснулось экономики стран в целом общества.

Интернациональные капиталовложения хорошо функционируют в темпы финансового увеличения стран. Присутствие поддержки иностранных трейдеров Российская Федерация благополучно решает личные финансовые проблемы. [2]

Положение платежного равновесия Российской Федерации, равно как множества других государств, находится в зависимости, в первую очередь от торговли товарами. Но из-за преобладания сырьевой текстуры вывоза прибыльные заметки трейдерского равновесия подвергаются мощным колебаниям. Импортная взаимозависимость Российской Федерации расценивается как высокая, в том количестве товарам, которые возможно производить в государстве. В особенности уделяют внимание проблеме замещения ввоза аграрных продуктов.

В окончательном результате с заявленного можно вывести такое заключение: финансы имеют немаловажную значимость в формировании интернациональных финансовых взаимоотношений.

#### *Список источников*

1. Международный финансовый рынок – URL-[http://lib.rudn.ru/file/Международные%20финансы\\_Федякина%20Л.Н..pdf](http://lib.rudn.ru/file/Международные%20финансы_Федякина%20Л.Н..pdf) (дата обращения 15.03.2023).-Текст: электронный.
2. Мировая экономика: Учебник для студентов вузов - URL - [https://dl.booksee.org/genesis/192000/3af54f8e406f4b736ff2de76678d2a20/\\_as/\[Lomakin\\_V.K.\]\\_Mirovaya\\_yekonomika\(BookSee.org\).pdf](https://dl.booksee.org/genesis/192000/3af54f8e406f4b736ff2de76678d2a20/_as/[Lomakin_V.K.]_Mirovaya_yekonomika(BookSee.org).pdf) (дата обращения 15.03.2023).-Текст: электронный.
3. Мировая экономика: Учебное пособие для студентов-экономистов – URL-<http://kafedra212.narod.ru/EFIMOVA-BORDUNOVA.pdf> (дата обращения 15.03.2023).- Текст: электронный.



4. Мировая экономика. Международные экономические отношения – URL - <https://libren.org/d/econ/econ473.htm> (дата обращения 15.03.2023).- Текст: электронный.

5. Мировая экономика: Учебник – URL - <https://biblioclub.ru/index.php?page=book&id=500619> (дата обращения 15.03.2023). – Текст: электронный.

## **THE ROLE OF FINANCE IN THE DEVELOPMENT OF INTERNATIONAL RELATIONS**

***Osmanov K.M., Koroleva V.S.***

*«Crimean Engineering and Pedagogical University Named after Fevzi Yakubova», Simferopol*  
*The article deals with the financial mechanism, which is formed in the sphere of international economic relations. Participation of foreign investments in Russian economy. Conducting an analysis of investment activity in Russia. The characteristic features of the current stage of the development of the world economy as a system are the further expansion and deepening of world economic relations, the processes of integration, internationalization and globalization. In this regard, financial relations that mediate both domestic cash flows and interstate economic ties are changing significantly.*

*Keywords: finance, international relations, foreign investments.*

## БАРТЕР В РОССИИ КАК РЕЗЕРВНЫЙ МЕХАНИЗМ В УСЛОВИЯХ НЕСТАБИЛЬНОЙ ЭКОНОМИКИ

*Чекрыжова С.С., Власенкова Т.А.*

*ФГБОУ ВО «РОСБИОТЕХ», Москва*

*chekryzhova.s.s@mail.ru, vlasenkovaTA@mgupp.ru*

*Данная статья рассматривает возможности использования бартера как эффективного инструмента оптимизации расходов и развития бизнеса в условиях нестабильной экономической ситуации. В статье показаны ключевые преимущества использования бартера, такие как повышение продаж и прибыли, расширение клиентской базы, уменьшение уровня цен, развитие рекламных площадок и многое другое. Также обсуждаются финансовые риски, связанные с использованием бартера. Статья будет полезна предпринимателям, менеджерам и специалистам по маркетингу, которые ищут новые способы оптимизации расходов и развития бизнеса в условиях нестабильной экономики.*

*Ключевые слова: бартер; кризис; нестабильная экономика; оптимизация расходов; партнерство; продвижение; сфера услуг.*

Бартер - слово широко известное. Его часто используют в контексте «услуги за услугу» в быту. Но в экономической и правовой сферах бартер упоминается значительно реже, хотя в 90-е годы в России данный термин был крайне популярен. Что же сейчас с бартером? Является ли он пережитком прошлого или все так же востребован? Найдем ответы на эти вопросы в данной статье.

Бартер - это один из видов гражданско-правового договора: одна сторона берёт на себя обязательство передать другой стороне некоторое имущество против обязательства другой стороны передать первой имущество равной стоимости. Простыми же словами бартер - это обмен, альтернатива привычной денежной покупки.

Для фирм бартер является своего рода формой взаимоотношений, которая позволяет использовать деньги, но при этом не находиться в затруднительном положении. Бартерная сделка может оказаться выгоднее денежного обмена, например, в случае распродажи последних экземпляров на предприятии по сниженной цене. Если появляется возможность обмена продукта на сырье, то фирма оказывается в выигрышном положении.

В период кризиса объем бартерных сделок растет, так как производству необходимо продолжать изготовление продукта, несмотря на острую нехватку денежной массы. Компании могут выстраивать между собой взаимозачетные отношения, что позволяет избежать взаимосвязи с внешними факторами, такими как изменение цены на рынке и валютный курс, и минимизировать финансовые издержки. [2]

В России в 90-е годы бартер стал ключевым инструментом в период кризиса, который последовал за распадом СССР. Последствием длительной плановой экономики стал стремительный подъем бартерных сделок. Специалисты швейцарской трейдинговой компании Marc Rich AG подчеркивают:

«У наших торговых партнёров из бывшего Советского Союза не было наличных денег и иностранной валюты. Мы работали по принципу: если у тебя нет денег, плати тем, что есть. Мы осуществляли бартерные сделки, как в Средние века». [4]

В период кризиса 1990-х годов в России было очевидно, что необходима альтернативная система расчетов. Бартер стал такой системой и быстро завоевал российский рынок, в отличие от других стран с переходной экономикой. В те годы бартер демонстрировал устойчивость и стабильность в экономике РФ, в то время как использование денежных

расчетов было куда более сложным. [5]

Бартер в России отличается использованием сложных бартерных систем с циклическими цепочками расчетов. Исследования показали, что интенсивность бартерных сделок зависит от размера предприятий и отраслей, в которых они действуют. Большие предприятия используют бартерные операции в больших объемах, а важно найти смежную отрасль, с которой бартер будет выгоден обеим сторонам. [8]

Бартер является естественной формой реализации товаров в некоторых отраслях, например, в продаже жилья и интеллектуальной собственности. В отраслях нефти и металла бартерные сделки были даже преобладающим способом реализации продукции с партнерами, а с клиентами предпочитался денежный расчет. [5]

Обычно бартер используется в многоступенчатом обмене, к которому предприятие вынуждено прибегать под давлением обстоятельств. Однако в случае добровольного бартера предприятие может производить обменные операции с тем партнером, с которым оно заинтересовано в прямой кооперации.

Исследования показывают, что в 1997 году около 60% бартерных сделок были добровольными и направлялись в те же торговые потоки, что и при обычных торговых связях. В условиях постоянного дефицита товаров в бывшем СССР, деньги постепенно теряли свою роль эквивалента, а ряд товаров, таких как строительные материалы, трубы, металлоконструкции и автомобили, стали играть роль ликвидного средства.

С начала 1990-х годов дефицитная экономика начала терять свой традиционный "пустоприлавочный" характер, а насыщенность торговой сети росла быстрее, чем в Китае. Однако равновесие между спросом и предложением не оказалось легкой реальностью, и во второй половине 1990-х годов возник дефицит денег, который породил новый вариант самонастройки хозяйственного механизма - "бартер в зазеркалье".

Дефицит денежной массы в обращении объясняется прежде всего жестко проводимой финансово-кредитной политикой российского государства. Объемы выпуска денег в обращение стали выдерживаться правительством более разумно и оправданно. Однако, помимо этого, растущая нехватка денег у предприятий вызывается и другими причинами, такими как свобода действий банков, которые стали чрезмерно использовать средства предприятий в своих интересах.

Таким образом, дефицит товаров и денежной массы в обращении привели к возникновению бартерных сделок, которые стали важным элементом экономической системы России в 1990-х годах.

Получение денежных средств от клиентов за продукцию стало привычным для предприятий, но вместо своевременной оплаты, они начали даровать их банкам в течение нескольких дней или даже недель. Такие операции приносили банкам значительную прибыль в течение нескольких лет, но замедление расчетов только усугубляло ситуацию, увеличивая потребность в денежных средствах.

Кроме того, многие предприятия страдали от недостатка конкурентоспособности своей продукции и неумения организовать эффективный производственный процесс и сбыт. Директоры многих предприятий не получали необходимого образования и не могли справиться с вызовами рынка.

Неудачные попытки продвижения отечественной продукции через массовую рекламу приводили к нулевому результату, а сравнение с ситуацией в бывших республиках СССР показывает, что многие работники не были готовы к новым вызовам. Кроме того, задолженность предприятий друг перед другом стала основной причиной денежного дефицита

в последние полтора-два года, и бартер стал единственным способом продолжать экономическую жизнь, хотя и в замедленном темпе.

Одной из главных причин перехода предприятий на бартер является дефицит денежных средств в производственном секторе страны. Однако, помимо этого, существует еще ряд причин, которые не связаны напрямую с нехваткой денег. Некоторые предприятия используют бартер в качестве способа уклонения от уплаты налогов, другие испытывают нехватку валюты для проведения импортных операций, а некоторые стремятся скрыть свою валютную выручку и перевести доходы за рубеж. При этом, стоит учитывать как плюсы, так и минусы бартерных отношений, и признать, что политика, направленная на полное прекращение бартерных операций, соответствует духу рациональности и грамотной экономической системе. [8]

Исследователи В. Л. Макаров и Г. Б. Клейнер выделяют две волны бартера в России. Первая волна (1991-1992 гг.) возникла из-за ослабления рубля на фоне товарного дефицита, а вторая волна (1994-1996 гг.) была следствием дефицита оборотного капитала на предприятиях. Кроме того, авторы отмечают, что бартер использовался еще во времена плановой экономики и позволял предприятиям смягчить жесткость ресурсных ограничений, расширить сферу самостоятельных решений и улучшить плановые показатели.

Однако, переход к бартерному обмену стал одной из первых институциональных ловушек, в которую попала российская экономика. В 1995-1998 гг. доля бартера в выручке российских предприятий составляла от 30 до 55%. [7]. (оценка объема бартера А.Щербаковым и Д.Чернавским – около 90%).

В условиях российской экономики того времени бартерный обмен не имел альтернативы и к 1995 году стал устойчивым институтом. В 1997 году бартер получил официальное признание и стал частью институциональных структур и процедур. Согласно А. Яковлеву, снижение уровня инфляции приводило к увеличению бартерных расчетов. [5]

В настоящее время термин "бартер" присутствует в налоговом законодательстве, однако его определение остается нечетким. В соответствии с Гражданским и налоговым законодательством Российской Федерации, договор бартера рассматривается как два договора купли-продажи, где каждая сторона выступает в качестве покупателя и продавца одновременно. Другими словами, любой договор мены может быть представлен как два договора купли-продажи с двумя взаимными обязательствами. [2]

Одной из главных трудностей бартерных отношений является их конкретная сфера применения. В частности, при неденежной оплате труда работников возникает ряд сложностей, таких как ограничение размера неденежного возмещения (не более 20% от месячной зарплаты), запрет на выплату зарплаты в виде определенных предметов (например, алкоголь, наркотики, оружие и т.д.), необходимость письменного согласия работника на бартерную оплату труда и т.д. Кроме того, при квалификации договора бартера на примере мены следует учитывать ряд нюансов, таких как классификация обмена товара на услуги как смешанного договора, необходимость применения положений о купле-продаже при замене предоставления товара на оплату, а также ограничения на оформление уступки права требования договором мены. [3]

В условиях устойчивого рынка денежный оборот играет главную роль в экономике, но в периоды экономического кризиса безналичные способы оплаты становятся более популярными.

Сегодня многим предприятиям приходится рассматривать бартерные схемы как альтернативу, и использование информационных технологий делает бартер более эволюционным и эффективным. Однако, необходимо иметь запасные механизмы оплаты в

экстремальных условиях, и бартер может выступать в качестве резервного механизма оптимизации кризисной экономики.

Тем не менее, эффективное использование бартера требует правовой и экономической поддержки, а также регламентации. Следовательно, создание резервной расчетной системы должно осуществляться не только на уровне экономики, но и на уровне законодательства. [5]

Для иллюстрации работы бартера в культурной сфере рассмотрим гипотетический пример маленького музея с ограниченным бюджетом, который зависит от государственного финансирования.

В случае проведения сложных выставок или концертов во дворе музея, может потребоваться дорогостоящее экранное оборудование, стоимость которого может достигать нескольких миллионов рублей в зависимости от масштаба застройки и технических параметров. Однако, благодаря бартерному соглашению, партнер может предоставить необходимое оборудование, за что получит возможность прямой рекламы и коммуникации с аудиторией как бренд, который поддерживает искусство. Для музея же это шанс серьезно сократить расходы на мероприятие и существенно снизить траты на производство полиграфии, создание арт-объектов, организацию бара и фуршета, PR-кампании и т.д.

Такое сотрудничество является формой реализации программ социальной ответственности и может стать спасением для маленьких культурных институций, у которых существенно снизились бюджеты на культурные проекты. В подобных коллаборациях музей расплачивается временем и объемом интеллектуальной деятельности своих сотрудников, что позволяет партнеру выйти на новую аудиторию и получить имиджевые бонусы как бренд, поддерживающий креативные форматы.

Вероника Кандаурова, пиар-директор государственного музея ММОМА, отмечает, что все рекламные кампании в нем проходят по бартеру: «Выставочные проекты часто финансово поддерживают компании, которые хотят быть упомянутыми в медиа. Однако отдельного бюджета на поддержку в медиа у этих компаний нет. И получается такой порочный круг: тебе надо и про выставку рассказать, и про партнера, и чтобы все бесплатно и интересно. Примерно так же это работает с некоммерческими партнерствами, но не с медиа, а с различными платформами, брендами, ресторанами. В подобных коллаборациях музей расплачивается временем и объемом интеллектуальной деятельности своих сотрудников».

Рекламные проекты и работа с медиа - это одно из важнейших направлений бартерного сотрудничества, но не всегда этот формат подходит для всех проектов. Однако, в культурной индустрии бартер может применяться для работы с соцсетями, например, предоставления продукта для публикации в обмен на эквивалентную стоимость поста у инфлюенсера.

Также, бартер может быть предложен гостиницам - например, предоставление номера для съемок или размещения участников мероприятий в обмен на интеграцию названия гостиницы в телевизионную съемку или упоминание в других СМИ. Однако, стоит отметить, что дорогим отелям типа Radisson бартер обычно не выгоден, так как им дешевле оставить номера простаивать, чем заселять их по бартеру. Туристическое агентство "Краун Тревел" также подтверждает, что отелям практически никогда не выгоден бартер.

В культурной индустрии бартер может быть использован для приглашения на закрытые события или превью, абонеента на несколько посещений показов. [6]

Например, в агентстве Redline PR бартер - не просто инструмент оптимизации расходов, но и эффективный способ установления взаимовыгодных отношений с СМИ. При этом, несмотря на то, что рекламодатели обычно не рассматривают некоммерческие или бартерные предложения, компания всегда готова рассмотреть каждый вариант и найти

компромиссное решение.

Главное отличие PR-агентства от рекламного заключается в том, что задача - не просто продвинуть материал, но и удовлетворить интересы редакции и целевой аудитории. Redline PR вкладывают ресурсы в выстраивание отношений со СМИ и добивается результатов за счет «дружбы» с журналистами. И хотя рекламные контракты - это неизбежный фактор рынка, в Redline PR готовы искать альтернативные способы сотрудничества, чтобы клиент получил максимальную выгоду.

В последние годы бартер стал неотъемлемой частью сотрудничества компаний с редакциями и организаторами мероприятий. Эта схема позволяет закрыть расходы на организацию и интеграцию в мероприятие за счет предоставления своих услуг или продукции взамен.

За последние годы бартер стал еще более актуальным, став «второй валютой» на рынке. Редакции и организаторы мероприятий все чаще идут на встречу бартерным интеграциям, осознавая их выгоду и эффективность.

Кризис и повышенная конкуренция заставляют бизнес проявлять гибкость и находить новые способы продвижения. Бартер становится взаимовыгодной сделкой для всех сторон, позволяя значительно сократить бюджет мероприятий и продвижения. Таким образом, бартер становится не просто инструментом оптимизации расходов, но и эффективным способом продвижения для небольших компаний. [1]

Бартер – это мощный инструмент, который может принести множество выгод для предприятия. Во-первых, он позволяет сэкономить денежный капитал, который можно перенаправить на другие важные направления. Во-вторых, бартер повышает продажи и прибыль, благодаря быстрому товарообороту и расширению клиентской базы. В-третьих, он позволяет продвинуть неиспользованный товар и раскрыть новые возможности для бизнеса. В-четвертых, бартер уменьшает уровень цен и приобретает новые связи в бизнесе. И наконец, он помогает развить рекламные площадки и получить новых клиентов. Поэтому, при использовании бартера необходимо учитывать все эти причины и использовать его как эффективный инструмент для развития бизнеса. [9]

Таким образом, бартер до сих пор не только используется компаниями, но и является в некоторых случаях выгоднее денежных операций. Бартерные сделки никуда не исчезли, просто размах резко уменьшился относительно показателей 90-х годов. Бартер и дальше будет пользоваться спросом, подстраиваясь под новые технологии.

#### *Список источников*

1. Анна Кириченко. Бартер как антикризисный PR-инструмент для бизнеса. #prexplore. 2020.
2. Бартер. Audit-it.ru. 2018: <https://www.audit-it.ru/terms/agreements/barter.html>.
3. Ганьшина Ирина Павловна. Бартер - что это простыми словами? «RusЮрист»: онлайн-журнал для юристов. 2021.
4. Дэниел Амманн. Нефтяной король. Секретная жизнь Марка Рича, 2018, Глава 20, с. 217.
5. Извеков Юрий Николаевич О роли бартера в период кризиса // Проблемы экономики и юридической практики. 2009. №3.
6. Марина Анциперова, Марина Лапкина. По дружбе: как бартерные отношения помогают выживать российской культуре. Forbes. 2019.
7. Мартыненко Алексей Сергеевич, Жабинская Инна Сергеевна Институциональные ловушки в российской экономике // Концепт. 2019. №1.

8. Соколинский В. М., Васильева Е. Н. Российский бартер: стимул или преграда? // Финансы: теория и практика. 1998. №3.

9. Фабриций М.В. Современная практика использования взаимозачета и бартера как неденежных форм расчетов // Современные тенденции в экономике и управлении: новый взгляд. 2014. №26.

*This article examines the possibilities of using barter as an effective tool for optimizing expenses and developing businesses in conditions of an unstable economic situation. The article highlights the key advantages of using barter, such as increased sales and profits, expanded customer base, reduced price levels, development of advertising platforms, and much more. Financial risks associated with using barter are also discussed. The article will be useful for entrepreneurs, managers, and marketing specialists who are looking for new ways to optimize expenses and develop businesses in conditions of an unstable economy.*

*Keywords: barter; crisis; unstable economy; expense optimization; partnership; promotion; service sector.*

## ДЕФЛЯЦИОННАЯ СПИРАЛЬ И МЕТОДЫ БОРЬБЫ С НЕЙ

*Крюкова А.С.*

*Научный руководитель: Нигматзянова Л.Р.*

*Казанский Государственный Энергетический Университет, Казань*

*В статье рассмотрена сущность понятия дефляции, приведены примеры государств из реальной жизни, которые подверглись жестокой дефляции. Также приведены способы уменьшения урона экономике страны в процессе дефляции и при возникновении такой ситуации как спираль дефляции.*

*Ключевые слова: экономика, инфляция, дефляция, спираль дефляции, метод Кейнса.*

Всем знаком термин «инфляция». Инфляция – это процесс повышения общего уровня цен на товары и услуги, что ведет к обесцениванию денег и падению их покупательской способности, то есть, на имеющиеся деньги можно приобретать все меньше и меньше товаров. В каждом государстве есть процент инфляции, например, в Российской Федерации, на начало 2023 года наблюдается инфляция размером 5-7% [1].

Помимо инфляции в экономике существует термин, ей полностью противоположный. Этот термин, а именно, дефляция, обозначает то, что на деньги можно покупать больше товаров и услуг, растет покупательская способность денег, а, стало быть, уменьшается общая цена на товары и услуги.

Прежде чем понять, как бороться с дефляцией, нужно определить причины этого события. Логически можно догадаться, что, если при дефляции на одни и те же деньги можно купить больше товаров и услуг, значит эти товары и услуги начинают обесцениваться. Учитывая, что товары и услуги начинают обесцениваться, справедливо отметить, что в данном случае происходит увеличение разницы между спросом и предложением, причем эта разница довольно велика.

Рассмотрим последствия дефляции, которые представляют угрозу любой экономике. Одним из самых суровых последствий является образование так называемой «спирали дефляции» [2]. Спираль дефляции представляет собой цикл событий, которые ведут экономику в некую «пропасть». Представим: уровень цен на товары и услуги снизился. Логично в данной ситуации снизить производство этих товаров, но, снизив производство, мы обязаны снизить и заработную плату рабочих предприятия или компании. Никакой человек не захочет работать, условно говоря, за гроши и скорее всего уволится. Массовое увольнение людей с рабочих мест приводит к росту безработицы, безработица приводит к уменьшению доходов, а значит, у людей все меньше возможности приобретать товары и услуги. Круг замкнулся. Дефляция продолжает поработать экономику по данной схеме, начиная новый виток спирали.

Решением проблемы спирали дефляции является принудительное увеличение спроса на готовые товары и стимулирование инвестиций в бизнес [3]. Примером борьбы с дефляцией является Япония в девяностых годах прошлого века: была увеличена эмиссия денег. Это подразумевает то, что государство позволяет национальной валюте слегка обесцениться. Государству понадобилось около десятилетия для выхода из данной ситуации. Также эффективным будет принятие решения о снижении налоговой нагрузки и поддержке бизнеса за счет госбюджета [4].

Одним из способов борьбы с дефляцией является метод Кейнса. Этот метод не работает



на долгосрочную перспективу, он предполагает применение для достижения краткосрочного результата. Принцип метода заключается в создании временного дополнительного источника дохода для госбюджета, например, повышения налогов, увеличения действующих налогов для всех лиц или внедрение новых сборов.

Заметим, что метод Кейнса вступает в противоречие с методом, описанным до него, в котором предлагается снизить налоговую нагрузку. Отсюда можем сказать, что самое главное при наступлении дефляции – применять меры по изменению налогового управления.

Подводя итог, следует отметить, что при дефляции самый неправильный выход из ситуации – ждать, пока дефляционная ситуация сама разрешится. В данном случае государство только усугубляет свое экономическое положение. Помимо дефляционной спирали существуют и другие отрицательные последствия увеличения разрыва между спросом и предложением и обесценивания товаров и услуг, но рассмотренная в статье проблема является наиболее важной для экономики государства.

#### *Список источников*

1. Динамика потребительских цен [Электронный ресурс] Режим доступа: [https://cbr.ru/analytics/dkp/dinamic/CPD\\_2023-1/](https://cbr.ru/analytics/dkp/dinamic/CPD_2023-1/) (дата обращения: 24.04.2023)
2. Что такое дефляция, чем она опасна и будет ли в России [Электронный ресурс] Режим доступа: <https://quote.rbc.ru/news/article/62cbfe0b9a79473252ff662d> (дата обращения: 25.04.2023)
3. Чем опасна дефляционная спираль и что делать инвестору [Электронный ресурс] Режим доступа: <https://journal.tinkoff.ru/russian-deflation/> (дата обращения: 25.04.2023)
4. Почему дефляция хуже инфляции? [Электронный ресурс] Режим доступа: <https://fintolk.pro/uzhasy-defljacii-ili-pochemu-snizhenie-cen-jeto-ploho/> (дата обращения: 27.04.2023)

*The article examines the essence of the concept of deflation, provides examples of real-life states that have undergone severe deflation. There are also ways to reduce the damage to the country's economy in the process of deflation and in the event of such a situation as a deflation spiral.*

*Keywords: economy, inflation, deflation, deflation spiral, the Keynes method.*

## ОБОСНОВАНИЕ ПРИНЦИПОВ НАЛОГОВОГО АДМИНИСТРИРОВАНИЯ, СПОСОБСТВУЮЩИХ УСТОЙЧИВОМУ РАЗВИТИЮ БЮДЖЕТНОЙ СИСТЕМЫ

*Балаев Э.О.*

*Северо-Кавказский федеральный университет, Ставрополь*

*Рассмотрены возможности повышения устойчивого развития бюджетной системы на основе комплексного использования базовых принципов налогового администрирования и оценки возможности их комбинированного использования для преодоления существующих противоречий развития национальной налоговой системы*

*Ключевые слова: налоговое администрирование, бюджетная система, налоговый контроль, устойчивость*

В литературе по государственной экономике был предложен ряд характеристик налоговой структуры, позволяющих достичь оптимального состояния системы налогового администрирования. Поскольку эти характеристики часто являются взаимоисключающими, то они часто используются в комбинации, чтобы найти хороший баланс между целями функционирования налоговой системы:

Первая из таких характеристик – это нейтральность/эффективность. Налоги должны как можно меньше искажать поведение, которое может проявляться следующим образом [2]:

- искажение решения о соотношении труда и досуга: как подоходный налог, так и налог на потребление снижают стоимость досуга, поскольку работа становится менее привлекательной, что дестимулирует экономическую активность;

- искажение решения о межвременном потреблении: в отсутствие налогов люди выбирают оптимальную схему межвременного потребления. Некоторые налоги (главным образом подоходные) искажают относительные цен потребления как в настоящем, так и в будущем;

- искажение относительных цен: если относительные цены искажены, то снижается эффективность перераспределения поведение искажается.

Следующая характеристика – низкие затраты на администрирование и соблюдение требований. К административным расходам относятся те, которые несет налоговая администрация в процессе сбора налогов. Расходы на соблюдение требований законодательства – это расходы, которые налогоплательщик должен понести, чтобы справиться с налоговым бременем [1]. Оба вида затрат обычно довольно существенны. В частности, расходы на администрирование и соблюдение требований по налогам на доходы и имущество могут быть очень высокими и составлять порядка 10 % налоговых поступлений.

Налоговые системы требуют определенной гибкости в том смысле, что они должны легко адаптироваться к изменениям, если внешние или внутренние обстоятельства (например, новое правительство) требуют таких изменений. Также с самого начала должно быть ясно, что должно быть объектом и субъектом налогообложения и как происходит распределение налогов по уровням бюджетной системы. Это требует создания прозрачной налоговой системы.

Равенство включает в себя два измерения – горизонтальное и вертикальное [3]. Горизонтальное равенство подразумевает, что налоговая система не должна проводить различий между налогоплательщиками, находящимися в аналогичном положении. Это можно расценить как призыв к созданию глобальной или всеобъемлющей системы подоходного налога, а не системы подоходного налога, основанной на источниках или планируемой

системе налогообложения. Вертикальное равенство подразумевает, что к неодинаковым случаям не следует относиться одинаково, например, используя систему прогрессивных налоговых ставок.

Следует также тщательно учитывать конечную точку воздействия налога. Например, считается, что корпоративный подоходный налог уплачивают корпорации, но на самом деле налоговое бремя обычно ложится на акционеров, сотрудников и клиентов [4]. Аналогичные замечания можно сделать и в отношении других налогов. В общих чертах, налогоплательщики с сильным экономическим положением, как правило, смогут переложить бремя налога, которое было возложено на них, на более слабые экономические стороны. Эта реальность обычно игнорируется директивными органами, поскольку сообщение о том, что конечное налоговое бремя, как правило, будет полностью отличаться от первоначального целевого налогового бремени, серьезно подрывает основы налоговой политики.

Важной характеристикой также является осуществимость, так как налог должен быть реальным. Можно придумать новые виды налогов, которые будут обладать привлекательными свойствами, но трудно реализуемыми на практике или нарушающими базовые принципы налогообложения.

В идеале налоговая система должна играть определенную роль в стабилизации экономики в случае неблагоприятных или оживленных экономических условий. Например, поступления по корпоративному подоходному налогу, как правило, снижаются пропорционально во время экономических спадов, что ограничивает влияние снижения валовых доходов на экономику. И наоборот, имущественные налоги не являются проциклическими, поэтому влияние экономических кризисов на динамику их поступлений минимально. Это соотносится с характеристикой стабильность доходов. Поступления по подоходному налогу часто довольно непредсказуемы, поскольку, например, доходы от капитала и поступления по корпоративному подоходному налогу сильно колеблются между благоприятными и менее благоприятными экономическими условиями.

Растущая экономическая глобализация означает, что все больше и больше людей и ресурсов пересекают границы. Поскольку существует проблема налоговой конкуренции между странами, то должны существовать четкие определения налогооблагаемых ресурсов и четкие правила распределения налогов. Важное значение с позиции международного налогообложения также играет Принцип недискриминации. Этот принцип подразумевает, что не должно быть различий в налогообложении для иностранных или отечественных налогоплательщиков.

Платежеспособность как характеристика системы налогового администрирования может быть классифицирована как вертикальное взаимодействие субъектов налоговых отношений, т.е. налогоплательщики должны уплачивать налоги в соответствии со своей способностью. При этом у них должно быть достаточно времени для исполнения своих обязанностей.

Таким образом, не существует единого налогового сценария, реализация которого позволит повысить эффективность действующей системы налогового администрирования с учетом всех вышеперечисленных критериев. Их применение требует поиска компромиссов, так как характеристики многих из этих критериев являются взаимоисключающими, поэтому на практике часто используется комбинация налогов для установления надлежащего баланса между различными целями налоговой системы в целом и ее элементами в частности.

*Список источников*

1. Беспалов М. В. Информационное взаимодействие в системе налоговых органов: основные задачи, проблемные точки и перспективы развития / М. В. Беспалов // Бухгалтер и закон. – 2013. – № 5. – С. 13–17.
2. Гринкевич Л.С. Тенденции и закономерности развития налоговой системы России / Л.С. Гринкевич, А.В. Ильин // Финансы и банки. – 2015. – № 5. – С. 84–91.
3. Каженова Д. Г. Практические аспекты информационного взаимодействия налоговых органов с налогоплательщиками / Д. Г. Каженова // Наука и общество. – 2012. – № 4. – С. 108–112.
4. Мишустин М.В. Информационно–технологические основы государственного налогового администрирования в России: Монография / М. В. Мишустин. – М. : ЮНИТИ–ДАНА, 2005. – 160 с.

# **ANALYSIS OF MACROECONOMIC INDICATORS BASED ON DATA FROM THE FEDERAL STATE STATISTICS SERVICE FOR THE PREVIOUS THREE YEARS. DETERMINING THE DRIVERS OF ECONOMIC GROWTH**

*Nikiforova D.A.*

*Sevastopol State University, Sevastopol, Russia*

The features of the socio-economic development of the Republic of Crimea include a high potential for the development of tourism and agriculture, the availability of rich natural resources and the geopolitical position in a critical region. However, there are a number of problems, including high levels of unemployment, low income and low labor productivity, and insufficient financing of the scientific and technical potential of the region, which affect the development of the Republic of Crimea.

The purpose of the work: to study the main socio-economic indicators of the Republic of Crimea, to assess over the past three years and to identify the main drivers of economic development in the region.

Methodology: in the work, observation methods were used to collect information about the dynamics of the main indicators, deduction and induction, measurements and others.

Results: Despite large-scale transformations, the indicators of socio-economic development of the Republic of Crimea lag far behind the indicators of economically developed regions of Russia. According to the RIA-Rating rating, the Republic of Crimea ranked 43rd at the end of 2021, having dropped in socio-economic indicators from 36th place in 2021. Industry indicators of the Republic of Crimea are also insignificant. Thus, the share of extractive production in the all-Russian indicators in 2022 was 0.03%, manufacturing - 0.2%, agriculture - 1%, electricity supply - 1%.

The gross domestic product of the Republic of Crimea in 2020 amounted to 515610.8 million rubles. In 2021, against the backdrop of economic recovery after the coronavirus pandemic, gross domestic product increased by 5.14%. In 2022, despite the negative factors of external sanctions, the disruption of logistics chains with foreign suppliers and the unstable ruble exchange rate, the gross regional product decreased by only 0.5% and amounted to 539389.5 million rubles.

The overall index of industrial production in the Republic of Crimea was 101.1 in 2020, in 2021, against the background of the growth of business activity in the country, the index of industrial production increased to 110.5, but in 2022 the index of industrial production decreased to 96.5.

The decline in the extractive industry, which has been observed over the past three years, had the most negative impact on the industrial production index. Thus, in 2020, the index of industrial production in the field of mining amounted to 91.7, in 2021 99.9, and in 2022 decreased to 68.6.

The drivers of industrial production were manufacturing enterprises in the Republic of Crimea, the index of industrial production of which increases annually, the construction industry, due to the implementation of major state projects to create infrastructure, construction of the resort and recreational sphere and housing for the population of the region, the food security of the Republic of Crimea is provided by actively developing agriculture. One of the most promising branches of agriculture is viticulture and winemaking, which have been developing in Crimea for several centuries.

The main area remains the tourism industry. The annual tourist flow shows the popularity of the resort of Crimea among the population of Russia, but the dynamics of the tourist flow over the past three years is unstable. In 2022, the tourist flow has almost halved and amounted to 4.2 million people. Several factors contributed to a sharp decrease in the tourist flow in 2022. First of all, the cancellation of flights significantly affected the transport accessibility of the resort for tourists. In

addition, there was a risk of terrorist acts on the part of Ukraine, in connection with which some of the regular tourists decided to change the place of rest.

Conclusions: The Republic of Crimea is currently actively developing, but has not yet achieved high indicators of socio-economic development. The trends of further development include an increase in the volume of investments in the region, the development of tourism and agriculture sectors, as well as an increase in the role of Russia in the economic development of the region. However, it is important to pay attention to the development of the main sectors of the Crimean economy, such as mechanical engineering, energy, and the scientific and technical sector, in order to guarantee stable growth of the region's economy on a long-term basis. In addition, it is important to improve the infrastructure of the region, including the supply of water and energy to the population of the region, in order to ensure higher levels of economic development and improve the well-being of its residents.

#### *References*

1. Azernikova I.P. On modern trends in the development of the tourism industry in the Russian Federation/ Azernikova I.P. // Humanitarian accent. - 2019. [electronic resource]. URL: <https://cyberleninka.ru/article/n/o-sovremennyh-tendentsiyah-razvitiya-turistskoy-industrii-v-rossiyskoy-federatsii> (accessed: 10.05.2023).

2. Voronina A.B. Tourism economy of Crimea: analysis of the pre-crisis period/ Voronina A.B. // Geopolitics and ecogeodynamics of regions. - 2021. [electronic resource]. URL: <https://cyberleninka.ru/article/n/ekonomika-turizma-kryma-analiz-dokovidnogo-perioda> (date of circulation: 10.05.2023).

3. The share of the region in the all-Russian key indicators in 2022 // Bank of Russia. - 2022. [electronic resource]. URL: [https://cbr.ru/crimea/ekonom\\_profil/](https://cbr.ru/crimea/ekonom_profil/)

4. Logvina E.V. Assessment of the resource and recreational potential of the Republic of Crimea/ Logvina E.V. // Moscow Economic Journal. - 2020. [electronic resource]. URL: <https://cyberleninka.ru/article/n/otsenka-resursno-rekreatsionnogo-potentsiala-respubliki-krym> (accessed: 10.05.2023).

5. Lopatina T.A. Comparative analysis of the economic development of the countries of the Black Sea region and the Republic of Crimea/ Lopatina T.A., Filinkov A.M. // Economics and business: theory and practice. - 2021. [electronic resource]. URL: <https://cyberleninka.ru/article/n/sravnitelnyy-analiz-razvitiya-ekonomiki-stran-prichernomorya-i-respubliki-krym> (accessed: 10.05.2023).

6. Olkhovaya G.V. On the issue of the development of the green economy in the Republic of Crimea/ Olkhovaya G.V., Prigotskaya Ya.D. // Economics of construction and environmental management. - 2022. [electronic resource]. URL: <https://cyberleninka.ru/article/n/k-voprosu-razvitiya-zelenoy-ekonomiki-v-respublike-krym> (accessed: 10.05.2023).

7. Primyshev I. N. Investment attractiveness of the Republic of Crimea and its assessment/ Primyshev I. N. // Omsk Scientific Bulletin. The series "Society. History. Modernity". - 2020. [electronic resource]. URL: <https://cyberleninka.ru/article/n/investitsionnaya-privlekatelnost-respubliki-krym-i-ee-otsenka> (date of reference: 10.05.2023).

8. Rating of the socio-economic situation of the regions according to the results of 2021 // Rating agency "RIA-Rating". - 2021. [electronic resource]. URL: <https://riarating.ru/infografika/20220516/630222174.html>

9. Socio-economic situation of the Republic of Crimea in January-December 2022 // Krymstat. - 2022. [electronic resource]. URL: <https://82.rosstat.gov.ru/folder/191225>

10. Economic review // Investment portal of the Republic of Crimea. - 2022 [Electronic resource]. URL: <https://invest-in-crimea.ru/crimea-economy>.

# IMPLEMENTATION OF MANAGEMENT ACCOUNTING IN THE ECONOMIC ACTIVITY OF A MANUFACTURING ENTERPRISE

*Guba A.A.*

*Sevastopol State University, Sevastopol, Russia*

The introduction of management accounting is necessary for the collection, processing and analysis of information about the financial, economic and production processes of the enterprise. It allows the management team to make informed decisions, optimize business processes, analyze production costs, control the budget and evaluate the efficiency of resource use. As a result, management accounting makes it possible to increase the competitiveness of the enterprise and improve its financial performance.

The purpose of the work: to reveal the concept of "management accounting", to consider the goals and objectives of the functioning of this type of accounting, as well as to study the process of implementing a management accounting system.

Methodology: among the methods used should be distinguished: observations, generalizations, modeling, induction, deduction, etc.

Results: management accounting is a system of collecting, measuring, interpreting information important for making decisions on the organization's activities. The main objectives are to maximize profits and minimize costs, optimize production processes, increase resource efficiency, optimize inventory and inventory accounting, quality management and production control, operational decision-making based on the analysis of accounting data. Some of the tasks are: collecting and processing information about the costs of production and sale of products, monitoring the state of stocks of raw materials, materials and finished products, analyzing the financial results of the enterprise, evaluating the efficiency of using production resources, developing budgets and planned indicators of the enterprise, maintaining the necessary level of liquidity and financial stability of the enterprise.

The introduction of management accounting involves the implementation of several stages:

1. Determine what goals the management of the enterprise should achieve as a result of using management accounting tools.

2. Determine which elements of management accounting are already used in the enterprise.

3. What volume and what quality of information should be provided to the head and line managers to make effective management decisions.

4. Develop the structure of reports. Main reports: profit and loss statement, which discloses the structure of income and expenses of the enterprise with a sufficient degree of detail, cash flow statement, which discloses the volume and dynamics of cash flows from operating, financial and investment activities, management balance sheet, the purpose of which is to provide information about the real property status of the manufacturing enterprise, the structure of its assets and liabilities, the amount of borrowed funds and their impact on the financial position of the company.

5. Fix the characteristics of management accounting. These should be: an internal regulation on the implementation of management accounting, which should reflect the main processes of management accounting, the system of internal reporting of management accounting, regulations for management accounting. The implementation of the management accounting system should also be recorded in the order of the head of the production enterprise.

At the same time, the effectiveness of the implementation of management accounting can be improved through the use of digital technologies. Digital technologies allow automating the accounting process and obtaining information in real time. This reduces the number of errors and

speeds up the verification and reporting process. Digital technologies provide a wide range of tools and opportunities for adapting accounting to the needs of a particular company. This allows you to speed up and simplify the process and make it more flexible and convenient.

Conclusions: the introduction of management accounting in the economic activity of a manufacturing enterprise allows us to focus on the analysis and evaluation of production activities in order to optimize business processes and increase the efficiency of resource use. Analysis within the enterprise helps to optimize financial flows, minimize costs and increase the economic effect. Management accounting improves the process of financial management: intentional planning, cost accounting, data analysis to determine profits, etc., increases the efficiency of production and performance discipline, which is accompanied by an increase in labor productivity and stable development of the company. Digital technologies improve the work of management accounting: they allow to improve communication between company departments and reduce the time for information delivery, which improves interaction between company departments and allows you to quickly respond to problems that have arisen, reduce the time and effort spent on accounting and reporting, which allows staff to engage in other tasks and increases the efficiency of the company.

#### *References*

1. Adamenko A.A. Stages and prospects of development of management accounting/ Adamenko A.A., Chernyak I.I. // Business bulletin of the entrepreneur - 2021. [Electronic resource] URL: <https://cyberleninka.ru/article/n/etapy-i-perspektivy-razvitiya-upravlencheskogo-ucheta> (date of address: 10.05.2023).

2. Vasilevskaya Yu.Yu. The main aspects and variants of the organization of management accounting / Vasilevskaya Yu.Yu. // World Science. - 2020. [Electronic resource] URL: <https://cyberleninka.ru/article/n/osnovnye-aspekty-i-varianty-organizatsii-upravlencheskogo-uchyota> (accessed: 10.05.2023).

3. Dzhumanova A.B. Analytical tools of management accounting/ Dzhumanova A.B., Salimov I.I. // Economics and society. - 2023. [Electronic resource] URL: <https://cyberleninka.ru/article/n/analiticheskie-instrumenty-upravlencheskogo-ucheta-1> (date of application: 10.05.2023).

4. Zaripova S.R. The role of management accounting in the management of the organization/ Zaripova S.R. // Economics and society. - 2022. [Electronic resource] URL: <https://cyberleninka.ru/article/n/rol-upravlencheskogo-ucheta-v-upravlenii-organizatsii> (accessed: 10.05.2023).

5. Karlenko M. A. Digital transformation of management accounting/ Karlenko M. A., Kargina E. N. // Bulletin of the Academy of Knowledge. - 2020. [Electronic resource] URL: <https://cyberleninka.ru/article/n/tsifrovaya-transformatsiya-upravlencheskogo-ucheta> (accessed: 10.05.2023).



## **PROBLEMS OF PROMOTION OF THE NATIONAL SOUVENIR AS A COMPONENT OF THE TOURISM PRODUCT**

*Abacharaeva K.*

*Russian State University of Tourism and Service, Makhachkala, Russia*

*Souvenir products are one of the components of territorial branding and serve as an identifier for a tourist region. The specificity of the product is based on the characteristics of the region, including cultural and historical traditions.*

*Keywords: Tourism product, promotion, tourism sector, territorial branding, national souvenir.*

By the beginning of the 21st century, tourism has become one of the leading areas of socio-economic, cultural and political activities of most states and regions of the world.

Tourism is one of the most dynamically developing forms in international trade in services. The state support measures taken in the Russian Federation for the subjects of the tourism industry contributed to the growth of domestic tourism, increasing the attractiveness of traveling around the country for citizens. The potential of our boundless country is so great that it certainly gives hope that in the near future Russia will be able to reach the world level in this area.

In recent years, tourism in the regions of Russia has been rapidly developing, offering extensive opportunities for recreation and recreation. Particular attention should be paid to the development of priority areas, through which it is possible to achieve not only the attraction of tourists, but also the recognition of the recreational area. One of these areas is the development of the souvenir industry, which can be identified as a priority.

The Republic of Dagestan is becoming one of the main tourist destinations. The republic is located in the northeastern part of the Caucasus, along the coast of the Caspian Sea. Tourists are attracted by numerous monuments of nature, architecture and history, as well as the culture of the ethnic community.

The key consumer offer, which allows the region to form a socially significant role for Dagestan, is identification souvenirs. It is enough to plunge into the depths of centuries, exploring the history of the development of souvenirs, in order to understand that a souvenir occupies an important place among cultural values.

A souvenir (from the French "gift") is a memorable item associated with a stay in a particular place (country, city, historical place, and exhibition) or with some memorable event. In most cases, these are products of arts and crafts and the art industry.

Thus, souvenirs play a political role, reflecting the life and culture of the country they represent. The concept of "souvenirs" and "folk art crafts" are closely related.

The significance of solving this problem is due to the following socially significant reasons:

- Formation of a tourist image and public opinion among consumers of a tourist product about the region;

- Brand recognition;

- A translator of intercultural understanding and interaction between peoples;

In addition to the above, solving the problem of promoting the national product contributes to the economic development of the region and provides new jobs, contributing to a partial solution to the problem of unemployment.

In this regard, studies of the demand for souvenirs are of particular relevance. The target audience of such studies should be formed on the basis of a significant increase in the trend of reorientation of the tourist flow towards domestic tourism.

### *References*

1. Khanbabaeva, Z. M. Analysis of the components of the tourist route network of the Republic of Dagestan / Z. M. Khanbabaeva, V. V. Daitov // . - 2022. - T. 12, No. 4-1. - S. 412-420.
2. Daitov, VV The role of the hotel sector in the development of the region's tourism industry / VV Daitov // Economics: yesterday, today, tomorrow. - 2021. - T. 11, No. 1-1. - S. 66-75.
3. Daitova, L. I. Development of the sector of small accommodation facilities in the context of the formation of a rural tourism product / L. I. Daitova, V. V. Daitov // Education and Law. - 2020. - No. 12. - P. 188-197.
4. Hotel management / N. A. Platonova, O. I. Vapnyarskaya, V. V. Daitov [and others]. - MOSCOW: KnoRus Company, 2016. - 426 p.
5. Daitov, V. V. Research of the regional sanatorium-resort complex / V. V. Daitov, M. Sh. Shikhsaidov // World Applied Sciences Journal. - 2014. - Vol. 30, no. 30. – P. 7-8.

## РЕАЛИЗАЦИЯ КОНЦЕПЦИИ УСТОЙЧИВОГО РАЗВИТИЯ В РОССИЙСКОЙ НЕФТЕГАЗОВОЙ КОМПАНИИ

*Копорикова К.К.*

*Тюменский индустриальный университет, Тюмень*

*Политика в области устойчивого развития является верхнеуровневым документом, выражающим позицию Компании в области устойчивого развития и закрепляющим единые подходы к деятельности в этой области.*

*Ключевые слова: устойчивое развитие, стратегические цели, принципы устойчивого развития, нефтегазовая компания.*

Устойчивое развитие – тренд последних десятилетий на всех мировых площадках. Чтобы поддерживать рост и развитие предприятия, компании активно внедряют концепцию устойчивого развития в свою деятельность, делая на неё серьёзный акцент при рассмотрении тенденций и направлений развития в отрасли. Компания ПАО НК «Роснефть» рассматривает устойчивое развитие как вклад в развитие общества без ущерба будущим поколениям. Концепция устойчивого развития – это модель развития человеческой цивилизации, базирующаяся на необходимости соблюдать баланс между решением социальных, экономических проблем и сохранением природной среды. Политика устойчивого развития помогает предприятию не только гибко адаптироваться к постоянно изменяющимся условиям рынка, но и позволяет постоянно развиваться.

ПАО НК «Роснефть» – лидер российской нефтяной отрасли, одна из самых крупнейших компаний в ТЭК мира. «Роснефть» стремится достичь не только высоких финансовых, производственных показателей, но и внести свой вклад в развитие страны, в улучшение качества жизни и условий ее граждан.

В 2021 году Компания получила статус лидера в области устойчивого развития, стала единственной российской нефтегазовой компанией, которая была включена в состав участников глобальной инициативы Global Compact LEAD на приверженность Глобальному договору ООН и десяти принципам ответственного бизнеса [1].

Компания нацелена на достижение в процессе своей деятельности, следующих стратегических установок:

- хорошее состояние здоровья и благополучие своих сотрудников;
- невысокая стоимость вырабатываемой продукции, чистая энергия;
- стабильный экономический рост;
- борьба с изменением климата;
- партнерство в интересах устойчивого развития [1].

Компания непосредственно содействует реализации целей ООН не только лишь в рамках своей основной деятельности, а также путем поддержки и участия в различных проектах и инициативах, нацеленных на повышение качества жизни в регионах присутствия, развитие здравоохранения, науки и образования, культуры и охраны окружающей среды.

Ключевые позиции компании, характеризующие то, как она функционирует в рамках соблюдения стратегии устойчивого развития, прописаны в документе, названном Политикой устойчивого развития, в котором прописаны цели, задачи, принципы Компании, необходимые для сохранения существующего положения, а также для дальнейшего улучшения.

В соответствии с Политикой устойчивого развития деятельность «Роснефти» построена

на следующих принципах:

- соблюдение требований законодательства и других обязательств, принятых ПАО НК «Роснефть»;
- учет интересов и ожиданий заинтересованных сторон;
- соблюдение прав человека;
- внедрение принципов устойчивого развития в ежедневную деятельность ПАО НК «Роснефть»;
- понимание и принятие во внимание региональной специфики;
- оценка результативности и ее постоянное улучшение;
- управление рисками;
- информационная прозрачность [1].

Таким образом, позиция ПАО НК «Роснефти» по устойчивому развитию сильна, она раскрывает в полной мере деятельность организации в рамках устойчивого развития, что подтверждается статусом лидера в области устойчивого развития, Компания с высокой социальной ответственностью и высококлассным портфелем активов, которая способна обеспечить устойчивое экономическое развитие с минимальным воздействием на окружающую среду.

#### *Список источников*

1. Отчет в области устойчивого развития за 2021 год – URL : [https://www.rosneft.ru/upload/site1/document\\_file/Rosneft\\_CSR2021\\_RUS.pdf](https://www.rosneft.ru/upload/site1/document_file/Rosneft_CSR2021_RUS.pdf) (Дата обращения 05.12.2022). - Текст : электронный.

## РАЗВИТИЕ ГОСТИНИЧНОГО МЕНЕДЖМЕНТА В СОВРЕМЕННЫХ УСЛОВИЯХ

*Абачараева Х.*

*Российский государственный университет туризма и сервиса, Махачкала*

*В статье рассмотрены основы гостиничного менеджмента, анализируются факторы, оказывающие воздействие на функционирование гостиничного предприятия. Рассмотрены цели и задачи менеджмента предприятия и подходы к управлению гостиничным комплексом. Ключевые слова: Менеджмент, предприятие, гостиничная индустрия, туризм, гостеприимство.*

На сегодняшний день гостиничная индустрия является активно расширяющимся сегментом. Данная сфера особенно нуждается в качественном управлении. От оптимального производственного процесса оказания услуг и грамотного распределения активов зависит работа практически всех структурных подразделений, устойчивость кадровой политики и конкурентоспособность предприятия, именно поэтому абсолютно все аспекты менеджмента обретают существенную значимость.

Целью менеджмента гостиничного предприятия является повышение эффективности и качества деятельности в условиях современного рынка услуг благодаря профессиональному управлению.

Задачи менеджмента в гостиничном комплексе:

- управление основными процессами оказания гостиничных услуг;
- оптимизация и моделирование управленческих решений;
- анализ факторов риска, сопутствующих принятию управленческих решений в ходе менеджмента сферы гостеприимства;
- управление комплектованием кадров с учетом современных методов оценки и отбора персонала.

В современных условиях гостиничный менеджмент подвержен воздействию непрерывно изменяющихся внешних и внутренних факторов, оказывающих непосредственное влияние на развитие предприятия. С целью повышения эффективности деятельности гостиничного предприятия, а также повышения конкурентоспособности, гостиничный менеджмент вынужден адаптироваться под быстро изменяющуюся среду и учитывать факторы, которые воздействуют на предприятие.



Рис. 1. Факторы, оказывающие влияние на гостиничное предприятие

В условиях современности растущий спрос на гостиничные услуги, высокую экономическую эффективность их производства, обуславливают актуальную необходимость государственных и негосударственных структур многих стран проводить целенаправленную политику поддержки развития гостиничной индустрии, создавая благоприятные условия для ее модернизации и консолидации.

Гостиничный менеджмент сталкивается с рядом проблем, препятствующих решению задач, описанных выше:

- проблема эффективности кадрового менеджмента гостиничного предприятия;
- проблема неустойчивости рынка, не позволяющая осуществлять стратегическое планирование и прогнозирование;
- проблема определения рационального баланса оптимизации издержек и сохранения качества услуг;
- проблема информационной безопасности гостиничного предприятия;
- проблема нормативно-правового регулирования экономической деятельности.

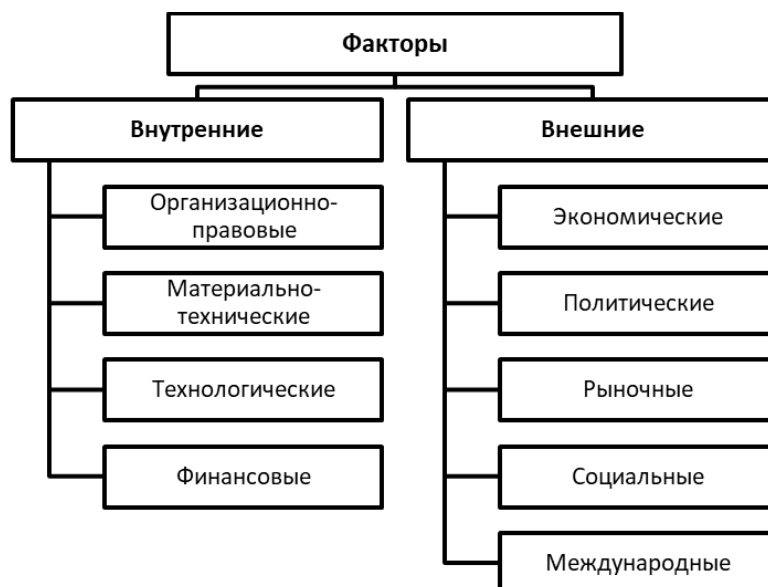
Сложившаяся сегодня система управления гостиницами, в определенной степени не отвечает требованиям современного рынка, и это приводит к экономическим потерям, не позволяет быстро реагировать на изменения окружающей среды в условиях развивающихся технологий в гостиничном хозяйстве, вызывает необходимость ее совершенствования. В связи с этим на первый план выступают задачи, связанные с созданием гибкой и рациональной системы гостиничного менеджмента, реализующей комплекс организационных мероприятий по эффективному использованию рыночного потенциала гостиничного комплекса.

Благодаря гостиничному менеджменту, заключающему в себе технологические и методологические подходы в практической деятельности, появилась возможность скорректировать процесс воздействия субъекта управления на объект управления для достижения определенных эффективных целей, а также процесс производства решений.

Важно понимать, что менеджмент не является легкой задачей. В связи с этим каждому предприятию необходимо следовать по собственному пути развития и реализовывать различные подходы к управлению деятельностью гостиничным предприятием.

#### *Список источников*

1. Вакуленко, Р. Я. Управление гостиничным предприятием: учебное пособие / Р. Я. Вакуленко, Е. А. Кочкурова. – Москва: Университетская книга; Логос, 2020. – 320 с.
2. Гостиничный менеджмент / Н. А. Платонова, О. И. Вапнярская, В. В. Даитов [и др.]. – МОСКВА: Компания КноРус, 2016. – 426 с.
3. Даитов, В. В. Роль гостиничного сектора в развитии туристской индустрии региона / В. В. Даитов // Экономика: вчера, сегодня, завтра. – 2021. – Т. 11, № 1-1. – С. 66-75. – DOI 10.34670/AR.2021.77.74.007.
4. Ефремова Н. В., Гененко О. Н., - Статья «Гостиничный менеджмент как способ управления в современных социокультурных условиях» - №6,2013
5. Иванов, В. В. Антикризисный менеджмент в гостиничном бизнесе / В. В. Иванов, А. Б. Волов. – Москва: ИНФРА-М, 2019. – 336 с.
6. Степанова С.А., Мишура Э.Д., Реализация функций гостиничного менеджмента при формировании безбарьерной среды в гостинице Проблемы современной экономики, N 2 (74), 2020.
7. Шихсаидов, М. Ш. Характеристика функционирования гостиничного комплекса региона в период ограничений / М. Ш. Шихсаидов, В. В. Даитов // Экономика и управление: проблемы, решения. – 2022. – Т. 1, № 6(126). – С. 100-104. – DOI 10.36871/ek.up.p.r.2022.06.01.014.3.

**ПЕРСПЕКТИВЫ РАЗВИТИЯ ЭКОЛОГИЧЕСКОГО НАЛОГООБЛОЖЕНИЯ В  
РЕСПУБЛИКЕ БЕЛАРУСЬ**

**Орлов П.Н.**

*Белорусский государственный экономический университет, Минск, Республика Беларусь*

*В данной работе рассмотрено экологическое налогообложение в Республике Беларусь. Рассмотрены основные проблемы, а также пути совершенствования налоговой системы в сфере экологии.*

*Ключевые слова: экологический налог, налоговая система, перспективы развития налоговой системы.*

Человек в процессе своей деятельности каждый день находится во взаимодействии с окружающей средой, тем самым использует природные ресурсы, что приводит к обеспечению населения различными благами, научно-техническим открытиям, совершенствованию производственных и общественных отношений. Однако такая деятельность имеет и негативное влияние.

На современном этапе государства сталкиваются с растущими экологическими проблемами, включая изменение климата, угрозы биоразнообразию, загрязнение воздуха и управление отходами. И важным элементом регулирования данных вопросов является экологическое налогообложение.

Экологический налог представляет собой плату субъектов хозяйствования за вредное воздействие на окружающую среду, которое они оказывают при осуществлении хозяйственной деятельности [2, с. 5]. Налог предназначен для формирования средств на финансирование мероприятий, связанных с поддержанием экологического благополучия в государстве: стимулирование охраны природы потребителями, разработку и внедрение безотходных технологий, утилизацию отходов и т. п.

Согласно статье 247 Налогового кодекса Республики Беларусь экологическим налогом облагаются: выбросы загрязняющих веществ в атмосферный воздух, сброс сточных вод в окружающую среду на основании разрешений на специальное водопользование или комплексных природоохранных разрешений, хранение отходов производства, захоронение отходов производства.

В настоящее время налоговая система Республики Беларусь не решает в полном объеме экологические проблемы. Решение проблемы видится в совершенствовании методики исчисления экологического налога от стационарных и мобильных источников с использованием зарубежного опыта в данной сфере. Как показывает практика, в развитых странах экологический налог применяется довольно давно и успешно.

Тем не менее, основная цель экологических платежей - не пополнение государственного бюджета, а формирование у плательщика сознательности и солидарности по вопросу охраны окружающей среды. Экологические налоги всегда поступают в бюджеты. Получаемые при этом средства необходимо направлять на стимулирование охраны природы потребителями, разработку и внедрение безотходных технологий, утилизацию отходов, расчистку старых свалок и т. п.

20 сентября 2016 года Беларусь ратифицировала Парижское соглашение по климату. Парижское соглашение - это новая международная норма, принятие которой означает, что Беларуси придётся реформировать свою систему по новым климатическим правилам.

Республика Беларусь должна выполнить взятые ранее на себя обязательства по уменьшению выбросов парникового газа как минимум на 28 процентов по сравнению с уровнем 1990 года.

Однако уже сегодня выбросы Беларуси составляют около 92 млн тонн при целевом ориентире около 96 млн тонн к 2030 году. Таким образом, задача сокращения выбросов не так актуальна для нашей страны на ближайшую перспективу. Вместе с тем, к 2050 году Беларусь должна достичь такого баланса выбросов и поглощения парниковых газов, чтобы их объем не превышал 43 млн тонн.

Анализ проводимых зарубежными странами реформ по экологизации налогового законодательства показал потенциальные возможности различных направлений развития белорусской налоговой системы:

- модернизация налогообложения экономической ренты, получаемой за счет использования природных ресурсов в направлении более полного учета рентной составляющей цены реализации природного ресурса;
- налогообложение загрязнения окружающей среды, в частности, за счет переноса центра тяжести на платежи за выброс основных загрязнителей и увеличения ставки платежей, а также исследование возможностей формирования комбинированного налога на добычу при наличии внешних эффектов, связанных с загрязнением окружающей среды;
- инвентаризация и пересмотр налоговых льгот, присутствующих в налоговой системе, в направлении концентрации их на приоритетных направлениях экологического развития.

Одной из проблем, стоящих перед развитием экологического налогообложения в Беларуси, является необходимость сбалансировать экологические цели с целями экономического роста и развития страны. Поэтому правительство, вероятно, будет действовать осторожно при введении новых экологических налогов, стремясь обеспечить их адресность и не ложиться чрезмерным бременем на экономику.

Большинство западных экспертов считают углеродное регулирование одним из самых перспективных механизмов. В нем сочетается стремление обеспечить экологически комфортные условия жизни граждан с инновационными социально-экономическими и технологическими решениями. Сторонники углеродного налога называют эту меру двойным выигрышем. По их мнению, экономическое стимулирование охраны окружающей среды и ресурсосбережения посредством введения экологических налогов должно одновременно сопровождаться пропорциональным снижением налогового бремени, связанного с социальными выплатами, что потенциально позволяет стимулировать рост занятости и поддерживать конкурентоспособность национальных производителей. Налог на выбросы углекислого газа может заменить собой огромный набор налогов, которые в итоге поступают в бюджет государства. Сборы, собранные по такой схеме, в отличие от современного налогообложения, имеют под собой реальное ресурсное обеспечение и более справедливы.

Основными реципиентами рисков ввода углеродного налога в Беларуси являются топливно-энергетический комплекс и отрасли промышленности, характеризующиеся высокой энергоемкостью или значительными удельными выбросами: металлургия, производство азотных удобрений и цемента. Компании данной специализации будут вынуждены нести дополнительные расходы.

Ввод налога на выбросы в Беларуси может спровоцировать ряд негативных экономических и социальных последствий, поэтому его внедрение в практику налогообложения должно сопровождаться реальной оценкой альтернативных мер по реализации положений Парижского соглашения, таких как повышение энергоэффективности,



развитие лесного хозяйства и др.

Оценки западных специалистов говорят о том, что налог на CO<sub>2</sub> может обеспечить до 25% снижения выбросов CO<sub>2</sub>, при этом 75 % остается за новыми технологиями [3].

Беларусь уже ввела некоторые экологические налоги, такие как налог на загрязнение воздуха и налог на утилизацию отходов. Однако общий уровень экологического налогообложения в стране относительно низок по сравнению с другими европейскими странами.

Существует потенциал для дальнейшего развития экологических налогов в Беларуси, поскольку правительство признает необходимость решения экологических проблем, таких как загрязнение воздуха и воды, утрата биоразнообразия и изменение климата. Однако внедрение новых экологических налогов может столкнуться с некоторыми проблемами, такими как сопротивление со стороны промышленности и необходимость обеспечения того, чтобы налоговое бремя не ложилось непропорционально на определенные сектора или группы.

В целом, хотя развитие экологического налогообложения в Беларуси, вероятно, будет постепенным, у страны есть возможности изучить опыт других стран и разработать более комплексный и эффективный подход к экологической политике.

#### *Список источников*

1. Лукьянова, И. А. Моделирование стратегии налоговой реформы на современном этапе развития национальной экономики Республики Беларусь / И. А. Лукьянова [и др.]. – Минск : БГАТУ, 2021. – 424 с.

2. Кузьмицкая, Т. В. Налоговые инструменты стимулирования экологического поведения населения в Республике Беларусь / Т. В. Кузьмицкая, Т. В. Сергиевич // Туризм и гостеприимство – 2019. – №1, С.3–11.

3. Лукьянова, И. А. Экологические платежи в реализации регулирующей функции фискальной политики / И. А. Лукьянова [и др.]. – Минск : БГАТУ, 2019. – 308 с.

## ПРОБЛЕМЫ В УПРАВЛЕНИИ ЗАПАСАМИ

*Кулашенко К.И.*

*Севастопольский государственный университет, Севастополь*

Работа направлена на изучение остро поставленной проблемы в управлении запасами. Эффективность использования запасов прямо влияет на сбытовую деятельность предприятия. Данная тема актуальна в современном мире. Управление запасами является одним из главных условий дальнейшего развития предприятия и повышения эффективности производства.

В данной работе описаны актуальные проблемы управления запасами и их влияние на деятельность предприятия.

В работе доказано, что управление запасами является одним из главных условий дальнейшего развития предприятия и повышения эффективности производства.

Объектом исследования является экономическая система.

Предметом исследования является процесс управления запасами.

Целью работы является выявление и пути решения проблем, связанных с управлением запасами на предприятии.

Задачами, конкретизирующими данную цель, являются:

1. Установление необходимости содержания запасов на предприятии;
2. Рассмотрение места запасов в системе управления организацией;
3. Выявление затрат, возникающих с содержанием запасов;
4. Практическое изучение использования запасов на предприятии.

Использование запасов прямо влияет на состояние и динамику активов предприятия, их оборачиваемость и рентабельность.

Не равномерное распределение средств, вложенных в товарные запасы, развивает определенный риск недостаточного или чрезмерного вложения.

Полученные результаты помогли автору выяснить минусы и плюсы системы управления запасами предприятия.

### *Список источников*

1. Волгин, В. В. Склад: логистика, управление, анализ: учебник / В. В. Волгин. - 11-е изд., перераб. и доп. - Москва: Издательско-торговая корпорация «Дашков и К°», 2021. - 724с.-ISBN978-5-394-01944-9.-Текст:электронный.-  
URL:<https://znanium.com/catalog/product/1091869>
2. Гаджинский, А. М. Проектирование товаропроводящих систем на основе логистики : учебник / А. М. Гаджинский. - 2-е изд., стер. - Москва : Издательско-торговая корпорация «Дашков и К°», 2022. - 322 с. - ISBN 978-5-394-03529-6. - Текст : электронный. -  
URL: <https://znanium.com/catalog/product/1093203>
3. Канке, А. А. Логистика : учебник / А. А. Канке, И. П. Кошечая. - 2-е изд., испр. и доп. - М. : ИД «ФОРУМ» : ИНФРА-М, 2021. - 384 с. - (Профессиональное образование). - ISBN978-5-8199-0299-8.-Текст:электронный.-URL: <https://znanium.com/catalog/product/999616>
4. Логистика: модели и методы : учебное пособие / П.В. Попов, И.Ю. Мирецкий, Р.Б. Ивуть, В.Е. Хартовский ; под общ. и науч. ред. П.В. Попова, И.Ю. Мирецкого. - Москва : ИНФРА-М, 2023. - 272 с. - (Высшее образование: Магистратура). - DOI 10.12737/textbook\_592e6539e0acf4.61200634. - ISBN 978-5-16-012704-0. - Текст : электронный. - URL: <https://znanium.com/catalog/product/1899839>
5. Управление запасами в цепях поставок в 2 ч. Часть 1: учебник и практикум для вузов/В.С.Лукинский [и др.]; под общей редакцией В. С. Лукинского. - Москва: Издательство Юрайт, 2023. - 329 с. - (Высшее образование). - ISBN 978-5-534-14871-8. - Текст : электронный // Образовательная платформа Юрайт

## УМЕНЬШЕНИЕ ИНЦИДЕНТОВ, МАРШРУТИЗАЦИЯ ОБРАЩЕНИЙ И ОПТИМИЗАЦИЯ БИЗНЕС-ПРОЦЕССА «ЗАПРОС НА ИЗМЕНЕНИЕ»

*Перов М.И., Коротун О.Н.*

*ФГАОУ ВО «Московский политехнический университет», Москва*

*Люди, участвующие в производственных процессах, десятилетиями мыслят в рамках производственных процессов. Теория бизнес-процессов появилась в конце 20 века и сначала она была не востребованной. Даже кто интересовался этой идеей, скептически относились к ее реальным преимуществам, и только с продвижением всеобщего качества (Total quality) в организациях идея управления бизнес-процессами стала стремительно развиваться. Управление бизнес-процессами включает в себя постоянное оптимизацию и совершенствование, поэтому важно совершенствовать бизнес-процессы.*

*Ключевые слова: процесс, бизнес-процесс, запрос, изменение, инцидент, ресурсы.*

Вне зависимости от сферы деятельности, которой мы занимаемся, везде регулярно требуются изменения. Если мы не будем идти в ногу со временем и не будем постоянно стремиться к совершенствованию и росту, наши предприятия будут приходить в упадок, что вскоре может привести к их исчезновению с рынка. Процесс управления изменениями - сложная задача, от которой зависит, успешно ли мы реализуем наши решения.

Управление изменениями - это систематический подход к тому, как руководить и поддерживать сотрудников в условиях, когда в компании происходят определенные изменения. Усилия в рамках управления изменениями сосредоточены на обеспечении долгосрочного успеха проектов, определяющих эти изменения, а также на реализации самих изменений, как в организации в целом, так и в ее процессах и системах.

Рассмотрим процесс управления изменениями на примере внесения изменений в информационные системы. Данный процесс устанавливает единые требования к последовательности взаимодействия подразделений организаций в рамках реализации запроса на изменение (далее - ЗНИ).

Целью данного процесса является результативное и экономное выполнение согласованных и утверждённых Изменений с минимальным риском для существующей и создаваемой инфраструктуры, а также повышение качества выполняемых изменений, путём снижения вероятности возникновения ошибок, вызванных вносимыми изменениями.

Данный процесс состоит из следующих подпроцессов 8-уровней, которые описаны в таблице 1

Этап	Цель	Вход	Результат	Ответственный
Формирование	формулирование предложения, постановка запроса и оформление карточки ЗНИ	потребность во внесении изменений в ИС	ЗНИ зарегистрирован на Портале управления изменениями	Сервисный провайдер
Согласование постановки и запроса	согласование постановки запроса участниками маршрута по системе	ЗНИ зарегистрированный на Портале управления изменениями	Постановка запроса согласована участниками по маршруту согласования	Заказчик (инициатор)

Анализ и оценка ЗНИ	оценка реализации ЗНИ, составление эскизного проекта реализации ЗНИ	ЗНИ на Портале управления изменениями согласованный участниками по маршруту согласования	Эскизный проект сформирован и размещен на Портале управления изменениями; уведомление направлено участникам согласования эскизного проекта	Сервисный провайдер
Согласование эскизного проекта	Согласование эскизного проекта: владелец ИТ-ресурса (целесообразность), главный архитектор и владелец бюджета и информирование инициатора об описанном решении по ЗНИ	Уведомление о необходимости согласования эскизный проект со ссылкой на Портал управления изменениями; эскизный проект	Эскизный проект, согласованный/отклоненный	Заказчик
Реализация	Выполнение настроек/доработок системы, внесение изменений в проектную документацию и составление сценария тестирования	согласованный эскизный проект	реализованный ЗНИ в тестовой системе; актуализированная проектная документация, модели процессов; сформирован и направлен инициатору и Дополнительным тестировщикам Сценарий тестирования	Сервисный провайдер
Тестирование результатов ЗНИ	проведение тестирования результатов реализации ЗНИ инициатором	Реализованные в тестовой среде изменения, Сценарий тестирования, операционные инструкции пользователя (в случае изменения)	Тестирование завершено; замечания устранены; Сценарий тестирования подписан	Заказчик (инициатор, дополнительный тестирующий)
Закрытие ЗНИ	Ввод реализованных изменений в продуктивную эксплуатацию	Подписанный Сценарий тестирования	Изменения перенесены в продуктивную среду; согласована проектная документация; завершена передача реализованных изменений в поддержку	Сервисный провайдер

Таблица 1

Заключение: Результатом реализации данного процесса является уменьшение количества инцидентов, связанных с изменениями, которое достигается за счёт контролируемого, согласованного выполнения изменений и минимизации количества неавторизованных изменений;

Актуальность базы данных, которая достигается за счёт интеграции процессов Управления изменениями и конфигурациями, т.е. выполняемое изменение в инфраструктуре согласовано с изменением соответствующей информации об элементах конфигурации, затронутых данным изменением;

Прозрачность взаимодействия подразделений, вовлеченных в выполнение изменений – достигается за счёт унификации, формализации и автоматизации процедур процесса;

Возможность анализа адекватности используемых ресурсов (временных, материально-технических, финансовых, человеческих), необходимых для выполнения изменений – достигается за счёт соблюдения процедур процесса.

*Список источников*

1. Руководство к Своду знаний по бизнес-анализу. Версия 3.0 // Международный институт бизнес-анализа ВАВОК., 2022, 615 с
2. Van Haren/ ITIL. V3 - A Pocket Guide / Van Haren/. Zaltbommel.: Изд-во Jan van Bon, 2010.170 с
3. Роман Пихлер/ Управление продуктом в Scrum / Р. Пихлер. Лондон: Изд-во Фабула, 2017. 193 с.

## ОСНОВНЫЕ ПОНЯТИЯ, ХАРАКТЕРИСТИКИ И МЕТОДЫ РЕГЛАМЕНТАЦИИ БИЗНЕС-ПРОЦЕССОВ

*Перов М.И., Коротун О.Н.*

*ФГАОУ ВО «Московский политехнический университет», Москва*

*Изучены основные понятия, характеристики и методы регламентации бизнес-процессов. в настоящее время в условиях нестабильной экономической ситуации и быстро меняющихся тенденций, конкуренция среди организаций растет с каждым годом. Без правильной и эффективной регламентации процессов развитие предприятия или организации стоит на месте. Без регламентации достаточно сложно добиться качественной продукции или услуги. Поэтому на данный момент следует обратить особое внимание данному процессу, с целью эффективности и правильной работы всех структур и подразделений.*

*Ключевые слова: процесс, бизнес-процесс, управление, организация, регламентация, процессный подход.*

Современная практика систем управления качеством включает множество подходов к систематизации и упорядочению систем управления. Наиболее известными из них являются системы, которые были основаны на управлении функциями и управлении бизнес-процессами организации [1].

Понятие бизнес процессов находится в основе процессного подхода. Данный подход помогает рассмотреть организацию, как набор процессов, для успешного управления компанией необходимо знание о всех процессах, протекающих в этой организации. Главное понятие, используемое процессным подходом, это понятие процесса. По стандартам управления и обеспечения качеством международной организацией по стандартизации управления и обеспечения качеством, предложено одно из известнейших определений, которое гласит, что: "Процесс - система работ, которая использует ресурсы и преобразует входы в выходы". Организации, у которых построена система управления на процессном подходе более эффективны по сравнению с функциональным подходом. Тем самым можно сказать, что бизнес процесс - это действия, которые были упорядочены, при этих действиях используются ресурсы внешней и внутренней среды и на выходе нас ждет готовый продукт или услуга для потребителя.

Бизнес-процессы неотъемлемая часть процессного подхода. Организации, которые используют процессный подход являются более производительными и рентабельными.

Любой процесс имеет составляющие, которыми являются входы, ресурсы, владелец, потребители, показатели и выходы[2].

Вход - это объект (документ, функция, материал, операция и т.д.), который взаимодействует с другими бизнес процессами и который получает от них информацию или ресурсы, которые нужны для исполнения данного процесса. Вход должен обладать всей необходимой информацией, а также являться событием, которое запускает процесс и на выходе, которого мы получаем готовый продукт или услугу. Ресурсы, неотъемлемая часть процессов, также, как и входы, но ресурсы могут меняться во время протекания процесса. Самую главную роль в процессе всегда выполняет владелец. Обычно, это работник организации, которой принадлежит процесс, у которого есть все необходимые ресурсы для выполнения процесса и который ответственен за результат. Показатели бизнес процесса - это важная часть, благодаря которой можно следить и понимать корректно и результативно ли

выполняется процесс. Также важной частью бизнес процессов являются поставщики и потребители. Если у процесса нет поставщиков, он скорее всего не будет выполненным. Также если нет потребителя, то он не сможет быть востребованным и рентабельным.

Для успешного выполнения процесса всегда необходима регламентация и описание.

Проблема	Результат применения регламентации
Конфликты между сотрудниками или подразделениями	Улучшенное взаимодействие. Каждый сотрудник и каждое подразделение имеет понимание, что необходимо выполнять.
Выполнение «скрытых» процессов, одним сотрудником. В государственных организациях часто, процессы завязаны на работниках и в случае, увольнения или ухода работника организация стопорится.	Устойчивый результат. При регламентации все действия и сроки строго регламентированы и в случае изменения персонала никакая информация о процессе не теряется и выполняется без потерь организации.
Большой штат работников. При выполнении больших процессов очень часто руководители подразделений просят еще работников, так как работы становится больше.	Система мотивации. Регламенты часто дают понимание руководителю какую работу выполняют сотрудники и при необходимости можно убрать дублирующийся процессы или убрать нерентабельные.
Повторные ситуации, которые могут решать только работники руководящих должностей.	В правильно выстроенном процессе как правило руководитель вообще не участвует. В регламентах, как правило прописывают все нештатные ситуации, которые обычно решает руководство.
Длительное согласование, срывы сроков или вопросы, оставленные без решения.	Прогнозируемый результат. Регламентация всегда устанавливает сроки и исполнителей, что позволяет сдавать процессы «точно в срок».

Таблица 1 Проблемы и решения при регламентации процессов

Проблемы, указанные в таблице 1 могут быть решены благодаря введению процессного подхода и созданию бизнес-процессов. Для надлежащего осуществления бизнес процессов создаются регламенты и методические указания.

Регламентация – это установление подробных правил, определяющих порядок деятельности государственного органа, учреждения, организации и др.

Регламентация бизнес-процессов включает в себя описание связей между работниками организации. Важно понимать разницу между регламентацией бизнес-процессов и инструкциями, которые касаются по большей части только одного определенного исполнителя. Также следует понимать, что регламенты создаются по каждому бизнес-процессу и устанавливают порядок связей между всеми заинтересованными лицами в бизнес-процессе.

При регламентации необходим грамотный и вдумчивый подход. Иначе она может стать некачественно исполненной и тем самым поставленные цели не будут выполнены. Цели регламентации бизнес процессов достаточно просты. Бизнес процессы нужно регламентировать для исследования проблем, таких как: потери при реализации процессов с будущей реализацией и разработкой мероприятий по совершенствованию; стандартизации работы, обеспечения повторяемости процессов и управления ими; дублирование опыта в другие организации (например, филиалы или новые предприятия); сбор знаний и передача новым сотрудникам (при приеме на работу или обучении); для внутренних аудитов [3].

На данный момент используются и широко известны три самых способа регламентации бизнес-процессов: графический, табличный и текстовый. Каждый из методов регламентации бизнес-процессов имеют как положительные, так и отрицательные стороны. Все методы регламентации бизнес-процессов не используются по одному, а в совокупности, дополняя

друг друга. В любом случае, при вводе автоматизированных систем управления и общей автоматизации внешней и внутренней деятельности организации невозможно обойтись без предварительной регламентации процессов. Рассмотрим каждый из методов.

#### Графический способ.

Это наиболее современный метод описания бизнес-процессов, предполагающий создание графических моделей связанных бизнес-процессов. В современных условиях использование такого способа описания предполагает наличие автоматизированных систем для графического описания бизнес-процессов происходящих и/или используемых в организации, используя наиболее известные нотации, такие как IDEF0, EPC, BPMN и др. Благодаря тому, что бизнес процесс изображен в виде блок-схемы, данный метод воспринимается легче и быстрее не только сотрудниками, но и неподготовленными пользователями. Данная блок-схема воспринимается как единое целое, хотя и детализирована в различных уровнях. Блок-схема может отображать большое количество графических элементов без негативного влияния на качество восприятия, при этом блок-схемы легко редактировать и анализировать.

#### Табличный.

Описание с помощью таблиц - это более структурированная методика, подходящая для небольших компаний, поскольку нет необходимости в покупке специального программного обеспечения. Бизнес-процессы, описанные с помощью таблиц, выглядят понятно и структурированно, благодаря чему их удобно обрабатывать. Но и у данного метода есть недостатки, такие как:

- Таблицы не выглядят компактно. Так как в бизнес процессе может быть задействовано много подразделений или исполнителей, таблица может выглядеть машинописной и в ней будет сложнее разобраться;
- Отсутствие детализации. Для формирования компактности таблицы нет возможности ввода большого количества информации и подробного описания процесса;
- Отсутствие возможности разветвления процессов;
- Для корректного и понятного прочтения необходима изначальная подготовка читаемого шаблона таблицы.

#### Текстовый.

Базовый и самый простой способ описания. Нормативные документы и стандарты компании изначально формируются в текстовом формате, где описываются все действия и функции, а также их последовательность. Данный метод ориентирован на небольшие организации, улучшающие процессы походом «как есть». При таком методе отсутствует возможность оптимизации данного подхода, так как связный текст не может дать возможности системно посмотреть на процессы, происходящие в компании, а также их проанализировать. Один из самых больших минусов – это актуализация регламентов, так как процесс не является «живым».

Регламентация бизнес процессов решает многие задачи. В случае конфликта между отделами и потерянными связями, множество однотипных процессов, срыв сроков и многие другие кризисные ситуации[4]. Например, в случае потерянными связями, регламент бизнес процесса опишет кто и как должен действовать в том или ином процессе, что не только восстановит связь, но и не сорвет сроки проекта. Регламентация это в своем роде стандартизация процесса, на различных этапах оптимизации бизнес процесса, регламент задает вектор движения или устраняет разрыв.

В связи с вышесказанным, можно определить, что создание регламентов - это



неотъемлемая часть улучшения процесса. Для согласованности действий, соблюдения сроков, исключение ошибок нужен регламент бизнес- процесса. Есть несколько методов регламентации и самый лучший способ их использования – это совмещение нескольких методов.

*Список источников*

1. Шаймиева, Э. Ш. Стратегический менеджмент: учебное пособие / Э. Ш. Шаймиева. Казань : Изд-во Познание (Институт ЭУП), 2014. 136 с.
2. Репин В. Бизнес-процессы. Моделирование, внедрение, управление. / В. Репин. СПб.: Изд-во МИФ, 2012. 470 с.
3. Репин В.В. Бизнес-процессы. Регламентация и управление. / В. Репин. СПб.: Изд-во МИФ, 2006. 265 с.
4. Тумин В.М., Иванова О.П. Стратегическое управление организацией. / Тумин В.М., Иванова О.П. Москва: НИЦ ИНФРА-М, 2020. 239 с.

**СОВРЕМЕННЫЕ СИСТЕМЫ УЧЕТА ЗАТРАТ И КАЛЬКУЛИРОВАНИЯ  
СЕБЕСТОИМОСТИ В ОРГАНИЗАЦИЯХ АГРОПРОМЫШЛЕННОГО КОМПЛЕКСА**

*Борис П.А., Домашевич Д.Н., Хитрова И.А.*

*Барановичский государственный университет, Барановичи, Республика Беларусь*

*В настоящее время становление, внедрение и развитие управленческого учета в организациях агропромышленного комплекса становятся все более актуальными. В статье рассмотрены основы организации учёта затрат и калькулирование себестоимости. Проанализирована классификация методов учета затрат и калькулирования себестоимости по разным основаниям.*

*Ключевые слова: управленческий учет, себестоимость, затраты, калькулирование, системы учета затрат.*

Повышение конкурентоспособности сельскохозяйственной продукции в условиях рынка во многом предопределяется эффективностью управления затратами, формирующими себестоимость производства. Затраты, как объект бухгалтерского учета, отличаются многообразием, трудностью их измерения, оценки, учета, сложностью и противоречивостью их влияния на экономический результат.

Рациональная организация учета затрат предполагает систему элементов и средств, а также методов оптимального формирования учетного процесса с целью обеспечения своевременной, достоверной и полезной информацией о затратах руководство для управления и контроля эффективностью произведенных расходов [1, с. 74]. Под методом учета затрат на производство понимают систему приемов и способов организации сбора, документального оформления, обобщения и отражения в учете расходов для обобщения и получения необходимой информации для определения себестоимости продукции, работ, услуг. Выделяют следующие основные методы учета затрат и калькулирования себестоимости продукции, работ, услуг: простой (прямой), позаказный, попередельный, попроцессный, нормативный.

Простой (прямой) метод применяется при получении из производства одного вида продукции. Уровень себестоимости рассчитывается путем деления суммы затрат на количество продукции, работ, услуг.

При позаказном методе калькуляцию готовой продукции, работ, услуг составляют по каждому открытому заказу после полного завершения работ по нему.

Используя попередельный метод учета затрат конечная себестоимость готового продукта определяется как сумма себестоимости полуфабрикатов всех переделов, деленная на число калькуляционных единиц.

Сущность попроцессного метода заключается в том, что калькулирование себестоимости определяется как сумма издержек отдельных процессов, и деления полученного результата на число калькуляционных единиц.

При нормативном методе себестоимость определяется путем прибавления к нормативным затратам отклонений фактических затрат от норм и изменений, вносимых в нормы.

В настоящее время в зарубежных странах наиболее востребованными являются два основных метода учета затрат и калькулирования – «директ-костинг» и «стандарт-кост». Кроме этого, все большее распространение за рубежом получает японская модель управления

производством и система управления затратами, включающая в себя концепции «таргет-костинг» и «кайзен-костинг», суть которых заключается в последовательном достижении целевой себестоимости продукции на этапах планирования производства инновационной продукции и его непосредственного осуществления. Зарубежная система «стандарт-кост» близка по своей сущности к теоретически разработанной отечественной системе нормативного учета затрат, однако они не тождественны и имеют как сходства, так и различия [2, с. 208].

В аграрном секторе республики реальное применение в настоящее время находит лишь традиционная, исторически сложившаяся система учета и калькулирования полной себестоимости, тогда как нормативный метод, «директ-костинг» и «стандарт-кост» используются лишь в учебных целях и в научных исследованиях, не находя практического применения в конкретных условиях хозяйствования [2, с. 210].

Для оперативного руководства деятельностью хозяйствующего субъекта, учет затрат на производство, исчисление себестоимости продукции (работ, услуг) имеет важное значение, так как позволяет вовремя вскрыть внутренние резервы и использовать снижения себестоимости продукции, повышения ее конкурентоспособности. При этом вариативность использования методов системы учета затрат и калькулирования зависит от особенностей каждого отдельно взятого хозяйствующего субъекта, видов производства, его объемов, формы собственности.

#### *Список источников*

1. Герасимова, Л. Н. Современные подходы к развитию информационной базы управления затратами в строительстве // Международный бухгалтерский учет. – Москва, 2019. – С. 71– 83.
2. Селюков, Ю. Н. Адаптация современных систем учета затрат и калькулирования себестоимости сельскохозяйственной продукции к условиям Республики Беларусь / Ю. Н. Селюков, В. В. Чабатуль, М. В. Северинова // Экономические вопросы развития сельского хозяйства Беларуси. – Минск: Институт системных исследований в АПК НАН Беларуси, 2014. – С. 204 – 217.

## АНАЛИЗ ЭКОНОМИЧЕСКОЙ БЕЗОПАСНОСТИ ПРЕДПРИЯТИЯ ООО «НОВОАНГАРСКИЙ ОБОГАТИТЕЛЬНЫЙ КОМБИНАТ»

*Водянова Н.И., Дельвер А.А., Оюн А.В.*

*Сибирский Федеральный Университет, Красноярск*

*В данной статье мы рассмотрим экономическую безопасность предприятия на конкретном примере ООО «Новоангарский обогатительный комбинат». Но для начала нам нужно разобраться с понятием экономическая безопасность предприятия в целом, а также определить, какие риски существуют в сфере горно-металлургической промышленности. Ключевые слова: экономическая безопасность предприятия, финансовые результаты, финансовая устойчивость, рекомендации по улучшению.*

Начнем с понятия экономическая безопасность предприятия – это то состояние, в котором организация старается, как можно более эффективно использовать свои ресурсы, для того, чтобы в настоящем и будущем времени предотвратить появление угроз и обеспечить стабильное функционирование деятельности.

В экономическую безопасность предприятия входят как качественные, так и количественные показатели, уровень экономической безопасности является важнейшим из них.

Далее стоит рассмотреть риски предприятия по горно-металлургической промышленности.

Предприятие по горно-металлургической промышленности несет с собой различные риски, которые могут негативно повлиять на его деятельность и экономическую безопасность. Отметим несколько значимых рисков:

1. Падение цен на металлы.

Доходы предприятий горно-металлургической промышленности зависят от цен на металлы, поэтому прибыльность может сильно пострадать от резких изменений.

2. Технический риск.

Промышленное инфраструктура, оборудование и техника, используемая на предприятии, могут выходить из строя или устаревать. От этого возникнут простои в производстве и впоследствии убытки.

3. Политическая нестабильность.

Изменения политической стабильности страны может повлиять на бизнес-модель и деятельность предприятия, что влечет за собой снижение потребности в продукции и убытки.

4. Изменение налогового законодательства.

Существенные изменения величины налоговых отчислений повлекут за собой уменьшение прибыли предприятия.

5. Экологические риски.

Производство металлов может сопровождаться высокими выбросами загрязнений и отходов, что может привести к штрафам, санкциям и ущербу репутации предприятия.

6. Риски нефинансовых потерь.

Проблемы внутри предприятия, связанные с персоналом, и технические аварии могут привести к убыткам предприятия.

Правильное управление рисками может помочь предприятию смягчить последствия данных рисков и обеспечить устойчивость экономической безопасности на долгосрочной основе.

Предприятие ООО «НОК» свою деятельность осуществляет на территории Красноярского края. Определяющим видом деятельности является создание горно-металлургических производств.

Показатели	Период		
	2020 г.	2021 г.	2022 г.
1. Капитал и резервы	17 760 326	27 876 601	36 849 156
2. Заемные средства	10 489 958	29 161 735	17 507 694
3. Оборотные активы в т.ч:	13 965 477	19 743 997	18 388 529
3.1. Запасы	7 197 296	10 004 946	13 477 548
3.2. Дебиторская задолженность	5 034 919	3 325 780	3 157 743
3.3. Денежные средства и краткосрочные финансовые вложения	1 367 773	5 805 809	937 424
4. Внеоборотные активы	18 405 870	47 411 091	49 457 363
5. Собственные оборотные средства	(645 544)	(19 534 490)	(12 608 207)
6. Долгосрочные обязательства	10 510 488	30 074 851	19 688 152
7. Краткосрочные обязательства	4 100 533	9 203 636	11 308 584
8. Сумма основных средств и запасов	14 404 427	19 390 944	24 532 958
9. Валюта баланса	32 371 347	67 155 088	67 845 892

Таблица 1 – Экономическая характеристика предприятия ООО «Новоангарский обогатительный комбинат»

Для определения состояния экономической безопасности ООО «НОК» нам необходимо рассчитать показатели финансовой устойчивости предприятия.

Показатели	Период исследования			
	Норматив	2020 г.	2021 г.	2022 г.
1. Коэффициент соотношения заемных и собственных средств	0,5	0,6	1,05	0,5
2. Коэффициент обеспеченности собственными средствами	0,1 (10%)	-0,05	-0,99	-0,7
3. Коэффициент финансовой устойчивости	0,8 - 0,9	0,87	0,86	0,83
4. Коэффициент автономии	0,5	0,55	0,42	0,54
5. Коэффициент абсолютной ликвидности	0,2 - 0,5	0,33	0,63	0,08
6. Коэффициент текущей ликвидности	≥ 2	3,4	2,15	1,63

Таблица 2 – показатели финансовой устойчивости ООО «НОК»

Пройдемся по полученным показателям и сделаем краткий вывод финансового состояния организации.

Мы видим из таблицы, что в 2021 году показатель соотношения заемных и собственных средств приобретает значение значительно выше норматива, это означает, что организация находилась в неустойчивом состоянии, возможно, присутствовал риск банкротства из-за сильного преобладания заемного капитала над собственным.

Отрицательное значение коэффициента обеспеченности собственными средствами вызвано тем, что у организации отсутствует собственный капитал. Предприятие является неплатежеспособным в текущем периоде и находится на грани банкротства.

По расчетам значение коэффициента финансовой устойчивости находится в пределах нормы, но мы видим, что с каждым годом он становится ниже, это означает, что на предприятии наблюдается рост зависимости от заемных средств.

В 2021 году значение коэффициента автономии немного меньше нормативного,

получается, что в этот период в большей степени организация была зависима от заемных источников финансирования.

Превышение коэффициента абсолютной ликвидности величины норматива в 2021 году указывает на неоправданные задержки в использовании высоколиквидных активов предприятия.

К 2022 году коэффициент текущей ликвидности начинает снижаться, это свидетельствует о том, что предприятие находится в неустойчивом положении и не имеет возможности оплачивать свои обязательства на данный момент.

Финансовая устойчивость – главное условие и важный элемент обеспечения экономической безопасности предприятия. Исходя из данных, представленных в таблице 2, можно говорить о том, что уровень финансовой устойчивости, следовательно, и экономической безопасности ООО «Новоангарский обогатительный комбинат» является средним, так как часть рассматриваемых показателей оказалась за пределами нормативных значений.

Для систематического получения прибыли и ее максимизации ООО «НОК» рекомендуется применять конкретные мероприятия, которые в дальнейшем приведут к росту уровня экономической безопасности:

- повышать эффективность деятельности предприятия по сбыту продукции;
- улучшать качество выполняемых работ, что приведет к конкурентоспособности;
- сокращать затраты на производство;
- применение современных механизированных и автоматизированных средств для выполнения работ;
- рассмотреть и устранить причины возникновения перерасхода финансовых ресурсов.

#### *Список источников*

1. Войтоловский, Н. В. Экономический анализ: учебник для бакалавров / Н. В. Войтоловский, А. П. Калинина, И. И. Мазурова; под редакцией Н. В. Войтоловского, А. П. Калининой, И. И. Мазуровой. - 4-е изд., перераб. и доп. - Москва: Издательство Юрайт, 2018. - 548 с. - (Бакалавр. Академический курс).

2. Э.А. Маркарьян, Г.П. Герасименко Финансовый анализ - М.: «Приор», 1997.

3. Шеремет А. Д. Методика финансового анализа деятельности коммерческих организаций / А. Д. Шеремет, Е. В. Негашев.- 2-е изд., перераб. и доп. — Москва: ИНФРА-М, 2013. - 208 с

4. ООО «НОВОАНГАРСКИЙ ОБОГАТИТЕЛЬНЫЙ КОМБИНАТ»: бухгалтерская отчетность и финансовый анализ. [Электронный ресурс]: [https://www.audit-it.ru/buh\\_otchet/2426003607\\_ooo-novoangarskiy-obogatitelnyy-kombinat](https://www.audit-it.ru/buh_otchet/2426003607_ooo-novoangarskiy-obogatitelnyy-kombinat)

## НАСЛЕДСТВЕННЫЕ ОТНОШЕНИЯ КАК ПРЕДМЕТ МЕЖДУНАРОДНО-ПРАВОВОГО РЕГУЛИРОВАНИЯ

*Кафарова Х.Р.кызы*

*Бакинского государственного университета, Азербайджан, Баку*

*В статье рассматриваются наследственные отношения как предмет международно-правового регулирования, а также перечисляются факторы, делающие их предметом международно-правового регулирования.*

*Ключевые слова: международно-правовое регулирование, международные наследственные отношения, завещание, наследование.*

Практика показывает, что международное сотрудничество между государствами, выступающими в качестве проявления интеграции в экономической и культурной сферах, наряду с межгосударственными отношениями, соответственно, обуславливает возникновение отношений между физическими и юридическими лицами, принадлежащими этим государствам. Оба типа отношений вместе составляют международный оборот [6,20].

Как известно из теории права, «основным признаком правового регулирования является то, что оно упорядочивает общественные отношения» [8,338]. Организуя кольцо системы социального регулирования, правовое регулирование само по себе как система состоит из двух частей: регулируемой и регулирующей [3,202]. Первую часть (объект регулирования) составляют общественные отношения, которые подлежат регулированию и составляют материальную основу регулирования. Сущность и содержание второй части, выступающей в качестве механизма регулирования, определяются именно особенностями регулируемых общественных отношений. Другими словами, форма регулирования определяется характером отношений. Объектом регулирования в конкретном случае выступают наследственные отношения международного характера. Не вызывает сомнений, что эти отношения, возникающие в процессе «открытия наследства, его принятия и приобретения наследниками» [1,114], являются отношениями особого характера. Этими признаками, обуславливающими характерные особенности международных наследственных отношений как объекта регулирования, являются следующие [2,12]: 1) возникновение этих отношений из международной жизни; 2) выход этих отношений за рамки правовой системы государства; 3) то, что субъектом этих отношений выступают физические лица, принадлежащие различным государствам. Хотя в юридической литературе обосновывается тот факт, что особые отношения имеют международный характер, они имеют «иностранский» [9,16] или «международный» [10,9] элемент.

Следовательно, особенности, которыми обладают наследственные отношения, возникающие в международном обороте, обуславливают их принадлежность к объектам международно-правового регулирования. Это мнение, которое может вызвать споры в юридическом сообществе, может быть дополнительно обосновано следующими факторами.

Учитывая первый фактор, возникновение наследственных отношений в процессе реализации «наследственного права, которое является условием развития человеческого общества в целом» (Рудольф Иеринг), невозможно, чтобы регулирование этих отношений происходило вне международно-правового регулирования прав человека [3,519]. А то, что защита прав человека относится к объектам регулирования международного права, не вызывает никаких сомнений.

Вторым фактором является использование в качестве правовой основы общепринятых

принципов международного права при регулировании международных наследственных отношений.

Третий фактор-использование источников международного права в регулировании международных наследственных отношений. Прежде всего, отметим, что данные источники и их объем регулируются международным правом. Тот факт, что международный договор является основным правовым актом, не исключает использования иных международно-правовых актов, Например, в рамках Европейского союза (ЕС) унификация осуществляется посредством внутренних законодательных актов (регламентов). В области наследственных отношений примером может служить европейский регламент № 650/2012 (Рим IV) “о юрисдикции по вопросам наследования, применимого права, признания и исполнения решений, принятия и исполнения нотариальных актов, включая создание Европейского свидетельства о наследовании”, принятый Европейским парламентом и Советом 4 июня 2012 года.

Четвертый фактор заключается в том, что наследственные отношения связаны с правовой системой нескольких государств, что обуславливает возникновение международного взаимодействия (сотрудничества) между этими национальными правовыми системами. Подтверждает этот фактор и мнение Лунца о том, что “во всех случаях, относящихся к гражданско-правовым отношениям иностранного характера, государство определяет свое отношение к вопросу международного сотрудничества в национальном законодательстве или заключаемых им международных договорах”. В связи с этим “служебной функцией коллизивной нормы является организация мирного делового сотрудничества между этими правовыми системами”, которая направлена на регенерацию отношений между национальными правовыми системами, связанными с наследственными отношениями.

Учитывая изложенное, международно-правовое регулирование международных наследственных отношений, их регулирование не исключает полностью участия национального права. С этой точки зрения правовое регулирование международных наследственных отношений можно рассматривать как комплексное.

#### *Список источников*

1. Аллахвердиев С.С. Наследственное право Азербайджанской Республики. Баку: 2019, 570 с.
2. Аллахвердиев С.С. Международное частное право. Баку: 2019,
3. Ануфриева Л.П. Международное частное право. В 3-х т. Том 2. Особенная часть; Учебник. М: Издательство БЕК, 2000, 656 с.
4. Богуславский М.М. Международное частное право: учебник 6-е перер.и доп. – М.: Норма, 2009, 704 с.
5. Лукашук И.И. Международное право. Общая часть. - М.: Волтерс Клувер, 2005, 432 с.
6. Лунц Л.А. Курс международного частного права: в 3 т. - М.: Спарк, 2002, 1007с.
7. Махмудова О.А. Международное частное правовое регулирование Турецко-Азербайджанских отношений. Баку: 2013, 220 с.
8. Меликова М.Ф. Теория права. Учебник. Баку: Наука и образование, 2019, 448 с.
9. Международное частное право: учебник / В.Н. Борисов, Н.В. Власова, Н.Г. Доронина и др.; отв. ред. Н.И. Марышева. 4-е изд., перераб. и доп. — М.: Юридическая фирма КОНТРАКТ, 2018, 848 с.
10. Международное частное право: Учебник. В 2 т. Т. 1: Общая часть / Отв. ред. С.Н. Лебедев, Е.В. Кабатова. – М.: Статут, 2011, 400 с.



## ОБЕСПЕЧЕНИЕ ПРАВА ПОДОЗРЕВАЕМОГО И ОБВИНЯЕМОГО НА ЗАЩИТУ ПРИ ПРОИЗВОДСТВЕ ПРЕДВАРИТЕЛЬНОГО РАССЛЕДОВАНИЯ

*Смыченко К.О.*

*Научный руководитель: Мишин А.М.*

*ФГКОУ ВО «Восточно-Сибирский институт Министерства внутренних дел Российской Федерации»*

*в статье рассматриваются нормы об обеспечении права подозреваемого и обвиняемого на защиту при производстве предварительного расследования, раскрываются стадии предварительного следствия и дознания. Выделяется проблема защиты заподозренного в совершении преступления с момента реального ограничения его свободы, предлагаются пути решения указанной проблемы.*

*Ключевые слова: подозреваемый, обвиняемый, защитник, предварительное расследование, предварительное следствие, ограничение свободы.*

УПК РФ не раскрывает понятие предварительного следствия и дознания. Однако, в юридической литературе можно встретить множество точек зрения относительно данных терминов.

Так Э.К. Кутуев дает следующее определение предварительному следствию «основная форма предварительного расследования, осуществляемая по большинству уголовных дел следователем (или следственной группой) в пределах установленных УПК РФ полномочий, связанных с уголовным преследованием лиц, виновных в совершении преступлений» [1, с. 284].

Невозможно не согласиться с мнением А.Н. Хорошевой, которая отмечает, что «предварительное следствие в уголовном судопроизводстве Российской Федерации является одной из самых важных форм предварительного расследования преступлений, которая возможна только при осуществлении специально организованными и подготовленными для этого органами предварительного следствия» [2, с. 103].

Иными словами, предварительное следствие – это предусмотренная уголовно-процессуальным законодательством деятельность следователя по расследованию преступлений, которая осуществляется посредством производства процессуальных действий и принятия процессуальных решений. Указанная стадия уголовного процесса начинается с момента возбуждения уголовного дела и принятия его следователем к своему производству, а заканчивается принятием одного из следующих решений:

- 1) вынесением постановления о прекращении уголовного дела;
- 2) составлением и направлением прокурору обвинительного заключения, обвинительного акта или обвинительного постановления;
- 3) составлением и направлением прокурору постановления о направлении дела в суд для применения принудительной меры медицинского характера.

Для того чтобы на стадии предварительного расследования подозреваемому и обвиняемому была оказана квалифицированная юридическая помощь, защитнику необходимо приложить все усилия. Участие защитника на данной стадии имеет большое значение для дальнейшего производства по уголовному делу. Поскольку, чем раньше защитник приступит к исполнению своих обязанностей, тем больше у подсудимого шансов защитить свои права и законные интересы.

Довольно часто на практике приходится сталкиваться с проблемой защиты

заподозренного в совершении преступления с момента реального ограничения его свободы. Рассмотрим данную проблему наиболее подробно.

Задержание по подозрению в совершении преступления, вследствие чего в уголовном судопроизводстве возникает фигура подозреваемого, производится на основаниях и в порядке, предусмотренных ст. 91-96 УПК РФ. Задержание – кратковременная мера принуждения, которая применяется к лицу, подозреваемому в совершении преступления, с целью выяснения причастности задержанного к преступлению и решения вопроса о возможном заключении его под стражу.

В период действия УПК РСФСР с задержанием подозреваемого сложилась неоднозначная практика. Задержание заключалось в кратковременном аресте лица, подозреваемого в совершении преступления (до 72 часов). Данную меру принуждения имел право применять только следователь, производящий расследование по уголовному делу. При этом фактическое задержание лица, т.е. доставление его в органы внутренних дел всегда производилось оперативными работниками, участковыми и т.д., а процессуальное оформление осуществлялось следователями. Таким образом, задержание лица по подозрению в совершении преступления было принято делить на фактическое и юридическое. Следовательно, лицо признавалось подозреваемым не с момента его фактического задержания, а с момента юридического оформления. Соответственно, право на защиту у подозреваемого появлялось с момента юридического оформления.

После принятия Конституции РФ, с нормой о праве задержанного иметь адвоката с момента задержания, данное положение было подвергнуто критике и переосмыслению. Конституционный Суд РФ признал неконституционной практику допуска защитника к подозреваемому лишь после составления протокола задержания, т.к. конституционное право пользоваться помощью защитника возникает у подозреваемого только с того момента, когда ограничение его прав становится реальным. Вследствие чего УПК РФ дополнили понятием «момент фактического задержания», которое означает фактическое лишение свободы передвижения лица, которое подозревается в совершении преступления.

В соответствии со ст. 91 УПК РФ органу дознания, дознавателю и следователю предоставлено право на задержание подозреваемого. Они не позднее трех часов должны составить протокол задержания. В настоящее время остается на позиции составления протокола задержания в стадии предварительного расследования, но никак не возбуждения уголовного дела. Суть заключается в том, как рассчитывается 48-часовой срок содержания под стражей подозреваемого, а не в том, кем и на какой стадии составляется протокол задержания. Так как для задержанного лица важно время, в течении которого он лишается свободы. В период между фактическим лишением свободы и оформлением протокола, лицу не предоставлены процессуальные права. Следовательно, не происходит и их разъяснение.

Таким образом, в настоящий период времени проблема защиты заподозренного в совершении преступления с момента реального ограничения его свободы остаётся нерешенной. Нередки случаи, когда адвокаты имеют возможность войти в защиту заподозренного лица с момента реального ограничения его свободы и до составления протокола о задержании. Однако, данная практика является исключением из правил и применяется достаточно редко. Необходимо указать, что подозреваемый, до составления протокола о задержании, остается без защитника, это можно объяснить тем, что должностные лица органов уголовного преследования, ссылаются на отсутствие в УПК РФ норм, которые регламентируют участие адвоката на стадии возбуждения уголовного дела.

Для решения данной проблемы мы предлагаем следующее:

1) дополнить п. 15 ст. 5 УПК РФ разъяснением о том, что под фактическим задержанием подразумевается именно физический захват лица;

2) включить в ч. 2 ст. 92 УПК РФ требование об указании времени фактического задержания.

Также на практике существует проблема злоупотребления подозреваемым, обвиняемым, защитником своими правами, то есть использование их вопреки закону. Целью такого злоупотребления может быть как затягивание уголовного процесса, так и разрушение доказательственной базы. В данном случае речь идет не только об избыточной реализации прав, но и о манипуляциях в уголовном процессе. В.Ю. Низаманов по данной проблеме высказался следующим образом «при этом уголовный процесс как механизм и процедура привлечения к уголовной ответственности виновных лиц становится уязвимым» [3, с. 162]. Так, например, обвиняемые имеют право подавать на каждое следственное действие более ста жалоб в порядке, предусмотренном статьей 125 УПК РФ. А далее, при передаче уголовного дела в суд, заявляются ходатайства об исключении отдельных доказательств в порядке, предусмотренном статьей 235 УПК РФ. Например, исключение результатов следственных действий, таких как: осмотр места происшествия, обыск, выемка и т.д. Соответственно такие ходатайства подкрепляются определениями судов о допущенных недочетах, которые, в свою очередь, были получены в ответ на заявленные жалобы. В таких случаях возникает вполне логичный вопрос: каким образом составить протокол осмотра места происшествия, обыска, выемки и т.п., если по незначительным основаниям, такие протоколы могут быть и, скорее всего, будут обжалованы в суд как недостаточно полные? Видится следующее решение указанной проблемы: внести изменения в ч. 1 ст. 19 УПК РФ, которые предусматривают запрет на злоупотребление правом подачи бесчисленных жалоб по незначительным основаниям, как, например, это запрещено УПК Швейцарии. Данный запрет содержится в главе о принципах уголовного процесса.

Подводя итог вышесказанному, можно отметить следующее: задача, стоящая перед адвокатом при участии на стадии предварительного расследования, достаточно сложна, и состоит в том, чтобы обеспечить проведение всех следственных и процессуальных действий в строгом соответствии с законом, не допуская при этом применения угроз, физического и психического насилия, как со стороны правоохранительных органов, так и со стороны подозреваемого и обвиняемого, и в выявлении фактов, которые оправдывают подзащитного или смягчают его вину.

#### *Список источников*

1. Кутуев, Э.К. Уголовно-процессуальное право (уголовный процесс): учебник для вузов / Э.К. Кутуев. – СПб. : Санкт-Петербургский ун-т МВД России; Фонд «Университет». – 2019. – 584 с.

2. Хорошева, А.Н. Предварительное следствие как форма предварительного расследования / А.Н. Хорошева // Юриспруденция в теории и на практике. - 2020. - № 8. - С. 102-104.

3. Низамов В.Ю. Злоупотребление правом на защиту как форма противодействия предварительному расследованию / В.Ю. Низамов // Актуальные вопросы развития российской государственности и публичного права. - 2016. - № 15. - С. 160-163.

© К.О. Смыченко, 2023

**МЕЖДУНАРОДНОЕ СОТРУДНИЧЕСТВО ПРОТИВ НЕЗАКОННОГО ОБОРОТА  
ОБЪЕКТОВ КУЛЬТУРНОГО НАСЛЕДИЯ И ЗАКОНОДАТЕЛЬСТВО АЗЕРБАЙДЖАНСКОЙ  
РЕСПУБЛИКИ**

**Сулейманлы С.А.**

*Бакинский Государственный Университет*

*s.suleymanli@hotmail.com*

*В статье обсуждается позиция законодательства Азербайджанской Республики о международном сотрудничестве в борьбе с незаконным оборотом объектов культурного наследия. Отмечается, что национальное законодательство предусматривает положение о осуществлении международного сотрудничества на основе международных договоров. Это положение выражает согласование национального законодательства и международного соглашения.*

*Ключевые слова: объекты культурного наследия, незаконный оборот, международное сотрудничество, международный договор, законодательство Азербайджанской Республики.*

В соответствии с положением Устава ООН (ст. 1.3) «международное сотрудничество должно осуществляться в решении международных проблем экономического, социального, культурного и гуманитарного характера», законодательство Азербайджанской Республики (АР) выступает с позиции необходимости международного сотрудничества для эффективной борьбы с незаконным оборотом объектов культурного наследия. Закон АР «О культуре» от 2012 г. [4] утверждая «международное сотрудничество в качестве приоритетного направления государственной политики АР в области культуры» (ст. 49.3), устанавливает, что сотрудничество в борьбе с незаконным оборотом объектов культурного наследия является неотъемлемой частью международного культурного сотрудничества.

Законодательство АР предусматривает осуществление международного сотрудничества в этой сфере на основе международных договоров, стороной которых является АР ("Закон о культуре", ст. 49.2). Данное положение охватывает следующие основные направления международного сотрудничества: 1) межкультурное сотрудничество; 2) оказание международной помощи; 3) деятельность международных организаций в АР; 4) выявление и возврат за рубежом объектов культурного наследия, принадлежащих АР и др. Исходя из международной договорной практики АР, можно отметить, что для сотрудничества АР в борьбе с незаконным оборотом объектов культурного наследия, существует достаточная международная договорная основа.

Но наличие такого положения в национальном законодательстве не означает, что упомянутое сотрудничество не основано на общепризнанных принципах международного права. В статье 10 Конституции АР [2], именуемой «принципы международных отношений», отмечается «установление отношений АР с другими государствами на основе общепризнанных принципов». Кроме того, Конституционный закон 2010 г. «О нормативных правовых актах» [3] определяет «признание приоритета общепризнанных принципов и норм международного права как один из основных принципов нормотворческой деятельности АР» (ст. 8.0.3). Из положений законодательства можно сделать вывод, что законодательство АР не исключает международного сотрудничества в борьбе с незаконным оборотом объектов культурного наследия в качестве общепризнанного принципа международного права, как правовая основа или «выступая формой практической реализации других основных принципов международного права» [1, с.71]. С другой стороны, международные договоры, стороной которых является АР, также основаны на упомянутых принципах или не могут им

противоречить. Таким образом, общепризнанные принципы международного права выступают основой международно-правового сотрудничества в борьбе с незаконным оборотом объектов культурного наследия.

На фоне вышеизложенного фраза «осуществляется в соответствии с международными договорами» в законодательстве АР не означает, что сотрудничество АР осуществляется «только» на основе международного договора. По сути, это выражение в большей степени означает, что реализация положений, касающихся сотрудничества в борьбе с незаконным оборотом объектов культурного наследия, в конкретном случае в правовой системе АР, должна происходить только в соответствии с указаниями международного договора. Ссылка на законодательство государства (как правило, государства происхождения) в международном договоре также должна быть принята в этом контексте. С другой стороны, выражение, упомянутое в этом контексте, включает согласование национального законодательства с международным договором. В то же время данный компромисс создает условия для реализации положений статьи 151 Конституции АР о предоставлении приоритета международному договору в случае противоречия национального законодательства с международным договором. Сущность упомянутого согласования в сфере борьбы с незаконным оборотом объектов культурного наследия состоит в том, что хотя принятие мер по борьбе является обязанностью непосредственно государства (как правило, государства экспорта или импорта), наиболее эффективным средством предотвращения этого оборота выступает международное сотрудничество (по крайней мере, между государством импорта и государством экспорта).

#### *Список источников*

1. Международное публичное право. Учебник. 2-е изд., перераб. и доп. Под ред. К.А. Бекашева. - М.: ТК Велби, Изд-во Проспект, 2003, - 640 с.
2. <https://www.e-qanun.az/framework/897>
3. <https://www.e-qanun.az/framework/21300>
4. <https://e-qanun.az/framework/25303>

### **INTERNATIONAL COOPERATION AGAINST ILLEGAL TRAFFICKING OF CULTURAL HERITAGE OBJECTS AND LEGISLATION OF THE REPUBLIC OF AZERBAIJAN**

***Suleimanly S.A.***

*Baku State University*

*s.suleymanli@hotmail.com*

*The article discusses the position of the legislation of the Republic of Azerbaijan on international cooperation in combating illegal trafficking of cultural heritage objects. It is noted that the national legislation provides for a provision on the implementation of international cooperation on the basis of international treaties. This provision expresses the harmonization of national legislation and international agreement.*

*Keywords: objects of cultural heritage, illegal trafficking, international cooperation, international treaty, legislation of the Republic of Azerbaijan.*

## БЕЗНАЛИЧНЫЕ РАСЧЕТЫ В РОССИЙСКОЙ ФЕДЕРАЦИИ

*Ложкин В.О.*

*Владивостокский государственный университет (ВВГУ), Владивосток*

*Изучены современные виды безналичных расчетов в Российской Федерации. Проведен их анализ, основывающийся на данные, которые представлены крупнейшими субъектами в сфере безналичных расчётов.*

*Ключевые слова: безналичные расчёты, формы безналичных расчетов, современные виды безналичных расчетов.*

В современном мире экономика претерпевает множественные изменения. Как в мировой, так и в российской экономике ставка делается на модернизацию и внедрение достижений научно-технологического прогресса. [1]

Причины, по которым безналичные расчёты становятся всё более популярными, весьма разнообразны. По результатам исследований, которые проводил Банк России в 2021 году, доля безналичных расчётов в розничном обороте составила 70%, а в периоде с 2013 по 2020 выросла в 5 раз [2].

По данным лаборатории «СберИндекс» доля безналичного оборота составила 58% от всех расходов граждан России [3].

Объективными причинами использования безналичных расчётов является их доступность и возможность совершать расчёты дистанционно, с передачей денежных средств от кредитора к должнику в максимально короткие сроки.

Само понятие безналичных расчётов можно трактовать с двух позиций: Во-первых, как процесс погашения или зачёта денежных обязательств должника перед кредитором. Во-вторых, как особые правоотношения, возникающие после предъявления клиентом права требования к банку о перечислении денежных средств на другой счёт. Особенностью таких правоотношений заключается в том, что помимо должника и кредитора обязательно присутствует банк как кредитная организация правомочная осуществлять такие расчёты [4].

Гражданским кодексом РФ признаются расчёты как наличными средствами, а именно банкнотами и монетами, так и безналичными средствами. В частности расчёты между юридическими лицами проводятся, как правило, в безналичной форме [5]. Помимо юридических лиц, безналичные расчёты популярны и у индивидуальных предпринимателей. Основная причина использования такого вида расчётов – это возможность перевода денежных средств за границу. Для предприятий и коммерческих организаций, а также их посредников важным фактором является быстрота переводов и зачислений денежных средств, а также их безопасность. Этим требованиям соответствуют современные безналичные платежи. [6]

Помимо субъективных причин распространения безналичных расчётов существуют и объективные. Например, появления и распространения подобного рода расчётов напрямую связано с достижениями научно-технического прогресса. С точки зрения учёных-экономистов распространения безналичных расчётов выгодно для мировой экономики. Те издержки, которые тратятся на поддержание наличного оборота денежных средств, превышают издержки на поддержания и реализацию безналичного оборота.

Главными проводниками идей вытеснения наличных расчётов безналичными являются коммерческие организации, банки, финансовые институты, крупные экономисты и ритейлеры.

В условиях пандемии Covid-19 использование безналичных расчетов стало мерой для снижения числа заражённых и одним из способов борьбы с пандемией. Например, выделяются

следующие причины использования безналичных расчётов с использованием банковских карт:

- гражданину, который пользуется банковской картой при безналичных расчётах, не приходится иметь при себе банкноты. Их этого следует, что при себе гражданин может иметь любую сумму денег и расплачиваться ей, ведь банковские карты не ограничены в количестве средств на ней. При пополнении и списании средств со счёта, происходит изменение записей на счёте, что упрощает процедуру оплаты.

- в отличие от наличных денежных средств, банковские карты обладают большей защитой. К каждой карте прилагается PIN-код, и в случае её утраты или похищения, клиент может обратиться в банк и заблокировать карту, тем самым сохранить денежные средства.

- сам процесс оплаты происходит быстрее за счёт того, что гражданину не нужно обменивать крупные купюры на более мелкие и проверять сдачу.

- в большинстве случаев, при оплате товаров и услуг картой клиенту предоставляются скидки или кешбэк.

- с помощью карты можно дистанционно совершить любую покупку в сети Интернет, оплатить ЖКХ, пополнить счёт мобильного телефона и совершить другие покупки [7].

На рост использования безналичных расчётов в России реагируют и за рубежные специалисты. Так, аналитики международной консалтинговой компании The Boston Consulting Group (BCG) заявили, что Россия продолжит наращивать объём безналичных платежей в ближайшие 10 лет, опередит по этому показателю ведущие экономики и укрепит мировое лидерство. В 2020 году BCG включила страну в топ-5 мировых лидеров по темпам отказа населения от наличных в пользу безналичных платежей в период пандемии [8].

Такая позитивная оценка от иностранных аналитиков небезосновательна. Банк России всегда видел перспективу развития безналичных платежных систем, а в 2020 году была принята “Стратегия развития национальной платежной системы на 2021-2023 год”[12].

Улучшения и доступность безналичных платежных систем для бизнеса, государства и граждан – основная задача данной программы. Реализовывается эта программа привычными для века информации методами – повышением конкурентоспособности национальных платёжных систем, обеспечение безопасности, своевременности и бесперебойности работы платёжных систем, а также модернизация и внедрения инноваций в сфере платёжных систем [11].

#### *Список источников*

1. Зиниша О.С. Тенденции развития безналичных расчётов в России/О.С. Зиниша // Электронный научный журнал «Вектор экономики» 2020.- №4. – С. 1-11. Режим доступа: <https://www.elibrary.ru/item.asp?id=42807734>

2. Банк России. Аналитическая справка об индикаторах финансовой доступности по результатам 2020-2021 года/ Банк России// Режим доступа: [https://cbr.ru/Content/Document/File/124646/acc\\_indicators\\_29072021.pdf](https://cbr.ru/Content/Document/File/124646/acc_indicators_29072021.pdf).

3. СберИндекс. Исследования: Рейтинг безналичных городов и регионов 2021 год./ СеберИндекс// Режим доступа: <https://sberindex.ru/ru/researches/reiting-beznalichnykh-gorodov-i-regionov-iii-kv-2021>.

4. Шагаева Д.Р. Безналичный расчет в Российской Федерации // Молодой ученый. 2018. №50. С. 205-207. [Электронный ресурс] URL: <https://moluch.ru/arhive/236/54917/> (Дата обращения: 09.06.2021).

5. Гражданский Кодекс Российской Федерации (часть вторая) от 26.01.1996 г. № 14- ФЗ [Электронный ресурс].Режим доступа URL: <http://www.consultant.ru/> (дата обращения

08.05.2022)

6. Кравченко Л.Н., Ходоренко Е.О. Современное состояние и совершенствование системы безналичных расчетов в России/ Л.Н Кравченко // Вестник БГТУ имени В. Г. Шухова.- 2017.- №8. Режим доступа URL: <https://cyberleninka.ru/article/n/sovremennoe-sostoyanie-i-sovershenstvovanie-sistemy-beznalichnyh-raschetov-v-rossii> (дата обращения: 09.06.2022).

7. Преимущества безналичной формы оплаты [Электронный ресурс]// Администрация города Кемерово.- Режим доступа: <https://kemerovo.ru/sfery-deyatelnosti/ekonomika/finansovaya-gramotnost/informatsionnye-soobshcheniya-/preimushchestva-beznalichnoy-formy-oplaty-50302/>

8. ЦБ заявил о росте доли безналичных платежей до 75% [Электронный ресурс]// Ведомости.- Режим доступа: <https://www.vedomosti.ru/finance/news/2021/10/15/891393-o-roste-doli-beznalichnih-platezhei-do-75>

9. Безналичные платежи в России [Электронный ресурс]// TAdviser.- Режим доступа: <https://inlnk.ru/VoNmXM>

10. Степанян С.В. Безналичный расчёт в Российской Федерации/ С.В. Степанян// Юридический факт.-2019.-№79.-7-9.

11. Развитие национальной платежной системы [Электронный ресурс]// Банк России.- Режим доступа: [https://cbr.ru/about\\_br/publ/results\\_work/2021/razvitie\\_nps/](https://cbr.ru/about_br/publ/results_work/2021/razvitie_nps/)



## ПРАВОВЫЕ ОСНОВЫ ЭКОЛОГИЧЕСКОГО ПРЕДПРИНИМАТЕЛЬСТВА В РОССИИ

*Карасева Е.А.*

*Научный руководитель: Агапов Д.А.*

*ФГБОУ ВО «Саратовская государственная юридическая академия», Саратов*

*В статье автор останавливается на рассмотрении вопросов, проблем и препятствий на пути развития экологического предпринимательства в России. Автор приходит к выводу о необходимости создания заинтересованности со стороны предпринимателей. Основными приоритетными государственными задачами должны стать создание нормативно-правовой базы, включение государственных структур в решение вопросов экологического предпринимательства.*

*Ключевые слова: экологическое предпринимательство, экобизнес, предпринимательская деятельность, окружающая среда, Российская Федерация, Россия.*

В настоящее время одной из важных проблем становится сохранение окружающей среды, от которой зависит существование и развитие человечества.

Сегодня человечество живет в то время, когда постоянно происходят экологические катастрофы. На наш взгляд, эффективным мероприятием по предотвращению экологической катастрофы является создание экобизнеса, постепенное превращение заботы об окружающей среде в экологическое предпринимательство.

Экологическое предпринимательство понимается как коммерческая деятельность, направленная на оказание экологической пользы, путем использования, охраны, воспроизводства природных ресурсов, объектов, а также выпуска продукции, выполнения работ, оказания услуг, обеспечивающих соблюдение действующих природоохранных норм и требований [1].

По мнению Е.В. Варенниковой, экологическое предпринимательство должно развиваться в экологической и инновационной деятельности [2]. Так, например, производство электромобилей сейчас является достаточно модным инновационным направлением в сегменте высокообеспеченного класса людей, однако, данное направление также отличается необходимостью введения множественного и структурированного нормативно-правового регулирования.

К одним из основных проблем развития экологического предпринимательства относятся как экономические, так и социальные проблемы государства [3]. Кроме того, практика решения экологических проблем в большинстве своем отводится на роль государства, предприятия выполняют охрану окружающей среды под давлением и стимулированием со стороны государственных структур. Так, ст. 17 Федерального закона от 10.01.2002 № 7-ФЗ "Об охране окружающей среды" устанавливает гарантии государственной поддержки хозяйственной и (или) иной деятельности, осуществляемой в целях охраны окружающей среды [4]. Кроме того, развивая вопрос о влиянии государства на экобизнес стоит упомянуть, что еще в августе 2022 года Владимир Владимирович Путин одобрил идею о привлечении к ответственности за утилизацию упаковки производителями конечной продукции – в том числе субъектами экобизнеса [5].

В 2012 году Президент Российской Федерации утвердил «Основы государственной политики в области экологического развития Российской Федерации на период до 2030 года» [6]. Настоящий нормативно-правовой документ относится к государственной поддержке предпринимательства в области экологии путем создания рынка экологических товаров и

услуг для государственных нужд (госзаказ на производство товаров, выполнение работ, оказание экологических услуг) [7].

Государство обладает широким спектром методов управления экологическими предприятиями, которые Мучиринова Д. С., Ахмадов И. М., Джикия М. Д. разделяют на две группы.

К первой группе методов авторы относят:

- формирование системы нормативных актов, регулирующих условия создания и осуществления предпринимательской деятельности;
- предоставление государством гарантийной системы в отношении представителей корпоративного сектора;
- обеспечение равенства прав и возможностей для предпринимательской деятельности, доступ к различным видам ресурсов, защита права собственности, возможность судебной защиты собственных интересов и полномочий и так далее [7].

Ко второй группе методов авторы относят:

- налоговую политику государства, действующую такими элементами, как льготные налоговые ставки, освобожденные от налогообложения объекты, специальные налоговые режимы и т. д.;
- денежно-кредитную политику государства, предусматривающую возможность льготных кредитов предприятиям;
- ценовую политику государства, которая включает в себя такие инструменты, как фиксированные цены, ценовые ограничения, которые устанавливают верхние или нижние ценовые ограничения для определенных товаров, пределы рентабельности и т. д. [7].

В настоящее время экологическое предпринимательство приобрело широкую популярность. Но в то же время отмечается следующая проблема – слабое включение экологических предприятий в данную проблему, неспособность некоммерческих организаций решить широкий круг вопросов, и неразвитость нормативно-правовой базы. Слабое включение экологических предприятий может быть связано с малой изученностью подобной возможности, отсутствием структурированного понимания выстраивания своего экобизнеса. Большое количество экологических предприятий, которые занимаются проблемами экологии, не являются субъектами мировой экономики, чаще всего выступают в качестве местных представителей в вопросах решения проблем экологии [7].

Попытки нормативно-правового регулирования экобизнеса были зафиксированы в принятом на Пятнадцатом пленарном заседании Межпарламентской ассамблеи государств - участников СНГ (Постановление N 15-6 от 13 июня 2002 г.) Модельном законе об основах экологического предпринимательства, который не обрел своей легализации в Российской Федерации [8].

Таким образом, мы пришли к следующему выводу: сегодняшнее экологическое предпринимательство не имеет разработанной системы критериев для предпринимательской деятельности, которая защищала бы вопросы предпринимателей в экологической направленности.

При использовании групп экономических методов особенно важно учитывать особенности экологического предпринимательства, а также экономическое и финансовое положение в нашей стране сегодня.

Чтобы решить эту проблему необходимо:

- консолидировать экологическое предпринимательство на законодательном уровне с целью повышения эффективности этого института на территории Российской Федерации;

- создать соответствующий орган по контролю и надзору за экобизнесом;
- систематически проводить пропагандистскую деятельность со школьниками и студентами с целью пропаганды экологически чистого отношения [9].

Причем, на наш взгляд, говоря о нормативно-правовом регулировании следует закрепить дефиниции, касаемые непосредственно сферы экобизнеса в ФЗ «Об охране окружающей среды»; в ГК РФ установить экологическое предпринимательство в качестве деятельности имущественного характера; закрепить в НК РФ налоговые льготы, льготный период, упрощенную систему налогообложения; определить ответственность в УК РФ, КоАП РФ в рамках экобизнеса.

В отношении вопросов экологической пропаганды уделить особое внимание информированию о сущности экологического предпринимательства среди различных категорий граждан, путем размещения баннеров, реклам и осуществления общественной деятельности.

#### *Список источников*

1. Варенникова Е.В. Экологически ориентированное и экологическое предпринимательство как экономические категории // Управление экономическими системами: электронный научный журнал. 2011. № 4 (28). С. 1-7.
2. Варенникова Е.В. Экологическая политика как форма организации экологически ориентированного предпринимательства // Вестник Ленинградского государственного университета им. А.С. Пушкина. 2011. Т. 6. № 1. С. 61.
3. Михайлова Е.В. Эволюция экологического предпринимательства в контексте социально-ориентированной экономики государства // Сервис в России и за рубежом. 2017. Т. 11. № 7. С. 135-144.
4. Федеральный закон "Об охране окружающей среды" от 10.01.2002 N 7-ФЗ (последняя редакция) // Собрание законодательства РФ. 2002. - № 2. Ст. 17.
5. Путин поддержал требования по утилизации всей упаковки ее производителями // РИА Новости. URL: <https://www.rbc.ru/business/24/08/2022/63048e319a794702225b82dc> (дата обращения: 28.04.2023).
6. Основы государственной политики в области экологического развития Российской Федерации на период до 2030 года» (утв. Президентом РФ 30.04.2012) // СПС «КонсультантПлюс» (дата обращения: 28.04.2023).
7. Мучиринова Д. С., Ахмадов И. М., Джикия М. Д. Правовые основы экологического предпринимательства в России // E-Scio. 2019. № 4. С. 12-16.
8. Модельный закон об основах экологического предпринимательства (принят в г. Санкт-Петербурге 13.06.2000 Постановлением 15-6 на 15-ом пленарном заседании Межпарламентской Ассамблеи государств-участников СНГ) // Информационный бюллетень. Межпарламентская Ассамблея государств-участников Содружества Независимых Государств. 2000. - № 25. - С. 143-152.
9. Новоселов С.Н. Экологическое предпринимательство: сущность, особенности, пути развития // Инженерный вестник Дона. 2012. № 4. С. 23-28.

**ОБВИНИТЕЛЬНАЯ ФУНКЦИЯ В УГОЛОВНОМ СУДОПРОИЗВОДСТВЕ РЕСПУБЛИКИ  
КАЗАХСТАН**

*Кожяхметова Ж.Т.*

*Университет дружбы народов имени академика А. Куатбекова, Шымкент, Казахстан*

*В статье рассматриваются вопросы, связанные с функциями в уголовном судопроизводстве. Проанализированы особенности функции обвинения в уголовном судопроизводстве, даны формы обвинения, понятие обвинения, выделены составные элементы обвинения. Ключевые слова: обвинение, обвинительная функция, уголовное дело, уголовный процесс, субъекты обвинения.*

Одним из важных направлений в судебной-правовой реформы в Республике Казахстан является укрепление авторитета судебной власти как важнейшей гарантии эффективной защиты прав, свобод и законных интересов человека, обеспечение подлинной независимости судов, повышение их роли в построении демократического, правового государства и сильного гражданского общества.

Президент Республики Казахстан К.Ж. Токаев отметил, что «необходимо обеспечить верховенство права и качество правосудия. Для этого требуется срочное обновление и оздоровление судейского корпуса. Судьи должны быть высококвалифицированными, честными и неподкупными» [1].

В настоящее время правительством страны подготовлены ряд нормативно-правовых актов по обеспечению надежных гарантий защиты прав и законных интересов личности в нашей стране, по предотвращению незаконных и необоснованных ограничений прав человека. В частности, в 2019-2023 годах в стране был принят более 15 нормативных правовых актов, направленных на совершенствование обеспечения прав личности в уголовном судопроизводстве по реализации Национального плана развития Республики Казахстан до 2025 года [2].

Поэтому, особую актуальность в последнее время приобретает изучение функции уголовного судопроизводства. Так как, функции уголовного судопроизводства определяют задачи участников уголовного судопроизводства и основные направления уголовно-процессуальной деятельности. «Он свою очередь создает необходимый процессуальный статус этих участников» [3]. С помощью правоохранительных органов государства устанавливается «исполнитель преступления, ему объявляется официальное обвинение, они обосновывают свою точку зрения с использованием доказательств и др.» [4]. Несмотря на то, что высказывается много мнений относительно функций уголовного судопроизводства, многие ученые правоведы определяют функции как виды, направления уголовно-процессуальной деятельности. И эти направления тесно связаны с задачами уголовного судопроизводства и характерны для деятельности определенных участников процесса. В то же время необходимо учитывать различные аспекты уголовно-процессуальной деятельности, так как при ведении уголовного дела существуют и другие функции, а не только функции расследования, защиты и разрешения дела. Например, ряд ученых процессуалистов различают «уголовно-процессуальные функции различного содержания» [4]. Среди ученых также говорится, что уголовно-процессуальные функции следует разделить на основные, вспомогательные, дополнительные функции. Следует отметить, что возможность разделения на основные и неосновные функции связана со структурой уголовного процесса.

Среди системы функций уголовного судопроизводства, на наш взгляд, обвинение занимает центральное место. Обвинение может быть истолковано не только как процессуальная деятельность, осуществляемая обвинением, но и как правовой институт, регулирующий эту деятельность. Обвинение как уголовно-процессуальный правовой институт - охватывает систему норм, которые варьируются от возбуждения уголовного дела до заключительной стадии уголовного судопроизводства, а в определенных случаях и до мер воздействия после исполнения наказания. Хотя обвинение является независимым правовым институтом, оно тесно связано со всеми другими уголовно-процессуальными институтами. Поэтому в качестве его правовой основы мы можем указать совокупность всех законодательных актов, которые задействованы в уголовном судопроизводстве.

Мы утверждаем, что обвинение представляет собой комплексную деятельность и включает в себя все действия органов предварительного расследования и прокуратуры по выявлению вины обвиняемого.

Это означает, что обвинение предполагает сложные комплексные действия, которые воплощают в себе соответствующие этапы, возникающие в результате совершения преступного деяния.

#### *Список источников*

1. Президент Республики Казахстан К.К. Токаев. Послание Главы государства К.К. Токаева народу Казахстана. 1.09.2022 г.

2. Указ Президента Республики Казахстан Н.А. Назарбаева «Об утверждении Национального плана развития Республики Казахстан до 2025 года». 15.02.2018 г. № 638.

Статьи из журналов:

3. Ковтун Н.Н., Кузнецов А.П. Сущность и содержание функции уголовного преследования в уголовном процессе России // Российский судья. - Москва, 2004. - № 6. - С. 30.

4. Шалумов М.С. Уголовное преследование как функция прокуратуры // Известия вузов. Правоведение. - Москва, 1996. - № 4. - С. 88.

## АВТОМАТИЗАЦИЯ СУДЕБНО-ПРОЦЕССУАЛЬНЫХ МЕХАНИЗМОВ ПРИВЛЕЧЕНИЯ К ЮРИДИЧЕСКОЙ ОТВЕТСТВЕННОСТИ

*Малиновский Н.А.*

*ФБГОУ ВО «Владивостокский государственный университет», Владивосток*

*n.malinovskiy@bk.ru*

*В данной статье рассматривается влияние автоматизации на процедуры юридической ответственности, а именно, на решения, принимаемые судами и законодательными органами. Рассмотрены возможности использования современных технологий в упрощении процедур рассмотрения дел и вынесения решений.*

*Ключевые слова и словосочетания: автоматизация; юридическая сфера; юридическая ответственность.*

Введение. Современное общество не может существовать без правовых норм, которые регулируют поведение людей в обществе. Каждый человек несет свою обязанность перед законом и может быть наказан за его нарушение. Вместе с тем, существует необходимость развития и усовершенствования системы юридической ответственности, а также автоматизации процессов, связанных с правовыми процедурами. В данной статье рассматриваются процедуры привлечения к юридической ответственности в свете автоматизации судебно-процессуальных механизмов.

Одним из основных преимуществ автоматизированных систем юридической ответственности является возможность повышения эффективности и точности принимаемых решений. Автоматические системы, основанные на алгоритмах, позволяют исключить ошибки, связанные с человеческим фактором, что повышает качество решений и снижает процент ошибочных решений.

Важной процедурой в использовании автоматизированных систем юридической ответственности является защита персональных данных. Ведь суды, адвокаты и другие юридические органы, имея дело с данными клиентов, должны соблюдать все правила для их обработки и хранения. Поэтому автоматизированные системы не только улучшают процесс принятия решений, но и обеспечивают безопасное хранение и обработку конфиденциальной информации, касающейся клиентов-юристов. Следовательно, применение автоматизации в юридическом секторе приводит к улучшению работы судов и юристов, однако необходимо учитывать все процедуры юридической работы, связанные с надежностью, безопасностью и конфиденциальностью информации [2].

В общем, можно отметить из вышесказанного, что автоматизация в юридической сфере учитывает нюансы обработки и защиты данных и следит за тем, чтобы доступ к системе имели только уполномоченные лица. Кроме того, она не может полностью заменить человеческий фактор в принятии правовых решений, так как в некоторых случаях требуется не только точный расчет данных, но и человеческая интуиция и опыт [1, с.121].

Развитие автоматизации в правовой сфере может существенно улучшить работоспособность только при условии точной настройки и правильном использовании [3]. В настоящее время она является непосредственно важным элементом всех видов систем, включая юридический сектор. Удобство и скорость, которые производятся за счет нее, позволяют быстрее рассматривать дела и принимать решения в судебной и административной сферах [5, с.37]. При этом и правовая сфера не является исключением.

Использование средств автоматизации в сфере гражданско-правовой ответственности поднимает важные вопросы, касающиеся защиты прав и законных интересов граждан при

принятии таких решений. При их применении в судебных и административных процессах должна быть гарантирована высокая степень надежности и безопасности.

Процедуры привлечения к юридической ответственности с учетом использования автоматизации судебно-процессуальных механизмов включают в себя следующие вопросы. Первым из них является то, как хранятся и защищаются данные об участниках судебных разбирательств. Это имеет решающее значение для сохранения конфиденциальности и защиты личных данных.

Также значимой процедурой привлечения к юридической ответственности является вопрос обеспечения надежности и безопасности судебных решений при автоматизации. Другой фактор процедуры привлечения заключается в необходимости обеспечения доступности судебных решений для граждан, несмотря на применение автоматических систем. Это крайне важно для защиты законных интересов граждан и обеспечивает правовую осведомленность в рамках судебных процессов [4, с.73].

При автоматизации также необходимо учитывать вопросы этики и морали. Адвокаты должны иметь высокий уровень этических принципов и соблюдать законодательство о юридической ответственности при соприкосновении с судебными процедурами.

Ещё одной важной процедурой привлечения к юридической ответственности считается необходимость обеспечения сцепленности процессов судебных процедур, чтобы избежать проблем, связанных с отсутствием взаимодействия между автоматическими системами различных компаний и организаций. Рост применения автоматизации в правовой сфере требует особой осторожности. В деле использования автоматизационных систем понимание принципов, на которых строится юридическая система, является ключевой задачей для поддержания эффективности и безопасности процессов. Поэтому, прежде чем внедрять автоматизацию в сферу юридической ответственности, необходимо тщательно изучить проблемы и трудности, которые могут возникнуть при ее использовании [5, с.39].

Поскольку постмодернистский менеджмент становится все более высокотехнологичным, сфера автоматизации в юридическом секторе, безусловно, перспективна во многих отношениях. Однако ее внедрение требует высокой надежности и безопасности, а также правильного использования алгоритмов и данных, применяемых в этих процессах [3].

Таким образом, автоматизация судебно-процессуальных механизмов в юридической сфере может значительно облегчить и ускорить работу судов и адвокатов, а также привести к более быстрому разрешению правовых споров. Однако, при этом необходимо учитывать ряд факторов, связанных с надежностью и безопасностью судебных решений, а также защитой данных и конфиденциальности при работе с информацией о клиентах.

В целом, правовая система должна пытаться найти баланс между автоматизацией и защитой прав и свобод граждан, чтобы оптимизировать общую работу правовых учреждений. Кроме того, при использовании автоматизации в юридическом секторе необходимо учитывать вопросы защиты данных и конфиденциальности при работе с информацией о клиентах. Несоблюдение данных факторов может привести к неприятным последствиям для компании или организации. В связи с этим должны быть приняты все необходимые меры по защите данных, а обработка информации должна осуществляться только в рамках закона.

Несмотря на возможные проблемы и трудности, связанные с автоматизацией в области права, можно сделать вывод, что правовая система должна стараться найти баланс между автоматизацией и защитой прав и свобод граждан. Обеспечение оптимального функционирования системы правовых институтов и скорейшее разрешение правовых споров

- вот основные задачи, которые можно решить, используя все возможности автоматизации и технического прогресса в этом направлении.

*Список источников*

1. Малько А.В., Мусаткина А.А., Липинский Д.А. Юридическая ответственность в правовой системе. - 3-е изд. - Москва: РИОР, 2022. - 590 с.

2. Технологии на службе у юристов // Адвокатская газета URL: <https://www.advgazeta.ru/ag-expert/advices/tekhnologii-na-sluzhbe-u-yuristov/> (дата обращения: 10.03.2023).

3. Аспекты юридической ответственности //StudFiles URL: <https://studfile.net/preview/9403570/p-age:3/> (дата обращения: 10.03.2023).

4. Бондарева М.А. Автоматизация в праве // Вестник Московского университета МВД России. 2018. № 4(40). С.69-75.

5. Лебедев М.Е. Правовые аспекты применения информационных технологий в юриспруденции // Электронные финансы. 2016. №2. С. 35-42.

**AUTOMATION OF JUDICIAL AND PROCEDURAL MECHANISMS AND ASPECTS OF LEGAL LIABILITY**

*The article outlines examine the impact of automation on legal liability procedures, namely, on decisions made by courts and legislatures. The possibilities of using modern technologies in simplifying the procedures for considering cases and making decisions are considered.*

*Keywords: automation; legal sphere; legal liability.*



## ПРОБЛЕМЫ СОВЕРШЕНСТВОВАНИЯ ПРАВОВОГО РЕГУЛИРОВАНИЯ ИСПОЛНЕНИЯ НАКАЗАНИЙ, БЕЗ ИЗОЛЯЦИИ ОТ ОБЩЕСТВА

*Пятина Е.А.*

*Научный руководитель: Достовалов С.А.*

*Сибирский Университет Потребительской Кооперации (СибУПК), Новосибирск*

*В данной статье приведены виды и выявлены проблемы совершенствования правового регулирования исполнения наказаний, не связанных с изоляцией осуждённых от общества.*

*Ключевые слова: обязательные работы, штрафы, лишение званий, исправительные работы, принудительные работы, ограничение свободы.*

В России провозглашена либерализация и гуманизация уголовной политики, суть которой в назначении наказаний, которые были бы не связаны с изоляцией осуждённых от общества. Данный подход увеличивает нагрузку на институт исполнения наказаний, не связанных с изоляцией осуждённых от общества. К подобного рода наказаниям относятся обязательные работы, штрафы, лишение права занимать определенные должности или заниматься определенной деятельностью, лишение званий, исправительные и принудительные работы и ограничение свободы [1, с. 77].

Как и у любого института, у исполнения наказаний, не связанных с изоляцией осуждённых от общества, имеется ряд проблем, которые в первую очередь имеют процессуальный характер: формализм при назначении таких наказаний, неэффективный механизм привлечения к ответственности лиц, уклоняющихся от отбывания таких наказаний и т.д.

Эффективность исполнения наказаний, не связанных с изоляцией осуждённых напрямую зависит от того, каким является контингент осуждённых. Формальный подход к особенностям личности осуждённых приводит к неправильному избранию меры наказания и не способствует достижению целей, стоящих перед ним.

При назначении обязательных и исправительных работ необходимо учитывать отношение подсудимого к труду и его трудоспособность, поведение осуждённого на производстве и в быту, то есть далеко не для всех подходит трудовая терапия, особенно, это нужно учитывать при назначении обязательных работ – суть которых в выполнении осуждённым в свободное от основной работы время бесплатных работ.

При исправительных работах необходимо в первую очередь учитывать два момента: возможное отсутствие рабочих мест по месту проживания и назначение работ без учета квалификации осуждённого.

Часто исправительные работы назначаются злостным неплательщикам алиментов, на которых уже не действуют иные меры воздействия и смысл исправительных работ в таком случае заставить работать осуждённого в пользу несовершеннолетних детей. Но определенная часть осуждённых не хочет работать категорически, и, соответственно выплачивать алименты.

Отказываясь от трудоустройства, они сознательно идут на лишение свободы, видя в этом кратчайший и легчайший путь отбыть наказание, оказываясь при этом на полном государственном обеспечении.

В связи с недавними поправками в статьи 53.1 УК РФ и 80 УК РФ стала особо актуальна возможность замены лишения свободы на принудительные работы [2, с. 353].

Согласно 53.1 УК РФ принудительные работы - это альтернатива лишению свободы. Назначать их на срок более пяти лет нельзя, но в порядке замены наказания по ст. 80 УК РФ –

можно и больше пяти лет. Принудительные работы заключаются в привлечении осужденного к труду в местах, определяемых учреждениями уголовно-исполнительной системы. Из заработной платы осужденного удерживается в доход государства от пяти до двадцати процентов [4].

Принудительные работы не назначаются несовершеннолетним, инвалидам 1 и 2 группы, беременным женщинам, женщинам с детьми до 3-х, женщинам старше 50-и лет и мужчинам старше 60-и лет, а также военнослужащим.

Принудительные работы – это совсем не свобода, хотя считается, что это наказание, не связанное с лишением свободы. Отбывать принудительные работы нужно в специальном центре со своим режимом и сроки отбытия в случае замены с лишения свободы остаются те же.

Исправительные центры представляют собой определенные объекты в подчинении ФСИН, в которых осужденные проживают весь назначенный им срок (60.1 УИК РФ) [5].

Одна из проблем исполнения наказания в виде принудительных работ заключается в том, что исправительные центры сильно отличаются друг от друга по строгости режима.

Есть исправительные центры, созданные на базе колоний - там режим жестче. По сути это пристроенная к колонии территория с вооруженной охраной. Сотрудники такого центра - это те же сотрудники колонии – поэтому они ужесточают надзор без необходимости.

Существуют исправительные центры с мягким режимом: может быть свободный выход из центра по выходным, на входе вахтер, не такой строгий досмотр и в целом более мягкие условия жизни.

Еще одной проблемой исполнения наказания в виде принудительных работ является само трудоустройство.

Работу предоставляет центр и фактически она осуществляется не в самом центре, а за его пределами, но только в пределах муниципального образования, в котором находится центр.

Если работа не найдена (её не всегда хватает) – осужденный сидит на территории центра. Те осужденные, у кого малые сроки – так до конца срока и отсиживают без всякой работы.

Стоит отметить, что при исполнении наказаний, не связанных с изоляцией осужденных от общества, наблюдается отсутствие воспитательного воздействия подобных наказаний, в частности, на рабочих местах, при выполнении принудительных, обязательных и исправительных работ, так как просто некому осуществлять подобный процесс. Частично, воспитательный процесс можно было бы возложить на младших инспекторов.

Существует определенная проблема недостаточности исправительных центров: так, осужденные, которые отбывают наказание в виде принудительных работ по приговору суда направляются в исправительные центры, расположенные на территории субъекта РФ, в котором они проживали или были осуждены, а вот осужденные, которым принудительные работы назначены в порядке замены иного вида наказания могут быть отправлены для отбывания наказания в исправительные центры, расположенные на территории другого субъекта РФ.

Существуют проблемы и при исполнении наказания, связанного с ограничением свободы, особенно в качестве дополнительного наказания [3, с. 52].

Так, требование не выезжать за пределы территории соответствующего муниципального образования ограничивает возможность использования вахтового способа работы, а также достаточно распространенного трудоустройства в соседнем муниципальном

образовании, что особенно сложно соблюсти в мегаполисах, так как переход на соседнюю улицу, относящуюся к другому району города или субъекту РФ, означает нарушение установленного запрета.

Несомненно, система наказаний, не связанных с изоляцией осуждённых от общества внесла вклад в гуманизацию уголовной политики, но требуется продолжить работу в плане тонкой настройки указанной системы, чтобы достичь максимальной справедливости индивидуализации наказания.

#### *Список источников*

1. Т.Ф. Миняева Уголовный закон как разум страны эпохи финансовоэкономических перемен // Уголовное право в эпоху финансово-экономических перемен. М., 2014. С. 77.

2. Н.Ю. Скрипченко Принудительные работы: проблемы правового регулирования и перспективы применения // Уголовное право в эпоху финансово-экономических перемен // Материалы IX Российского Конгресса уголовного права, состоявшегося 29-30 мая 2014 г. / отв. ред. В. С. Комиссаров. - М.: Юрлитинформ, 2014. - С. 352-353.

3. П.В. Тепляшин Уголовное наказание в виде ограничения свободы: проблемы законодательной регламентации и эффективности в специальном предупреждении преступлений // Криминологический журнал Байкальского государственного университета экономики и права. 2010. № 4. С. 51–57.

4. Уголовный кодекс Российской Федерации от 13.06.1996 N 63-ФЗ (ред. от 14.04.2023г)

5. Уголовно-исполнительный кодекс Российской Федерации от 08.01.1997 N 1-ФЗ (ред. от 29.12.2022г).

**ЦИФРОВОЙ РУБЛЬ КАК ПЕРСПЕКТИВНЫЙ ОБЪЕКТ ГРАЖДАНСКИХ ПРАВ****Бабкова П.В.***Саратовская государственная юридическая академия, Саратов**babkovaolna5858@gmail.com*

*Работа посвящена изучению проблем и перспектив внедрения цифрового рубля в денежную систему. Актуальность статьи обусловлена запуском пилотного проекта цифрового рубля с реальными цифровыми рублями с привлечением узкого круга клиентов, в котором приняло участие порядка 15 банков. В работе рассмотрены вопросы гражданско-правового статуса цифрового рубля, проблем и перспектив его внедрения, последствий для денежно-кредитной системы, предложены пути решения обозреваемых проблем.*

*Ключевые слова: цифровой рубль, Центральный Банк Российской Федерации, эмиссия, денежно-кредитная система.*

Под цифровым рублём следует понимать новую, цифровую форму национальной российской валюты, выпускаемую Центральным Банком Российской Федерации (далее – ЦБ РФ) в дополнение к существующим формам денег (наличной и безналичной). Согласно ст. 140 ГК РФ: «рубль является законным платежным средством, обязательным к приему по нарицательной стоимости на всей территории Российской Федерации. Платежи на территории Российской Федерации осуществляются путем наличных и безналичных расчетов» [1]. Исходя из положений данной статьи, можно сделать вывод, что цифровой рубль нельзя назвать цифровой валютой. Обращаясь к ст. 3 ФЗ «О цифровых финансовых активах, цифровой валюте и о внесении изменений в отдельные законодательные акты Российской Федерации» под цифровой валютой понимается: «совокупность электронных данных (цифрового кода или обозначения), содержащихся в информационной системе, которые предлагаются и (или) могут быть приняты в качестве средства платежа, не являющегося денежной единицей Российской Федерации» [2]. Можно сделать следующий вывод: и цифровая валюта, и цифровой рубль имеют форму в виде кода. В то же время, с экономической точки зрения, концепция цифрового рубля несовершенна, есть существенное противоречие: в Докладе ЦБ РФ цифровой рубль позиционируется как цифровая валюта [6].

Цифровой рубль и криптовалюта не тождественные понятия: основным принципом криптовалюты является децентрализация, т.е. нет одного центра управления, и она производится в результате майнинга, в свою очередь цифровой рубль имеет двойственную природу, есть как компоненты централизованной системы, так и распределённых реестров. Новая форма валюты будет охраняться и контролироваться государством в лице ЦБ РФ, он же будет осуществлять эмиссию цифрового рубля.

Как справедливо отмечает Василевская Л.Ю., в соответствии со ст. 128 ГК РФ, цифровой рубль по своей юридической природе не может быть отнесен к вещам, и как следствие, на него не возникает право собственности, но цифровым рублем можно обладать и пользоваться путём заключения договора с ЦБ РФ, регистрации в платёжной системе на платформе банка, и как результат, получения доступа к кошельку [4].

ЦБ РФ выделяет следующий важный плюс внедрения новой формы валюты – это абсолютная прозрачность любых платежей, что способствует повышению уровня финансового контроля. Для пользователя будет доступен цифровой кошелек, причем через любую финансовую организацию, в которой обслуживается клиент, а все операции будут проходить по единым тарифам. ЦБ РФ утверждает, что гражданину предоставится

возможность пользоваться новой валютой в любой точке России, даже в самых отдаленных, поскольку операции можно проводить без доступа к Интернету. Так как цифровой рубль уникален и можно будет отследить его перемещение, то данное обстоятельство обеспечивает высокий уровень сохранности и безопасности средств.

Синельникова-Мурылева Е.В. выделяет два последствия для денежно-кредитной политики, вызванные эмиссией новой формы валюты: «ведение цифрового рубля за счет обмена на резервы коммерческих банков и с учетом сокращения объема банковских депозитов приведет к снижению денежного мультипликатора..., в свою очередь, потребует адаптации используемых моделей при оценке последствий проводимой монетарной политики... Во-вторых некоторое ослабление банков как финансовых посредников вследствие снижения величины депозитов в банковском секторе чревато уменьшением работоспособности банковских каналов денежно-кредитной трансмиссии» [5]. Вместе с этим автор выделяет ситуации техногенного риска, сопряженные с ведением цифрового рубля: необходимо обеспечить мощный реестр для проведения платежей, избежать потери конфиденциальных данных пользователей, обеспечить работу цифрового рубля в оффлайн режиме, без доступа к сети «Интернет», и высокий уровень надежности и безопасности платформы ЦБ РФ, защитить её от кибератак со стороны хакеров [5].

По мнению коллектива исследователей из Белгородского государственного национального университета, введение цифрового рубля - это решение насущных проблем повседневных процессов денежного оборота: «инновационный проект предполагает выведение денежного оборота в полностью бесконтактную форму, без участия дополнительных посредников или аппаратных устройств» [3], что отвечает существующим реалиям в мире стремительно развивающихся IT-технологий и цифровизации.

Таким образом, поскольку в самом Докладе ЦБ РФ имеются разночтения, за время тестирования пилотного проекта цифрового рубля законодателю необходимо урегулировать вопрос гражданско-правового статуса цифрового рубля: является ли он цифровой валютой или новой формой валюты? В связи с эмиссией цифрового рубля в корректировке и дополнении нуждается законодательная база, в том числе, гражданское и валютное отрасли права. Внедрение цифрового рубля имеет большие перспективы: скорость обработки транзакций, прозрачность и безопасность выполнения платежей, единые тарифы, высокий финансовый контроль, возможность использования цифрового рубля в отдаленных местностях, развитие денежной системы и другие. Безусловно, введение новой валюты сопряжено с технологическими рисками, следовательно, необходимо разработать соответствующие каждому риску механизмы противодействия с целью обеспечения безопасной и бесперебойной работы платформы ЦБ РФ, предназначенной для использования цифрового рубля.

#### *Список источников*

1. Гражданский кодекс Российской Федерации (часть первая)" от 30.11.1994 N 51-ФЗ (ред. от 16.04.2022).
2. Федеральный закон от 31.07.2020 N 259-ФЗ (ред. от 14.07.2022) "О цифровых финансовых активах, цифровой валюте и о внесении изменений в отдельные законодательные акты Российской Федерации" (с изм. и доп., вступ. в силу с 11.01.2023).
3. Ваганова О.В., Быканова Н.И., Сорокин И.И., Кононыхин Д.И. (2021). ЦИФРОВОЙ РУБЛЬ: ПЕРСПЕКТИВЫ ВНЕДРЕНИЯ И ПУТИ ИНТЕГРАЦИИ В ФИНАНСОВУЮ СИСТЕМУ РОССИИ // Экономика. Информатика. 2021. №3. с. 507-513.
4. Василевская Л. Ю. ЦИФРОВОЙ РУБЛЬ: ВЗГЛЯД ЦИВИЛИСТА НА

ПРОБЛЕМУ // Lex Russica. 2023. №1 (194). С. 9-19.

5. Синельникова-Мурылева Елена Владимировна ЦИФРОВОЙ РУБЛЬ: РИСКИ И ВЫГОДЫ // Экономическое развитие России. 2021. №5. С. 36-39.

6. Доклад Банка России. 48 с. URL: [https://cbr.ru/StaticHtml/File/112957/Consultation\\_Paper\\_201013.pdf](https://cbr.ru/StaticHtml/File/112957/Consultation_Paper_201013.pdf) (дата обращения: 14.04.2023 г.)

## **DIGITAL RUBLE AS AN OBJECT OF CIVIL LAW**

*Babkova P. V.*

*Saratov State Law Academy, Saratov, Russia*

*The article is devoted to the study of the problems and prospects of introducing the digital ruble into the monetary system. The relevance of the article is due to the launch of a pilot project of a digital ruble with real digital rubles with the involvement of a narrow circle of customers, in which about 15 banks participated. The paper considers the issues of the civil status of the digital ruble, the problems and prospects of its implementation, the consequences for the monetary system, and suggests ways to solve the problems under review.*

*Keywords: digital ruble, Central Bank of the Russian Federation, issue, monetary system.*

**АНАЛИЗ МЕЖДУНАРОДНЫХ ДОГОВОРОВ РЕСПУБЛИКИ БЕЛАРУСЬ О ВЗАИМНОЙ ПРАВОВОЙ ПОМОЩИ ПО УГОЛОВНЫМ ДЕЛАМ**

***Орех А.Е., Шабуня К.В***

*Белорусский государственный экономический университет, Минск, Беларусь*

*В современном мире преступления нередко носят международный характер, т.е. такие преступления не только посягают на строй того или иного государства, но также обременены «иностранным элементом». Ввиду этого с целью защиты своих граждан и интересов страны стремятся заключить соглашения о взаимной правовой помощи.*

*Ключевые слова: международный договор, правовая помощь, органы юстиции, выдача, преступление.*

Республика Беларусь взаимодействует в рамках взаимной правовой с Республикой Латвией, Республикой Литвой и Республикой Польшей на основе Договора о взаимной правовой помощи и правовых отношениях по гражданским, семейным и уголовным делам (далее – Договор о ВПП) [1, 2, 3]. Стоит отметить, что международное сотрудничество вышеупомянутых стран в том числе обусловлено их геополитическим положением и носит углубленный характер взаимодействия.

Согласно положения международных договоров, в рамках которых Беларусь взаимодействует с вышеназванными странами, ответственными по вопросам взаимной правовой помощи назначены учреждения юстиции, включающие в себя суды, прокуратуру, органы внутренних дел, нотариальные конторы и иные органы [1, 2, 3]. При этом все процессуальные действия осуществляются через центральные учреждения юстиций, представленные Министерствами юстиций государств. В соответствии со статьями Договоров о ВПП возбуждение уголовного преследования осуществляется по просьбе государства-участника данного соглашения. Вместе с тем Договором о ВПП между Республикой Беларусь и Республикой Польшей установлен отличный порядок, согласно которому возбуждать уголовное дело имеется возможным в случае признания деяния преступным сторонами договора либо в случае, если на территории одного государства противоправные действия признаются преступлением, а на территории другой страны – административным правонарушением (ч. 3 ст. 60 Договора о ВПП между Республикой Беларусь и Республикой Польшей) [1, 2, 3].

Ряд статей Договоров о ВПП посвящен вопросам выдачи. Положения Договоров о ВПП в сущности являются идентичными, т.к. выдача осуществляется для привлечения к уголовной ответственности, когда за преступления, уголовным законом за которые установлена санкция свыше одного года лишения свободы, или для исполнения приговора [1, 2, 3]. При этом нормами Договора о ВПП между Республикой Беларусь и Республикой Польшей установлены некоторые отличительные особенности. Так, выдача для исполнения приговора будет осуществляться только в случае наличия в совокупности следующих условий: 1) срок лишения свободы должен не менее шести месяцев или же назначено более суровое наказание (общее основание для трех Договоров о ВПП); 2) деяние признано уголовно наказуемым законодательством государств-участников (ст. 66 Договора о ВПП между Республикой Беларусь и Республикой Польшей) [1]. Стоит отметить, что, например, Типовым договором о выдаче предполагает выдачу, если наказание предусматривает максимальный срок не менее 1 года (2 лет) или более суровое наказание [4].

Договором о ВПП предусмотрена оговорка по поводу применения смертной казни, которая гласит, что в случае, если такая санкция не предусмотрена законодательством «вызываемой» стороны, то лицо не имеется возможным осудить на смертную казнь или же привести такого рода приговор в исполнение [1].

Следует отметить, что имеются некоторые основания для отказа в выдаче, которые находят свое отражение в каждом из трех Договоров о ВПП. Так, лицо не подлежит выдаче в следующих случаях: 1) лицо является гражданином государства, которому направлена просьба о выдаче, или ему предоставлено право убежища; 2) преступление совершено на территории вызываемого государства; 3) действия рассматриваются вызываемым государством как политические или военные преступления и иные основания, предусмотренные договором [1]. Вместе с тем, основания Договоров о ВПП включают в себя, в основном, общие положения по сравнению с Типовым договором, где в том числе предусмотрено основание, например, если судебное решение в запрашивающем государстве вынесено *in absentia*, осужденное лицо не имело достаточной возможности для обеспечения его защиты, и оно не имело или не будет иметь возможности для проведения повторного слушания дела в его присутствии (п. г ст. 3 Типового договора о выдаче) [4].

Таким образом, Республика Беларусь с целью сотрудничества в рамках взаимной правовой помощи заключает международные договоры. Так, исходя из всего вышеназванного, можно прийти к выводу, что наиболее разработанным Договором о ВПП является соглашение, стороной в котором выступает Республика Польша, что, по-нашему мнению, связано с проживанием значительного процента белорусов на ее территории. Также стоит отметить, что данный договор является примером наилучшего закрепления отношений в сфере правовой помощи по уголовным делам, вбирая в себя оптимальные положения иных международных соглашений таких, как Типовой договор. Хотя вышеназванный договор содержит некоторые предложения, которые в том числе могут быть включены в Договоры о ВПП.

#### *Список источников*

1. Договор между Республикой Беларусь и Республикой Польшей о правовой помощи и правовых отношениях по гражданским, семейным, трудовым и уголовным делам: международный договор Республики Беларусь, 26 окт. 1994 г. // Ведомости Верховного Совета Респ. Беларусь, 1995 г. – № 27. – ст. 359; 2002. – 3/547.

2. Договор между Республикой Беларусь и Литовской Республикой о правовой помощи и правовых отношениях по гражданским, семейным и уголовным делам: международный договор Республики Беларусь, 20 окт. 1992 г. // Ведомости Верховного Совета Респ. Беларусь, 1993 г. – № 17. – ст. 202; 2001. – 3/269.

3. Договор между Республикой Беларусь и Латвийской Республикой о правовой помощи и правовых отношениях по гражданским, семейным и уголовным делам: международный договор Республики Беларусь, 21 февр. 1994 г. // Ведомости Верховного Совета Респ. Беларусь, 1995 г. – № 26. – ст. 354; 2005. – 3/1805.

4. Типовой договор о выдаче: международный договор, 14 дек. 1990 г. // Генеральная Ассамблея ООН, 1990 г. – 46/116.



## **РАССМОТРЕНИЕ СПОРОВ, ВЫТЕКАЮЩИХ ИЗ НАРУШЕНИЯ ПРАВОВОГО РЕЖИМА ИНОСТРАННЫХ ИНВЕСТИЦИЙ**

*Хурсан Е.Ю., Демидович Е.А.*

*Белорусский государственный экономический университет, Минск, Республика Беларусь*

*Проведен анализ источников правового регулирования режима иностранных инвестиций, произведена выработка предложений и рекомендаций, направленных на совершенствование правового регулирования рассматриваемой области в Республике Беларусь.*

*Ключевые слова: инвестиции, режим иностранных инвестиций, инвестиционный спор.*

Осуществление инвестиций, как разновидность предпринимательской деятельности в целом, всегда сопряжено с наличием определенных рисков, как коммерческих, так и некоммерческих, что наиболее актуально в ситуации, когда речь идет об иностранных капиталовложениях. Даже при наличии должного стремления участников инвестиционной деятельности соблюдать взятые на себя обязательства, долгосрочное инвестирование предполагает высокую степень вероятности нарушения сторонами своих обязательств. Как следствие, возникновение споров между субъектами международной инвестиционной деятельности неизбежно. В результате чего сторона, которая считает, что ее интересы нарушены, будет стремиться восстановить свое правовое положение, а также получить должное возмещение понесенных убытков. Сложившимся в международной практике является включение в правовой режим иностранных инвестиций гарантии обеспечения надлежащего разрешения спора, что и обуславливает возможность потерпевшей стороны должным образом восстановить ее нарушенные права.

В доктрине понятие «инвестиционный спор» рассматривается в широком и узком смысле. В широком смысле в категорию инвестиционных споров включаются все споры, связанные с инвестиционной деятельностью, между государствами, а также между государствами и частными инвесторами. Согласно узкому подходу к инвестиционным спорам относятся только споры между государством и инвестором, связанные «с осуществлением иностранными физическими и юридическими лицами инвестиционной деятельности» [5, с. 113]. В национальном законодательстве Республики Беларусь отсутствует определение понятия «инвестиционный спор», также как не используется и сам названный термин. На сегодняшний день ст. 13 Закона об инвестициях использует такое понятие, как «спор между инвестором и Республикой Беларусь». Договор о Евразийском экономическом союзе (Далее - договор о ЕАЭС), напротив, определяет порядок разрешения инвестиционных споров [2]. Хотя очевидно, что в обеих ситуациях речь идет об международных инвестиционных спорах. Независимо от используемой формулировки более существенным, на наш взгляд, является именно круг споров, рассматриваемых в качестве инвестиционных. Дело в том, что на международном и национальном уровнях (индивидуально для разных государств) дифференцирован подход к установлению споров, определяемых в качестве инвестиционных.

Таким образом, для начала необходимо определиться, что такое «международный инвестиционный спор». В юридической литературе и международной практике, как правило, под «инвестиционными спорами понимаются правовые споры между государством и иностранным инвестором, связанные с капиталовложениями инвестора на территории соответствующего государства» [3, с. 345]. По мнению ряда авторов, это «споры между государством, принимающим иностранные инвестиции, и иностранным инвестором в связи с нарушением государством своих обязательств, вытекающих из международных договоров

этого государства по вопросам защиты и поощрения иностранных инвестиций» [4, с. 184]. Большинство таких международных инвестиционных договоров – это долгосрочные инвестиционные соглашения (Далее - ДИС), однако встречаются и многосторонние договоры, содержащие положения о защите и поощрении иностранных инвестиций, например, Договор о ЕАЭС[2].

Из содержания ст. 13 Закона об инвестициях следует, что под инвестиционным спором необходимо понимать спор «между инвестором и Республикой Беларусь, возникающий при осуществлении инвестиций» [1]. На наш взгляд, такая формулировка («при осуществлении инвестиций»), требует изменения, в силу того, что не дает конкретного представления о круге споров, признаваемых инвестиционными. Исходя из буквального толкования нормы, инвестиционным может быть признан спор, который возник именно по вопросу капиталовложения. Напомним, что ст. 4 Закона об инвестициях установлены конкретные способы осуществления инвестиций [1]. Указанное позволяет сделать вывод о том, что белорусским законодательством круг инвестиционных споров ограничен лишь спорами, возникающими в процессе непосредственного капиталовложения, например, при создании коммерческой организации, приобретении акций, долей в уставном фонде. При таком подходе в рассматриваемый круг не включаются споры, возникающие, к примеру, при получении дохода в виде дивидендов и перевода этих денежных средств за пределы Республики Беларусь. Данный вывод может быть подтвержден также ч. 6 ст. 12 Закона об инвестициях, где определено, что «размер компенсации от национализации и реквизиции может быть обжалован инвестором в суд», как следствие, исключаются иные юрисдикционные органы, предусмотренные ст. 13 Закона об инвестициях [1]. Поскольку, как правило, используя такую формулировку, законодатель имеет в виду национальный судебный орган.

Допускаем, что законодатель, употребив такую формулировку, подразумевал весь круг споров, которые могут возникнуть в связи с капиталовложениями иностранного инвестора на территории нашего государства без привязки к ст. 4 Закона об инвестициях [1]. Вместе с тем, даже широкое толкование не дает нам конкретного представления о круге инвестиционных споров, то есть не ясен перечень споров, на которые государство дало свое согласие относительно международной юрисдикции, что, как будет проиллюстрировано далее на конкретных примерах судебной практики, имеет существенное значение. Таким образом, считаем, что соответствующая формулировка ст. 13 Закона об инвестициях не корректна, поскольку, по нашему мнению, не включает все споры, вытекающие из нарушения правового режима иностранных инвестиций [1].

Проанализировав заключенные Республикой Беларуси ДИС, такие как Соглашение между Правительством Республики Беларусь и Правительством Республики Сингапур о содействии осуществлению и взаимной защите инвестиций, Соглашение между Правительством Республики Беларусь и Правительством Азербайджанской Республики о поощрении и взаимной защите инвестиций и иные соглашения, можем отметить, что в таких соглашениях при определении круга споров, признаваемых инвестиционными, как правило, используются следующие формулировки: «споры, касающиеся инвестиций», «споры, связанные с инвестициями», «споры, возникающие по поводу инвестиций». Такой способ выражения согласия «более благоприятный для инвестора и менее благоприятный для принимающего государства». Поскольку не ограничивает компетенцию арбитража требованиями, которые возникают из материально-правовых норм самого ДИС. По существу, эти положения о даче согласия распространяются также и на те споры, которые выходят за пределы толкования и применения самого ДИС, то есть, в том числе на споры, которые

возникают из контракта, заключенного в связи с инвестициями. Актуальным является также вопрос о возможности распространения согласия государства на споры, возникающие из контракта, заключенного в связи с инвестициями. Таким образом, можно считать сложившейся практику формулирования круга споров, на которые распространяется согласие государства, которой сопутствует определенная неоднозначность в практике применения и толкования таких формулировок юрисдикционными органами при разрешении вопросов о подсудности им того или иного спора. В связи с этим, необходимо закрепление понятия "инвестиционный спор" в отечественном законодательстве, например, в виде дополнения в соответствующие законы и кодексы. Это позволило бы более четко определить права и обязанности сторон в случае возникновения инвестиционных споров и упростить процедуру их разрешения.

#### *Список источников*

1 Об инвестициях: Закон Респ. Беларусь от 12.07.2013 № 53-3 // Нац. реестр правовых актов Респ. Беларусь. - 2004. - № 69. - 2/2051.

2 Договор о Евразийском экономическом союзе (Подписан в г. Астане 29.05.2014) // Консультант Плюс: Беларусь [Электронный ресурс] / ООО «ЮрСпектр», Нац. центр правовой информ. Респ. Беларусь. – Минск, 2021. – Дата доступа: 10.03.2023.

3 Фархутдинов, И.З. Международное инвестиционное право: теория и практика применения / И.З. Фархутдинов. – М.: Wolters Kluwer Russia, 2005. – 404 с.

4 Рачков, И.В. Согласие государства на рассмотрение международных инвестиционных споров / И.В. Рачков // Международное правосудие. 2014. – 241с.

5 Лисица, В.Н. Об инвестиционных спорах с участием Российской Федерации и их подсудности международному центру по урегулированию инвестиционных споров / В.Н. Лисица // Закон. – 2013. – № 3. – С. 113–118.

## ПРАВОВОЕ ОБЕСПЕЧЕНИЕ И ДОСТУПНОСТЬ ГРАЖДАН В ПОЛУЧЕНИИ КАЧЕСТВЕННЫХ МЕДИЦИНСКИХ УСЛУГ

*Чумак А.А.*

*ФГБОУ ВО «Тверской государственный университет», Тверь*

*В статье рассматриваются вопросы конституционно-правового регулирования права человека на доступную и качественную медицинскую помощь. Конституция РФ гарантирует право на охрану здоровья и медицинскую помощь, а качественная и доступная медицинская помощь выступает гарантией реализации права на охрану здоровья.*

*Государство является гарантом социальной защиты интересов граждан Российской Федерации в охране здоровья. Приоритетной задачей реализации Программы государственных гарантий является обеспечение доступности и качества медицинской помощи, удовлетворяющей потребностям населения, при эффективном использовании государственных ресурсов.*

*Ключевые слова: доступность медицинской помощи, качество медицинской помощи, медицинские услуги, система обязательного медицинского страхования, цифровизация здравоохранения, телемедицина.*

Право граждан на охрану здоровья и получение медицинской помощи занимает важное место в системе прав человека и гражданина. В соответствии с Конституцией РФ (ст. 19, 21, 41 и др.) [1] государство обязуется гарантировать гражданам реализацию этого права независимо от расы, пола, национальности, языка, социального происхождения, места жительства, отношения к религии и т. д. Отдельного права на доступную и качественную медицинскую помощь Конституция не предусматривает. Однако конституционное право каждого на охрану здоровья и медицинскую помощь конкретизировано в Федеральном законе от 21.11.2011 № 323-ФЗ «Об основах охраны здоровья граждан в Российской Федерации» [13] (далее – Закон № 323-ФЗ) согласно которому право на охрану здоровья обеспечивается, кроме прочего, оказанием доступной и качественной медицинской помощи (п. 2 ст. 18 Закона № 323-ФЗ).

В числе основных принципов охраны здоровья населения в ст. 4 Закона № 323-ФЗ названы соблюдение прав граждан в сфере охраны здоровья и обеспечение связанных с этими правами государственных гарантий; приоритет интересов пациента при оказании медицинской помощи; приоритет охраны здоровья детей; социальная защищенность граждан в случае утраты здоровья; ответственность органов государственной власти и органов местного самоуправления, должностных лиц организаций за обеспечение прав граждан в сфере охраны здоровья; доступность и качество медицинской помощи; недопустимость отказа в оказании медицинской помощи; приоритет профилактики в сфере охраны здоровья; соблюдение врачебной тайны.

Таким образом, доступность и качество медицинской помощи законодательно признаны одним из основных принципов охраны здоровья населения Российской Федерации.

Доступность медицинской помощи – оценочная категория, которой определяется степень возможности пациента воспользоваться ею. При этом учитываются такие составляющие, как время, необходимое для получения медицинской помощи, транспортная доступность до медицинского учреждения, возможность получения определенной медицинской услуги в медицинских учреждениях по месту жительства, бесплатность необходимой медицинской помощи, наличие медицинского оборудования и многое другое.

Доступность медицинской помощи определяется исходя из критериев базовой программы ОМС (ст. 35 Федерального закона от 29 ноября 2010 г. № 326-ФЗ [12]) или территориальной программы ОМС, принимаемой соответствующим субъектом РФ.

Основными гарантиями доступности медицинской помощи для граждан РФ являются законодательно закрепленные положения о бесплатном оказании медицинской помощи в государственных и муниципальных учреждениях здравоохранения (ст. 41 Конституции РФ). В соответствии со статьей 41 Конституции Российской Федерации каждый гражданин имеет право на охрану здоровья и бесплатную медицинскую помощь, оказываемую в гарантированном объеме без взимания платы в соответствии с Программой государственных гарантий бесплатного оказания гражданам медицинской помощи [10] (далее – Программа), ежегодно утверждаемой Правительством Российской Федерации.

Основными государственными источниками финансирования Программы являются средства системы обязательного медицинского страхования и бюджетные средства.

Под качеством медицинской помощи понимается совокупность характеристик, отражающих своевременность оказания медицинской помощи, правильность выбора методов профилактики, диагностики, лечения и реабилитации при оказании медицинской помощи, степень достижения запланированного результата (п. 21 ст. 2 Закона № 323-ФЗ). Критерии оценки качества медицинской помощи утверждены Приказом Министерства здравоохранения РФ от 10 мая 2017 г. № 203н «Об утверждении критериев оценки качества медицинской помощи» [20]. Критерии дифференцированы по группам заболеваний (состояний) и по условиям оказания помощи (в амбулаторных условиях, в условиях дневного стационара и стационарных условиях).

В соответствии со статьей 10 Закона № 323-ФЗ доступность и качество медицинской помощи обеспечиваются:

- 1) организацией оказания медицинской помощи по принципу приближенности к месту жительства, месту работы или обучения;
- 2) наличием необходимого количества медицинских работников и уровнем их квалификации.

Право пациента на выбор врача реализуется в соответствии со статьями 21 и 70 Закона № 323-ФЗ [13].

Доступность и качество медицинской помощи – один из основных принципов охраны здоровья. К основным принципам охраны здоровья также относится недопустимость отказа в оказании медицинской помощи (ст. 11 Закона № 323-ФЗ).

#### *Список источников*

1. Конституция Российской Федерации (принята всенародным голосованием 12 декабря 1993 года с изменениями, одобренными в ходе общероссийского голосования 1 июля 2020 года). [Электронный ресурс]. – URL: <https://base.garant.ru/10103000/> (дата обращения 31.10.2021).

2. Уголовный кодекс Российской Федерации от 13 июня 1996 г. № 63-ФЗ (ред. от 01.07.2021) (с изм. и доп., вступ. в силу с 30.12.2021). [Электронный ресурс]. – URL: [http://www.consultant.ru/document/cons\\_doc\\_LAW\\_10699/](http://www.consultant.ru/document/cons_doc_LAW_10699/) (дата обращения 03.02.2022).

3. Гражданский кодекс Российской Федерации (с изменениями и дополнениями от 1 июля 2021 г.). [Электронный ресурс]. – URL: <https://base.garant.ru/10164072/> (дата обращения 03.02.2022).

4. Указ Президента РФ от 21 июля 2020 г. № 474 «О национальных целях развития Российской Федерации на период до 2030 года». – URL:

<https://www.garant.ru/products/ipo/prime/doc/74304210/> (дата обращения 03.02.2022).

5. Постановление Правительства РФ от 17 августа 2007 г. № 522 «Об утверждении Правил определения степени тяжести вреда, причиненного здоровью человека» (с изменениями и дополнениями 17 ноября 2011 г.). – URL: <https://base.garant.ru/12155259/> (дата обращения 03.02.2022).

6. Постановление Правительства РФ от 19 июня 2012 г. № 608 «Об утверждении Положения о Министерстве здравоохранения Российской Федерации» (с изменениями и дополнениями от 30 октября 2021 г.). – URL: <https://base.garant.ru/70192436/> (дата обращения 03.02.2022).

7. Постановление Правительства РФ от 26 июля 2012 г. № 770 «Об особенностях выбора медицинской организации гражданами, проживающими в закрытых административно-территориальных образованиях, на территориях с опасными для здоровья человека физическими, химическими и биологическими факторами, включенных в соответствующий перечень, а также работниками организаций, включенных в перечень организаций отдельных отраслей промышленности с особо опасными условиями труда». – URL: <https://base.garant.ru/70207838/> (дата обращения 03.02.2022).

## ТЕЛЕМЕДИЦИНА

*Чумак А.А.*

*ФГБОУ ВО «Тверской государственный университет», Тверь*

*В статье рассматриваются вопросы применения телемедицинских технологий.*

*Ключевые слова: медицинские услуги, система обязательного медицинского страхования, цифровизация здравоохранения, телемедицина.*

Телемедицина – способ предоставления медицинских услуг на расстоянии с помощью современных технологий и специального оборудования. Телемедицина позволяет, например, оперативно передавать рентгеновские снимки и изображения, полученные в результате КТ или МРТ обследования, в медицинские центры на расстоянии тысяч километров от места оказания помощи в ситуации, когда там нет профильного специалиста или необходимо дополнительное экспертное мнение для уверенности в принятии решения. Эти данные выводятся на экран компьютера, врач удаленно анализирует полученную информацию и уточняет диагноз.

По действующему законодательству телемедицинскую помощь вправе оказывать медицинские организации всех форм собственности: частные, государственные, муниципальные.

Согласно приказу Минздрава России от 30.11.2017 № 965н [21] «Об утверждении порядка организации и оказания медицинской помощи с применением телемедицинских технологий» медицинский персонал – прежде всего, врач, оказывающий медицинскую помощь с применением телемедицинских технологий, – должен быть занесен в Федеральный регистр медработников. К тому же, медицинская организация, где он трудоустроен, также должна быть включена в Федеральный реестр медорганизаций, который, как и Федеральный регистр медработников, входит в состав Единой государственной информационной системы в сфере здравоохранения (ЕГИСЗ).

Телемедицинская помощь оказывается лишь при условии авторизации пациентов через единую систему идентификации и аутентификации (ЕСИА), являющуюся порталом госуслуг.

В соответствии со ст. 36.2 Закона № 323-ФЗ [13] дистанционное наблюдение за состоянием здоровья пациента назначается лечащим врачом после очного приема (осмотра, консультации). Коррекция ранее назначенного лечения осуществляется только при условии установления диагноза и назначения лечения на очном приеме (осмотре, консультации).

Телемедицина не входит в ОМС, поэтому за нее надо отдельно платить. Однако многие компании запускают свои проекты, где предлагают тарифы с условиями на любой кошелек. Телемедицинские услуги могут быть включены в территориальные программы ОМС, но финальное решение на этот счет принимают власти субъектов.

Законодательно оказание услуг телемедицины закреплено с 2017 года, тем не менее, реально телемедицина получила развитие лишь в 2020 году. Развитие телемедицины открывает широкие возможности для сокращения затрат и времени на диагностику, делая возможным обследование пациента на расстоянии. Пандемия вынудила людей использовать удаленные способы получения медицинской помощи: по всему миру в 15-20 раз увеличился объем предоставления телемедицинских услуг.

Опыт работы медицинских организаций в период пандемии подтвердил необходимость комплексной цифровизации и повышения уровня цифровой зрелости системы здравоохранения. Практика применения сетевых технологий и телемедицины в случае

невозможности получения офлайн-консультаций и диагностики выявила узкие места в цифровизации здравоохранения и позволила определить направления перестройки организационных схем электронного взаимодействия с учетом новой реальности.

Распоряжением Правительства РФ от 29.12.2021 № 3980-р [11] утверждено стратегическое направление в области цифровой трансформации здравоохранения. Перечислены технологии, которые будут внедрены в ходе реализации стратегического направления. Запланирована реализация двух ключевых проектов: создание единого цифрового контура в здравоохранении на основе единой государственной информационной системы в сфере здравоохранения; медицинские платформенные решения федерального уровня. Стратегическое направление утверждается до 2024 г.

*Список источников*

1. Постановление Правительства РФ от 5 мая 2018 г. № 555 «О единой государственной информационной системе в сфере здравоохранения» (с изменениями и дополнениями от 14 декабря 2021 г.). [Электронный ресурс]. – URL: <https://base.garant.ru/71937270/> (дата обращения 04.02.2022).

2. Распоряжение Правительства РФ от 29 декабря 2021 г. № 3980-р «Об утверждении стратегического направления в области цифровой трансформации здравоохранения». – URL: <https://www.garant.ru/products/ipo/prime/doc/403236631/> (дата обращения 05.02.2022).

3. Приказ Министерства здравоохранения и социального развития РФ от 28 апреля 2011 г. № 364 «Об утверждении концепции создания единой государственной информационной системы в сфере здравоохранения». – URL: <https://www.garant.ru/products/ipo/prime/doc/4092541/> (дата обращения 03.02.2022).

4. Приказ Министерства здравоохранения РФ от 30 ноября 2017 г. № 965н «Об утверждении порядка организации и оказания медицинской помощи с применением телемедицинских технологий». – URL: <https://www.garant.ru/products/ipo/prime/doc/71751294/> (дата обращения 04.02.2022).

5. Письмо Минздрава России от 15.08.2018 № 11-8/10/2-5437 «О памятке для граждан о гарантиях бесплатного оказания медицинской помощи». – URL: <https://www.garant.ru/products/ipo/prime/doc/71943960/> (дата обращения 03.02.2022).

6. Приказ Министерства здравоохранения РФ от 7 сентября 2020 г. № 947н «Об утверждении Порядка организации системы документооборота в сфере охраны здоровья в части ведения медицинской документации в форме электронных документов». [Электронный ресурс]. – URL: <https://www.garant.ru/products/ipo/prime/doc/400083202/> (дата обращения 05.02.2022).

7. Цифровая зрелость здравоохранения. [Электронный ресурс]. – URL: <https://issek.hse.ru/news/385932985.html> (дата обращения 05.02.2022).



## МЕЖДУНАРОДНОЕ СОТРУДНИЧЕСТВО В ЦЕЛЯХ РЕАЛИЗАЦИИ ЗАЩИТЫ ПРАВ И ЗАКОННЫХ ИНТЕРЕСОВ НЕОБРАЗОВАННОЛЕТНИХ

*Пономарёва Е.Ю.*

*Научный руководитель: Шарана И.А.*

*УО «Белорусский государственный экономический университет», Минск, Беларусь*

*В статье рассматривается международное сотрудничество со стороны Республики Беларусь, возникающие проблемы при реализации защиты прав и законных интересов несовершеннолетних. Автором предложены пути решения.*

*Ключевые слова: Международное сотрудничество, несовершеннолетние, признание нуждающимися в государственной защите, Республика Беларусь, комиссия по делам несовершеннолетних.*

Защита прав ребенка – одна из важнейших задач государства. Государственная политика Республики Беларусь основывается на обеспечении единства прав и обязанностей, ответственности должностных лиц и граждан за нарушение прав и законных интересов ребенка, причинение ему вреда, создает условия для охраны и защиты этих прав.

Необходимость специальной правовой защиты несовершеннолетних обусловлена, прежде всего, их физической и умственной незрелостью, и как следствие, вытекающей из этого необходимой защитой и заботой, обеспечивающей условия для нормального развития и образования.

Декретом Президента Республики Беларусь от 24.11.2006 №18 «О дополнительных мерах по государственной защите детей в неблагополучных семьях», а также Положением о порядке признания детей нуждающимися в государственной защите, утвержденное Постановлением Совета Министров Республики Беларусь от 26.12.2006 №1728 определяется основания и порядок признания детей нуждающимися в государственной защите.

При наличии оснований для признания несовершеннолетнего нуждающимся в государственной защите несовершеннолетние отбираются у законных представителей на шестимесячный срок, а отмена решения о признании ребенка нуждающимся в государственной защите принимается органом опеки и попечительства или комиссией по делам несовершеннолетних в случае устранения причин, повлекших признание ребенка нуждающимся в государственной защите.

В указанный период с законными представителями, у которых отобран несовершеннолетний, проводится работа по устранению причин послуживших для отобрания в соответствии с утвержденным планом защиты прав и законных интересов, а также в указанный период взыскиваются с законного представителя расходы, затраченные государством на содержание несовершеннолетнего.

Имеют место быть случаи, когда законный представитель проживает в другом государстве. Например, имел место случай, когда в Российской Федерации уже 9 лет проживал отец несовершеннолетнего, признанного нуждающимся в государственной защите. Несовершеннолетний проживал с матерью в Республике Беларусь. Решением комиссии по делам несовершеннолетних несовершеннолетний отобран как у отца, так и у матери. В решении об отобрании ребенка вносится запись об обязанности родителей в десятидневный срок представить в управление (отдел) образования местного исполнительного и распорядительного органа документ, удостоверяющий личность, и копию заключения врачебно-консультационной комиссии о наличии либо отсутствии заболеваний, при которых

родители (родитель) не могут выполнять родительские обязанности, засвидетельствованную государственной организацией здравоохранения. При этом, место нахождения отца несовершеннолетнего комиссии по делам несовершеннолетних известно.

Вместе с тем, в отношении отца на протяжении шести месяцев не проводится работа согласно плану защиты прав и законных интересов, не решается вопрос о лишении родительских прав отца, не взыскиваются расходы, затраченные государством. По результатам работы с матерью отпали причины отобрания, несовершеннолетний возвращается как матери, так и отцу, но как видим только по результатам работы с матерью.

Комиссией по делам несовершеннолетних в течении шести месяцев работы с семьей по устранении причин, послуживших для отобрания, не предпринимались меры по прохождению ВКК отцом, проживающим в г.Москва по установленному адресу, не направлялись запросы по месту жительства отца на характеризующие личность материалы в правоохранительные органы по месту жительства отца, а также в компетентные органы с целью обследования условий проживания. Не предпринимались меры по установлению места работы в г.Москва отца, с целью взыскания с отца денежных средств на возмещение расходов, затраченных государством на содержание несовершеннолетнего.

Вышеописанная ситуация говорит о существующей проблеме международного сотрудничества государственных органов, осуществляющих защиту прав и законных интересов несовершеннолетних. Данная проблема обусловлена отсутствием международного документа, который бы закреплял возможность такого сотрудничества компетентных органов в целях реализации защиты прав и законных интересов несовершеннолетних.

В настоящее время имеется лишь косвенная норма о сотрудничестве, которая содержится в статье 4 Конвенции о правах ребенка, в которой говорится о международном сотрудничестве в целях защиты прав, признанных настоящей Конвенцией.

Что призывает нас о необходимости создания международного документа, который регламентировал бы порядок международного сотрудничества между компетентными органами, осуществляющими защиту прав и законных интересов несовершеннолетних.

Отсутствие такого документа вводит в заблуждение компетентные органы о невозможности международного сотрудничества, таким образом нарушаются права и законные интересы несовершеннолетних, что также препятствует реализации требований установленных законодательством и необходимых для устранения причин и условий способствовавших отобранию несовершеннолетнего из семьи.

#### *Список источников*

1. Декрет Президента республики Беларусь от 24.11.2006 г. №18 «О дополнительных мерах по государственной защите детей в неблагополучных семьях»
2. Положение о порядке признания детей нуждающимися в государственной защите, утвержденное Постановлением Совета Министров Республики Беларусь от 26.12.2006 №1728
3. Конвенция о правах ребенка //Конвенции ООН по правам человека, ратифицированные Республикой Беларусь. Мн., 1998

© Пономарёва Е.Ю., 2023

## ПРОТИВОРЕЧИЕ ИНТЕРЕСОВ И ОСОБЕННОСТИ УСТАНОВЛЕНИЯ ПУБЛИЧНОГО СЕРВИТУТА ДЛЯ МУНИЦИПАЛЬНЫХ НУЖД

*Калединкин А.В.*

*Научный руководитель: Алонцева Д.В.*

*Елецкий государственный университет им. И.А.Бунина, Елец*

*В данной статье рассматриваются особенности установления публичных сервитутов для муниципальных нужд. Основной фокус статьи - на правовой природе публичных сервитутов, соотношении их с частными сервитутами и актуальности действующего законодательства на эту тему. Исходя из теоретического анализа и анализа практических ситуаций, автор приходит к выводу о недостаточности существующего законодательства для обеспечения баланса частных и публичных интересов при установлении публичных сервитутов.*

*Ключевые слова: сервитут, местное самоуправление, земельный участок.*

Чтобы дать определение термину сервитут, необходимо обратиться к истории и законодательству. Споры о правах на земельные участки были актуальны как в древности, так и в настоящее время. Рождение сервитута берет свое начало в Древнем Риме. Так как территория Древнего Рима была холмистой и на ней было мало воды, при появлении частной собственности на землю, соседям, у которых участки находились в менее удобном месте, приходилось добираться до источника воды или дороги через соседний участок.

По латинскому переводу "servitus" означает "рабство вещи", "подчиненность", "зависимость", что говорит о том, что это отношения, характеризующиеся не только выгодой собственника земельного участка, но также и собственника соседнего участка.

В соответствии со ст. 274 Гражданского кодекса РФ (далее ГК РФ) под сервитутом понимается право ограниченного пользования чужим земельным участком. Сервитутом могут обременяться также здания, сооружения и другое недвижимое имущество, ограниченное пользование которым необходимо вне связи с пользованием земельным участком. Это позволяет заключить, что сервитут по своей правовой природе, определяемой как комплексная правовая характеристика, представляет собой право ограниченного пользования чужим недвижимым имуществом, обременением которого он и является.

Земельный кодекс РФ (далее ЗК РФ) определяет два вида сервитута: частный и публичный. Право на частную собственность, а также любое субъективное право, может подвергаться различным ограничениям. Одним из таких ограничений имущественных прав является установление муниципальными органами публичного сервитута для обеспечения коллективных интересов в земельно-правовой сфере.

Вопрос о правовой природе публичных сервитутов вызывает дискуссии. Как указывал доктор юридических наук, профессор Н.А. Сыродоев, "публичный сервитут" не является сервитутом в классическом смысле этого термина, поскольку это не самостоятельное право какого-либо лица, а установленные в законодательном порядке ограничения на права собственника, землевладельца и землепользователя.

В ЗК РФ с 2018 года появилось законное определение публичного сервитута, которое определяет его специфику. При этом законодательство различает "сервитут" (частный), регулируемый нормами гражданского законодательства, и "публичный сервитут", правовое регулирование которого установлено в ЗК РФ.

Публичный сервитут, как и классический сервитут, считается обременением земельного участка (п. 5 ст. 23 ЗК РФ) [2]. Публичный сервитут устанавливается для того,

чтобы не изымать у собственника его земельных участков и обеспечить муниципальные нужды, а также нужды местного населения.

Существует два вида сервитутов, так, например, частные сервитуты предназначены для удовлетворения интересов конкретных физических лиц или юридических лиц, тогда как публичные сервитуты устанавливаются для удовлетворения интересов неопределенного круга лиц, таких как жители населенного пункта или его части. Публичные сервитуты, как правило, предназначены для обеспечения жизненных условий всего населения, проживающего на определенной территории муниципального образования, и могут включать в себя размещение объектов энергетики, транспортной и инженерной инфраструктуры, безопасности, обороны и других.

Перечень целей установления публичных сервитутов прописан в ст.ст. 23, 39.37 ЗК РФ и не подлежит расширительному толкованию [2].

В отличие от сервитутов, предусмотренных ГК РФ и гл. 3 ЗК РФ, решение об установлении публичного сервитута принимается органом местного самоуправления. Решение органа местного самоуправления должно содержать срок действия сервитута (определяемый на основании диапазонов сроков, установленных ЗК РФ, и в рамках срока резервирования земель для государственных или муниципальных нужд, если таковой имеется), а также границы публичного сервитута. После принятия данного решения заключается соглашение с собственником земельного участка, в отношении которого устанавливается публичный сервитут.

Публичный сервитут может быть установлен как на земельные участки, так и на землю (например, для размещения тепловых и водопроводных, нефтепроводов, объектов электросетевого хозяйства, линейных объектов системы газоснабжения, если указанные объекты являются объектами местного значения).

Плата за публичный сервитут может быть установлена только в том случае, если его установление приведет к существенным затруднениям для использования земельного участка по назначению (п. 13 ст. 23 ЗК РФ). Однако, даже это положение не лишено исключений. Законодательные нормы имеют множество положений для освобождения от данного вида платы, что, следовательно, значительно ограничивает гарантии прав собственников земельных участков того или иного муниципального образования.

Для некоторых целей, таких как размещение инженерных сооружений или автомобильных дорог [4], закон предусматривает специальную процедуру установления публичного сервитута (гл. 7 ЗК РФ) [1]. Эта процедура включает в себя несколько шагов.

Как вариант, «алгоритм порядка обременения земельных участков публичным сервитутом» представлен на схеме 1.

При установлении публичного сервитута играет важную роль заинтересованное лицо - обладатель сервитута, так как его волеизъявление может привести к возникновению такого сервитута. Однако возникает вопрос, насколько обеспечивает установленный публичный сервитут публичные, а не частные интересы. Чтобы ответить на этот вопрос, необходимо обратить внимание на изменения в законодательстве об изъятии земельных участков для государственных и муниципальных нужд в последние годы.

На практике решения органов местного самоуправления об установлении публичных сервитутов, направленных на защиту публичного интереса, не всегда соответствуют потребностям и интересам всего населения муниципальных образований. Например, массовое изъятие земельных участков у граждан для строительства спортивных объектов, необходимых для проведения Зимних Олимпийских игр 2014 г. и Чемпионата мира по футболу 2018 г.,

является типичным примером такого рода решений и сразу поднимает дискуссионный вопрос: изъятие земель для целей проведения спортивных мероприятий отвечает интересам всех жителей муниципалитета? Аналогичный вопрос может возникнуть при установлении публичных сервитутов для возведения линейных объектов в целях присоединения новых территорий, например, в быстро растущей столице г. Москве.

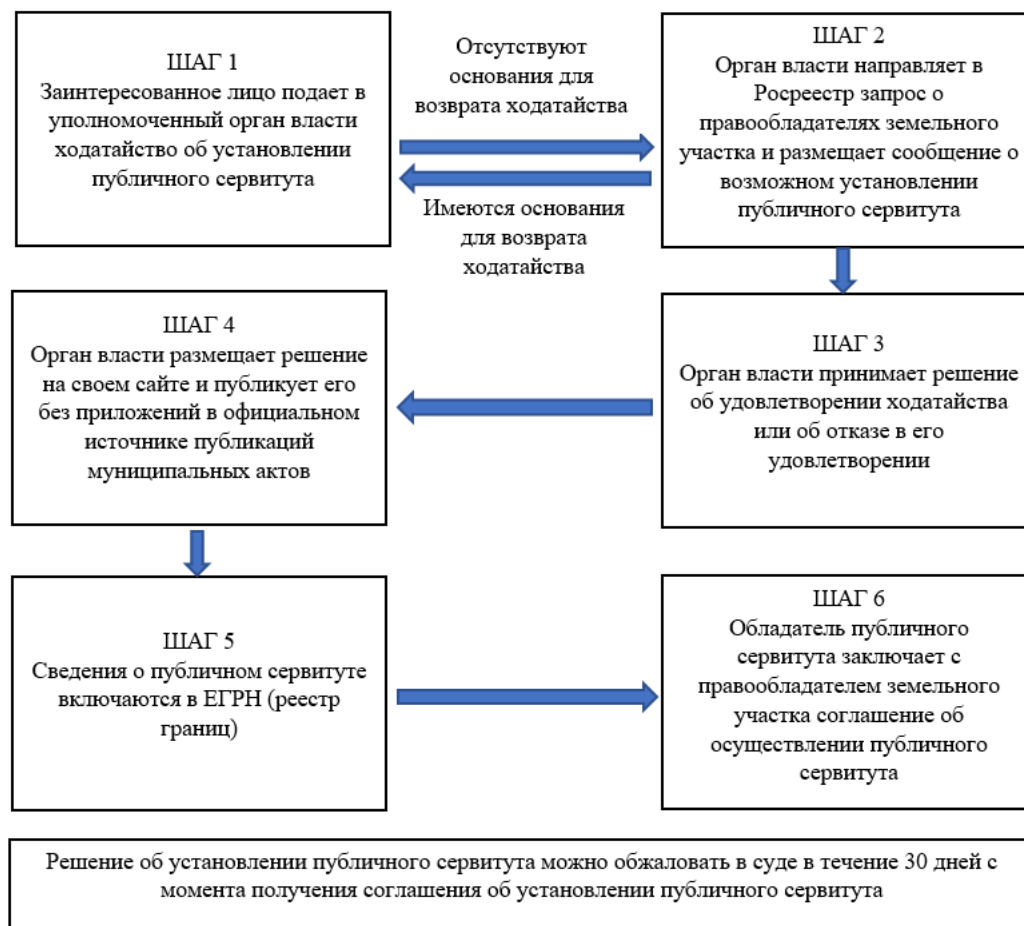

Так, например, хозяйствующие субъекты получили от Минэкономразвития России пояснения относительно применения законодательства о публичных сервитутах. В соответствии с этими пояснениями, на данный момент невозможно внести информацию о пересечении границ земельных участков, зарезервированных для размещения линейных объектов, и границ населенных пунктов в Единый государственный реестр недвижимости (ЕГРН), если данные о линейных объектах уже содержатся в этом реестре. Согласно требованиям ЗК РФ (ч. 3 ст. 11.9), границы земельных участков не должны пересекать границы муниципальных образований и/или населенных пунктов. Однако, на практике возможны ситуации, когда границы все же пересекаются, и в этом случае невозможно внести информацию в ЕГРН. Минэкономразвития предлагает разрешить эту проблему путем оформления публичного сервитута и снятия земельного участка с государственного кадастрового учета. Это предложение, по сути, является обходом закона в целях устранения препятствий при размещении линейных объектов, а не решением возникшей проблемы. Поэтому публичный сервитут является инструментом, который используется для достижения определенных целей в случаях, когда законодательство и практика не совпадают.

### *Список источников*

1. Гражданский кодекс РФ. Часть первая: федеральный закон от 30 ноября 1994 г. № 51-ФЗ (с изм. от 25 февраля 2022 г.) // Собрание законодательства РФ. - 1994. - № 32. - Ст. 3301.
2. Земельный кодекс Российской Федерации" от 25.10.2001 № 136-ФЗ (ред. от 28.04.2023) // Собрание законодательства РФ. - 2001. - № 44. - Ст. 4147.
3. О государственной регистрации недвижимости: Федеральный закон от 13.07.2015 № 218-ФЗ // Собрание законодательства РФ. 2015. № 29
4. Об автомобильных дорогах и о дорожной деятельности в Российской Федерации и о внесении изменений в отдельные законодательные акты Российской Федерации: Федеральный закон от 08.11.2007 № 257-ФЗ (ред. от 15.04.2022) // Российская газета. 2007. №4517
5. Об особенностях регулирования отдельных отношений в целях реализации приоритетных проектов по модернизации и расширению инфраструктуры и о внесении изменений в отдельные законодательные акты Российской Федерации: Федеральный закон от 31.07.2020 № 254-ФЗ (ред. от 01.05.2022) // Российская газета. 2020. №8225
6. Згонников П.П. О некоторых особенностях регулирования отношений о публичных сервитутах // Российская юстиция. 2017. № 7. С. 55 - 58.

## ПОНЯТИЕ МУЛЬТИМЕДИЙНОГО ПРОДУКТА

*Гладких М.А.*

*Научный руководитель: Михайлова Н.С.*

*ПГНИУ, Пермь*

*В работе рассмотрено теоретическое определение объекта интеллектуальных прав – мультимедийного продукта. Были изучены доктринальные выводы, выводы научных исследований, а также законодательство. Кроме того, в работе были установлены существенные признаки рассматриваемого объекта и его понятие исходя из выявленных особенностей.*

*Ключевые слова: интеллектуальные права, сложный объект, авторские права, мультимедиа, мультимедийный продукт.*

Мультимедийные продукты как объект интеллектуальных прав заинтересовали научное сообщество с научно-техническим прогрессом и развитием конкретно компьютерных технологий, что в свою очередь привело к бурному развитию программных технологий, как придатка развития ЭВМ. Таким стали сами программы ЭВМ, базы данных и в том числе различные формы художественного творчества виртуального вида, как, к примеру, созданные на основе иных программ ЭВМ видеоигры или иные интерактивные программы, однако всё же являющиеся частями единого сложного объекта - мультимедиа.

Однако после бурного развития и распространения в обществе данный объект не нашло должное внимание для их изучения в дальнейшем. Современное юридическое научное сообщество только начинает обращать внимание на недостатки в восприятии и понимании, что такое мультимедийный продукт. Фактически от потери внимания к данному объекту сегодня нет понимания, что такое мультимедийный продукт, как регулируются отношения при создании и иных действиях, связанных с данным объектом.

Законодательно общественные отношения, связанные с мультимедийным продуктом, как таковые не урегулированы. Упоминание о данном объекте производится лишь в одной норме – статье 1240 ГК РФ. В данной статье оно упоминается наравне с другими сложными объектами интеллектуальных прав. Кроме того, в отличие от других сложных объектов у мультимедийного продукта нет собственной нормы, раскрывающей суть непосредственно данного объекта, как, к примеру, у аудиовизуального произведения, у которого есть своя норма, а именно статья 1263 ГК РФ.

К сожалению, судебная практика в своей части не сумела за отведённое время произвести формирование своего восприятия такого объекта, как мультимедийный продукт. В некоторых случаях встречаются примеры, в которых под мультимедиа понимают вещественные носители данных объектов, что явно противоречит законодательству и указанию на нематериальный характер объектов в пункте 1 статьи 1227 ГК РФ.

Заключение Исследовательского центра частного права при Президенте РФ, в котором раскрывалось применение и толкование положений четвертой части ГК РФ, указывало нам на то, что "сложными объектами могут быть признаны только такие представления или такой мультимедийный продукт, которые, с одной стороны, представляют собой единое целое, а с другой стороны, имеют сложный состав, образуемый из совокупности разнородных результатов интеллектуальной деятельности".

Мультимедиа, как термин, стало популярным в широких социальных массах, от чего стало различаться понимание, что непосредственно понимается под данным термином. В широком круге общественности, в частности в сети Интернет, данный термин употребляют

для обозначения видео, мультфильмов, музыкальных композиций и прочих схожих объектов. Всё это, в свою очередь, дополняет неопределённость понимания, что имеется в виду под мультимедийным продуктом.

Кроме того, слово «продукт» вызывает масштабные сомнения у научных деятелей, что вводит в сомнение корректность в целом всего термина. В целом главным аргументом против включения в определения слова «продукт» является понимание того, что данный термин используют как таковой лишь для обозначения вещей, а мультимедийный продукт сам по себе является определением результата интеллектуальной деятельности, некоего безвещественного результата мыслительной деятельности. Однако «продукт» является уместным для определения данных объектов, так как данные объекты созданы для их реализации и непосредственной продажи потребителю, исходя из чего мы можем понять, что данных подход уместен для наименования и использования как в литературе, так и в самом законе.

Некоторые авторы указывают на более уместное указание в виде понятия «мультимедийное произведение» ссылаясь на приравнивание программ ЭВМ к литературным произведениям, а также в целом на комплексный творческий подход к созданию данного типа объекта, пускай программы ЭВМ в целом сами по себе и не представляют мультимедийный продукт. Однако не это является самым важным, а более важной проблемой является определения понятия данного специфичного объекта.

Другие вовсе утверждают о необходимости прекращения установления термина мультимедийного продукта. Всё основывается на взгляде, что необходимо определять функции объекта, которые он производит, и что как бы уже заложено в названии самого объекта. При всём при этом упускается спор множества научных деятелей о том, что такое само «мультимедиа». Для регулирования отношений необходимо точное понимание, что является объектом порождающий закономерные действия лиц по отношению к нему. Без определения рассмотрение объекта, его улучшение и попытки совершенствования законодательства становятся бессмысленными.

Всё же большинство авторов придерживается необходимости установки восприятия и определения, что такое мультимедийный продукт. Многие понимают под этим различные средства передачи информации, другие как особый вид компьютерных технологий, обрабатывающих различные виды информации, а иные видят в этом некие программные структуры, воспроизводящие, обрабатывающие и визуализирующие, или иным образом воплощающие информацию в реальности.

Исходя из этого, можно понять, что, обобщая взгляды авторов, выходит, что под мультимедиа понимают средства преобразования информации, но при этом основной целью этих объектов являются развлекательный, образовательный, технический или иной результат, позволяющий совершенствовать жизнедеятельность пользователя различными способами.

Продолжая мысль, мы можем выделить, что мультимедийный продукт - это сложный объект, состоящий из различных результатов интеллектуальной деятельности, выраженных в цифровой, электронной форме, потому как в целом данный объект определяется как раз таки особенностью не материальной сущности.

Из вышесказанного вытекает следующее – мультимедийным объектом является объект авторских прав, созданный интеллектуальным трудом, при наличии творческого характера деятельности по созданию, выраженный в цифровой или электронной форме, включающий себя несколько результатов интеллектуальной деятельности, которые являются совокупностью взаимосвязанных частей, служащих единой цели.

Такое определение произрастает от первоначальной структуры – сложного объекта.



Мультимедиа обладают всеми признаками, так как это выражается через наличие в объектах совокупности различных разнородных результатов интеллектуальной деятельности. Это является одним из определяющих факторов данного объекта, позволяющий установить основу всего объекта. Так мы можем заметить, что кинофильм имеет в себе различные объекты, такие как музыка, сценарий, эффекты и прочее, или, к примеру, программа по созданию, что позволяет определить его как сложный объект и установить, как происходит регулирование создания и прочих действий с данным результатом интеллектуального труда.

Однако самым главным отличительным фактором самого мультимедийного продукта является интерактивность, а именно возможность взаимодействия с данным объектом.

Интерактивность заключается в исключительной возможности активного взаимодействия с объектом, что и позволяет воспроизводить и создавать нечто новое или порождать новую информацию. К примеру, взаимодействие лица с программой по созданию видео и непосредственно результат его деятельности, или деятельность игрока с видеоигрой и соответствующий результат в виде полученного игрового опыта, что аналогично действует и с обучающими программами.

Таким образом, мы можем установить, что особенные признаки определяют мультимедийный продукт как таковой и формирует его восприятие как определённый сложный объект со своими особыми признаками, в виде интерактивности и способности преобразования, воспроизведения информации.

#### *Список источников*

1. Гражданский кодекс Российской Федерации часть 4. 18 декабря 2006 года N 230-ФЗ. // Собрание законодательства Российской Федерации от 2006 г. N 52, ст. 5496 (Часть I).
2. Постановление Десятого арбитражного апелляционного суда от 27 февраля 2010 г. по делу N А41-6117/09 // Справочно-правовая система "КонсультантПлюс".
3. Бабарыкин П.В. Совершенствование правового регулирования сложных объектов в сети Интернет. С. 83 - 84 // URL: <http://www.nlr.ru/news>
4. Вестник гражданского права. 2007. N 3. С. 124.
5. Добрякова Н.И. О некоторых вопросах договорного регулирования создания учебных произведений, предусмотренных частью четвертой Гражданского кодекса РФ // Правовые вопросы связи. 2008. N 1.
6. Дозорцев В.А. Интеллектуальные права: Понятие. Система. Задачи кодификации. // Сборник статей. М. 2005. С. 153.
7. Каминская Е.И. Охрана авторским правом части произведения // Журнал российского права. 2009. N 2.
8. Подшибихин Л., Леонтьев К. Продукты мультимедиа: правовые проблемы и экономические перспективы // Интеллектуальная собственность. Авторское право и смежные права. 2002. N 9. С. 20.
9. Савельева И.В. Правовое регулирование отношений в области художественного творчества. М. 1986. С. 49.
10. Шлыкова О.В. Культура мультимедиа. М. 2004. С. 12.

#### **MULTIMEDIA PRODUCT TERM**

*Gladkikh M.A.*

*Supervisor: Mikhailova N.S.*

*Perm State University, Perm, Russia*

*The article considers the theoretical definition of the object of intellectual property rights - a multimedia product. Doctrinal findings, scientific research findings, and legislation were examined. In addition, the essential features of the object under consideration and its concept based on the indentified features were established in the work.*

*Keywords: intellectual rights, complex object, copyright, multimedia, multimedia product.*

## ПРАВОВОЕ РЕГУЛИРОВАНИЕ СУРРОГАТНОГО МАТЕРИНСТВА В РОССИИ

*Шлычкова К.А.*

*ФГАОУ ВО "Национальный исследовательский Нижегородский государственный университет им. Н.И. Лобачевского" (ННГУ), Нижний Новгород*

*Актуальность данной темы обусловлена тем, что многие граждане России стали прибегать к такому методу вспомогательных репродуктивных технологий, как суррогатное материнство. В рамках данной темы были проанализированы правовая природа договора суррогатного материнства, его проблемные аспекты практического применения, а также взаимосвязи генетических родителей и суррогатной матери.*

*Ключевые слова суррогатное материнство, биологические родители, генетическая связь, согласие суррогатной матери, договор суррогатного материнства.*

В данное время, суррогатное материнство в России законодательно урегулировано не в должном объеме. Бесплодие является проблемой в современном мире, используются множество способов и методик, которые привели бы к рождению ребенка. Суррогатное материнство - является одной из технологий, дающей долгожданного ребенка родителям, которые не могут его иметь, а также улучшает демографическую ситуацию в стране.

В России суррогатное материнство регулируется следующими актами:

- Семейный кодекс, ст.51-52
- ФЗ №323 «Об основах охраны здоровья граждан Российской Федерации»
- Федерального закона от 15.11.1997 № 143-ФЗ «Об актах гражданского состояния»

Суррогатное материнство представляет собой вынашивание и рождение ребёнка (в том числе и преждевременные роды) по договору, заключаемому между суррогатной матерью (женщиной, вынашивающей плод после переноса донорского эмбриона) и потенциальными родителями, чьи половые клетки использовались для оплодотворения, либо одинокой женщиной, для которых вынашивание и рождение ребёнка невозможно по медицинским показаниям. В Российской Федерации не соответствующего закона, который бы регулировал все тонкости данного процесса и регулирующего правоотношения, возникшие между участниками данного процесса. Но присутствуют положения, которые отдельно регулируют суррогатное материнство: в ст. 55 ФЗ №323 «Об основах охраны здоровья граждан Российской Федерации» содержатся основные понятия. Из этого вытекает, что к суррогатному материнству может прибегнуть супружеская пара или одинокая женщина, которая не имеет возможности самостоятельно выносить и родить ребенка.

Однако, практика показала, что помимо всех выше перечисленных к суррогатному материнству также могут прибегнуть одинокие мужчины. Так, Бабушкинский районный суд города Москвы в 2010 году вынес вердикт об обязанности ЗАГСа зарегистрировать ребенка, и в этом случае, в свидетельстве о рождении, в графе мать стоял прочерк. Следует заметить, что важным исключением являются гомосексуальные пары, для них действует запрет.

Действующее законодательство не решает многие вопросы, связанные с суррогатным материнством. Например, закон никак не регламентирует порядок действий в случае утраты ребенком обоих биологических до его появления на свет. Это является проблемой, требующей особого внимания, так как не учитываются права и законные интересы ребенка. Но это объясняется тем, что законодатель юридически признаёт суррогатную мать полноправным родителем ребенка. Именно от её решения зависит, запишут ли ребенка в органах ЗАГСа. На

основе этого Российского законодательства суррогатная мать может оставить ребенка себе. Также немаловажным является тот факт, что во время беременности, между ними устанавливается связь, и она может сказаться на новорожденном и суррогатной матери, когда придёт время передачи ребенка. Но в других странах, где законодательно разрешено суррогатное материнство прослеживается тенденция, при которых у суррогатной матери нет права оставить ребенка себе. В законе указывается, что эти права безоговорочно принадлежат биологическим родителям.

Также, остается нерешенным вопросы о защите прав суррогатной матери в случае отказа родителей принимать ребенка, о рождении больного ребенка или многоплодной беременности.

В современном обществе суррогатное материнство представляет собой важное социально-правовое явление, призванное помочь людям завести детей и бороться с демографическим кризисом стране. Правовое регулирование данного вопроса нуждается в совершенствовании. Законодательное не урегулирование таких правоотношений делает их менее востребованными и защищёнными.

#### *Список источников*

1. Люшер Ф. Конституционная защита прав и свобод личности / пер. с фр. – М.: Прогресс, 2003. – 382 с
2. Стеблева Е.В. Проблемы реализации прав участников отношений суррогатного материнства: автореф. диссертация канд. юрид. наук. – М., 2012. – 18 с.
3. Федеральный закон от 15 ноября 1997 г. № 143-ФЗ «Об актах гражданского состояния» // Российская газета. – 1997. – 20 ноября. – № 224.
4. Федеральный закон от 21 ноября 2011 г. № 323-ФЗ «Об основах охраны здоровья граждан в Российской Федерации» // Российская газета. – 2012. – 23 ноября. – № 5639 с.14.
5. Федеральный закон от 29 декабря 1995 г. № 223-ФЗ «Семейный кодекс Российской Федерации» // Российская газета. – 1996. – 27 января. – № 17.

## ПРАВОВОЕ РЕГУЛИРОВАНИЕ ПАРАЛЛЕЛЬНОГО ИМПОРТА ПОСЛЕ ФЕВРАЛЯ 2022 ГОДА

*Шкурин А.Д.*

*ФГАОУ ВО "Национальный исследовательский Нижегородский государственный университет им. Н.И. Лобачевского" (ННГУ), Нижний Новгород*

*Статья посвящена последним тенденциям в сфере правового регулирования механизма параллельного импорта. Представлен анализ российского законодательства на предмет его изменений ввиду новых реалий внешней экономической политики.*

*Ключевые слова: параллельный импорт, таможенное законодательство, Правительство РФ, Минпромторг РФ.*

В текущей геополитической обстановке Россия подвергалась беспрецедентному санкционному давлению. По заявлению спикера Государственной Думы РФ Вячеслава Володина, сделанному еще в мае 2022 года, в отношении нашей страны было введено 10128 санкций [1]. С того момента в действие было введено еще множество различных ограничительных мер, поэтому подсчитать их точное количество весьма затруднительно. Такая ситуация привела к тому, что большая часть иностранных компаний закрыли свои представительства и филиалы, в связи с чем их товары и услуги стали недоступны для приобретения на территории РФ. Действенным механизмом преодоления невозможности покупки продуктов иностранных организаций является параллельный импорт.

Единого определения понятия «параллельный импорт» в актах правовой системы РФ не существует, оно существенно отличается в разных актах. Так, дефиницию данного термина можно найти в Постановлении Конституционного Суда от 13.12.2018 № 8-П. Согласно мнению высшего судебного органа конституционного контроля, параллельный импорт – это импорт продукции независимо от согласия производителя товара или его официального дистрибьютора [2]. В «ГОСТ Р 58223-2018. Национальный стандарт Российской Федерации. Интеллектуальная собственность. Антимонопольное регулирование и защита от недобросовестной конкуренции» параллельный импорт понимается как ввоз из-за границы в страны ЕАЭС импортерами оригинальных товаров, маркированных товарным знаком правообладателя, но без его разрешения [3].

Законодательно параллельный импорт был запрещен с 2002 [4] по 2022 год, когда в связи с необходимостью обеспечить возможность приобретения продукции ушедших с российского рынка компаний Правительство РФ выпустило постановление от 29.03.2022 №506, которое наделяет Министерство промышленности и торговли РФ полномочиями по утверждению перечню товаров и их групп, в отношении которых не применяются положения подпункта 6 статьи 1359 и статьи 1487 Гражданского кодекса РФ. Данный шаг высшего органа исполнительной власти России фактически легализовал параллельный импорт и открыл новые пути решения проблемы пропажи с отечественного рынка необходимых товаров иностранного производства.

Уже в апреле 2022 года Минпромторг приказом от 19.04.2022 № 1532 "Об утверждении перечня товаров (групп товаров), в отношении которых не применяются положения подпункта 6 статьи 1359 и статьи 1487 Гражданского кодекса Российской Федерации при условии введения указанных товаров (групп товаров) в оборот за пределами территории Российской Федерации правообладателями (патентообладателями), а также с их согласия" установил перечень товаров, которые могут быть ввезены в Россию при помощи механизма

параллельного импорта. В нем содержится информация о группах и кодах импортируемых товаров, а также их средствах индивидуализации [5]. Таким образом, нельзя утверждать, что легализация приобрела тотальный характер, поскольку в отношении товаров, которые не входят в перечень, названный выше, положения статей Гражданского Кодекса, касающихся защиты прав на товарные знаки, продолжают действовать. Перечень изменялся в дальнейшем путем добавления в него ранее отсутствующих в нем торговых марок (средств индивидуализации). Последние такие изменения вступили в силу 2 февраля 2023 года – в перечень было добавлено большое количество известных брендов (Adidas, Marvel, DC Comics и другие) [6].

Следующим шагом в развитии правового регулирования параллельного импорта является издание Федерального закона "О внесении изменения в статью 18 Федерального закона "О внесении изменений в отдельные законодательные акты Российской Федерации" от 28.06.2022 N 213-ФЗ. В общественной среде указанный нормативно-правовой акт получил неофициальное название как Закон «О параллельном импорте». Данный закон закрепляет положения названного ранее постановления Правительства в форме федерального закона, что позволяет заявлять о более высоком уровне юридического регулирования вопроса параллельного импорта вследствие его особой важности в текущей ситуации. Самым значимым последствием принятия данного закона является фактическая отмена юридической ответственности за параллельный импорт ряда товаров иностранного производства.

Наряду со вновь открывшимися возможностями для ведения экономической деятельности, параллельный импорт несет в себе ряд ограничений, которые не позволяют ввозить в РФ ряд товаров иностранных производителей.

Во-первых, таковым является указанный выше случай, когда товар ввозимый на территорию России без разрешения на то правообладателя не включен в перечень Минпромторга. Таким образом, ввоз данного типа товаров на территорию РФ является незаконным, а организация или физическое лицо, ввозящее их, подлежит юридической ответственности в случае обнаружения такого правонарушения на общих основаниях.

Во-вторых, официальная позиция Федеральной Антимонопольной Службы заключается в том, что параллельный импорт не должен применяться в случае, если правообладатели либо иные лица с его согласия локализовали и обеспечили непрерывное производство товаров на территории России [7]. Это означает, что несмотря на возможное присутствие того или иного средства индивидуализации в перечне Минпромторга, приоритет реализации отдается товарам, выпущенным под данной торговой маркой на территории РФ. Данное положение на текущий момент времени не получило закрепления в нормативно-правовых актах, однако его необходимо учитывать при ведении предпринимательской деятельности.

#### *Список источников*

1. Володин подсчитал количество санкций против России [Электронный ресурс] // РИА Новости [сайт]. URL: <https://ria.ru/20220508/sanktsii-1787471086.html> (дата обращения: 03.03.2023)
2. Постановление Конституционного Суда РФ от 13 февраля 2018 г. № 8-П «По делу о проверке конституционности положений пункта 4 статьи 1252, статьи 1487 и пунктов 1, 2 и 4 статьи 1515 Гражданского кодекса Российской Федерации в связи с жалобой общества с ограниченной ответственностью «ПАГ»
3. "ГОСТ Р 58223-2018. Национальный стандарт Российской Федерации. Интеллектуальная собственность. Антимонопольное регулирование и защита от

недобросовестной конкуренции" (утв. приказом Росстандарта от 13.09.2018 N 597-ст) (с изм. от 04.02.2019)

4. Мусаева, А. М. Перспективы легализации параллельного импорта в России и Евразийском экономическом союзе / А. М. Мусаева // Проблемы современной экономики. – 2016. – № 2(58). – С. 30-35.

5. Приказ Минпромторга России от 19.04.2022 N 1532 (ред. от 21.10.2022) "Об утверждении перечня товаров (групп товаров), в отношении которых не применяются положения подпункта 6 статьи 1359 и статьи 1487 Гражданского кодекса Российской Федерации при условии введения указанных товаров (групп товаров) в оборот за пределами территории Российской Федерации правообладателями (патентообладателями), а также с их согласия" (Зарегистрировано в Минюсте России 06.05.2022 N 68421) (с изм. и доп., вступ. в силу с 02.02.2023)

6. Приказ Министерства промышленности и торговли РФ от 21 октября 2022 г. № 4456 "О внесении изменений в перечень товаров (групп товаров), в отношении которых не применяются положения подпункта 6 статьи 1359 и статьи 1487 Гражданского кодекса Российской Федерации при условии введения указанных товаров (групп товаров) в оборот за пределами территории Российской Федерации правообладателями (патентообладателями), а также с их согласия, утвержденный приказом Министерства промышленности и торговли Российской Федерации от 19 апреля 2022 г. № 1532"

7. В ФАС заявили, что легализация параллельного импорта способствует снижению цен на товары [Электронный ресурс] // РИА Новости [сайт]. URL: <https://tass.ru/ekonomika/14200495> (дата обращения: 03.03.2023)

## **ПРАВОВЫЕ ПРОБЛЕМЫ ФОРМИРОВАНИЯ СОЮЗНОГО ГОСУДАРСТВА РОССИЙСКОЙ ФЕДЕРАЦИИ И РЕСПУБЛИКИ БЕЛАРУСЬ**

*Тишин В.П., Тюжина Е.Ю.*

*ФГБОУ ВО "Московский государственный юридический университет имени О.Е. Кутафина (МГЮА)", Оренбург*

*В настоящей научной работе рассматриваются правовые проблемы создания Союзного государства Российской Федерации и Республики Беларусь. Анализируется законодательство, на котором базируется Союзное государство, а также приводятся возможные пути сближения стран для построения и развития союза.*

*Ключевые слова: Союзное государство, Российская Федерация, Республика Беларусь, юриспруденция*

Союзное государство Российской Федерации и Республики Беларусь начало формирование еще в 1999 году, когда был подписан «Договор о создании Союзного государства Российской Федерации и Республики Беларусь», а в 2000 году был создан Совет министров Союзного государства, а затем и многочисленные комиссии, и рабочие группы для выполнения задач данного проекта. Однако уже в первый год своего существования Союзное государство столкнулось с серьезными правовыми проблемами.

Главная проблема, которая возникла в процессе формирования Союзного государства, заключалась в том, что Российская Федерация и Республика Беларусь имели различный правовой статус. Россия является федерацией, имея субъекты федерации, которые обладают определенной степенью автономии и прав, а Беларусь является унитарным государством с относительно централизованной системой управления. Это привело к необходимости согласования различных правовых систем.

Для достижения целей Союзного государства необходимо выполнение всех условий Договора, особое внимание уделяется формированию нормативной правовой базы деятельности Союза. Статья 2 Договора устанавливает, что функционирование Союза основывается на Конституции, однако в настоящее время такой правовой акт еще не принят. Согласно Договору, вопрос о принятии Конституции будет рассмотрен по мере становления Союза [1, С.89].

В рамках Союзного государства главным принципом формирования общего правового пространства является верховенство права. Этот принцип подразумевает выполнение деятельности Союзного государства и его должностных лиц в соответствии с принятым Договором и иными основополагающими актами. Реализация этого принципа осуществляется через действия судебных органов. Однако на сегодняшний день Суд Союзного государства не существует. Именно на Суд Союзного государства были возложены Договором обязанности единообразно толковать и применять нормативно-правовые акты Союзного государства [2, С.364].

В совокупности, исходя из Договора о создании Союзного государства, должен быть сформирован целый комплекс государственных органов власти - Высший Государственный Совет, Парламент, Совет Министров, Суд и Счетная палата. Высший Государственный Совет и Совет Министров в настоящий момент действуют [3, С.65].

Таким образом, Союзное государство Российской Федерации и Республики Беларусь столкнулось с рядом серьезных правовых проблем, которые должны быть урегулированы для обеспечения успешного развития проекта. Необходимость согласования различий в правовых

системах, осуществление гармонизации законодательства, решение вопросов взаимной защиты прав инвесторов и граждан актуальны как для Российской Федерации, так и для Республики Беларусь. Решение этих проблем потребует комплексных юридических мер, включая создание юридических механизмов принятия решений, создание дополнительных органов межгосударственного управления и установление единой системы права в Союзном государстве.

*Список источников*

1. Авакьян С.А. Договор между Республикой Беларусь и Российской Федерацией о создании Союзного государства: конституционно-правовой анализ // Вестник Московского университета. Секция 11 «Право». 2011. №1. С. 89.

2. Буткевич О.В. Формирование элементов системы международного правосудия в Средние века // Российский юридический журнал. 2012. №4. С. 364.

3. Воробьев В.П. Перспективы строительства Союзного государства в контексте геополитики // Актуальные проблемы строительства и развития Союзного государства. Международная научно-практическая конференция. СПб, 26-27 мая 2010. С. 64-65.

**LEGAL PROBLEMS OF THE FORMATION OF THE UNION STATE OF RUSSIAN  
FEDERATION AND THE REPUBLIC OF BELARUS**

*Tishin V.P., Tiuzhina E.Yu.*

*Moscow State Law University named after O.E. Kutafin (MSLA), Orenburg, Russia*

*This research paper examines the legal problems of creating a union state of the Russian Federation and the Republic of Belarus. The legislation on which the Union State is based is analyzed, and possible ways of rapprochement of the countries for the construction and development of the union are also given.*

*Keywords: Union State, Russian Federation, Republic of Belarus, jurisprudence*



## ПРОБЛЕМЫ ПРАВОВОГО РЕГУЛИРОВАНИЯ ЭКОЛОГИЧЕСКОЙ ЭКСПЕРТИЗЫ

*Макимова Е.В., Кирилина А.П.*

*Санкт-Петербургский политехнический университет Петра Великого, Санкт-Петербург*

*Исследована сущность правового регулирования экологической экспертизы, определены основные проблемные аспекты такого регулирования. Проведен анализ осуществления экологической экспертизы и ее нормативно-правовая база.*

*Ключевые слова: право, экология, экспертиза, экологическая экспертиза, правовые проблемы, проблемы экологии, правового регулирования.*

Противоречия между производством и экологией является одной из главных проблем современного мирового пространства. Стремление государств к расширению производства, зачастую не учитывает принятие необходимых мер экологической безопасности. При этом неэкологичное производство создает опасность не только для окружающей среды и животного мира, но и непосредственно для жизни и здоровья человека.

Для уменьшения угрозы неблагоприятного воздействия на экологию и для осуществления безопасного производства, была создана экологическая экспертиза, призванная на решение данных проблем.

Задачи совершенствования экологического законодательства и его эффективной реализации требуют обновления концепции его развития, переосмысления накопленного опыта, учета постоянных и временных, традиционных и новых факторов, влияющих на его содержание, структуру, формы правотворчества. Основной задачей становления экологического законодательства на сегодняшний день является создание единого нормативного правового акта, в полной мере регулирующего всю систему правовой охраны и защиты экологии, а также порядок использования ее объектов в государстве.

В 1995 году был принят Федеральный закон «Об экологической экспертизе» [6], который качественным образом регламентировал правовые основы ее проведения и закреплял основные правовые аспекты, на которые необходимо опираться при ее осуществлении.

Значение экологической экспертизы заключается в том, что такая экспертиза проводится, прежде всего, в целях установления технической документации и регламентов фактически осуществляемым действиям в области производства и экологии [1]. Экологическая экспертиза производится в целях установления сущности той или иной хозяйственной и производственной деятельности, а также их соответствия правовым актам в области охраны и защиты окружающей среды и экологии.

Изучение особенностей правового регулирования экологической экспертизы приводит к необходимости исследования взглядов правоведов, научные труды которых посвящены данной области.

В системе заботы об окружающей среде и обеспечении экологической безопасности населения любого государства, научная статья Ruban, D.A. [2] отмечает некоторые особенности данной системы. Учет окружающей среды в кодексах поведения, по мнению рассматриваемого правоведа, 15 ведущих мировых золотодобывающих компаний рассматривается с использованием двух подходов, а именно общей оценки посредством скоринга по трем критериям и тематического анализа. Установлено, что 93% проанализированных кодексов поведения касаются окружающей среды, а 47% из них демонстрируют значительную степень «озеленения».

Согласно исследованиям Inshakova, A.O., [3] в настоящее время все нормативное регулирование экологических и санитарных опасностей нанотехнологий в России закреплено в подзаконных актах, которые часто носят рекомендательный характер. Поэтому крайне важно, чтобы Федеральный закон «Об охране окружающей среды» [5] от 10.01.2002 г., а также Федеральный закон «О санитарно-эпидемиологическом благополучии населения» [7] от 30.03.1999 г. были дополнены специальными статьями. Эти статьи должны содержать минимально необходимый объем защитных мер от реальных или потенциальных угроз здоровью человека и окружающей среде, связанных с массовым использованием нанотехнологий и нанопродуктов.

В процессе становления экологического законодательства задачи его становления требуют практического решения в виде создания Экологического кодекса. Учреждение Экологического кодекса способствует кодификации существующих правовых норм, регулирующих экологическое пространство в Российской Федерации и решению многих проблем, существующих в данной области исследования. Создание данного кодекса обуславливается тем, что на сегодняшний день существует ряд проблем в сфере экологического законодательства Российской Федерации. Одной из таких проблем можно выделить межотраслевое противоречие норм в сфере правового регулирования экологии государства. Необходимость гармонизации экологического законодательства с гражданским, административным, земельным и иной отраслью права заключается в целесообразности создания единого кодифицированного правового акта.

Незавершенность системы экологического законодательства, на сегодняшний день является важной причиной проблем его применения. Правовые пробелы, существующие в экологическом законодательстве, выражаются в исследовании нормативных основ его осуществления и возможности применения. Выделение основных законов и иных нормативных правовых актов, определяет положение экологического законодательства на федеральном уровне и необходимость его применения в условиях современных процессов глобализации.

Статья 42 Конституции Российской Федерации закрепляет право каждого гражданина на благоприятную окружающую среду. Данное положение Конституции влияет, в том числе, на формирование экологического законодательства в стране. Его подробное исследование позволяет говорить о некоторых недостатках, а также о достоинствах существующей на сегодняшний день системы норм, регулирующих правоотношения в сфере экологии. [4]

Основы экологического законодательства находят свое отражение в Федеральном законе «Об охране окружающей среды» от 10.01.2002 № 7-ФЗ. [5] Данный закон определяет основы государственной политики в области охраны окружающей среды и экологии в условиях современного процесса глобализации. Обеспечение экологической безопасности объективно выступает нормативной базой обеспечения общенациональной экологической безопасности.

Правовое регулирование и порядок проведения экологической экспертизы установлены Федеральным законом 23.11.1995 №174-ФЗ «Об экологической экспертизе» [6]. Статья 1 рассматриваемого правового акта содержит определение экологической экспертизы, согласно которому под экологической экспертизой следует понимать регламентирование соответствия конкретных формальных данных непосредственной реализации таких данных на практике. То есть фактически экологическая экспертиза призвана регулировать соответствие той или иной деятельности стандартам и правовым нормам, установленным в сфере экологии.

Экологической политике Российской Федерации целесообразно придать большую

политическую и нравственную актуальность, как судьбоносному направлению в развитии страны. Желательно, разработать и утвердить Национальный проект «Экология России» по типу национальных проектов «Образование», «Здравоохранение», «Сельское хозяйство».

Для повышения гражданской и управленческой ответственности за негативные действия в отношении природы и с целью правового обеспечения Национального проекта «Экология России», необходимо закрепить доктринальную и законодательную корректировку текста Федерального Закона «Об охране окружающей среды», включающую в себя введение раздела об экологической ответственности, который восполнит имеющиеся пробелы и недостатки. Проведенная коррекция должна привести к конкретизации позиций и юридических норм в сфере экологического права, к всестороннему учету возникающих условий и обстоятельств глобального масштаба и тем самым предусмотреть меры повышения ответственности за посягательства на экологическую безопасность.

Нормативная правовая база, направленная на регулирование этапов проведения экологической экспертизы, обладает определенными проблемными аспектами, решение которых возможно рассмотреть в следующих вариациях. Прежде всего, следует отметить, что Федеральный закон «Об экологической экспертизе» в наиболее полной мере нормативно регулирует сущность ее проведения, осуществляет нормативно-правовой контроль в рамках данной области.

Однако при непосредственном осуществлении экологической экспертизы, стоит учитывать не только правовые нормы, содержащиеся в названном выше правовом акте, но и учитывать законодательство субъектов Федерации, регулирующее данный процесс.

В процессе становления экологического законодательства задачи его становления требуют практического решения в виде создания и утверждения национального проекта «Экология России». Учреждение данного национального проекта способствует закреплению существующих правовых норм, регулирующих экологическое пространство в Российской Федерации и решению многих проблем, существующих в данной области исследования. Создание национального проекта «Экология России» обуславливается тем, что на сегодняшний день существует ряд проблем в сфере экологического законодательства Российской Федерации. Одной из таких проблем можно выделить межотраслевое противоречие норм в сфере правового регулирования экологии государства. Необходимость гармонизации экологического законодательства с гражданским, административным, земельным и иной отраслью права заключается в целесообразности создания единого национального проекта «Экология России».

В современное время экологическая экспертиза является незаменимой. Ее значение кроется в определении соответствия документации ее фактическому исполнению, в защите и охране окружающей среды, а также в обеспечении экологического производства и ведения хозяйства.

Большие территории страны, такие как города, области или края, являются негативным рычагом воздействия на окружающую среду. При помощи правового регулирования и фактической реализации проведения экологической экспертизы возможна реализация политики защиты и правовой охраны окружающей среды от внешних воздействий.

Именно поэтому данное исследование в наиболее полной мере раскрывает сущность экологической экспертизы, порядок ее проведения и устанавливает правовые основы организации деятельности соответствующих государственных органов в рамках осуществления экологической экспертизы.

*Список источников*

1. Gravel, S. Endocrine disruptors: Challenges and future directions in epidemiologic research // *Environmental Research* 204,111969
2. Kouloumpis, V. A model for estimating life cycle environmental impacts of offshore wind electricity considering specific characteristics of wind farms // *Sustainable Production and Consumption* 29, с. 495-506
3. Firebanks-Quevedo, D. Using machine learning to identify incentives in forestry policy: Towards a new paradigm in policy analysis // *Forest Policy and Economics* 134,102624
4. Конституция Российской Федерации (принята всенародным голосованием 12.12.1993 с изменениями, одобренными в ходе общероссийского голосования 01.07.2020, с учетом поправок, внесенных Законами Российской Федерации о поправках к Конституции Российской Федерации от 04.10.2022 № 5-ФКЗ, №6, №7, №8);
5. Об охране окружающей среды: Федеральный закон от 10.01.2002 N 7-ФЗ: офиц. текст по состоянию на 30.12.2020 // *Собрание законодательства Российской Федерации*. – 2020. - № 31. – Ст. 5057.
6. Федеральный закон "Об экологической экспертизе" от 23.11.1995 N 174-ФЗ (в ред. от 02.07.2021) // *Собрание законодательства Российской Федерации*. – 2021. - № 4. – Ст. 4571.
7. Федеральный закон "О санитарно-эпидемиологическом благополучии населения" от 30.03.1999 N 52-ФЗ (в ред. от 02.07.2021) // *Собрание законодательства Российской Федерации*. – 2021. - № 14. – Ст. 1336.

**ОСОБЕННОСТИ ПРАВОВОГО РЕГУЛИРОВАНИЯ ДЕЯТЕЛЬНОСТИ  
РОСПРИРОДНАДЗОРА РОССИЙСКОЙ ФЕДЕРАЦИИ**

*Макеев В.О., Максимова Е.В.*

*Санкт-Петербургский политехнический университет Петра Великого, Санкт-Петербург*

*Исследована специфика регулирования деятельности Федеральной службы по надзору в сфере природопользования (далее – Росприроднадзор), выделены основные проблемные аспекты обеспечения деятельности данной службы и обозначены основы правового регулирования ее деятельности. Основной целью деятельности Росприроднадзора выступает обеспечение рационального природопользования в государстве.*

*Ключевые слова: природопользование, право, экологическое право, правовое регулирование, Росприроднадзор.*

Защита окружающей среды является одним из главных направлений международного сотрудничества. Задача обеспечения такой защиты на общемировом уровне осуществляется практически всеми странами, входящими в международное сообщество.

Настоящее исследование заключается в глобальной международно-правовой проблеме обеспечения охраны и защиты окружающей среды. Федеральная служба по надзору в сфере природопользования (далее – Росприроднадзор) в Российской Федерации является одним из основных органов государственной власти, обеспечивающих защиту и охрану окружающей среды. Международное сотрудничество Росприроднадзора оказывает положительное воздействие на обеспечение правовой защиты природы.

Федеральная служба по надзору в сфере природопользования (Далее – Росприроднадзор) является одной из основных органов государственной власти, осуществляющей защиту и охрану окружающей среды. Деятельность данной службы урегулирована несколькими нормативными правовыми актами, определяющими специфику осуществления защиты окружающей среды от внешних воздействий, а также от ее истребления в целом.

Деятельность службы направлена на регламентацию и фактическое воплощение в жизнь основных правовых норм, определяющих правовые аспекты защиты и охраны окружающей среды. Окружающая среда является не только проблемой Российской Федерации. Проблема обеспечения правовой и практической охраны окружающей среды является международно-правовой, что говорит о необходимости решения данной проблемы не только на уровне отдельных государств, но и на общемировом пространстве.

Вопрос об определении сущности организации деятельности Федеральной службы по надзору в сфере природопользования в Российской Федерации по сегодняшний день остается открытым. Формирование основных взглядов о деятельности Росприроднадзора возможно путем проведения обзора на основные научные исследования, посвященные данной области.

Проблемная экологическая ситуация на промышленно развитых территориях требует принятия точных управленческих решений для обеспечения отличного качества атмосферного воздуха для защиты здоровья населения. Информация о качестве атмосферного воздуха основана на данных различных систем мониторинга: социально-гигиенического, экологического, производственного контроля, а также результатов контрольных мероприятий, проводимых Федеральной службой по надзору в сфере защиты прав потребителей и благополучия человека (Роспотребнадзор) и Федеральная служба по надзору в сфере

природных ресурсов Российской Федерации (Росприроднадзор), как отмечает в своих исследованиях Gorbanev, S.A. [1].

В статье Maksimenko, A.F. представлен анализ методов и программных средств моделирования последствий возможных аварий на объектах трубопроводного транспорта с целью выбора наиболее точных для прогноза ущерба, необходимых сил и средств для его локализации и реагирования, а также разработка защитных сооружений [2].

Совершенствование ФНР в пользу НТП осуществляется в тесном взаимодействии профессионалов и экспертов Ростехнадзора, Госкорпорации «Росатом», научных организаций отрасли и Российской академии наук, а также разработчиков инновационных проектов. Примером такого эффективного сотрудничества является деятельность рабочей группы, созданной решениями руководителей Федеральной службы по экологическому, технологическому и атомному надзору и Управления инновационной деятельности Госкорпорации «Росатом» в сентябре 2015 года для координации работ по доработке ФНР для проекта «Прорыв», по мнению Ferapontov, A.V. [3].

В заключении проведения обзора литературы следует отметить мнение Ezhurov, D.O. [4], в исследованиях которого можно отметить следующие положения. Стремясь минимизировать воздействие на окружающую среду, компания уделяет большое внимание экологической безопасности производства, проводя целенаправленную экологическую политику. В соответствии с экологической политикой компания осуществляет постоянный мониторинг окружающей среды, прогнозирует возможные экологические опасности, вызванные производством, и на основе прогнозов разрабатывает и выполняет различные меры по их снижению.

Многообразие российской природы и обширность ее территории практически предполагает воздействие глобального масштаба на ее экологическое пространство. Именно поэтому такое воздействие имеет противоречивый, тем самым малоизученный характер. Конституция Российской Федерации как высший правовой акт, действующий на территории России, устанавливает основы осуществления экологической политики. В частности, статья 42 гарантирует каждому жителю Российской Федерации благоприятную окружающую среду, что определяет систему действия экологической политики и защиты окружающей среды от негативных последствий [5].

Статьей 114 Конституции Российской Федерации на Правительство Российской Федерации возложена обязанность обеспечивать охрану окружающей среды. В свою очередь, Правительство Российской Федерации делегирует полномочия Министерству природных ресурсов и экологии и Федеральной службе по надзору в сфере природопользования. Оба органа государственной власти осуществляют непосредственную практическую деятельность по правовой защите и охране окружающей среды от внешних воздействий, а также от нерационального использования природных ресурсов человеком [5].

Постановление Правительства Российской Федерации от 30.07.2004 № 400 «Об утверждении Положения о Федеральной службе по надзору в сфере природопользования и внесении изменений в Постановление Правительства Российской Федерации от 22 июля 2004 г. № 370» регламентирует деятельность Федеральной службы по надзору в сфере природопользования [7]. Рассматриваемый правовой акт исполнительного органа государственной власти полностью определяет основные направления деятельности Росприроднадзора.

Деятельность Росприроднадзора на особо охраняемых природных территориях регулируется отдельным нормативным правовым актом. Особо охраняемые природные

территории имеют свою трактовку и обозначаются определенными нормативными правовыми актами. Законодательство Российской Федерации предусматривает определение термина «особо охраняемые природные территории». Так Федеральный закон «Об особо охраняемых природных территориях» [6] от 14.03.1995 № 33-ФЗ устанавливает основные понятия и термины, используемые в рамках исследования особо охраняемых природных территорий, а также процесс предоставления объектам животного мира в их пределах правовой охраны.

Особо охраняемые природные территории в Российской Федерации предусматривают систему реализации конкретных норм отдельных нормативных правовых актов. Система действия особо охраняемых природных территорий включает в себя правила реализации их существования, контроля за ними соответствующими органами власти и уполномоченными должностными лицами, а также специализированными органами. Охрана, предоставляемая объектам животного мира в пределах исследуемых территорий, предполагает правовую суть и сущность ее реализации на практике.

Основой для реализации государственной политики в области экологического развития России, предусмотренной до 2030 года, является должное осуществление государственного управления в области охраны и использования объектов животного мира. В целом реализация данной политики представляет собой особый процесс по принятию конкретных правовых норм, в пределах которых она осуществляется.

Построения должной системы реализации работы государственных органов, полномочия которых направлены на контроль за охраной и использованием объектов животного мира, является важной составляющей стратегического развития государства на сегодняшний день. Система органов государственной власти представляет собой комплекс мер и проводимых мероприятий по усовершенствованию работы соответствующих органов, осуществляющих государственное управление в исследуемой области. Именно поэтому политика государства направлена на реализацию системы должного функционирования исследуемых органов государственной власти в стране.

Международное сотрудничество Росприроднадзора Российской Федерации по вопросам охраны окружающей среды, рационального природопользования и мониторинга трансграничных водных объектов предполагает исследование Шанхайской организации сотрудничества. Данная международная организация была основана 15 июня 2001 года лидерами Китая, России, Казахстана, Узбекистана, Таджикистана, Киргизии. В рамках организации ее работы была определена основная цель – укрепление стабильности и безопасности на общемировом, межгосударственном пространстве.

Данная цель по сей день активно реализуется названными странами. От России при организации деятельности рассматриваемой международной организации выступает Федеральная служба по надзору в сфере природопользования. Данная Федеральная служба осуществляет основные направления деятельности в области надзора и контроля обеспечения охраны окружающей среды, сохранения водных объектов и защиты природных ресурсов от нерационального использования.

#### *Список источников*

1. Gorbanev, S.A. Features of hygienic assessment of atmospheric air quality in the area of the location of the enterprise for the production of mineral fertilizers // *Gigiena i Sanitariya*, 100(8), с. 755-761
2. Maksimenko, A.F. Modelling the consequences of possible accidents as a mechanism to improve the efficiency of planning and implementation of confinement and response operations // *Neftyanoe Khozyaystvo - Oil Industry* 2020(10), с. 108-112

3. Ferapontov, A.V. Regulatory framework of the new NPI technological platform // Journal of Physics: Conference Series 1475(1),012002
4. Ezhurov, D.O., Environmental control in uranium production by underground leaching // Gornyi Zhurnal (10), с. 18-24
5. Конституция Российской Федерации (принята всенародным голосованием 12.12.1993 с изменениями, одобренными в ходе общероссийского голосования 01.07.2020) // Российская газета. – 04.07.2020. № 144 (8198).
6. Федеральный закон «Об особо охраняемых природных территориях» от 14.03.1995 N 33-ФЗ (в ред. от 11.06.2021) // Собрание законодательства Российской Федерации. – 2021. - № 2. – Ст. 353.
7. Постановление Правительства Российской Федерации от 30.07.2004 № 400 (ред. от 30.10.2021) «Об утверждении Положения о Федеральной службе по надзору в сфере природопользования и внесении изменений в Постановление Правительства Российской Федерации от 22 июля 2004 г. № 370» // Российская газета. – 2021. - № 19.



## ПОРЯДОК СОЗДАНИЯ КОММЕРЧЕСКИХ БАНКОВ В РЕСПУБЛИКЕ БЕЛАРУСЬ

*Ждан В.В., Абрамович О.А.*

*Барановичский государственный университет, Барановичи, Республика Беларусь*

*В данной статье рассмотрены стадии регистрации коммерческих банков. Описан список документов, которые нужно подать для государственной регистрации. Рассмотрено принятие решения о государственной регистрации.*

*Ключевые слова: банковская система, коммерческие банки, государственная регистрация, учредители, Национальный банк.*

Банки - это один из наиболее важных инструментов, которые нужны для правильного и четкого функционирования экономики.

Коммерческие банки Республики Беларусь - банки, которые находятся на втором уровне в двухуровневой системе, основной целью которых является получение прибыли. Они должны сохранять равновесие между ресурсами и кредитными вложениями. Коммерческие банки играют одну из главных ролей в коммерческом обороте товаров и услуг, что позволяет юридическим и физическим лицам непрерывно покупать и продавать.

При образовании банков, почти все существующие банки получили уставный капитал от более одного лица. Когда создается банк, всегда есть группа инвесторов, которая решает, как из фактического количества денег, при помощи оказания услуг, например, как предоставление кредита, сделать еще больше денег. Далее рассмотрим, что необходимо для создания коммерческого банка в Республике Беларусь.

В процессе государственной регистрации банка можно выделить несколько стадий:

- 1) начало регистрационного производства;
- 2) проверка соответствия требованиям законодательства;
- 3) принятие решения по государственной регистрации банка;
- 4) обжалование принятого решения;
- 5) регистрация банка.

Процесс регистрации банка регулируется Банковским кодексом Республики Беларусь и постановлением Правления Национального банка Республики Беларусь от 7 декабря 2012 г. № 640 «Об утверждении Инструкции о государственной регистрации банков и небанковских кредитно-финансовых организаций и лицензировании банковской деятельности».

До подачи необходимых, для государственной регистрации банка, документов, один из учредителей банка либо уполномоченный представитель должен согласовать с Национальным банком Республики Беларусь наименование создаваемого банка. Может быть предложен один или несколько вариантов его наименования [1].

После согласования наименования банка, разрешено преступить к государственной регистрации.

Для государственной регистрации банка в Национальный банк Республики Беларусь представляются следующие документы:

- заявление о государственной регистрации;
- документы о формировании уставного фонда банка;
- устав банка;
- список учредителей и размер их вкладов;
- сведения о предполагаемых бенефициарных собственниках банка, которые

станут таковыми в отношении не менее пяти процентов акций банка [2].

Основания для отказа банка в государственной регистрации, находятся в Банковском кодексе Республики Беларусь. Об отказе в государственной регистрации Национальный банк Республики Беларусь уведомляет заявителей в пятидневный срок со дня принятия такого решения с указанием причин отказа, в письменной форме. Жалобу на его решение об отказе в государственной регистрации банка будет рассматривать Верховный Суд Республики Беларусь.

Если банк был зарегистрирован, то в пятидневный срок банк так же включается в ЕГР. Также в течение пяти рабочих дней выдается свидетельство о государственной регистрации банка и документы, подтверждающие его постановку на учет в налоговых органах, органах государственной статистики. Информация о месте нахождения банка подлежит публикации на сайте Национального банка Республики Беларусь [1].

Образование коммерческого банка является довольно долгим организационным процессом, в котором происходит решение ряда важных вопросов, которые в будущем влияют на деятельность банка.

#### *Список источников*

1. Об утверждении Инструкции о государственной регистрации банков [Электронный ресурс]: Национальный правовой Интернет-портал Республики Беларусь. – Режим доступа: <https://pravo.by/document/?guid=3871&p0=B21326795>. – Дата доступа: 01.05.2023.

2. Банковский кодекс Республики Беларусь [Электронный ресурс]: // Национальный правовой Интернет-портал Республики Беларусь.– Режимдоступа:<https://pravo.by/document/?guid=3871&p0=hk0000441>. – Дата доступа: 03.05.2023.

## ТРУДОВОЙ АУДИТ: ПЕРСПЕКТИВЫ РАЗВИТИЯ ПРАВОВОГО РЕГУЛИРОВАНИЯ

*Гаранина А.Е., Тимохина В.Е.*

*Научный руководитель: Архипов А.М.*

*ННГУ им. Н.И. Лобачевского, Нижний Новгород*

*Актуальность трудового аудита заключается в необходимости защиты прав работников и установления законности в области труда и занятости населения. Трудовой аудит позволяет выявлять нарушения законодательства и принимать меры по их устранению, а также повышать качество трудовых отношений и улучшать условия работы. Кроме того, трудовой аудит может способствовать улучшению конкурентоспособности предприятий за счет повышения производительности труда и сокращения затрат на выплату штрафов и компенсаций. В целом, трудовой аудит является важным инструментом контроля за соблюдением законодательства в области труда и защиты прав работников.*

*Ключевые слова: аудит, трудовые отношения, трудовое законодательство, трудовые ресурсы, государство, правовое регулирование.*

Трудовой аудит - это процесс оценки и анализа системы управления трудовыми ресурсами в организации. Он включает в себя оценку эффективности процессов найма, обучения и развития персонала, управления производительностью, компенсации и мотивации сотрудников, управления трудовыми отношениями и соответствия законодательству в области труда.

Целью трудового аудита является выявление проблемных областей в управлении трудовыми ресурсами и разработка рекомендаций по их улучшению. Также трудовой аудит может использоваться для оценки качества работы HR-отдела и его соответствия стратегическим целям организации.

Проведение трудового аудита позволяет организации улучшить процессы управления персоналом, повысить эффективность работы сотрудников, снизить риски нарушения законодательства в области труда и улучшить имидж компании как работодателя.

В соответствии с Федеральным законом от 30 декабря 2008 года № 307-ФЗ «Об аудиторской деятельности» аудиторская деятельность (аудиторские услуги) представляется собой деятельность по проведению аудита (независимой проверки бухгалтерской (финансовой) отчетности аудируемого лица в целях выражения мнения о достоверности такой отчетности) и оказанию сопутствующих аудиту услуг, осуществляемая аудиторскими организациями, индивидуальными аудиторами. К проверяемой бухгалтерской (финансовой) отчетности относится отчетность, предусмотренная Федеральным законом от 21 ноября 1996 года № 129-ФЗ «О бухгалтерском учете» и иными нормативными правовыми актами.

Однако, трудовой аудит может использоваться при подготовке законопроектов, направленных на улучшение условий труда и защиты прав работников. Например, результаты трудового аудита могут стать основой для разработки мер по снижению текучести кадров или улучшению условий труда для определенных категорий работников.

Трудовой аудит может проводиться как работодателями самостоятельно, так и организациями, специализирующимися на проведении аудита.

Основные задачи трудового аудита:

- Оценка соответствия условий труда требованиям законодательства и нормативных актов;
- Выявление факторов, оказывающих негативное влияние на здоровье и безопасность

работников;

- Определение необходимости внесения изменений в организацию труда и условия работы для улучшения ее качества и безопасности.

Трудовой аудит может проводиться как планоно, так и по запросу работников или их представительных органов.

Результаты трудового аудита должны быть оформлены в письменном виде и представлены работодателю. Работодатель обязан принять меры по устранению выявленных нарушений и улучшению условий труда.

Трудовой аудит является важным инструментом для защиты прав работников и улучшения условий труда. Он позволяет выявлять нарушения законодательства и недостатки в организации труда, а также разрабатывать меры по их устранению.

Одним из ключевых аспектов, которые необходимо учитывать при проведении трудового аудита, является соответствие действующему трудовому законодательству. Важно постоянно мониторить изменения в законодательстве и анализировать их влияние на управление трудовыми ресурсами организации.

Кроме того, важным направлением развития правового регулирования в области труда является укрепление прав работников на участие в управлении организацией. В рамках этого направления возможно развитие механизмов корпоративного управления, таких как советы работников или участие в принятии решений организации.

Развитие экономики также может повлиять на трудовой аудит. Рост конкуренции на рынке труда может привести к изменению требований к квалификации сотрудников, что потребует от HR-отдела организации анализа и адаптации под новые условия.

Важным моментом для эффективного трудового аудита является не только оценка существующих процедур и политик, но и определение возможностей для их улучшения. В этом контексте развитие правового регулирования может стать инструментом для создания более благоприятных условий труда, привлечения высококвалифицированных специалистов и повышения эффективности работы организации в целом.

Развитие правового регулирования в области труда, включая укрепление прав работников на участие в управлении организацией, также может повлиять на трудовой аудит. Важно не только оценить существующие процедуры и политики, но и определить возможности для их улучшения, используя инструменты правового регулирования. В целом, проведение трудового аудита является важным элементом управления трудовыми ресурсами организации, который должен учитывать законодательные требования и перспективы их развития.

В заключение, проведение трудового аудита является важным элементом управления трудовыми ресурсами организации. При этом учет перспектив развития правового регулирования в области труда может повысить эффективность данного инструмента и обеспечить улучшение условий труда для сотрудников.

На данный момент в России не представлен законопроект о трудовом аудите, однако существует ряд инициатив по усилению контроля за условиями труда и защиты прав работников. Например, в 2020 году был принят закон о внесении изменений в Кодекс Российской Федерации об административных правонарушениях, увеличивающий размеры штрафов за нарушение законодательства в области труда и занятости населения. Также В Госдуме предложили ввести аудит трудовой деятельности на предприятиях. Госдума отметила, что импортозамещение и индустриализация повышают требования к квалификации работников, обеспечению повышенной безопасности рабочих мест, усиленного контроля за

качеством выпускаемой продукции.

Как показала практика последних шести месяцев, работодатели все чаще вынуждены обращаться за помощью к внешним специалистам и консультантам в связи с динамично меняющимся трудовым законодательством и необходимостью в экстренной квалифицированной помощи. И от того, какие в итоге рекомендации получит работодатель, на каком уровне и с какой ответственностью станут оказывать услуги внешние аудиторские компании, будет в итоге зависеть судьба работника и организации в целом, говорится в пояснительной записке к законопроекту. Поэтому законопроект предполагает легализацию статуса аудитора трудовой сферы. Такие аудиторы будут входить в саморегулируемые организации, осуществляющие деятельность по консультированию, обучению, проведению различных обязательных мероприятий по направлениям социально-трудовой сферы. При этом аудит не должен заменить уже действующую систему контроля трудовых отношений.

Сегодня, как показывает практика, отдельная проверка именно трудовой сферы - явление не слишком распространенное.

Однако, если законопроект будет принят, то это может стать новым этапом в контроле за условиями труда и защитой прав работников в России. Ожидается, что аудит трудовой деятельности на предприятиях поможет выявлять нарушения законодательства в области труда и занятости населения, а также способствовать повышению качества трудовых отношений и улучшению условий работы.

#### *Список источников*

1. Федеральный закон «Об аудиторской деятельности» от 30.12.2008 N 307-ФЗ (ред. от 16.04.2022), п.2 ст.1 // Собрание законодательства РФ. 2009. N 1.- Ст. 15.
2. Российская Газета RG.RU. Федеральный выпуск от 27.03.2023 г. №9009 - URL:<https://rg.ru/gazeta/rg/2023/03/27.html>– Режим доступа: свободный. – Текст: электронный.
- 2.Гладкова А.М. Алгоритм проведения аудита подбора персонала в организации / А.М. Гладкова // Проблемы развития предприятий: теория и практика. - 2018. - № 2. - С. 78-83.
- 3.Ковалев А.В. Теоретические аспекты проведения аудита и контролинга персонала организации / А.В. Ковалев // Образование и наука без границ: социально-гуманитарные науки. - 2018. - № 9. - С. 101-104.
- 4.Танашева Е.А. Аудит персонала и его особенности / Е.А. Танашева // Форум молодых ученых. - 2019. - № 2 (30). - С. 1415-1421.
5. Яшкова Н.В. Кадровый аудит в системе управления персоналом / Н.В. Яшкова // Фундаментальные исследования. - 2019. - № 2. - С. 55-59.

## ГРАЖДАНСКО-ПРАВОВОЙ АСПЕКТ МАРКШЕЙДЕРСКОГО СОПРОВОЖДЕНИЯ НЕДРОПОЛЬЗОВАНИЯ

*Березина Ю.П.*

*Хакасский государственный университет, Абакан*

*Исследуются гражданско-правовые аспекты маркшейдерского сопровождения недропользования. Определено место обязательственных отношений по маркшейдерскому обеспечению в системе отношений недропользования.*

*Ключевые слова: маркшейдерская деятельность, недропользование, маркшейдерское сопровождение, маркшейдерские работы, маркшейдерские услуги*

Маркшейдерия по своей сути является технической деятельностью, в основе которой лежат изменения, наблюдения и документирование получаемой информации. Лицензируемыми маркшейдерскими работами являются: создание маркшейдерских сетей; пространственно-геометрические измерения; учет и обоснование объемов горных разработок; ведение графической документации; обоснование границ горных отводов, определение опасных зон горных разработок, мер по охране горных разработок, зданий, сооружений и объектов от воздействия работ, связанных с использованием недр; проектирование маркшейдерских работ[1].

Законодатель требует обеспечивать в процессе пользования недр обязательное ведение маркшейдерской документации и осуществлять маркшейдерское обеспечение, о чем прямо говорится в Законе «О недрах».

В.В. Левочки, указывает, что недропользование «не сводится к понятию деятельности по поводу пользования недрами» [2]. Отношения, связанные с недропользованием, ученый также относит к недропользованию. При этом каждое из функционирующих в системе недропользования правоотношение имеет свое собственное содержание.

Гражданские правоотношения присутствуют в недропользовании. Несмотря на то, что такие отношения являются вторичными, от качества их правового регулирования зависит функционирование сферы недропользования в целом.

В недропользовании системообразующими отношениями гражданско-правового характера являются договорные отношения, в основе которых всегда лежит автономия воли и равенство сторон.

В маркшейдерии (в аспекте гражданско-правового регулирования) сделка между недропользователем и маркшейдерской организацией по поводу маркшейдерского обеспечения и создания маркшейдерской документации порождает обязательственные правоотношения. Такие отношения в свою очередь являются основой маркшейдерской деятельности.

Предметом маркшейдерского сопровождения, другими словами обеспечения, является выполнение работ и оказание услуг, направленных на изучение недр, горных пород и пространств, подземных сооружений, добытых полезных ископаемых, проектирование, документирование, расчет и прогнозирование. Результатом маркшейдерских работ и услуг, как объектов гражданского оборота, является информация об объемах добычи, об объектах недропользования, о выполняемых горных и строительных работах и их результатах, консервации объектов недропользования.

В процессе выполнения маркшейдерских работ и оказания услуг воздействия на недра

не происходит. Указанное отличает выполнение подрядных работ по добыче полезного ископаемого (экскавация, вскрышные работы) от маркшейдерских работ и услуг. В процессе маркшейдерского сопровождения происходит перенос информации о недрах на графический носитель, непосредственного использования недр не происходит, недра в пользование маркшейдерской организации не передаются.

Проанализированное позволяет прийти к выводу о том, что маркшейдерская деятельность направлена на сопровождение недропользования и является деятельностью, сопутствующей пользованию недр.

*Список источников*

1. О лицензировании производства маркшейдерских работ: постановление Правительства РФ // "Собрание законодательства РФ. - М., 2020. – Вып. 39. - Ст. 6047.
2. Левочки В.В. Объекты гражданских прав в недропользовании: автореф. дисс. ... к-та юрид. Наук / СФУ. – Красноярск, 2019

**CIVIL LEGAL ASPECT OF MINING SUPPORT OF SUBSOIL USE**

***Berezina Yu.P.***

*Khakass State University, Abakan, Russia*

*The civil law aspects of mine surveying support of subsoil use have been studied, the place in the system of subsoil use relations has been determined*

*Keywords: mine surveying activity, subsoil use, mine surveying support, mine surveying work, mine surveying services.*

## **БАНКРОТСТВО ФИЗИЧЕСКИХ ЛИЦ: ПРОБЛЕМЫ И ТЕНДЕНЦИИ ПРАВОВОГО РЕГУЛИРОВАНИЯ**

*Лунева А.Ю.*

*Владивостокский государственный университет, Владивосток*

*Проблема правового регулирования банкротства физических лиц является актуальной в современной экономической ситуации. С ростом уровня жизни и доступности кредитов многие граждане сталкиваются с трудностями в выплате долгов и могут оказаться в состоянии банкротства. В этом случае важно иметь законодательную базу, которая позволит решать проблемы должников и кредиторов, а также обеспечивать защиту прав и интересов обеих сторон.*

*Ключевые слова: банкротство физических лиц, внесудебная процедура банкротства, исполнительский иммунитет, проблемы правового регулирования, тенденции развития процедуры банкротства, совершенствование института банкротства, нововведения, роскошное жилье, мораторий, причины банкротства физических лиц.*

Банкротство физических лиц является сложной и многогранной проблемой, которая требует решения не только на законодательном, но и на практическом уровне. Возникают вопросы о том, как защитить права должников и кредиторов, как обеспечить социальную защиту граждан в период банкротства, как предотвратить злоупотребления со стороны должников и кредиторов, и как обеспечить эффективное функционирование системы банкротства в целом.

Последние изменения законодательства в области банкротства содействуют сохранению бизнеса в России и сохранению рабочих мест. Введенное в законодательство понятие «моратория на подачу заявлений о банкротстве» посодействовало компаниям преодолеть финансовые трудности в нестабильный период времени и способствовало сохранению бизнеса. Мораторий ограничивает только права кредиторов подавать в указанный период иски в суд о введении процедуры банкротства. Однако сам должник сохраняет за собой право подачи такого заявления о собственном банкротстве в суд.

С сентября 2020 года законодатель решил адаптировать доступ физических лиц к банкротству и ввел внесудебную процедуру, которая проходит посредством обращения гражданина в многофункциональный центр предоставления государственных услуг (МФЦ). Однако не всякий желающий сможет воспользоваться этой «услугой» [6].

Институт внесудебного банкротства гражданина, как и любой другой новый для российского права институт, пока не в полной мере воспринят юридическим сообществом. В целом позитивно оценивая саму идею государственного содействия граждан, попавших в тяжелое материальное положение, их реабилитацию и возвращение в экономический оборот, многие специалисты пока не видят в механизме внесудебного банкротства тех посылов, которые, преследуя совместную цель минимизации нагрузки на суды, позволят в полноценной степени повысить доступность и эффективность банкротства для граждан [1].

Одним из главных вопросов, возникающих на практике и касающихся банкротства гражданина, являются аспекты, связанные с единственным жильем должника. Необходимость введения в законодательство Российской Федерации имущественного иммунитета обусловлена стремлением федерального законодателя путем предоставления гражданину-должнику имущественного (исполнительского) иммунитета сохранить ему и лицам,



находящимся на его иждивении, условия, необходимые для достойного существования [2].

Такой подход подтверждается правовой позицией Конституционного Суда РФ, согласно которой общее предназначение данного правового института – «гарантировать указанным лицам условия, необходимые для их нормального существования; такое регулирование выступает процессуальной гарантией социально-экономических прав этих лиц в сфере жилищных правоотношений [5].

Сложность данной темы заключается в том, что нередко банкротами признаются физические лица, которые имеют большое состояние и единственным жильем для них является элитная недвижимость [3].

В юридической литературе проводится классификация имущественных иммунитетов. Например, по мнению В.В. Яркова [8], имущественные иммунитеты в исполнительном производстве подразделяются по степени юридической защиты имущества на «абсолютные» и «относительные».

Из-за отсутствия законодательного закрепления критериев роскошности жилых помещений арбитражным судам пришлось выработать свои собственные критерии, основанные на судебной практике. Такими критериями были: большая жилая площадь на каждого члена семьи, повышенная стоимость жилого помещения. Суд допускает возможность изъятия единственного жилья, только если в случае продажи жилья у должника остаются средства для приобретения нового жилья, которое в соответствии с Жилищным кодексом РФ не будет ухудшать его положение.

Проблема обращения взыскания на единственное жилье должника, имеет важную социальную и правовую роль. С одной стороны, законодателю и судам необходимо защищать конституционные гарантии граждан на жилище. С другой же стороны необходимо осуществлять справедливое распределение конкурсной массы в рамках процедуры банкротства, касающегося роскошного жилья, которое по своим характеристикам превышает социальные нормы в разы [4].

Однако, как и любой инструмент правовой защиты, исполнительский иммунитет может быть злоупотреблен должником. В частности, должник может использовать исполнительский иммунитет для того, чтобы затянуть процедуру банкротства и уклоняться от погашения своих долгов. Полагается, необходимостью ввести в законодательство применение имущественного иммунитета только в крайних случаях, тем самым снизив нагрузку на суды, а также простимулирует должников не злоупотреблять правом. Ужесточение требований к должнику для получения исполнительского иммунитета поспособствует эффективному контролю действий должника и предотвращения затягивания процедуры банкротства, а также ограничение в праве на заключение кредитных договоров в течение нескольких лет, тем самым обеспечив защиту прав кредиторов.

Несмотря на то, что банкротство физических лиц в РФ существует уже более 20 лет, в его применении все еще существует ряд проблем: сложность процедуры; низкий уровень информированности; недостаточная развитость рынка; ограниченность возможностей; проблемы с исполнением решений суда.

Специалисты подмечают следующие тенденции: кардинальный рост общего количества банкротных дел каждый год; количество внесудебных банкротств будет расти незначительными темпами; подобная процедура, как реструктуризация долгов, применяется в банкротстве крайне редко.

Тенденции банкротства физических лиц в России определяются экономической и социальной ситуацией в стране, а также правительственной политикой в области защиты прав

потребителей и борьбы с неплатежеспособностью граждан.

Предложения по совершенствованию института банкротства физических лиц в России:

- разработка механизмов для упрощения процедуры банкротства, включая снижение затрат на судебные и юридические услуги и сокращение времени на принятие решения по делу;

- увеличение роли кредиторов в процессе банкротства, включая расширение их прав, например, права на участие в составлении плана возврата долга должником;

- улучшение системы мониторинга финансового состояния граждан и предупреждения об опасности наступления банкротства;

- разработка и внедрение более жестких мер ответственности для злоупотребляющих банками, а также повышение квалификации сотрудников финансовых учреждений в области предоставления кредитов и анализа финансовых рисков;

- совершенствование процедуры реструктуризации долгов физических лиц, что помогло бы избежать банкротства;

- расширение перечня имущества, не подлежащего реализации при банкротстве для сохранения жизненно важных ресурсов и возможности для граждан вернуться к нормальной жизни;

- введение мер, направленных на предотвращение злоупотребления правом должника, включая более строгое наказание за сокрытие имущества или другие нарушения при банкротстве.

- улучшение контроля за деятельностью конкурсных управляющих, чтобы избежать негативных последствий для граждан;

- улучшение процесса информирования граждан о возможности и процедуре банкротства. Необходимо создание информационных кампаний и упрощенной доступности к информации о процедуре.

Таким образом, можно сказать, что введение процедуры банкротства физического лица, в целом, разрешает многие вопросы, возникшие по поводу несостоятельности граждан, даже несмотря на жесткие последствия для физического лица. Данная процедура является новой, сложной, важной и нуждается в корректировках, также понимание данной процедуры значимо для юристов и научного сообщества. Важность решения проблемы банкротства физических лиц в России состоит в обеспечении стабильности финансовой системы и поддержки физических лиц в период финансовых трудностей [7].

#### *Список источников*

1. Внесудебное банкротство гражданина: новая процедура списания безнадежных долгов. Федеральный закон от 31 июля 2020 г. № 289-ФЗ «О внесении изменений в Федеральный закон «О несостоятельности (банкротстве)» и отдельные законодательные акты Российской Федерации в части внесудебного банкротства гражданина». [Электронный ресурс] / СПС «Гарант».

2. Постановление КС РФ от 12 июля 2007 г. N 10-П «По делу о проверке конституционности положения абзаца третьего части первой статьи 446 Гражданского процессуального кодекса Российской Федерации в связи с жалобами граждан В.В. Безменова и Н.В. Калабуна» [Электронный ресурс] // СЗ РФ. 2007. N 30. Ст. 3988.

3. Правовое регулирование экономических отношений. Несостоятельность (банкротство) [Электронный ресурс] / Под ред. Е.П. Губина, С.А. Карелиной. М., 2018.

4. «Имущественные иммунитеты в исполнительном производстве: научно-практическое пособие» (Гуреев В.А., Селионов И.В.) («Деловой стиль», 2019).

5. Малюшин К.А. Принципы гражданского исполнительного права: проблемы понятия и системы / Науч. ред. В.В. Ярков. М.: Инфотропик Медиа, 2011.
6. Поляк М. Статистика банкротства физических лиц // Банкротство Физических лиц [Электронный ресурс] // Списание Долгов. 2022.
7. Сорокин А. Банкротство физических лиц // Жилищное право. 2016. № 1. С. 90.
8. Ярков В.В. Имущественные иммунитеты от взыскания в предпринимательских отношениях // Арбитражный и гражданский процесс. 2003. N 10. С. 9–12.

## **BANKRUPTCY OF INDIVIDUALS: PROBLEMS AND TRENDS IN LEGAL REGULATION**

***Luneva A.Y.***

*Vladivostok State University, Vladivostok, Russia*

*The problem of legal regulation of bankruptcy of individuals is relevant in the current economic situation. With rising living standards and the availability of credit, many citizens face difficulties in paying off debts and may find themselves in a state of bankruptcy. In this case, it is important to have a legislative framework that will allow solving the problems of debtors and creditors, as well as ensuring the protection of the rights and interests of both parties.*

*Keywords: bankruptcy of individuals, out-of-court bankruptcy procedure, executive immunity, problems of legal regulation, trends in the development of the bankruptcy procedure, improvement of the institution of bankruptcy, innovations, luxury housing, moratorium, causes of bankruptcy of individuals.*

## ЦИФРОВИЗАЦИЯ НОТАРИАЛЬНОЙ ДЕЯТЕЛЬНОСТИ

*Старовойтова Е. Ю.*

*Владивостокский государственный университет, Владивосток*

*В данной статье рассматриваются общие тенденции развития цифровизации нотариата, в частности этапы данного процесса, а также нововведения в сфере правового регулирования нотариальной деятельности в России, включая специализированные сервисы, ооуживание фириических и юриических лиц, а также проблемы и перспективы информатизации правовых услуг.*

*Ключевые слова: нотариат, нотариальные услуги, цифровизация, единая нотариальная информационная система.*

В последние годы цифровизация произвела революцию в юридической отрасли, изменив способы предоставления, управления и доступа к юридическим услугам.

Такое разнообразие информационных возможностей в правовой сфере не могло не затронуть и нотариальную деятельность. Цифровизация российского нотариата имеет свой уникальный путь, в результате которого отечественным юристам уже удалось значительно повысить эффективность и скорость своей работы. Об истоках, законодательной базе, проблемах и тенденциях цифровизации нотариальной деятельности в нашей стране будет изложено далее.

Цифровизация нотариата в Российской Федерации может быть разделена на несколько хронологических этапов, первый из которых был начат еще в прошлом десятилетии:

- Внедрение электронного документооборота в 2013 году. В связи с этим в том же году «Основы законодательства Российской Федерации о нотариате» пополнились новой главой - УП.1 «Единая информационная система нотариата» [2].
- Появление бесплатных нотариальных онлайн-сервисов: С 2017 года начал свою работу электронный реестр доверенностей. В 2018 году Федеральной нотариальной палатой был утвержден порядок формирования простой электронной подписи. В апреле того же года был запущен в эксплуатацию онлайн реестр наследственных дел [6].
- Внедрение технологии блокчейн: В 2019 году Фонд «Сколково», создал основанную на блокчейне платформу под названием «Нотариальная цепь» для облегчения нотариального заверения электронных документов.

Еще одним примером использования блокчейна в нотариальной системе России является проект «Росреестр». Этот проект направлен на создание основанной на блокчейне системы управления правами собственности и регистрации земли [7].

- Развитие Единой нотариальной информационной системы: Принятие Федерального закона от 27.12.2019 № 480-ФЗ закрепило ряд нововведений в области цифровизации нотариальной деятельности [1]. Далее, в 2020 году Министерством юстиции Российской Федерации был издан приказ, положения которого совершенствовали работу ЕИСН.
- Расширение дистанционного нотариального заверения: В 2021 году в Российской Федерации одной из ключевых мер, реализованных в ответ на пандемию, стало внедрение услуг дистанционного нотариального заверения.

Перечисленные этапы цифровизации нотариальной системы в Российской Федерации направлены на повышение эффективности, доступности и безопасности нотариальных услуг,

а также на снижение необходимости личного взаимодействия [5].

За последние годы многие нотариальные услуги в Российской Федерации подверглись цифровизации. Это связано не только с вынужденной необходимостью, обусловленной пандемией, но и с вполне запланированными программами цифровизации в рамках таких проектов, как «цифровое правительство».

Возможности нотариусов в России за последние годы расширились за счет работы с электронными документами и оказания нотариальных услуг онлайн. Создание многочисленных электронных сервисов упрочило взаимодействие нотариата как с индивидуальными пользователями, так и с другими государственными органами и организациями. Это также уменьшило потребность в личном общении, что стало особенно важным во время пандемии COVID-19 [4].

В последние годы в Российской Федерации реализован ряд нововведений в законодательстве, связанных с цифровизацией нотариальной деятельности. Вот некоторые примеры:

- Федеральный закон от 27.12.2019 г. № 480-ФЗ «О внесении изменений в Основы законодательства Российской Федерации о нотариате и отдельные законодательные акты Российской Федерации»: Этот закон ввел новые форматы совершения нотариальных действий, такие, как возможность удаленного обращения за услугами нотариуса, а так же обозначил технические изменения с целью цифровизации нотариальных баз данных, межведомственного взаимодействия и открытого доступа к данным.

- Положение о единой информационной системе нотариата обозначило начало функционирования в России Единой нотариальной информационной системы (ЕНИС).

- Федеральный закон "О цифровых финансовых активах, цифровой валюте и о внесении изменений в отдельные законодательные акты Российской Федерации" от 31.07.2020 N 259-ФЗ: Данным законом, введены новые правила нотариального заверения электронных документов в России, в частности, финансовых активов.

- Федеральный закон от 29.12.2022 № 588-ФЗ предусматривает оплату нотариальных действий в соответствии с единым нотариальным тарифом, включающим в себя федеральную и региональную составляющие

- Федеральный закон от 06.12.2021 № 402-ФЗ "О внесении изменений в статью 189 части первой Гражданского кодекса Российской Федерации", согласно которому ФНП сможет обрабатывать и предоставлять неограниченному кругу лиц сведения об отмене всех электронных доверенностей.

Подводя итоги, можно сказать, что данные нововведения в законодательстве, связанные с цифровизацией нотариальной деятельности в Российской Федерации, конкретизируют права и обязанности субъектов права в сфере нотариальных услуг, а так же заполняют пробелы в законодательстве о нотариате и смежных с ним подотраслях [8].

Перспективы и проблемы цифровизации нотариата:

- Безопасность и надежность. Хотя платформа ЕИСН предоставляет безопасные услуги электронного нотариального заверения, необходимы дальнейшие усилия для обеспечения безопасности и надежности нотариальных услуг в эпоху цифровых технологий.

- Цифровой разрыв: Не у всех есть доступ к надежному Интернету и цифровым устройствам, что может создать барьер для доступа к онлайн-нотариальным услугам. Этот вопрос необходимо решить, чтобы каждый мог извлечь выгоду из цифровизации нотариусов.

- Правовая база. Правовая база для цифровизации нотариальной деятельности в России все еще развивается, и могут возникнуть некоторые юридические проблемы и

неопределенности, которые необходимо решить, чтобы обеспечить законность и применимость электронных нотариальных услуг.

- Перспективы. Ожидается, что использование услуг электронного нотариального заверения будет расти, а дальнейшие инновации в области технологий и законодательства, вероятно, продолжат повышать эффективность и доступность нотариальных услуг в России.

В результате произведенного анализа можно сказать, что процессы цифровизации нотариальной деятельности в России с каждым годом лишь набирают обороты. Тенденции информатизации законодательных процессов направлены на сохранение прежних правовых традиций при их органичном сочетании с новой цифровой реальностью. Основными задачами цифровизации института нотариата в России является повышение его эффективности и доступности для граждан [3].

#### *Список источников*

1. Единая информационная система нотариата – пять лет опережающего развития // СМИ Нотариат.рф. [Электронный ресурс].

2. Основы законодательства Российской Федерации о нотариате (утв. ВС РФ 11.02.1993 N 4462-1 ред. от 28.12.2022) (с изм. и доп., вступ. в силу с 01.03.2023). [Электронный ресурс] / СПС «Гарант».

3. Приказ от 30 сентября 2020 года N 225 «Об утверждении Порядка ведения реестров единой информационной системы нотариата, внесения в них сведений, в том числе порядка исправления допущенных в таких реестрах технических ошибок» (с изменениями на 14 декабря 2022 года) [Электронный ресурс] / Электронный фонд правовых и нормативно-технических документов.

4. Гулевич И. В., Власенко В. С., Процесс цифровизации в нотариальной практике: современные тенденции., Крымский филиал ФГБОУВО «Российский государственный университет правосудия» [Электронный ресурс] // Ученые записки Крымского федерального университета имени В. И. Вернадского Юридические науки. - 2022. - Т. 8 (74). № 1. - С. 234-237.

5. Современный нотариат: новый этап цифровизации нотариальной деятельности и возможное расширение полномочий нотариусов. [Электронный ресурс] // СПС «Гарант», 2021.

6. Е.А. Тарасова, Современный нотариат = электронный нотариат? (цифровизация нотариальной деятельности) [Электронный ресурс] // журнал «Пермский юридический альманах», 2019.

7. Федеральная нотариальная палата РФ начала использовать блокчейн для получения доверенностей [Электронный ресурс] // Портал «TAdviser».

8. Электронный документ проще и доступнее через нотариуса [Электронный ресурс] // СМИ Нотариат.рф.

**РАСШИРЕНИЕ ВОЗМОЖНОСТЕЙ РЕАЛИЗАЦИИ КОНТРОЛИРУЮЩИМ ЛИЦОМ  
ДОЛЖНИКА ПРАВА НА СУДЕБНУЮ ЗАЩИТУ В СЛУЧАЕ ЕГО ПРИВЛЕЧЕНИЯ К  
СУБСИДИАРНОЙ ОТВЕТСТВЕННОСТИ**

**Федоточева А.А.**

*ФГБОУ ВО «Саратовский национальный исследовательский государственный университет  
имени Н.Г. Чернышевского», Саратов*

*Автором разъясняется, как с помощью использования Постановления Конституционного  
Суда РФ от 16.11.2021 № 49-П, а также разъяснений, приведенных в определениях  
Верховного Суда РФ от 30.09.2021 № 307-ЭС21-9176 по делу № А56-17680/2017, от  
06.03.2023 № 310-ЭС19-28370 по делу № А54-2037/2017, от 06.03.2023 № 303-ЭС22-22958 по  
делу № А51-5236/2022 лицо, привлекаемое к субсидиарной ответственности, может  
обжаловать решения суда первой инстанции на основании ст. 42 АПК РФ, в связи с тем, что  
они так или иначе влияют на возможный размер субсидиарной ответственности  
контролирующего должника лица в деле о банкротстве Общества, а следовательно  
напрямую затрагивают права и обязанности данного лица.*

*Ключевые слова: банкротство, контролирующее должника лицо, обжалование судебных  
актов, субсидиарная ответственность.*

Федеральный закон «О несостоятельности (банкротстве)» дает возможность привлекать к субсидиарной ответственности по долгам банкрота бывших руководителей, участников и других лиц, контролировавших должника (далее - КДЛ). Размер такой ответственности определяется на основании суммы требований кредиторов, включенных в реестр должника [1].

Рассмотрение обособленных споров о привлечении КДЛ к субсидиарной ответственности часто происходит и завершается позднее, чем рассмотрение обоснованности требований кредиторов должника.

В связи с этим нередко складывается ситуация, в которой КДЛ узнает о своей субсидиарной ответственности уже после того, как реестр требований кредиторов в значительной степени сформирован и сроки на обжалование определений о включении требований в реестр уже истекли [2].

В течение 2021- 2022 годов данная проблема была в значительной степени решена.

16.11.2021 было принято Постановление Конституционного Суда РФ № 49-П «По делу о проверке конституционности ст. 42 АПК РФ и ст. 34 Федерального закона «О несостоятельности (банкротстве)» в связи с жалобой гражданина Н.Е. Акимова» [3]. В нем указанные правовые нормы были признаны не соответствующими Конституции Российской Федерации в той мере, в которой они не допускают возможности обжалования лицом, привлеченным к субсидиарной ответственности по обязательствам должника, судебного акта, принятого без его участия, о признании обоснованными требований кредиторов должника и о включении их в реестр требований кредиторов за период, когда это лицо являлось контролирующим по отношению к должнику.

Конституционный суд РФ указал на то, что при наличии механизма привлечения КДЛ к субсидиарной ответственности должны существовать и механизмы для судебной защиты прав КДЛ, к которым относится возможность обжаловать судебные акты о включении требований кредиторов в реестр должника в части определения размера этих требований за

период, когда КДЛ контролировал деятельность должника.

Далее 31.09.2022 Верховный Суд РФ опубликовал Определение № 305-ЭС16-20559 (13) по делу № А40-98386/2015, в котором напомнил о праве контролирующих лиц на апелляционное обжалование судебного акта о включении в реестр требований задолженности должника перед конкретным кредитором [4].

В рассматриваемом определении отражена тенденция расширения возможностей реализации КДЛ права на судебную защиту в случае его привлечения к субсидиарной ответственности. Указанные лица признаются полноценными участниками дела о банкротстве – с соответствующим объемом процессуальных прав и обязанностей – если результат разрешения обособленного спора может повлиять на их права и обязанности по вопросу привлечения к субсидиарной ответственности, в частности на:

- 1) совокупный размер требований кредиторов к должнику;
- 2) объем конкурсной массы.

Именно эти два ключевых обстоятельства влияют на правовое положение контролирующего лица, поскольку если второй показатель меньше, чем первый, то разница показателей будет составлять размер субсидиарной ответственности.

При этом по смыслу определения Верховного Суда РФ от 30.09.2021 № 307-ЭС21-9176 по делу № А56-17680/2017, разъясняющего позицию Постановления Конституционного Суда РФ от 16.11.2021 № 49-П, не имеет никакого правового значения для установления наличия у контролирующего лица права обжалования судебного акта принят тот или иной судебный акт в деле о банкротстве должника, контролирующим лицом которого он является, либо в рамках другого дела, что также подтверждается определениями Верховного Суда РФ от 06.03.2023 № 310-ЭС19-28370 по делу № А54-2037/2017, от 06.03.2023 № 303-ЭС22-22958 по делу № А51-5236/2022.

На сегодняшний день возможность КДЛ влиять на установление оснований и размер субсидиарной ответственности заключается не только в обжаловании судебных актов о включении требований кредиторов в реестр должника, но и в таких формах, как:

1. обжалование действий (бездействия) арбитражного управляющего, если они могут повлечь для должника уменьшение конкурсной массы или иные убытки (Определение ВС от 30 сентября 2021 г. № 307-ЭС21-9176 по делу

№ А56-17680/2017);

2. обжалование судебных актов по обособленным спорам, касающимся сделок должника в рамках дела о банкротстве (постановление АС Московского округа от 26 июня 2022 г. № Ф05-10686/2017 по делу № А40-205853/2015);

3. обжалование решений о взыскании задолженности, вынесенных в исковом порядке и послуживших основанием для включения в реестр (постановления АС Московского округа от 28 июля 2022 г. № Ф05-30553/2021 по делу № А40-271142/2018; от 28 апреля 2022 г. № Ф05-10245/2021 по делу

№ А40-214354/2020);

4. оспаривание ненормативных актов налоговых органов, связанных с доначислением должнику сумм налогов, пеней и штрафов, послуживших основанием для последующего включения в реестр (постановление АС Московского округа от 8 июля 2022 г. № Ф05-11632/2022 по делу № А40-220968/2021).

Исходя из изложенного выше, необходимо сказать, что принятие Постановления Конституционного Суда РФ № 49-П, Определения Верховного Суда РФ от 31.09.2022 № 305-ЭС16-20559 (13) по делу № А40-98386/2015, а также Определений Верховного Суда РФ от



06.03.2023 № 310-ЭС19-28370 по делу № А54-2037/2017, от 06.03.2023 № 303-ЭС22-22958 по делу № А51-5236/2022 в значительной мере расширил права КДЛ, можно заключить, что данные судебные акты создали некий инструмент, с помощью которого лицо, привлекаемое к субсидиарной ответственности, может обжаловать решения суда первой инстанции, так как они так или иначе влияют на возможный размер субсидиарной ответственности КДЛ в деле о банкротстве Общества, а следовательно напрямую затрагивают права и обязанности данного лица.

*Список источников*

1. Несостоятельность (банкротство): Учебный курс. В 2 т. / Под ред. д.ю.н., проф. С.А. Карелиной. Т. 2. – М.: Статут, 2019. – 925 с.

2. ФЗ «О несостоятельности (банкротстве)» от 26 окт. 2002 г. № 127-ФЗ : в ред. от 19.04.2023 г. – [Электронный ресурс]. – Режим доступа: <http://www.consultant.ru/>.

3. Постановление Конституционного Суда РФ от 16.11.2021 № 49-П «По делу о проверке конституционности ст. 42 Арбитражного процессуального кодекса Российской Федерации и ст. 34 Федерального закона «О несостоятельности (банкротстве)» в связи с жалобой гражданина Н.Е. Акимова» – [Электронный ресурс]. – Режим доступа: <http://www.consultant.ru/>.

4. Определение Судебной Коллегии по экономическим спорам Верховного Суда РФ от 31 августа 2022 г. № 305-ЭС16-20559 (13) по делу № А40-98386/2015 - [Электронный ресурс]. – Режим доступа: <https://www.garant.ru/>.

## ДОГОВОР СТРОИТЕЛЬНОГО ПОДРЯДА И ОТДЕЛЬНЫЕ ПРОБЛЕМЫ ЕГО РЕАЛИЗАЦИИ

*Журавлева А.С.*

*Сургутский государственный университет, Сургут*

*В данной статье рассматриваются проблемы, возникающие в ходе исполнения договора строительного подряда, и предлагаются возможные пути решения и предупреждения этих проблем.*

*Ключевые слова: договор строительного подряда, ненадлежащее качество выполненных работ, приемка, промежуточный контроль выполнения работ, экспертные организации, медиация.*

Договор строительного подряда - это разновидность договора подряда, которому посвящен § 3 главы 27 Гражданского кодекса РФ (далее по тексту - ГК РФ) [1]. Закон говорит, что «по договору строительного подряда подрядчик обязуется в установленный договором срок построить по заданию заказчика определенный объект либо выполнить иные строительные работы, а заказчик обязуется создать подрядчику необходимые условия для выполнения работ, принять их результат и уплатить обусловленную цену». В качестве предмета договора подряда признается индивидуализированный результат труда подрядчика, приобретающий ту или иную материальную форму по причине выполнения работ из материалов сторон и сдачи результата в виде, пригодном для оценки [9].

Исполнение договора строительного подряда состоит из приемки выполненных работ или отдельных ее этапов, проведения экспертизы ее результатов, оплаты выполненных работ или отдельных ее этапов, взаимодействия заказчика с подрядчиком при изменении и расторжении договора, применения мер ответственности и совершении иных действий в случае нарушения условий договора. Особо проблематичный этап - приемка выполненных работ или отдельных ее этапов.

Под приемкой понимается сдача подрядчиком результата работ (отдельного ее этапа) заказчику посредством проведения осмотра и оценки соответствия выполненных строительных и монтажных работ проекту, а также их качества и объема с составлением акта о приемке (фиксацией в журнале учета выполненных работ).

Руководствуясь положениями ГК РФ, в упрощенной форме можно выделить следующие этапы приемки: сообщение подрядчиком о готовности передать результат работ; организация и проведение заказчиком приемки с участием подрядчика; оформление результатов приемки работ.

И именно на них обнаруживаются проблемы.

Первая из них - подписание актов приемки неуполномоченными лицами. Зачастую, для приемки работ формируется комиссия представителей как со стороны заказчика, так и со стороны подрядчика. Если документы будут подписаны неуполномоченными лицами со стороны подрядчика, подпись будет неразборчивой, без расшифровки фамилии и инициалов или доверенности, то существует риск признания результатов работ неприянтыми. Со стороны заказчика комиссия формируется следующим образом: комиссия назначается руководителем организации заказчика. В комиссию входят инженеры, состоящие в национальном реестре специалистов в области строительства. Кроме того, они должны иметь доверенность от руководителя организации и обязаны быть членами саморегулируемой организации в области строительства, реконструкции, капитального ремонта. Со стороны подрядчика комиссия формируется генеральным подрядчиком путем выдачи доверенности руководителем

организации. Только в таком случае работы могут быть приняты.

Вторая проблема - недостатки, выявленные при приемке работ. Существуют явные и скрытые недостатки. Явные недостатки - те, которые можно установить при обычном способе приемки. Для их выявления специалисты проводят визуальный осмотр, проверяют функциональность систем и, при необходимости, проводят испытания. Скрытые недостатки - те, которые выявляются в ходе эксплуатации объекта. Зачастую их сложно обнаружить, потому что они могут быть специально скрыты недобросовестным подрядчиком путем выполнения отделочных работ. Подрядчики могут не указывать скрытые недостатки в актах приемки, что повышает риск проблем, возникающих уже после ввода объекта в эксплуатацию. Кроме того, такие недостатки выявляются только при проведении экспертизы, потому что требуются специальные знания и отдельные способы приемки выполненных работ. Особенность этой проблемы заключается в том, что, приняв работы без проверки, либо не указав на наличие недостатков, заказчик лишается возможности защиты своих интересов в суде, что ставит его в крайне невыгодное положение.

Зачастую, столкнувшись с этими проблемами, заказчики сразу обращаются в суд. Если подрядчик недобросовестный, возмещение ущерба можно взыскать только таким способом. В случае, когда заказчика устраивает подрядчик и он желает продолжать деловые отношения, стоит решить спорные моменты в досудебном порядке. Далее будет рассмотрено 3 досудебных способа решения конфликтов, которые также дают надежные доказательства в суде, если не получится прийти к альтернативному решению.

Первый способ - контроль промежуточных работ. ГК РФ предусматривает участие инженера (инженерной организации) в осуществлении прав и выполнении обязанностей заказчика. Так, статья 749 ГК РФ допускает участие инженера для контроля и надзора за работами, проводимыми подрядчиком. Поэтому заказчик может привлечь как своего инженера, так и заключить договор с инженерной организацией. При выполнении некоторых работ в строительстве необходимо контролировать промежуточные работы, так как они влияют на безопасность всего объекта в целом. Акт освидетельствования скрытых работ составляется при приемке промежуточных работ, которые будут скрыты последующими работами. Таким образом, дополнительный строительный контроль инженера и составление актов-приемки скрытых работ, а также мотивированных отказов от их приемки поможет вовремя зафиксировать проблемы, возникающие при выполнении скрытых работ и минимизировать риск их воздействия при дальнейших проводимых работах, а также при вводе объекта в эксплуатацию [11]. Инженеры от лица заказчика осуществляют технический надзор за строительством.

Примером привлечения инженеров для контроля промежуточных работ является дело А07-17234/2017. Результатом комиссионного осмотра стало предъявление претензии технического контроля со стороны заказчика. Это позволило привлечь специалистов и провести строительно-техническую экспертизу для оценки качества выполненных строительно-монтажных работ. В ходе проверки было выявлено несоответствие качества выполненных работ условиям договора и рассчитана сумма, необходимая для устранения дефектов [4]. Заключение экспертов было принято судом как доказательство по делу и в совокупности с иными доказательствами стало причиной для направления дела на повторное рассмотрение.

Второй способ - привлечение руководством заказчика сторонних экспертов для приемки работ или отдельных ее этапов. Если у заказчика есть основания для сомнения в добросовестности подрядчика, возникает необходимость проведения экспертизы объемов и

определения стоимости фактически качественно выполненных работ [10]. Для установления ответственности за некачественно выполнение скрытых работ возможно привлечение сторонних экспертов. Это поможет провести более качественную и детальную проверку и установить, кто будет обязан устранять выявленные недостатки. В ситуации, когда руководство не хочет привлекать сторонних экспертов, возможен вариант обязывания подрядчика вскрыть участок со скрытыми работами с последующим его закрытием для удостоверения качества выполненных работ. Так, в деле № А76-32365/2020 заказчик привлек сторонних экспертов для оценки качества выполненных работ, чье заключение было достоверным и было принято судом во внимание при разрешении дела [5].

Иногда проведению экспертизы может препятствовать недобросовестный подрядчик. Так, в деле №А07-17234/2017 суд не допустил эксперта к полноценной приемке скрытых работ. Обоснованием послужило следующее: для оценки качества выполнения скрытых работ независимому эксперту требовалось провести фрагментарное вскрытие чистовой отделки помещений [4]. Суд первой инстанции утверждал, что вскрытие невозможно из-за выполненной подрядчиком чистовой отделки помещений, поэтому вопрос о разрешении на вскрытие не был вынесен на обсуждение сторон, и судебные акты были приняты с нарушением части 1 статьи 288 АПК РФ. Повторная и дополнительная проверка также были отклонены судом апелляционной инстанции.

Зачастую проведение экспертизы помогает заинтересованной стороне впоследствии отстоять свои интересы в суде. Так в деле № А51-24169/2014 привлечение экспертной организации помогло заказчику с помощью экспертного заключения подтвердить факт выявления недостатков, стоимости фактического превышения объема выполненных работ и стоимости по устранению работ, выполненных с существенными недостатками по спорному договору строительного подряда [6]. Кроме того, заключение защитило заказчика от необоснованного требования подрядчика о взыскании долга, выплате процентов и неустойки за пользование чужими денежными средствами.

Третий способ – проведение процедуры медиации. Он является одним из наиболее эффективных способов предварительного разрешения споров. Это альтернативная процедура урегулирования споров с участием посредника. Зачастую стороны не могут договориться, не желают сотрудничать друг с другом. Если заказчик желает в будущем работать с этим же подрядчиком, медиация поможет сохранить между ними деловые отношения и найти иной способ решения спорной ситуации. Проведение этой процедуры возможно только на основании соглашения сторон до обращения в суд либо после начала судебного разбирательства. Посредником выступает медиатор - назначенный организацией, осуществляющей деятельность по обеспечению проведения процедуры медиации, либо выбранный сторонами спора. Итогом процедуры медиации является медиативное соглашение, в котором будут согласованы обязательства сторон, сроки и условия их исполнения [3]. Преимуществами медиации является: сохранение партнерских отношений, выгодные условия для разрешения возникшего спора, а также приостановление течения срока исковой давности до шести месяцев, если процедура медиации была проведена до обращения в суд. В случае, если стороны подадут ходатайство об обращении за содействием к медиатору, суд может отложить судебное разбирательство в целях урегулирования спора [2].

Так, в деле № А41-9690/17 судом было принято во внимание приостановление срока исковой давности из-за проведения процедуры медиации, был восстановлен срок исковой давности и уменьшена неустойка за этот период [7].

В деле № А73-3039/2014 судебное разбирательство откладывалось по ходатайствам

истца для урегулирования спора с ответчиком посредством процедуры медиации [8].

В итоге рассмотрения данного вопроса можно сделать вывод о том, что для избежания проблем при приемке работ предусмотрительно будет прибегнуть к приведенным способам контроля и разрешения споров в досудебном порядке. Данные способы не исключают возможности обращения сторон по договору строительного подряда в суд. Результаты применения данных способов также могут послужить доказательной базой в суде, что подтверждается приведенными примерами из судебной практики. Урегулирование споров в таком порядке позволит организациям сохранить деловые отношения и в результате соглашения прийти к наиболее выгодному для обеих сторон решению конфликта.

*Список источников*

1. Гражданский кодекс Российской Федерации (часть вторая): федеральный закон от 30.11.1994 № 51-ФЗ // Собрание законодательства РФ. – 1994 – № 50 – Ст. 3301.
2. Арбитражный процессуальный кодекс Российской Федерации: федеральный закон от 24.07.2002 № 95-ФЗ // Собрание законодательства РФ. – 2002. – № 96. – Ст. 3013
3. Об альтернативной процедуре урегулирования споров с участием посредника (процедуре медиации): федеральный закон от 27 июля 2010 № 193-ФЗ // Собрание законодательства РФ. – 2010. - № 31.
4. Постановление Арбитражного суда Уральского округа от 23.10.2019 по делу № А07-17234/2017 // [https://kad.arbitr.ru/Document/Pdf/6a2240c9-23e2-4653-90bd-03f6e9ccbc01/c8d55168-65e9-49d9-b2dc-a9a604c31973/A07-17234-2017\\_20200930\\_Reshenija\\_i\\_postanovlenija.pdf?isAddStamp=True/](https://kad.arbitr.ru/Document/Pdf/6a2240c9-23e2-4653-90bd-03f6e9ccbc01/c8d55168-65e9-49d9-b2dc-a9a604c31973/A07-17234-2017_20200930_Reshenija_i_postanovlenija.pdf?isAddStamp=True/) (дата обращения: 19.04.2023).
5. Постановление Восемнадцатого арбитражного апелляционного суда от 11.03.2021 по делу № А76-32365/2020 // [https://kad.arbitr.ru/Document/Pdf/7d9e0d0d-0ac6-4721-beaa-5d1c6a29a4ee/b23d10fb-59cf-4856-9f9e-ccc14f07330d/A76-32365-2020\\_20210311\\_Postanovlenie\\_apelljacionnoj\\_instancii.pdf?isAddStamp=True/](https://kad.arbitr.ru/Document/Pdf/7d9e0d0d-0ac6-4721-beaa-5d1c6a29a4ee/b23d10fb-59cf-4856-9f9e-ccc14f07330d/A76-32365-2020_20210311_Postanovlenie_apelljacionnoj_instancii.pdf?isAddStamp=True/) (дата обращения: 19.04.2023).
6. Постановление Пятого арбитражного апелляционного суда от 12.12.2014 по делу № А51-24169/2014 // [https://kad.arbitr.ru/Document/Pdf/ec41a947-4eda-4788-a7e3-d40c82bd1884/4c1a9f00-9dca-4f48-a818-1884955a400a/A51-24169-2014\\_20141212\\_Postanovlenie\\_apelljacionnoj\\_instancii.pdf?isAddStamp=True/](https://kad.arbitr.ru/Document/Pdf/ec41a947-4eda-4788-a7e3-d40c82bd1884/4c1a9f00-9dca-4f48-a818-1884955a400a/A51-24169-2014_20141212_Postanovlenie_apelljacionnoj_instancii.pdf?isAddStamp=True/) (дата обращения: 20.04.2023).
7. Постановление Десятого арбитражного апелляционного суда от 02.06.2017 по делу № А41-9690/17 // [https://kad.arbitr.ru/Document/Pdf/1d1fa1de-a7a3-4d07-b45a-248777fc2d34/60a6bedf-00f9-4a5f-8d47-9953dc0bef29/A41-9690-2017\\_20170602\\_Postanovlenie\\_apelljacionnoj\\_instancii.pdf?isAddStamp=True/](https://kad.arbitr.ru/Document/Pdf/1d1fa1de-a7a3-4d07-b45a-248777fc2d34/60a6bedf-00f9-4a5f-8d47-9953dc0bef29/A41-9690-2017_20170602_Postanovlenie_apelljacionnoj_instancii.pdf?isAddStamp=True/) (дата обращения: 20.04.2023).
8. Постановление Шестого арбитражного апелляционного суда от 15.12.2014 № 06АП-3511/2014 по делу № А73-3039/2014 // [https://kad.arbitr.ru/Document/Pdf/d8f2cd15-6e19-4d03-894c-3ab16e323246/80f47399-5a31-4ed5-a38f-a3516a8a2cae/A73-3039-2014\\_20141215\\_Postanovlenie\\_apelljacionnoj\\_instancii.pdf?isAddStamp=True/](https://kad.arbitr.ru/Document/Pdf/d8f2cd15-6e19-4d03-894c-3ab16e323246/80f47399-5a31-4ed5-a38f-a3516a8a2cae/A73-3039-2014_20141215_Postanovlenie_apelljacionnoj_instancii.pdf?isAddStamp=True/) (дата обращения: 20.04.2023).
9. Беляева О.А. К вопросу об определении предмета договора строительного подряда // Достижения науки и образования. - 2021. - №5 (77). - URL: <https://cyberleninka.ru/article/n/k-voprosu-ob-opredelenii-predmeta-dogovora-stroitel'nogo-podryada> (дата обращения: 28.04.2023).
10. Зильберова И.Ю., Петров К.С., Рублевский В.А., Зоалкфл Д.А., Карпович А.С. Проблемы строительно-технической экспертизы при определении объемов и стоимости фактически качественно выполненных работ на примере здания здравоохранения // Инженерный вестник Дона. - 2021. - №10 (82). - URL: <https://cyberleninka.ru/article/n/problemy-stroitelno-tehnicheskoy-ekspertizy-pri-opredelenii-obemov-i-stoimosti-fakticheskii-kachestvenno-vypolennyh-rabot> (дата обращения: 07.05.2023).
11. Кирсанов А.Р. Обеспечение качества объектов долевого строительства // Имущественные отношения в РФ. - 2021. - №10 (241). - URL: <https://cyberleninka.ru/article/n/obespechenie-kachestva-obektov-dolevogo-stroitelstva> (дата обращения: 07.05.2023).

**ПРОБЛЕМЫ КОМПЕНСАЦИЙ, ВЫДЕЛЯЕМЫХ ЛИЦАМ, ПОСТРАДАВШИМ В РЕЗУЛЬТАТЕ ТЕРРОРИСТИЧЕСКИХ АКТОВ, А ТАКЖЕ В РЕЗУЛЬТАТЕ ПРОВЕДЕНИЯ КОНТРТЕРРОРИСТИЧЕСКИХ ОПЕРАЦИЙ**

*Суриков Н.А., Алгазин И.И.*

*Сибирский юридический университет, Омск*

*Изучен порядок возмещения ущерба, который был нанесен случайным лицам в результате террористического акта, а также в результате проведения контртеррористических мероприятий.*

*Ключевые слова: терроризм, ущерб, компенсация, контртеррористическая операция, государственные органы, правомерный вред.*

К сожалению, в современном мире терроризм является очень серьезной проблемой, с которой время от времени приходится сталкиваться обществу. К счастью, государство делает все возможное для того, чтобы предотвратить случаи терроризма. Однако из действий государства вытекает другая проблема. Дело в том, что осуществление мероприятий, направленных на пресечение террористических актов, зачастую сопровождается повреждением имущества, принадлежащего случайным лицам. Но кто в таком случае должен принимать ответственность за возмещение ущерба и должен ли вообще кто-либо выплачивать компенсации лицам, чье имущество было повреждено или уничтожено в результате действий сотрудников государственных органов, направленных на противодействие терроризму?

На самом деле государство предусматривает возможность возмещения ущерба лицам, которые пострадали в результате действий государственных органов, направленных на пресечение случаев терроризма. В статье 18 Федерального закона «О противодействии терроризму» прямо говорится о том, что возмещение вреда, причиненного при пресечении террористического акта правомерными действиями, осуществляется за счет средств федерального бюджета в соответствии с законодательством Российской Федерации в порядке, установленном Правительством Российской Федерации [4]. Получается, проводя контртеррористические мероприятия, государство предполагает возможность нанесения ущерба случайным лицам и заранее выражает готовность выплачивать компенсации в таких случаях.

Казалось бы, раз государство предусмотрело вероятность возникновения подобных событий и на законодательном уровне закрепило для пострадавших граждан возможность получения компенсаций, то и проблемы нет никакой. Однако в действительности дела обстоят несколько сложнее. Дело в том, что на сегодняшний день размеры предоставляемых в таких случаях компенсаций определяются постановлением правительства РФ «Об утверждении Правил предоставления иных межбюджетных трансфертов из федерального бюджета, источником финансового обеспечения которых являются бюджетные ассигнования резервного фонда Правительства Российской Федерации, бюджетам субъектов Российской Федерации на финансовое обеспечение отдельных мер по ликвидации чрезвычайных ситуаций природного и техногенного характера, осуществления компенсационных выплат физическим и юридическим лицам, которым был причинен ущерб в результате террористического акта, и возмещения вреда, причиненного при пресечении террористического акта правомерными действиями»[2]. И размеры компенсаций, которые могут быть выделены в соответствии с данным нормативным правовым актом, в некоторых

случаях можно назвать не вполне логичными. К примеру, размер компенсаций для лиц, получивших в результате действий государственных органов при проведении антитеррористических мероприятий вред здоровью средней тяжести, и для лиц, получивших тяжкий вред здоровью, согласно данному постановлению будет одинаковым. И составляет он 400 000 рублей на человека. По Мнению Р.А. Алыева, законодательство в этом вопросе необходимо изменять, разграничивая компенсационные выплаты для лиц, получивших вред здоровью средней тяжести, и лиц, получивших тяжкий вред здоровью[1,С.35]. И данное мнение не лишено смысла, ведь потребности у людей, имеющих вред здоровья различной тяжести, могут в значительной степени различаться.

Еще одной довольно весомой проблемой является размер предоставляемых компенсаций. По сути можно сделать вывод, что при выделении компенсаций государство преследует цель сохранения потерпевшего лица в обществе. И это вполне обосновано. Тем не менее в некоторых случаях лицо может понести настолько крупный ущерб, что предусмотренные компенсации едва ли могут удовлетворить данную цель.

В качестве примера можно привести решение Арбитражного суда города Москвы от 14 июля 2016 года по делу № А40-31513/2016. Истец данного дела указывал, что в результате террористического акта ему был нанесен ущерб на сумму 3 421 376 рублей. При этом он получил компенсацию от государства на сумму всего-лишь 200 000 рублей. В компенсации остальной части убытков ему было отказано на том основании, что в пункте 9 Правил № 750 говорится о том, что бюджетные ассигнования выделяются лишь для частичного покрытия расходов.[3]

Данный пример наглядно демонстрирует, что государство возлагает на себя ответственность за возмещение ущерба, причиненного лицам, не являющимся террористами, при террористическом акте или проведении мероприятий, направленных на пресечение действий террористов. Однако компенсации в некоторых случаях настолько небольшие, что их едва ли можно считать существенными.

Некоторые специалисты полагают, что решить эту и множество других проблем в данной сфере можно путем закрепления права регресса к лицам, силами которых и был осуществлен террористический акт. В принципе, подобное предложение вполне можно назвать наиболее разумным. Логика лиц, которые выступают за внедрение данного дополнения, вполне понятна. Государство может выделять более внушительные компенсации пострадавшим лицам. В свою очередь государство впоследствии может представлять регрессивные иски к лицам, которые осуществляли террористический акт. Таким образом государство будет иметь возможность восполнять хотя бы часть затраченных на компенсации средств за счет лиц, непосредственно виновных в организации и осуществлении террористического акта.

Подводя итог, можно сказать, что государство озаботилось проблемой нанесения ущерба случайным лицам при проведении контртеррористических операций и даже предоставило возможность выделения компенсаций пострадавшим лицам. Причем данная возможность имеет закрепление на законодательном уровне. Однако назвать систему выделения компенсаций лицам, пострадавшим в результате террористического акта или проведения контртеррористической операции, совершенной определенно нельзя. Прежде всего вызывают сомнения размеры выделяемых компенсаций, которые в некоторых случаях оказываются в существенной степени меньше суммарной суммы убытков. Также вызывают сомнения обобщения некоторых случаев ущерба, которые можно встретить в пункте 5 Правил предоставления иных межбюджетных трансфертов из федерального бюджета, источником

финансового обеспечения которых являются бюджетные ассигнования резервного фонда Правительства Российской Федерации, бюджетам субъектов Российской Федерации на финансовое обеспечение отдельных мер по ликвидации чрезвычайных ситуаций природного и техногенного характера, осуществления компенсационных выплат физическим и юридическим лицам, которым был причинен ущерб в результате террористического акта, и возмещения вреда, причиненного при пресечении террористического акта правомерными действиями. К примеру, данные правила обобщают вред здоровью средней тяжести и тяжкий вред здоровью. Такие специалисты, как Р.А. Алыев, справедливо полагают, что подобные случаи должны быть разграничены.[1,С.35]

*Список источников*

1. Алыев Р.А. Проблемы возмещения государством вреда, причиненного правомерными действиями в ходе проведения контртеррористических операций // Евразийская адвокатура. 2018. №1 (32).
2. Постановление Правительства РФ от 28 декабря 2019 г. N 1928 "Об утверждении Правил предоставления иных межбюджетных трансфертов из федерального бюджета, источником финансового обеспечения которых являются бюджетные ассигнования резервного фонда Правительства Российской Федерации, бюджетам субъектов Российской Федерации на финансовое обеспечение отдельных мер по ликвидации чрезвычайных ситуаций природного и техногенного характера, осуществления компенсационных выплат физическим и юридическим лицам, которым был причинен ущерб в результате террористического акта, и возмещения вреда, причиненного при пресечении террористического акта правомерными действиями" (с изменениями и дополнениями)
3. Решение Арбитражного суда города Москвы от 14.07.2016 г. По делу № А40-31513/2016. Доступ с сайта «sudact.ru»
4. Федеральный закон от 06.03.2006 N 35-ФЗ (ред. от 26.05.2021) "О противодействии терроризму»

**PROBLEMS OF COMPENSATION ALLOCATED TO PERSONS INJURED AS A RESULT OF TERRORIST ACTS, AS WELL AS AS A RESULT OF COUNTER-TERRORISM OPERATIONS**

***Surikov N.A., Algazin I.I.***

*Siberian Law University, Omsk, Russia*

*The procedure for compensation of damage caused to random persons as a result of a terrorist act, as well as as a result of counter-terrorism measures, has been studied.*

*Keywords: terrorism, damage, compensation, counter-terrorism operation, state bodies, legitimate harm.*



**БАНКРОТНЫЙ ПРОЦЕСС В ИНОСТРАННОМ ПРАВОПОРЯДКЕ****Нецикалюк А.В.***Сибирский юридический университет, Омск*

*Одной из ключевых проблем при трансграничной несостоятельности выступают координация и взаимодействие территориальных производств по делу о несостоятельности, возбужденных в различных государствах в отношении одного и того же должника либо в отношении лиц, входящих в трансграничную группу компаний. Для этих целей может использоваться различный правовой инструментарий. Наиболее эффективным, способом координации различных производств при трансграничной несостоятельности выступают так называемые протоколы о сотрудничестве по делу о несостоятельности.*

*Ключевые слова: банкротство, территориальность, этапы развития, банкротное законодательство.*

В ряде стран законодательство о несостоятельности не консолидировано не только в отношении различных должников (коммерсантов и потребителей, а также отдельных категорий компаний), но и в отношении различных процедур: ликвидационные и реабилитационные процедуры регулируются различными законами.

В федеративных государствах некоторые полномочия по нормотворчеству в сфере несостоятельности имеют субъекты федераций. Например, в США законодательством штатов устанавливаются перечни видов имущества, на которое не может обращаться взыскание по требованию кредиторов. В Канаде на уровне провинций принято законодательство о недобросовестных сделках, на основании которого можно оспаривать сделки должника.

В странах англо-американской правовой семьи источником норм о банкротстве является и судебная практика. Так, американскими судами различных округов выработаны пять правил (тестов), с помощью которых окружные суды определяют, возникший в какой момент долг будет считаться требованием законодательства о банкротстве [1].

Американское банкротное законодательство устанавливает, что студентам-должникам могут быть списаны долги по кредитам, взятым на обучение, если они докажут, что возврат долга будет сопряжен для них с «недолжными трудностями», однако определения «недолжных трудностей» законодательство не дает. Это понятие выработано судебной практикой. Большинство судов следуют правилу Браннера, сформулированному в 1982 г. судом Второго округа при рассмотрении дела *Brunner v. New York State Higher Education Services Corp.* Согласно этому правилу, «недолжные трудности» считаются установленными при одновременном наличии трех факторов:

- исходя из существующего уровня доходов и расходов должник не сможет поддерживать минимальный прожиточный уровень для себя и своих иждивенцев, если ему придется выплачивать долг;
- дополнительные обстоятельства (например, нетрудоспособность, наличие иждивенцев, практически полное отсутствие перспектив трудоустройства) свидетельствуют о том, что такое состояние дел сохранится в обозримом будущем;
- должник добросовестно предпринимал усилия, чтобы погасить долги.

Правовое регулирование несостоятельности тесно связано с корпоративным, вещным и обязательственным правом, институтами, предусматривающими досудебные варианты урегулирования задолженности в результате соглашений должников с кредиторами.

В зарубежных доктринальных источниках подчеркивается роль института банкротства в формировании инвестиционного климата: законодательство о банкротстве принимающей страны может быть как стимулирующим, так и сдерживающим иностранные инвестиции фактором. Например, признание за кредитором права предлагать план реорганизации должника, одобрять его или вносить предложения по его изменению, равно как и быстрая процедура ликвидации, предусматривающая определенные преференции для кредиторов с обеспеченными требованиями, является фактором привлечения иностранных займодавцев. Вместе с тем обеспечение законодательством о банкротстве быстрого и малозатратного выхода должника с рынка отвечает интересам иностранных инвесторов, участвующих в капиталах корпораций принимающего государства.

Развитие института несостоятельности (банкротства) в западных странах прошло несколько этапов. На раннем этапе неуплата долгов рассматривается как социальное зло, основание для осуждения и применения жестоких наказаний. Как писал Г.Ф. Шершеневич, «в праве древних народов мы тщетно искали бы следов того сложного института, которым представляется в настоящее время институт несостоятельности и... в условиях жизни того времени мы не находим почвы для проявления основной мысли, характеризующей конкурсное право, – мысли о наиболее равномерном распределении имущественных средств должника между лицами, имеющими право на них» [2].

Для второго этапа характерна ориентация на интересы кредитора. Основная цель института банкротства в этот период – помочь кредиторам обратить взыскание на имущество должника. Именно оно оказывается в центре банкротного процесса: без имущества нет банкротства.

На следующем этапе появляется идея сохранить бизнес должника. Помимо ликвидационных процедур зарождаются восстановительные. И наконец, еще позже возникает идея обеспечить физическое выживание должника-потребителя – не только из соображений гуманности, но и из прагматических соображений, чтобы сэкономить на выплате социальных пособий.

В иностранных правопорядках процедура банкротства может быть возбуждена только в отношении дееспособных лиц, а в других дееспособность не играет роли, поскольку считается, что процедуры банкротства направлены на персонифицированное имущество, а не на личность должника.

По свидетельству ЮНСИТРАЛ, первым зарегистрированным делом, связанным с подготовкой соглашения о трансграничной несостоятельности, можно считать дело о банкротстве компаний «P. MacFadyen & Co, Ltd.» и «MacFadyen» в 1908 г. Должник осуществлял коммерческую деятельность через две компании: одна из них находилась в Англии, а другая – в Индии. После возбуждения дел о банкротстве в каждом из государств английский и индийский управляющие в делах о несостоятельности заключили соглашение о трансграничной несостоятельности, которое предусматривало «одновременное продолжение обоих производств по делам о несостоятельности, режим данных двух компаний как единого предприятия, пропорциональное распределение активов между всеми кредиторами, регулярный обмен информацией между управляющими и признание требований, принятых в надлежащем порядке в ходе одного производства, в рамках другого производства» [3]

Современные модели регулирования трансграничной несостоятельности не предполагают тотальной унификации в регулировании банкротств, но создают единообразные правила разграничения компетенции судов различных государств в отношении возбуждения дел о несостоятельности, а также правила определения применимого права и эффективного

признания иностранных банкротств.

*Список источников*

1. Turak A.J. Why Wright was wrong: how the third circuit misinterpreted the Bankruptcy code... again // Columbia law rev. N.Y., 2013. Vol. 113. № 8. P. 2191–2225
2. Шершеневич Г.Ф. Конкурсный процесс. // Учебный курс. М., 2000. С.27
3. Практическое руководство ЮНСИТРАЛ по вопросам сотрудничества с делах о трансграничной несостоятельности. Вена, 2010. С. 137. Режим доступа: [www.uncitral.org/pdf/russian/texts/insolven/Practice\\_Guide\\_Ebook\\_russian.pdf](http://www.uncitral.org/pdf/russian/texts/insolven/Practice_Guide_Ebook_russian.pdf)

**BANKRUPTCY PROCESS IN A FOREIGN ORDER**

*Netsikalyuk A.V.*

*Siberian Law University, Omsk, Russia*

*One of the key problems in cross-border insolvency is the coordination and interaction of territorial insolvency proceedings initiated in different states against the same debtor or against persons belonging to a cross-border group of companies. Various legal instruments can be used for these purposes. The most effective way of coordinating the various proceedings in case of cross-border insolvency is the so-called insolvency cooperation protocols.*

*Keywords: bankruptcy, territoriality, stages of development, bankruptcy legislation.*

**ОСОБЕННОСТИ ПРОИЗВОДСТВА СУДЕБНОЙ ПСИХИАТРИЧЕСКОЙ ЭКСПЕРТИЗЫ В ХОДЕ ПРЕДВАРИТЕЛЬНОГО РАССЛЕДОВАНИЯ И ПРОЦЕССУАЛЬНЫХ ПРОВЕРОК****Якуша С.А.***НИУ «Белгородский государственный университет», Белгород*

*В ходе предварительного следствия, одной из важнейших задач, стоящей перед правоохранительными органами является определение вины лица в совершенном преступлении, то есть отношения в содеянном. Отношение лица к содеянному напрямую зависит от психического состояния лица в момент совершения им преступления. В случае обнаружения у лица длительно имеющегося психического расстройства, или же сильное душевное волнение, о котором говорит подозреваемый (обвиняемый) в своих показаниях не могут остаться без внимания, и не стать предметом экспертного исследования. Определение психического состояния лица, совершившего преступление, позволяет установить в том числе один из признаков состава преступления – субъективную сторону, которая при наличии иных признаков позволит ответить на главный вопрос – совершено ли тем или иным лицом преступное деяние.*

*Ключевые слова: психиатрия, предварительное следствие, экспертиза, психическое состояние.*

В ходе уголовного судопроизводства, а именно на досудебной стадии – предварительного расследования, при установлении лица, подозреваемого (обвиняемого) в совершении преступления, следователь должен собрать характеризующий материал в отношении указанного лица, в связи с необходимостью, предусмотренной пунктом 4 частью 1 статьи 73 Уголовно – процессуального кодекса Российской Федерации (далее – УПК РФ).

Среди основных процессуальных действий, направленных на сбор характеризующих данных о подозреваемом (обвиняемом) в совершении преступления, является получение сведений из наркологического и психоневрологического диспансеров. При наличии сведений о наличии постановления на учет в наркологическом или психоневрологическом диспансере, в ходе предварительного следствия возникает необходимость в производстве в отношении лица психиатрической экспертизы, которая по способу производства может проводиться амбулаторно или в условиях стационара.

Также, в соответствии со ст.196 УПК РФ, производство экспертизы обязательно в ходе предварительного расследования при необходимости установить:

1) психическое или физическое состояние подозреваемого, обвиняемого, когда возникает сомнение в его вменяемости или способности самостоятельно защищать свои права и законные интересы в уголовном судопроизводстве, в том числе его нуждаемость в лечении в стационарных;

2) психическое состояние подозреваемого, обвиняемого в совершении в возрасте старше восемнадцати лет преступления против половой неприкосновенности несовершеннолетнего, не достигшего возраста четырнадцати лет, для решения вопроса о наличии или об отсутствии у него расстройства сексуального предпочтения (педофилии);

3) психическое или физическое состояние подозреваемого, обвиняемого, когда имеются основания полагать, что он является больным наркоманией;

4) психическое или физическое состояние потерпевшего, когда возникает сомнение в его способности правильно воспринимать обстоятельства, имеющие значение для уголовного

дела, и давать показания;

5) возраст подозреваемого, обвиняемого, потерпевшего, когда это имеет значение для уголовного дела, а документы, подтверждающие его возраст, отсутствуют или вызывают сомнение [1].

Таким образом, при наличии предусмотренных оснований, следователь (дознатель) назначает судебную психиатрическую (при наличии необходимости в установлении особенностей психологического состояния или несовершеннолетия подэкспертного - психолого-психиатрическую) экспертизу, производство которой поручает экспертам отделения амбулаторной судебной психиатрической экспертизы, существующими при медицинских учреждениях, в частности психиатрических больницах или диспансерах Министерства здравоохранения Российской Федерации.

Судебная психиатрическая экспертиза в ходе предварительного расследования производится в отношении:

- 1) Подозреваемого (обвиняемого) в совершении преступления;
- 2) Потерпевшего;
- 3) Свидетеля.

Сложность производства судебной психиатрической экспертизы в отношении потерпевшего и свидетеля является в получении согласия на ее производство у подэкспертного, в иных случаях, помимо возникновения сомнений в способности правильно воспринимать обстоятельства, имеющие значения для уголовного дела.

Основаниями для назначения экспертизы должны являться какие-либо фактические данные, свидетельствующие о явном или возможном психическом состоянии человека, дающие основания полагать о его возможной невменяемости.

В остальных случаях, указанных в статье 196 УПК РФ имеют место формальные признаки (совершение преступления в отношении несовершеннолетнего, нахождение на учете в наркологическом диспансере, отсутствие у несовершеннолетнего документов, подтверждающих личность) [1]

В соответствии с пунктом 6 Постановления Пленума Верховного Суда РФ от 07.04.2011 № 6 "О практике применения судами принудительных мер медицинского характера" к обстоятельствам, вызывающим такие сомнения, могут быть отнесены, например, наличие данных о том, что лицу в прошлом оказывалась психиатрическая помощь (у него диагностировалось врачами психическое расстройство, ему оказывалась амбулаторная психиатрическая помощь, он помещался в медицинскую организацию, оказывающую психиатрическую помощь в стационарных условиях, признавался невменяемым по другому уголовному делу, негодным к военной службе по состоянию психического здоровья и т.п.), о нахождении его на обучении в учреждении для лиц с задержкой или отставанием в психическом развитии, о получении им в прошлом черепно-мозговых травм, а также странности в поступках и высказываниях лица, свидетельствующие о возможном наличии психического расстройства, его собственные высказывания об испытываемых им болезненных (психопатологических) переживаниях [2]. Однако, в правоприменительной практике имеют место случаи назначения психиатрической судебной экспертизы в отношении подозреваемых (обвиняемых) в совершении особо тяжких преступлений, а также в отношении несовершеннолетних подозреваемых (обвиняемых) по формальным основаниям.

Необходимость производства судебных экспертиз такого рода обусловлены тяжестью совершенных лицом деяний, как правило сопровождающихся причинением смерти, физического и морального вреда, и позволяет определить состояние вменяемости лица на

момент совершения преступления, установить возможное нахождение лица в психическом состоянии (состоянии аффекта), наличия у лица склонности к патологическому опьянению и прочие необходимые вопросы от которых зависит квалификация и объем обвинения. Несмотря на то, что производство подобной экспертизы на стадии предварительного расследования увеличивает сроки производства, способствует окончанию уголовных дел с нарушением разумных сроков производства предварительного расследования, их производство позволяет исключить возможное возвращение уголовного дела на дополнительное расследование в порядке статьи 237 УПК РФ, в виду сомнений во вменяемости лица, которые могут быть заявлены как самим подозреваемым (обвиняемым), так и его защитником.

В соответствии со статьей 144 УПК РФ, следователь на стадии процессуальной проверки вправе назначить судебную экспертизу. В данном случае, уголовно-процессуальный закон позволяет назначать следователю любую судебную экспертизу из числа присутствующих, однако учитывая, что Приказ Министерства здравоохранения РФ от 12 января 2017 г. № 3н "Об утверждении Порядка проведения судебно-психиатрической экспертизы", а также УПК РФ указывает на необходимое наличие у лица какого-либо процессуального статуса (обвиняемого, потерпевшего или свидетеля) для определения добровольности или принудительности проведения в отношении него судебной психиатрической экспертизы. В ходе процессуальной проверки, заинтересованные лица какого-либо процессуального статуса не имеют, что затрудняет производство судебной психиатрической экспертизы, в том числе и не позволяет использовать обязательные основания производства экспертизы, предусмотренные пунктами 3-5 статьи 196 УПК РФ [3]. Таким образом, мы считаем, что производство судебной психиатрической экспертизы в ходе предварительного следствия является необходимым, однако органам предварительного расследования особенно следует учитывать наличие оснований для ее производства, учитывая, что каждое следственное и процессуальное действие должно проводиться для установления обстоятельств, подлежащих доказыванию.

Также, необходимы дополнения уголовно-процессуального законодательства положениями, устраняющими препятствия к производству судебной психиатрической экспертизы на стадии процессуальной проверки.

#### *Список источников*

1. Уголовно-процессуальный кодекс Российской Федерации" от 18.12.2001 N 174-ФЗ (ред. от 28.04.2023) [Электронный ресурс] // ЭПС "Система ГАРАНТ" URL: [https://www.consultant.ru/document/cons\\_doc\\_LAW\\_34481/](https://www.consultant.ru/document/cons_doc_LAW_34481/).
2. Постановление Пленума Верховного Суда РФ от 07.04.2011 N 6 (ред. от 03.03.2015) "О практике применения судами принудительных мер медицинского характера"[Электронный ресурс] // ЭПС "Система ГАРАНТ" URL: [https://www.consultant.ru/document/cons\\_doc\\_LAW\\_34481/](https://www.consultant.ru/document/cons_doc_LAW_34481/).
3. Приказ Министерства здравоохранения РФ от 12 января 2017 г. N 3н "Об утверждении Порядка проведения судебно-психиатрической экспертизы" [Электронный ресурс] // ЭПС "Система ГАРАНТ" URL: [https://www.consultant.ru/document/cons\\_doc\\_LAW\\_34481/](https://www.consultant.ru/document/cons_doc_LAW_34481/).

## **FEATURES OF THE PRODUCTION OF PSYCHIATRIC EXAMINATIONS DURING THE PRELIMINARY INVESTIGATION AND PROCEDURAL CHECKS**

*During the preliminary investigation, one of the most important tasks facing law enforcement agencies is to determine the guilt of a person in the committed crimes, that is, the relationship to the deed. The attitude of a person to what he has done directly depends on the mental state of the person at the time of the commission of the crime. The detection of a person with a long-term mental disorder, or a strong emotional excitement, which the suspect (accused) speaks about in his testimony, cannot remain without attention and not become the subject of expert research. The determination of the mental state of the person who committed the crime allows us to establish, among other things, one of the signs of the corpus delicti – the subjective side.*

*Keywords psychiatry, preliminary investigation, examination, mental state*

**EurasiaScience**

Сборник статей LIII международной  
научно-практической конференции

Компьютерная верстка: О.В. Соловьева

Научно-издательский центр «Актуальность.РФ»

105005, Москва, ул. Ладожская, д. 8

<http://актуальность.рф/>

[actualscience@mail.ru](mailto:actualscience@mail.ru)

Подписано в печать 25.05.2023

Усл. п. л. 15. Тираж 500 экз. Заказ № 230525.