

**МЕЖДУНАРОДНЫЙ ЦЕНТР НАУЧНОГО СОТРУДНИЧЕСТВА
«НАУКА И ПРОСВЕЩЕНИЕ»**



ЛУЧШАЯ НАУЧНАЯ СТАТЬЯ 2021

**СБОРНИК СТАТЕЙ XLIV МЕЖДУНАРОДНОГО НАУЧНО-ИССЛЕДОВАТЕЛЬСКОГО КОНКУРСА,
СОСТОЯВШЕГОСЯ 30 СЕНТЯБРЯ 2021 Г. В Г. ПЕНЗА**

**ПЕНЗА
МЦНС «НАУКА И ПРОСВЕЩЕНИЕ»
2021**

УДК 001.1
ББК 60
Л876

Ответственный редактор:
Гуляев Герман Юрьевич, кандидат экономических наук

Л876

ЛУЧШАЯ НАУЧНАЯ СТАТЬЯ 2021: сборник статей XLIV Международного научно-исследовательского конкурса. — Пенза: МЦНС «Наука и Просвещение». — 2021. — 244 с.

ISBN 978-5-00173-010-1

Настоящий сборник составлен по материалам XLIV Международного научно-исследовательского конкурса «**ЛУЧШАЯ НАУЧНАЯ СТАТЬЯ 2021**», состоявшегося 30 сентября 2021 г. в г. Пенза. В сборнике научных трудов рассматриваются современные проблемы науки и практики применения результатов научных исследований.

Сборник предназначен для научных работников, преподавателей, аспирантов, магистрантов, студентов с целью использования в научной работе и учебной деятельности.

Ответственность за аутентичность и точность цитат, имен, названий и иных сведений, а также за соблюдение законодательства об интеллектуальной собственности несут авторы публикуемых материалов.

Полные тексты статей в открытом доступе размещены в Научной электронной библиотеке Elibrary.ru в соответствии с Договором № 1096–04/2016К от 26.04.2016 г.

УДК 001.1
ББК 60

Наука и Просвещение» (ИП Гуляев Г. Ю.), 2021
© Коллектив авторов, 2021

ISBN 978-5-00173-010-1

Ответственный редактор:

Гуляев Герман Юрьевич – кандидат экономических наук

Состав редакционной коллегии и организационного комитета:

Агаркова Любовь Васильевна – доктор экономических наук, профессор
Ананченко Игорь Викторович – кандидат технических наук, доцент
Антипов Александр Геннадьевич – доктор филологических наук, профессор
Бабанова Юлия Владимировна – доктор экономических наук, доцент
Багамаев Багам Манапович – доктор ветеринарных наук, профессор
Баженова Ольга Прокопьевна – доктор биологических наук, профессор
Боярский Леонид Александрович – доктор физико-математических наук
Бузни Артемий Николаевич – доктор экономических наук, профессор
Буров Александр Эдуардович – доктор педагогических наук, доцент
Васильев Сергей Иванович – кандидат технических наук, профессор
Власова Анна Владимировна – доктор исторических наук, доцент
Гетманская Елена Валентиновна – доктор педагогических наук, профессор
Грицай Людмила Александровна – кандидат педагогических наук, доцент
Давлетшин Рашит Ахметович – доктор медицинских наук, профессор
Иванова Ирина Викторовна – кандидат психологических наук
Иглин Алексей Владимирович – кандидат юридических наук, доцент
Ильин Сергей Юрьевич – кандидат экономических наук, доцент
Искандарова Гульнара Рифовна – доктор филологических наук, доцент
Казданиян Сусанна Шалвовна – кандидат психологических наук, доцент
Качалова Людмила Павловна – доктор педагогических наук, профессор
Кожалиева Чинара Бакаевна – кандидат психологических наук

Колесников Геннадий Николаевич – доктор технических наук, профессор
Корнев Вячеслав Вячеславович – доктор философских наук, профессор
Кремнева Татьяна Леонидовна – доктор педагогических наук, профессор
Крылова Мария Николаевна – кандидат филологических наук, профессор
Кунц Елена Владимировна – доктор юридических наук, профессор
Курленя Михаил Владимирович – доктор технических наук, профессор
Малкоч Виталий Анатольевич – доктор искусствоведческих наук
Малова Ирина Викторовна – кандидат экономических наук, доцент
Месеняшина Людмила Александровна – доктор педагогических наук, профессор
Некрасов Станислав Николаевич – доктор философских наук, профессор
Непомнящий Олег Владимирович – кандидат технических наук, доцент
Орбец Владимир Александрович – доктор ветеринарных наук, профессор
Попова Ирина Витальевна – доктор экономических наук, доцент
Пырков Вячеслав Евгеньевич – кандидат педагогических наук, доцент
Рукавишников Виктор Степанович – доктор медицинских наук, профессор
Семенова Лидия Эдуардовна – доктор психологических наук, доцент
Удут Владимир Васильевич – доктор медицинских наук, профессор
Фионова Людмила Римовна – доктор технических наук, профессор
Чистов Владимир Владимирович – кандидат психологических наук, доцент
Швец Ирина Михайловна – доктор педагогических наук, профессор
Юрова Ксения Игоревна – кандидат исторических наук

СОДЕРЖАНИЕ

БИОЛОГИЧЕСКИЕ НАУКИ	9
ОСОБЕННОСТИ ВАРИАБЕЛЬНОСТИ СЕРДЕЧНОГО РИТМА И ОСНОВНЫЕ МЕТОДЫ ИССЛЕДОВАНИЯ ВСР КИСЕЛЕВА МАРИЯ АЛЕКСАНДРОВНА.....	10
ТЕХНИЧЕСКИЕ НАУКИ	16
МАЙНИНГ КРИПТОВАЛЮТ – РЕЙТИНГ РЕГИОНОВ РОССИИ АНАНЧЕНКО ИГОРЬ ВИКТОРОВИЧ, МАЗО ИВАН БОРИСОВИЧ.....	17
ЭКСПЕРИМЕНТАЛЬНАЯ ПРОВЕРКА ВОЗМОЖНОСТИ ИСПОЛЬЗОВАНИЯ МЕТОДА ГИДРОСТАТИЧЕСКОГО ВЗВЕШИВАНИЯ ДЛЯ ИССЛЕДОВАНИЯ ПРОЦЕССОВ ПРОКАТКИ СКЛЯР ВИТАЛИЙ АЛЕКСАНДРОВИЧ, ПАРПИЕВ ДОСТОН БАХРОМ УГЛИ, ТУРСУНБОВЕВ БЕКЖОН ФАХРИТДИН УГЛИ, НАЖМИДДИНОВ БАХРИДДИН САЙФИДДИН УГЛИ.....	21
ПРОЕКТИРОВАНИЕ И РЕАЛИЗАЦИЯ ИГР В ЖАНРЕ RPG НА ПЛАТФОРМЕ UNITY 3D МАЛЫШЕВ АРТЕМ АЛЕКСАНДРОВИЧ, КРАВЧУК ОЛЬГА ДМИТРИЕВНА.....	26
РАЗРАБОТКА ВИРТУАЛЬНОГО ТРЕНАЖЕРА ДЛЯ ДИАГНОСТИРОВАНИЯ ТЕХНИЧЕСКИХ СИСТЕМ ТИХОНОВА ОЛЬГА БОРИСОВНА, ЦЫГАНКОВА КСЕНИЯ ВЛАДИМИРОВНА.....	32
АВТОМАТИЗИРОВАННОЕ ПОЗИЦИОНИРОВАНИЕ ВИРТУАЛЬНЫХ ДВОЙНИКОВ ИСТОРИЧЕСКИХ КОСТЮМОВ НА АВАТАРАХ МОСКВИН АЛЕКСЕЙ ЮРЬЕВИЧ, МОСКВИНА МАРИЯ АЛЕКСАНДРОВНА.....	37
ПРОЕКТ МУСОРОВОЗА НА БАЗЕ ГРУЗОВОГО АВТОМОБИЛЯ С ТЯГОВЫМ ЭЛЕКТРОПРИВОДОМ СОРОЧИНСКИЙ ДМИТРИЙ ГЕННАДЬЕВИЧ.....	44
УЛУЧШЕНИЕ КОНСТРУКЦИИ ИНВАЛИДНОЙ КОЛЯСКИ С МОТОР-КОЛЕСОМ ДЛЯ ЛИЦ С ОГРАНИЧЕННЫМИ ВОЗМОЖНОСТЯМИ ЗДОРОВЬЯ СТАРОСТИН ДЕНИС ВАЛЕРЬЕВИЧ, ВЕЛИЧКО ИВАН СЕРГЕЕВИЧ, КУНДЫШЕВ МИХАИЛ НИКОЛАЕВИЧ.....	48
ОБРАЩЕНИЕ С РАДИОАКТИВНЫМИ ОТХОДАМИ САВЕЛЬЕВА АНАСТАСИЯ МИХАЙЛОВНА.....	55
ИСТОРИЧЕСКИЕ НАУКИ	58
ОБЩЕСТВЕННО-ПОЛИТИЧЕСКИЙ ПРОЦЕСС НА ВЫБОРАХ В МАГАДАНСКУЮ ОБЛАСТНУЮ ДУМУ 2015 И 2020 ГГ. ГРИЩЕНКО ИВАН ВАЛЕРЬЕВИЧ.....	59
МОБИЛИЗАЦИЯ В ОРГАНАХ ОБЕСПЕЧИВАЮЩИХ БЕЗОПАСНОСТЬ ПЕРВЫХ ЛИЦ ГОСУДАРСТВЕНА РУБЕЖЕ XIX-XX ВЕКОВ ТОКАРЕВ АЛЕКСАНДР КОНСТАНТИНОВИЧ, ТАНАСОВ ВИКТОР ВАСИЛЬЕВИЧ, ФРОЛОВ АЛЕКСАНДР ГЕОРГИЕВИЧ.....	62

ЭКОНОМИЧЕСКИЕ НАУКИ	66
ЭКОНОМИЧЕСКАЯ ЭФФЕКТИВНОСТЬ ПРИМЕНЕНИЯ ЛОКАЛЬНОЙ СИСТЕМЫ ЭНЕРГОСНАБЖЕНИЯ В УСЛОВИЯХ ЦИФРОВОЙ ТРАНСФОРМАЦИИ АПК КАРИМОВА АЛСУ ТАГИРОВНА, КАРИМОВА ГУЗЕЛЬ ИЛЬСУРОВНА	67
ЭКОНОМИЧЕСКИЙ ЭФФЕКТ В ОРГАНИЗАЦИИ ОТ ВНЕДРЕНИЯ ИННОВАЦИОННЫХ МЕТОДОВ УПРАВЛЕНИЯ ПЕРСОНАЛОМ ИЛЬИН АЛЕКСЕЙ ПАВЛОВИЧ, ГАЗИМУЛЛИНА ВАЛЕРИЯ АЙДАРОВНА	72
ВЛИЯНИЯ ДИНАМИКИ И КАЧЕСТВА МИГРАЦИОННЫХ ПРОЦЕССОВ НА КОНКУРЕНТОСПОСОБНОСТЬ РОССИИ КЛЮЕВА ЛЕЙЛА ФИЛАТОВНА.....	76
НОРМАТИВНО-ПРАВОВЫЕ АСПЕКТЫ ИСПОЛЬЗОВАНИЯ ГИБКИХ ТЕХНОЛОГИЙ УПРАВЛЕНИЯ ШЕСТАКОВА ЕЛЕНА ВАЛЕРЬЕВНА, СИТЖАНОВА АКЖАН МУРЗАГУЛОВНА, ПРЫТКОВ РИНАД МИХАЙЛОВИЧ	80
ФИЛОЛОГИЧЕСКИЕ НАУКИ	85
ФОЛЬКЛОРИЗАЦИЯ АВТОРСКИХ ЗАГАДОК В КУЛЬТУРНОМ ПРОСТРАНСТВЕ КАЗАХСТАНА ЛЕОНТЬЕВА АННА ЮРЬЕВНА, МАТУСЕВИЧ СНЕЖАНА АЛЕКСАНДРОВНА, ЮЛДАШЕВА ЮЛДУЗ АКРАМЖАНҚЫЗЫ	86
ПОНЯТИЕ «ТЕКСТ» И КРИТЕРИИ КЛАССИФИКАЦИИ ТЕКСТОВ В ЛИНГВИСТИКЕ СУНЬ СИНЬ	91
ЮРИДИЧЕСКИЕ НАУКИ	94
ПРАВОВАЯ ПОДГОТОВКА СОТРУДНИКОВ РОССИЙСКОЙ ПОЛИЦИИ К ВЫПОЛНЕНИЮ СЛУЖЕБНЫХ ЗАДАЧ МИСРОКОВ ТЕНГИЗ ЗАМИРОВИЧ.....	95
ЮРИДИЧЕСКИЙ АНАЛИЗ СОСТАВА ПРЕСТУПЛЕНИЯ, ПРЕДУСМОТРЕННОГО СТАТЬЕЙ 126 УК РФ ТЕППЕЕВ АЛАН АТЛЫЕВИЧ.....	98
ПРОБЛЕМЫ ОБЕСПЕЧЕНИЯ ЗАКОННОСТИ ПРИМЕНЕНИЯ ДОКАЗАТЕЛЬСТВ, ПОЛУЧЕННЫХ В РЕЗУЛЬТАТЕ ОПЕРАТИВНО-РОЗЫСКНОЙ ДЕЯТЕЛЬНОСТИ ДАНИЛЕНКО ЮРИЙ АЛЕКСЕЕВИЧ.....	102
АДМИНИСТРАТИВНО-ПРАВОВЫЕ ОСНОВЫ КОМАНДИРОВАНИЯ СОТРУДНИКОВ В СИСТЕМЕ ПРОХОЖДЕНИЯ СЛУЖБЫ В ОРГАНАХ ВНУТРЕННИХ ДЕЛ МИТРОФАНОВ ВАЛЕРИЙ ВАЛЕРЬЕВИЧ	106
ПРОБЛЕМЫ НОРМАТИВНО-ПРАВОВОГО РЕГУЛИРОВАНИЯ ОБРАЩЕНИЯ ЦИФРОВЫХ ВАЛЮТ В РОССИЙСКОЙ ФЕДЕРАЦИИ ЖУКОВ АЗАМАТ ЗАУРБЕКОВИЧ, АБАЗОВ ИСЛАМ СУЛТАНОВИЧ, БИТОВ АЛИМ АСЛАНОВИЧ	116

МОТИВЫ И ЦЕЛИ ПРЕСТУПЛЕНИЙ ПРОТИВ ЖИЗНИ БЫКОВА А.С.	119
ОСНОВАНИЯ И ПОСЛЕДСТВИЯ ВОССТАНОВЛЕНИЯ ЛИКВИДИРОВАННОГО ЮРИДИЧЕСКОГО ЛИЦА РОДИОНОВА ЕКАТЕРИНА РОМАНОВНА	122
К ВОПРОСУ О ПРОИЗВОДСТВЕ СЛЕДСТВЕННОГО ЭКСПЕРИМЕНТА ПРИ РАССЛЕДОВАНИИ ПРЕСТУПЛЕНИЙ КОРОВИН НИКОЛАЙ КОНДРАТЬЕВИЧ, ТУРОВА ЯНА ОЛЕГОВНА, УСТИНОВА МАРИНА СЕРГЕЕВНА	125
ГЛОБАЛЬНАЯ ПРОБЛЕМА – ОСОБЕННОСТИ ПРОТИВОДЕЙСТВИЯ АНИМОВ И ИСЛАМ КАНШОУБИЕВИЧ	128
ТЕРРОРИЗМ ВЧЕРА, СЕГОДНЯ, ЗАВТРА АНИМОВ И ИСЛАМ КАНШОУБИЕВИЧ	131
ОБЩИЕ УСЛОВИЯ, ОБЕСПЕЧИВАЮЩИЕ НАЗНАЧЕНИЕ СУДОМ НАКАЗАНИЯ КУМЫШЕВА МАРИНА КАДИРОВНА	134
ОСОБЕННОСТИ ОБЕСПЕЧЕНИЯ НАЗНАЧЕНИЯ СУДОМ НАКАЗАНИЯ КУМЫШЕВА МАРИНА КАДИРОВНА	137
БЕЗОПАСНОСТЬ ОБРАЗОВАТЕЛЬНОЙ СРЕДЫ – ОСНОВА ПРОТИВОДЕЙСТВИЯ ТЕРРОРИЗМУ АККАЕВА ХАЛИМАТ АЛИЕВНА	139
ГЛОБАЛЬНАЯ ПРОБЛЕМА УГРОЗЫ ТЕРРОРИЗМА ЖАМБОРОВ АНЗОР АНАТОЛЬЕВИЧ	141
КРИМИНОЛОГИЧЕСКАЯ ХАРАКТЕРИСТИКА ПРЕСТУПНИКА КУШХОВ РУСЛАН ХАБИЛЬЕВИЧ	144
ЭКСТРЕМИЗМ И ТЕРРОРИЗМ: СООТНОШЕНИЕ ПОНЯТИЙ И ПУТИ ПРОТИВОДЕЙСТВИЯ НАСТУЕВ ЭДУАРД БОРИСОВИЧ	148
КИБЕРТЕРРОРИЗМ: ВЫЗОВЫ И МЕРЫ БОРЬБЫ ХАЧИДОГОВ РУСЛАН АСЛАНОВИЧ	151
ФАКТОРЫ РАСПРОСТРАНЕНИЯ ИНФОРМАЦИОННОГО ЭКСТРЕМИЗМА И ТЕРРОРИЗМА ЧЕРКЕСОВ АЗАМАТ ЮРЬЕВИЧ	154
ПЕДАГОГИЧЕСКИЕ НАУКИ	157
ГОТОВ ЛИ ВЫПУСКНИК РОССИЙСКОЙ ШКОЛЫ К ПОНИМАНИЮ И НАПИСАНИЮ АНГЛОЯЗЫЧНЫХ НАУЧНЫХ ТЕКСТОВ В УНИВЕРСИТЕТЕ? АМИРАЛИЕВА РАЗИЯ ЗЕЙДУЛАХОВНА	158
ЭЛЕКТРОННЫЕ СРЕДСТВА ОБУЧЕНИЯ: ИСТОРИЧЕСКИЙ АСПЕКТ РАЗБЕГАЕВ ПАВЕЛ ВИТАЛЬЕВИЧ	163

ИНТЕГРИРОВАННОЕ ОБУЧЕНИЕ В АНГЛИЙСКОМ ЯЗЫКЕ КОМИССАРОВА ЕКАТЕРИНА РОМАНОВНА, КУРАСОВА ИРИНА ВЛАДИМИРОВНА	166
ПРИМЕНЕНИЕ ДИСТАНЦИОННЫХ ФОРМ ОБУЧЕНИЯ НА ЗАНЯТИЯХ ПО ОГНЕВОЙ ПОДГОТОВКЕ В ВУЗАХ МВД РОССИИ КУРШЕВ АЛЬБЕРТ ХАСАНОВИЧ	170
СОВЕРШЕНСТВОВАНИЕ НАВЫКОВ ПРИМЕНЕНИЯ ФИЗИЧЕСКОЙ СИЛЫ И БОЕВЫХ ПРИЕМОВ БОРЬБЫ СОТРУДНИКАМИ ПОЛИЦИИ КОДЗОКОВ АЗНАУР ХАСАНОВИЧ.....	173
АКТИВНЫЕ МЕТОДЫ ОБУЧЕНИЯ В ВУЗЕ КАК ФАКТОР ФОРМИРОВАНИЯ УЧЕБНОЙ МОТИВАЦИИ У БУДУЩИХ БАКАЛАВРОВ ПАЗДНИКОВ ВЛАДИСЛАВ ВИКТОРОВИЧ, ФАЛУНИНА ЕЛЕНА ВАСИЛЬЕВНА.....	176
АДАПТАЦИЯ ДЕТЕЙ РАННЕГО ВОЗРАСТА В ДЕТСКОМ САДУ ЗАБЕЛЬНИКОВА АНАСТАСИЯ АЛЕКСАНДРОВНА.....	181
РАЗВИТИЕ ДЕТСКОЙ РЕЧИ В НОРМЕ И В УСЛОВИЯХ ЕЕ НАРУШЕНИЯ СУКИАСЯН АИДА.....	185
ВЛИЯНИЕ ЗАНЯТИЙ ФИТНЕСОМ НА ФИЗИЧЕСКУЮ ПОДГОТОВЛЕННОСТЬ ЖЕНЩИН ПЕРВОГО ЗРЕЛОГО ВОЗРАСТА ОСТАПЧУК А.С., ЛАДЕЙЩИКОВА Д.В., МИХИТАРОВА В.А., БАБЕНКО Д.В.	187
ФОРМИРОВАНИЕ ЗНАНИЙ, УМЕНИЙ И КОМПЕТЕНЦИЙ СТУДЕНТОВ В УЧЕБНОМ ПРОЦЕССЕ НАСИМОВА ЗАРИНА ИСОМИДДИН КИЗИ	191
МЕТОДИЧЕСКОЕ СОПРОВОЖДЕНИЕ ПЕДАГОГОВ В ПРОЦЕССЕ ОВЛАДЕНИЯ СОВРЕМЕННЫМИ ИНФОРМАЦИОННЫМИ ТЕХНОЛОГИЯМИ ГОЛОВЧЕНКО ИРИНА ДМИТРИЕВНА, БИКМАЕВА МАРИЯ АЛЕКСАНДРОВНА.....	195
НЕКОТОРЫЕ АСПЕКТЫ ПРОФИЛАКТИЧЕСКОЙ РАБОТЫ В ОБЛАСТИ НЕЗАКОННОГО ОБОРОТА НАРКОТИКОВ В СОВРЕМЕННОЙ РОССИИ ТОКБАЕВ АЮБ АМЕРБИЕВИЧ	198
МЕДИЦИНСКИЕ НАУКИ	202
МОБИЛЬНАЯ ЗАВИСИМОСТЬ СТУДЕНТОВ КАК ПРИЧИНА НАРУШЕНИЯ ФУНКЦИОНАЛЬНОГО СОСТОЯНИЯ ОРГАНОВ ЗРЕНИЯ ЖДАНОВИЧ Р.Г., ГОШЕВ А.А., ХИЛЬМОНЧИК Н.Е.	203
МОРСКИЕ ВОДОРΟΣЛИ – БОГАТЫЕ ИСТОЧНИКИ ПОЛИЕНОВЫХ КИСЛОТ ТЕКАЕВ Ш.Д., БЕРДИЕВ А.А., БОЛМАММЕДОВ Ы.Ч.	207
ПСИХОЛОГИЧЕСКИЕ НАУКИ	211
ТЕОРЕТИЧЕСКИЙ АНАЛИЗ ПРИЧИН НЕУДОВЛЕТВОРЕННОСТИ СУПРУГОВ СЕМЕЙНЫМИ ОТНОШЕНИЯМИ ГЕРАЩЕНКО АНАСТАСИЯ АЛЕКСАНДРОВНА	212

ИСПОЛЬЗОВАНИЕ ЭЛЕМЕНТОВ ЦВЕТОТЕРАПИИ В ПЕДАГОГИЧЕСКОЙ ПРАКТИКЕ ФОКАНОВА ЕЛЕНА ГЕННАДЬЕВНА, ЧИЖЕВСКАЯ ЯНА АНАТОЛЬЕВНА, ПОЧИКЕЕВА ОЛЬГА ВЛАДИМИРОВНА, ГОДЗЕВА КРИСТИНА ИВАНОВНА	215
К ВОПРОСУ О НАПОЛНЕННОСТИ МНОГОПОКОЛЕННОЙ СЕМЬИ КАК ФАКТОРЕ, ВЛИЯЮЩЕМ НА ФОРМИРОВАНИЕ ЛИЧНОСТИ РЕБЕНКА МАЛЕЕВА АЛЕКСАНДРА ЯРОСЛАВОВНА, ШВЕЦ СВЕТЛАНА АНАТОЛЬЕВНА	220
КУЛЬТУРА ОБЩЕНИЯ И ФОРМИРОВАНИЕ САМОРЕГУЛЯЦИИ В ПРОЦЕССЕ ВОСПИТАНИЯ И СТАНОВЛЕНИЯ ЛИЧНОСТИ ЧИСТОВ ВЛАДИМИР ВЛАДИМИРОВИЧ	226
СОЦИОЛОГИЧЕСКИЕ НАУКИ	230
ОБЩЕСТВЕННАЯ ДИПЛОМАТИЯ («МЯГКАЯ СИЛА») – ГОСУДАРСТВЕННАЯ НЕОБХОДИМОСТЬ МЕДВЕЖОВ ДЕНИС ВИТАЛЬЕВИЧ, КОМАРОВ ДЕНИС ЮРЬЕВИЧ.....	231
ПОЛИТИЧЕСКИЕ НАУКИ	235
ВЫЗОВЫ И ТРАНСФОРМАЦИИ ГОСУДАРСТВЕННОЙ ПОЛИТИКИ ОБЕСПЕЧЕНИЯ НАЦИОНАЛЬНЫХ ПРИОРИТЕТОВ РОССИЙСКОЙ ФЕДЕРАЦИИ В СФЕРЕ СПОРТА РЕЙМЕР ВЛАДИСЛАВ ЕВГЕНЬЕВИЧ, ВОЛКОВ ДАНИИЛ ВЛАДИМИРОВИЧ	236
ПРЕЗИДЕНТ РОССИЙСКОЙ ФЕДЕРАЦИИ КАК ОСОБЫЙ АКТОР РАЗВИТИЯ ПОЛИТИКИ «МЯГКОЙ СИЛЫ» ШУЛЯКОВСКАЯ ЮЛИЯ МИХАЙЛОВНА, ГОРЛОВ МИХАИЛ ВЛАДИМИРОВИЧ, АРАМЯН ДАВИД РАФФИЕВИЧ	240

БИОЛОГИЧЕСКИЕ НАУКИ

УДК 57

ОСОБЕННОСТИ ВАРИАБЕЛЬНОСТИ СЕРДЕЧНОГО РИТМА И ОСНОВНЫЕ МЕТОДЫ ИССЛЕДОВАНИЯ ВСР

КИСЕЛЕВА МАРИЯ АЛЕКСАНДРОВНАУчитель химии и биологии,
МБОУ ЦО № 25, г. Тула

Аннотация: Изучение особенностей вариабельности сердечного ритма, рассмотрение наиболее актуальных и часто используемых методов оценки вариабельности ритма сердца. Достоинства и недостатки методов исследования.

Ключевые слова: ВСР, ЧСС, адаптация, регуляция, методы анализа, гомеостаз, АД, кардиоциклы, R-R- интервалы, кардиоритмограммы, отклонения.

FEATURES OF HEART RATE VARIABILITY AND THE MAIN METHODS OF HRV RESEARCH

Kiseleva Maria Alexandrovna

Annotation: Study of the features of heart rate variability, consideration of the most relevant and frequently used methods for assessing heart rate variability. Advantages and disadvantages of research methods.

Keywords: HRV, heart rate, adaptation, regulation, analysis methods, homeostasis, blood pressure, cardiocycles, R-R intervals, cardiorythmograms, deviations.

В последние десятилетия проблема сердечно-сосудистых заболеваний встает перед мировой и отечественной медициной на первое место. По данным ВОЗ 56% смертностей приходится на сердечно-сосудистые заболевания. *Актуальным вопросом для медицины 21го века является решение проблемы высокого роста болезней сердца и сосудов, а так же, поиск наиболее оптимальных и информативных способов диагностики состояния сердечно-сосудистой системы.*

Один из методов оценки состояния здоровья сердца и сосудов это оценка вариабельности сердечного ритма (ВСР).

ВСР отражает воздействие сигналов, поступающих из внешней среды, работа которых направлена на поддержание постоянства внутренней среды организма, или поддержание гомеостаза (постоянные показатели температуры, АД, состава жидких сред организма).

Исходя из особенностей понятия вариабельности ритма сердца, можно сказать, что ВСР полностью отражает работу как отдельно взятых органов, так и систем органов, и организма в целом.

Анализируя ВСР можно определять адаптационные возможности организма, способность противостоять стресс-факторам, а так же, рассчитывать резервные возможности организма, считает Р.М.Баевский. [1]

Исходя из работ зарубежных и отечественных ученых, рассматривающих вопросы, касающиеся сердечно-сосудистой системы и ритма сердца, информацию о состоянии организма в целом предоставляют данные о колебаниях характеристик сердечного ритма, которые являются своеобразным индикатором функционального состояния систем органов.

Исследователи сходятся во мнении, что оценка ВСР, как метод исследования работы системы

сердца и сосудов, имеет важное диагностическое значение, а так же, является основой для прогнозирования и раннего выявления заболеваний и патологий сердечно-сосудистой системы.

Внешними причинами ВРС являются такие факторы, как изменение положения тела, физическая нагрузка, психоэмоциональный, температурный стресс.

Среди внутренних факторов, влияющих на ВРС, выделяются несколько вариантов регуляции.

Вегетативная регуляция ритма сердца.

Вегетативная регуляция ритма сердца осуществляется через влияние вегетативных сердечных нервов на синусовый узел.

Парасимпатические влияния реализуются путем стимуляции холинорецепторов, симпатические - адренорецепторов. Когда организм находится в состоянии покоя ВРС обусловлена парасимпатическими влияниями.

Возбуждение симпатического отдела вегетативной нервной системы (ВНС) происходит во время действия сильного стресс-фактора.

Регуляция ритма сердца напрямую связана с работой вегетативной нервной системы.

Парасимпатический и симпатический отделы ВНС находятся в постоянном балансе, поддерживая и корректируя работу систем органов.

В случае, если организм находится в состоянии стресса, подвергается активной физической нагрузке - активность симпатического отдела вегетативной нервной системы значительно вырастает, что сказывается на снижении парасимпатического отдела. Компоненты ВНС при этом находятся в балансе.

Чем моложе организм, тем более выражен парасимпатический тонус в состоянии покоя. Старение организма вызывает инволюцию холин- и адренергических систем сердца, что приводит к ослаблению вегетативной регуляции ритма сердца, уменьшению ВРС [3].

Барорефлекторная регуляция. Барорецепторный контроль артериального давления (АД) относится к нервно-рефлекторным регуляторным механизмам кратковременного действия, обеспечивающим быструю компенсацию отклонений давления от заданного уровня – данный метод и применение его на практике рассматривает профессор Михайлов В.М. [5].

Эффективность данного типа регуляции зависит от барорефлекторной чувствительности. Регуляция данного типа взаимосвязана с частотой сердечных сокращений, а так же, с колебаниями показателей артериального давления. Чем выше чувствительность, тем быстрее показатели артериального давления приближаются к нормальным значениям, и показатели отклонения становятся минимальны.

Вегетативная активность различается в зависимости от времени суток. В дневное время все системы органов поддерживают высокую работоспособность, обеспечивая нормальную жизнедеятельность организма при этом показатели ЧСС выше, чем при ночном мониторинге. В ночное время снижается активность симпатического отдела ВНС, падает ЧСС, активизируется работа парасимпатической нервной системы. [6]

В настоящее время имеется несколько классификаций методик исследования ВРС. Г.В.Рябыкина приводит следующий вариант количественных и качественных методик исследования вариабельности сердечного ритма.

Их можно представить следующим образом:

- I. Методы временного анализа: статистические и геометрические;
- II. Анализ волновой структуры сердечного ритма: (визуальная оценка ритмограммы, спектральный анализ, в основе которого лежит изучение мощности волн);
- III. Нелинейные методы анализа ВРС;
- IV. Пульсометрия по Р.М.Баевскому.

Наиболее оптимальным и доступным методом оценки ВРС является временной анализ, а так же анализ волновой структуры сердечного ритма.

Краткая характеристика наиболее актуальных методов исследования ВРС:

Статистические методы ВРС. В основе статистического метода ВРС лежит анализ интервалов между нормальными циклами. Интервалы обозначают на графиках R-R, при этом нормальные

кардиоциклы отображаются интервалами N-N. В ритмограммах оценивается два варианта показателей: длительность нормальных интервалов и разность между продолжительностью соседних. При анализе ВСП могут рассматриваться или короткие участки записи (продолжительностью 5 минут), или длительные (до 24 часов). При этом учитывается средняя длительность интервалов и средняя частота сердечных сокращений (рис.1).



Рис. 1. Интервалы R-R

Стандартное отклонение – основной показатель ВСП, который отражает состояние систем регуляции, находящихся под влиянием отделов вегетативной нервной системы.

Достоинства метода: показатели могут быть вычислены за все время мониторинга или за отдельные временные периоды, это позволяет наглядно видеть особенности variability ритма сердца в разных состояниях организма (сон/бодрствование/стресс/спокойствие).

Недостатки метода: увеличение или снижение показателей свидетельствует о смещении вегетативного баланса в сторону преобладания одного из отделов, что, однозначно не позволяет делать выводы о влиянии на ВСП каждого отдела в отдельности.

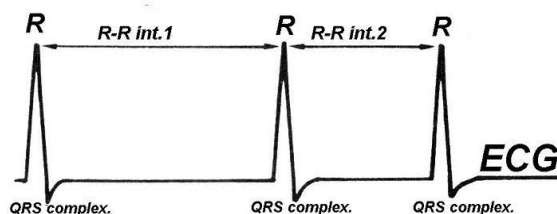
Геометрические методы ВСП. Геометрические методы основаны на построении и анализе гистограмм, отражающих интервалы R-R. На гистограмме оценивается не только интервал, но и высота столбца, пропорциональная количеству интервалов. Учитывается временной интервал или диапазон. Временной диапазон откладывается на основании гистограммы.



Рис. 2а



Рис. 2б

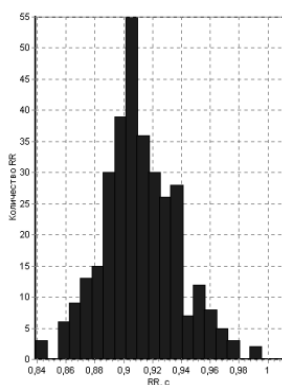

Рис. 2в

На рисунке 2 (а) приведен пример нормальной гистограммы здорового человека, который находится в состоянии покоя и не испытывает действия стресс-фактора. Распределение интервалов близко к нормальному. На рисунке 2 (б) приведен пример ассиметричной гистограммы. В данном случае имеется переходное состояние ритма. В таком случае речь может идти о тахикардии или брадикардии. Исследуемый имеет отклонения в работе сердца или находится в состоянии стресса. Рисунок 2 (в) - эксцессивная гистограмма – узкое основание и заостренная вершина столбов гистограммы говорит о наличии серьезных патологий сердечно-сосудистой системы или о сильнейшем стрессе, перенесенном исследуемым.

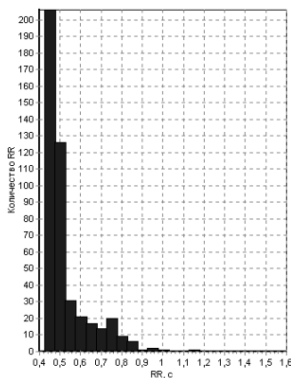
Достоинства метода: возможность оценки variability ритма при недостаточно качественной записи электрокардиограммы, когда применение других методов ограничено или невозможно. Недо-

статки: анализ не является 100% точным, могут быть отклонения, характер оценки – относительный.

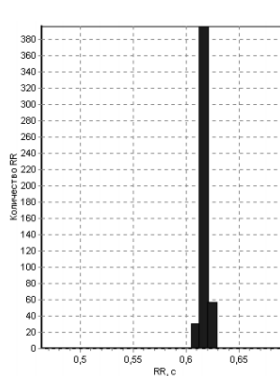
Анализ волновой структуры ритма сердца

Ритмограммы – графические изображения интервалов в виде фрагментов (отрезков) соизмеримых по длине диастолы, между сокращениями сердца. В анализе кардиоритмограммы волновой структуры выделяют несколько классов:



Рис. 3. Пример 1-го типа структуры ритма

В норме ритмограмма содержит неровные края, которые формируются за счет волн разной частоты (высоко-, низкочастотными).

Ритмограмма 1-го класса представлена волнообразными колебаниями, частота высокая. Ритмограмма данного типа может быть отмечена при высоких физических нагрузках, чаще всего, у людей профессионально занимающихся спортом. Функциональные возможности сердца высокие.

Ритмограмма 2-го класса - волны более редкие, края плавные, более низкая частота, периодичность волн не регулярная. Чаще всего данный вариант ритмограммы соответствует здоровому организму без отклонений и серьезных патологий.

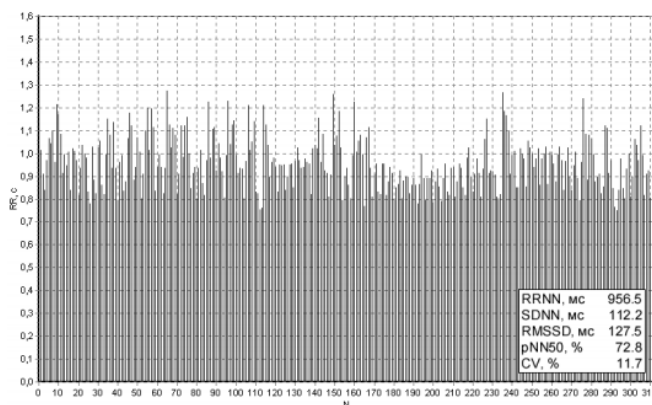

Рис. 3. Пример 3-го типа структуры ритма

Ритмограммы 3-го класса отличается колебаниями низкой частоты, волны относительно постоянны. Данный вариант может наблюдаться при выраженной вегетососудистой дистонии, а так же, при нарушении тонуса стенок сосудов.

Ритмограмма 4-го класса – отсутствие выраженной волновой структуры, могут присутствовать низкочастотные колебания (особенность ритмограммы 5-го класса). У испытуемых может наблюдаться стойкое повышение артериального давления, а так же показатели ЧСС.

Ритмограммы 6-го класса – полное отсутствие волновой структуры. Данный вариант встречается у людей со слабой физической подготовкой, возможна тахикардия, одышка (часто в состоянии покоя).

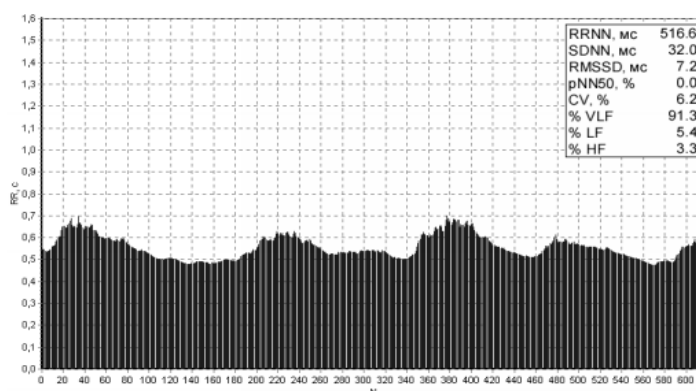

Рис. 4. Пример 6-го класса

Спектральный (частотный) анализ

Частотный анализ представляет собой способ разделения исходной кривой на фрагменты, каждый из которых находится в определенном спектральном диапазоне. Данный метод позволяет определить периодичность в колебаниях сердечного ритма, а так же, оценить их качественно и количественно (рис.5).

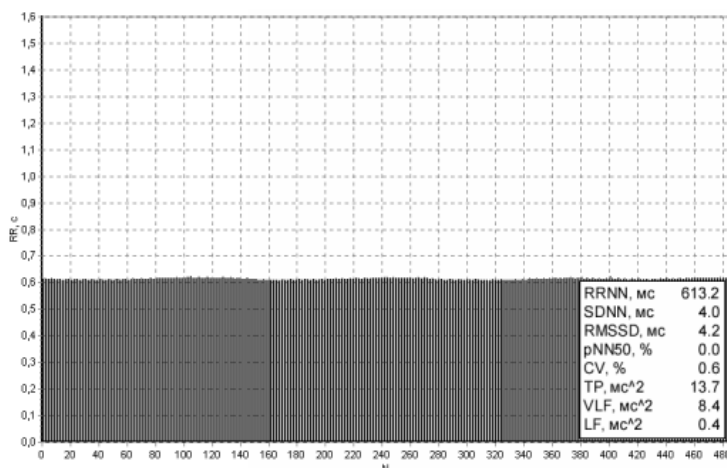

Рис. 5. Спектральный анализ ВСП. Пример кардиоритмограммы

В особенности метода положено измерение длительности интервала. Длительность нормального интервала откладывается на оси в виде столбцов. Набор последовательных интервалов образует спектр мощности колебаний в виде последовательности частот. За каждой частотой закреплена определённая амплитуда колебаний.

В основе данного метода лежит работа трех регуляторных систем организма: парасимпатический и симпатический отделы ВНС, и ЦНС – как центр регуляции ВСП.

Исследование и анализ ВСП является важным методом изучения состояния и регуляции физиологических функций организма человека. Все изменения показателей ВСП дают необходимую информацию о состоянии вегетативной нервной системы и организма человека в целом.

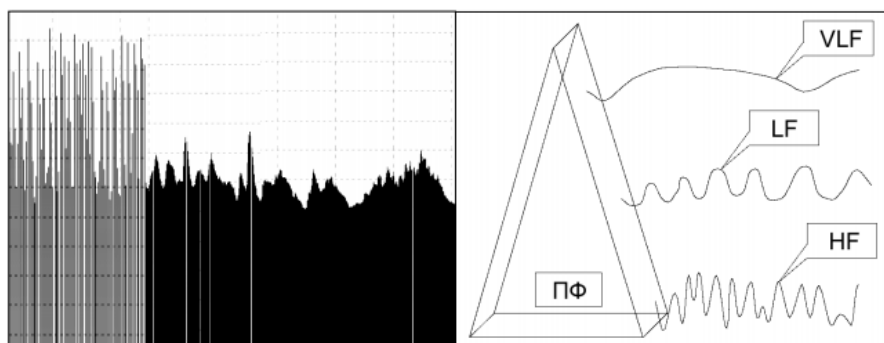
К настоящему времени имеется множество методов, связанных с изучением и анализом ВСП. Интерес к использованию возрастает, несмотря на простоту и доступность метода. Важной особенностью является то, что это наиболее информативный метод.

Анализ показателей ВСП дает возможность объяснить механизмы адаптации организма к меняющимся условиям среды.

ВСП – мощнейший независимый неинвазивный инструмент исследования регуляторных систем человека в физиологических условиях и при патологических состояниях [7].

Список литературы

1. Баевский, Р.М. Анализ variability сердечного ритма при использовании различных электрокардиографических систем (часть 1) [Текст], Вестник аритмологии. – 2001. – № 24. – С. 65-86с.
2. Баевский, Р.М., Шлык, Н.И. Ритм сердца и тип вегетативной регуляции в оценке уровня здоровья населения и функциональной подготовленности спортсменов. [Текст] Материалы VI всерос. симп. Ижевск: Издательский центр «Удмуртский университет», 2016. – 608с.
3. Бугаева, Г. В., Попова, И. Е. Медико-биологические и педагогические основы адаптации, спортивной деятельности и здорового образа жизни: сборник научных статей II Всероссийской заочной научно-практической конференции с международным участием. Том 1 – Воронеж: Издательско-полиграфический центр «Научная книга», 2013. – 461 с.
4. Игишева, Л.Н., Галеев, А.Р. Комплекс CardioExpert, как компонент здоровьесберегающих технологий в образовательных учреждениях. Электронный журнал «Вестник Новосибирского государственного педагогического университета» [Статья]/ 2014 год.
5. Коркушко, О.В. Методы анализа и возрастные нормы variability сердечного ритма. Методические рекомендации. [Текст] - Волгоград, 2015. - 315 с.
6. Краснов, Л.А., Олейник, В. П. Мониторирование и анализ ритма сердца. Технические средства электронной и компьютерной диагностики в медицине. Харьков «ХАИ» 2014. - 150 с.
7. Яблчанский, Н.И., Мартыненко, А.В. Variability сердечного ритма, в помощь практическому врачу. Для настоящих врачей. Харьков, 2010, 131 с.

ТЕХНИЧЕСКИЕ НАУКИ

УДК 004.738

МАЙНИНГ КРИПТОВАЛЮТ – РЕЙТИНГ РЕГИОНОВ РОССИИ

АНАНЧЕНКО ИГОРЬ ВИКТОРОВИЧ,

канд. техн. наук, доцент,

МАЗО ИВАН БОРИСОВИЧ

студент,

ФГБОУ ВО «Санкт-Петербургский государственный технологический институт (технический университет)»

Аннотация: рассматриваются наиболее привлекательные, с точки зрения выгоды, регионы России для майнинга криптовалют. Отмечены необходимые условия для создания майнинговых ферм. Проанализированы и выделены наиболее перспективные для майнинга регионы России по затратам на электричество, стоимости аренды помещений, развитию ИКТ-инфраструктуры.

Ключевые слова: криптовалюта, майнинг, рейтинг, электроэнергия, анализ

CRYPTOCURRENCY MINING – RATING OF RUSSIAN REGIONS

Ananchenko Igor Viktorovich,**Mazo Ivan Borisovich**

Abstract: the most attractive, from the point of view of benefits, regions of Russia for mining cryptocurrencies are considered. The necessary conditions for the creation of mining farms are presented. The most profitable regions of Russia in terms of electricity costs, the cost of renting premises and the development of IT infrastructure are analyzed and highlighted.

Keywords: cryptocurrency, mining, rating, electricity, analysis

Затраты на электроэнергию. Майнинг биткойна – сложный бизнес ввиду высокой конкуренции, энергозатрат, платы за аренду и обслуживание, поэтому важно учитывать в каких регионах страны существуют наиболее благоприятные условия [1-4]. По расчетам компании BitCluster, электроэнергия занимает не менее 85% всех расходов майнера, обслуживание, амортизация, аренда и пр. — 15%, поэтому чем дешевле электричество, тем прибыль выше. Регион с самой низкой стоимостью электроэнергии – Иркутская обл., затем идут Республика Хакасия, Республика Дагестан и т.д. (Рис.1).

Также на некоторых предприятиях, где существует переизбыток энергии, например большие заводы, частные лица могут устанавливать фермы, забирая лишнее электричество под свои нужды. По результатам исследований, проведенных компанией Gartner, на долю систем охлаждения приходится от 35% до 50% всех расходов на электроэнергию. В некоторых регионах страны для охлаждения ферм возможно использовать природные ресурсы, такие как крупные реки. Это позволит сократить расходы и увеличить прибыль.

По оценкам РАКИБ (Российская ассоциация криптовалют и блокчейна), наилучшим регионом для размещения майнинговых центров является Красноярский край. Резерв энергосистемы Красноярского края, как указывает представитель РАКИБ, составляет 9 тыс. МВт. Регион является крупным транспортно-распределительным и транзитным узлом Сибирского федерального округа: по его территории проходят Транссибирская и Южносибирская железнодорожные магистрали, Норильская железная дорога, федеральные автомобильные трассы М53 «Байкал» и М54 «Енисей». На территории

края расположено четыре речных порта и аэропорт Емельяново. Несмотря на благоприятные условия, майнингом в Красноярском крае почти никто не занимается. Основные фермы в России размещены в Москве, Московской, Ленинградской, Новосибирской, Иркутской, Свердловской, Томской, Челябинской областях, и Татарстане [2].



Рис. 1. Тарифы в регионах РФ (в рублях)

Город	Средняя стоимость аренды офисного помещения во II квартале 2019 (за кв.м.)	Средняя стоимость аренды офисного помещения во II квартале 2020 (за кв.м.)
Красноярск	550	590
Новосибирск	600	643
Саратов	421	448
Омск	450	470
Волгоград	400	417
Иркутск	600	620
Казань	583	600
Тюмень	550	560
Пермь	500	509
Челябинск	450	457
Краснодар	550	556
Екатеринбург	594	600
Калининград	529	529
Севастополь	750	750
Москва	1 500	1500

Самара	483	483
Томск	500	500
Уфа	600	597
Нижний Новгород	553	550
Ульяновск	450	444
Санкт-Петербург	850	830
Сочи	824	800
Симферополь	781	750
Ростов-на-Дону	588	563
Воронеж	550	511
Вся Россия	645	675

Рис. 2. Стоимость аренды офисных помещений

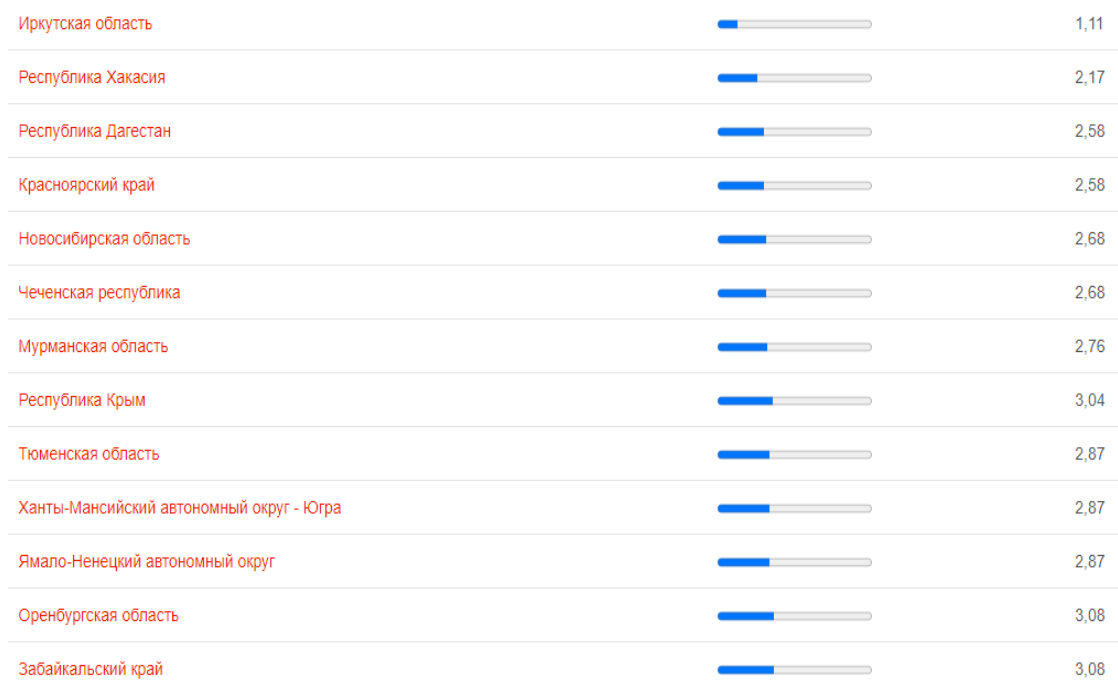
№	Субъект Российской Федерации	2018		Изменение в 2018 г.				Изменение в 2018 г.			
		балл	место	к 2017 г.				к I полугодию 2018 г.			
				балл	место	место (+/-)	балл (%)	балл	место	место (+/-)	балл (%)
1	Москва	77,03	1	70,01	1	0	10,02 %	75,14	1	0	2,52 %
2	Республика Татарстан (Татарстан)	76,48	2	67,95	2	0	12,56 %	74,74	2	0	2,33 %
3	Санкт-Петербург	76,44	3	67,54	4	1	13,18 %	74,55	3	0	2,54 %
4	Московская область	76,25	4	65,61	6	2	16,22 %	71,86	7	3	6,11 %
5	Тюменская область	76,19	5	65,44	7	2	16,43 %	74,01	5	0	2,95 %
6	Ханты-Мансийский автономный округ - Югра	75,81	6	67,88	3	-3	11,69 %	74,24	4	-2	2,11 %
7	Ямало-Ненецкий автономный округ	74,48	7	66,03	5	-2	12,79 %	72,43	6	-1	2,83 %
8	Республика Башкортостан	74,43	8	65,08	8	0	14,36 %	71,29	8	0	4,41 %
9	Ленинградская область	73,15	9	62,45	12	3	17,13 %	71,25	9	0	2,67 %
10	Новосибирская область	73,1	10	52,48	33	23	39,29 %	69,5	12	2	5,19 %

Рис. 3. Рейтинг Сколково

Аренда. Одной из важных статей расходов является аренда помещений, используемых для расположения ферм. Самые высокие цены на аренду офисного помещения в Москве (1500 р за кв. м в месяц), Санкт-Петербурге (830 рублей) и Сочи (800 рублей). Самые низкие цены – в Волгограде (417 рублей), Ульяновске (444 рубля) и Саратове (448 рублей) (рис 2) Средняя стоимость аренды офиса в России – 675 рублей за кв. м. [3].

Развитие ИКТ-инфраструктуры. Для успешного запуска и обслуживания фермы необходимо, чтобы в регионе была развита ИКТ-инфраструктура. Согласно исследованию Центра финансовых ин-

новаций и безналичной экономики Московской школы управления СКОЛКОВО, в десятку наиболее развитых регионов РФ в области информационных технологий входят Москва, Республика Татарстан, Санкт-Петербург, Московская и Тюменская области, ХМАО-Югра, ЯНАО, Республика Башкортостан, Ленинградская и Новосибирская области (рис. 3).

На основе приведенных данных видно, что размещение ферм для майнинга целесообразно в Красноярском крае, при всех прочих равных условиях.

Красноярский край, по оценкам РАКИБ в настоящее время является самым перспективным регионом для расположения ферм майнинга криптовалюты, в рейтинге популярное Сколково находится на 30 месте, что не делает его приоритетным при выборе региона [4].

Список литературы

1. Тарифы на электроэнергию в России. [Электронный ресурс]. – Режим доступа: URL: <https://energo-24.ru/news/13438.html>
2. Эксперты назвали лучшие регионы России для майнинга криптовалют. [Электронный ресурс]. – Режим доступа: URL: <https://www.rbc.ru/>
3. Стоимость аренды офиса в России. [Электронный ресурс]. – Режим доступа: URL: <https://rb.ru/news/arenda-ofisa/>
4. Таблица индекса цифровизации субъектов РФ. [Электронный ресурс]. – Режим доступа: URL: <https://sk.skolkovo.ru/>

© И.В. Ананченко, И.Б. Мазо, 2021

УДК 621.771

ЭКСПЕРИМЕНТАЛЬНАЯ ПРОВЕРКА ВОЗМОЖНОСТИ ИСПОЛЬЗОВАНИЯ МЕТОДА ГИДРОСТАТИЧЕСКОГО ВЗВЕШИВАНИЯ ДЛЯ ИССЛЕДОВАНИЯ ПРОЦЕССОВ ПРОКАТКИ

СКЛЯР ВИТАЛИЙ АЛЕКСАНДРОВИЧ,

к.т.н., доц., доцент

ПАРПИЕВ ДОСТОН БАХРОМ УГЛИ,**ТУРСУНБОВ БЕКЖОН ФАХРИТДИН УГЛИ,****НАЖМИДДИНОВ БАХРИДДИН САЙФИДДИН УГЛИ**

Студенты

Старооскольский технологический институт им. А.А. Угарова
(филиал) НИТУ «МИСиС»

Аннотация: Приведены результаты экспериментальной проверки возможности использования метода гидростатического взвешивания для исследования процессов прокатки. В ходе проведенных экспериментальных исследований на темплетях, отобранных на промышленном прокатном стане, статистически доказана взаимосвязь между пористостью и плотностью темплетов. Что доказывает возможность использования метода гидростатического взвешивания для изучения процесса уплотнения литой структуры металла в процессе прокатки.

Ключевые слова: медная катанка, литая структура, прокатный стан, плотность, пористость, гидростатическое взвешивание.

EXPERIMENTAL VERIFICATION OF THE POSSIBILITY OF USING THE HYDROSTATIC WEIGHING METHOD FOR THE STUDY OF ROLLING PROCESSES

Skliar Vitalii Aleksandrovich,**Parpiev Doston Bakhrom ugli,****Tursunboev Bekjon Fakhritdin ugli****Nazhmiddinov Bahriddin Sayfiddin ugli**

Abstract: The results of experimental verification of the possibility of using the hydrostatic weighing method for the study of rolling processes are presented. In the course of experimental studies on templets selected at an industrial rolling mill, the relationship between the porosity and the density of templets was statistically proved. This proves the possibility of using the hydrostatic weighing method to study the compaction process of the cast metal structure during the rolling process.

Key words: copper wire rod, cast structure, rolling mill, density, porosity, hydrostatic weighing.

Не смотря на бурное развитие вычислительных методов, в частности метода конечных элементов, и программных комплексов на их основе, которые используются для изучения различных процес-

сов обработки металлов давлением, роль физических экспериментов по-прежнему высока. Это связано с тем, что в отличие от математического моделирования, экспериментальные исследования непосредственно на «живом» металле дают значительно более точные результаты [1, с. 10]. При этом развитие методов исследования и повышение точности приборов открывают новые горизонты для использования различных методов исследования физических свойств материалов для изучения процессов обработки металлов давлением.

Один из таких методов – это гидростатическое взвешивание, которое применяется для определения плотности материалов [2, с. 277]. При использовании высокоточных весов и дополнительного оборудования данный метод позволяет определять плотность с высокой точностью. Что позволяет изучать процесс уплотнения литой структуры металла в ходе прокатки [3, с. 290].

Не смотря на перечисленные преимущества, метод гидростатического взвешивания недостаточно часто используется при изучении процессов прокатки что связано с необходимостью отбора большого количества образцов непосредственно на стане. Такой отбор можно произвести только при полной остановке стана.

Так в работе [4, с. 18] на мелкосортно-проволочном стане 320/150 ОАО «Амурметалл» провели исследование изменения в процессе прокатки плотности металла непрерывнолитой квадратной заготовки сечением 125x125 мм в сортовой прокат. Для исследования изменения плотности непрерывнолитой стали был применен метод гидростатического взвешивания. Исследования показали, что характер изменения плотности металла на стане во многом определяется величиной накопленной деформации. Общее же увеличение плотности непрерывнолитого металла составляет 1,95 %. Выполненное экспериментальное исследование позволило рекомендовать новый режим обжатий [5, с. 100].

Таким образом, целью данной работы являлась экспериментальная проверка возможности использования метода гидростатического взвешивания для исследования процессов прокатки медной катанки на непрерывном стане.

Для испытания использовали медные темплеты толщиной 15 мм, которые были отобраны во время остановки литейно-прокатного агрегата PROPERZI после каждой клетки прокатного стана [6-7].

Исследовались две калибровки с различными параметрами. Таким образом было два комплекта темплетов №1 и №2, которые соответствовали режиму деформирования №1 и №2.

Для проведения испытаний на определение плотности использовали высокоточные весы ВЛЭ-1023С1 с комплектом для гидростатического взвешивания SHIMADZU SMK-101 (производство Японии).

Образцы по одиночке подвергали гидростатическому взвешиванию. Вначале образец взвешивали в сухом виде, а затем в жидкости (рис. 1).



Рис. 1. Измерения массы образцов в воздухе (а) и в жидкости (б)

Для измерения массы в жидкости использовали дистиллированную воду. Взвешивание производили по три раза и вычисляли среднее значение. После определения плотности строили ее зависимость от степени деформации.

Плотность является главным критерием количественной оценки поврежденности металла внутренними дефектами сплошности. Во время прокатки имеющаяся в литых заготовках пористость сокращается, а, следовательно, плотность увеличивается. Поэтому плотность можно считать мерой выкатки таких дефектов как газовые поры и раковины.

Однако, для начала необходимо установить связь между плотностью медных темплетов вырезанных из каждой клетки прокатного стана и их пористость. Также это позволит получить математическую зависимость связи пористости и плотности.

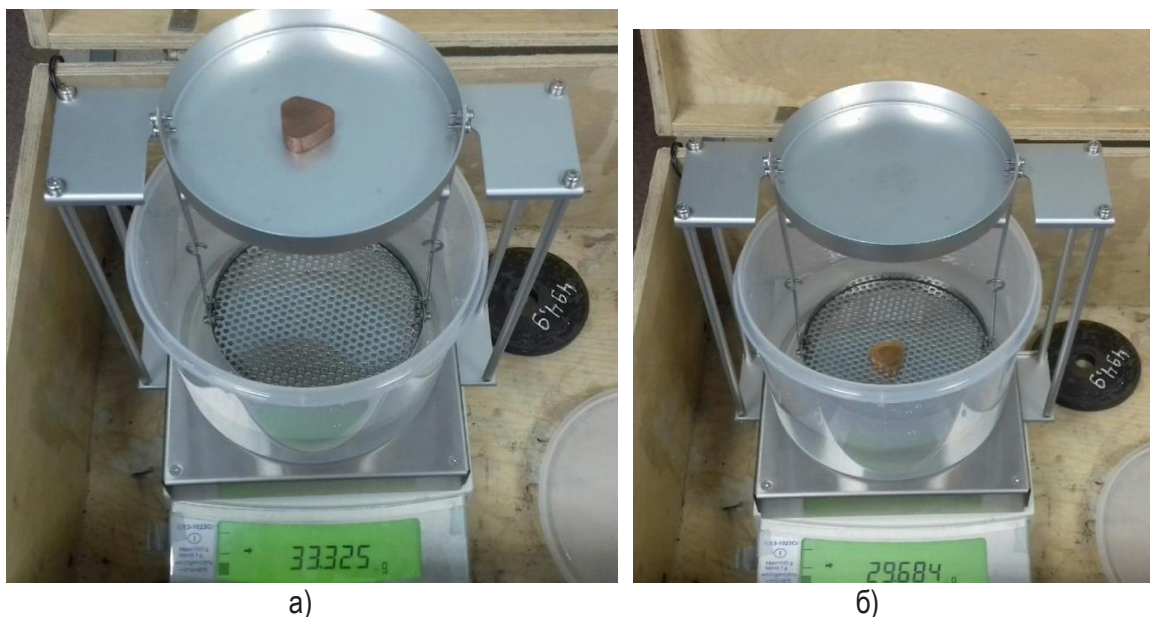
Значения объемной доли пористости в темплетях брали из данных ранее выполненных работ с помощью методов микроскопии и анализа изображений на этих же комплектах темплетов [8, с. 235].

Для начала сравнивали визуально распределение пористости и плотности по клетям прокатного стана. Для этого сначала была решена проблема, которая заключалась в том, что плотность по мере прокатки в клетях прокатного стана растет, а пористость наоборот падает. Поэтому графики сравнить визуально возможно.

Для решения данной проблемы было введено понятие «сплошности», которая вычислялась как $100 - \% \text{ пористости}$. Используя эти данные были построены графические зависимости распределения сплошности и плотности по клетям прокатного стана. Зависимость распределения сплошности и плотности по клетям прокатного стана для комплекта №1 представлена на рис. 2, а для комплекта №2 на рис. 3.



Рис. 2. Зависимость распределения сплошности и плотности по клетям прокатного стана для комплекта №1

По визуальному виду зависимостей, можно говорить об однозначной связи между изменением пористости и плотности по клетям прокатного стана при прокатке медной катанки.

Поскольку визуально связь между пористостью и плотностью подтвердилась, была выполнена математическая проверка с использованием методов статистики и организации эксперимента.

Расчет коэффициентов корреляции между пористостью и плотностью показал, что присутствует ярко выраженная зависимость между ними: коэффициенты корреляции $r_{xy} = -0,89$ для режима деформации №1 и $r_{xy} = -0,93$ для режима деформации №2. Что является очень высоким значением.

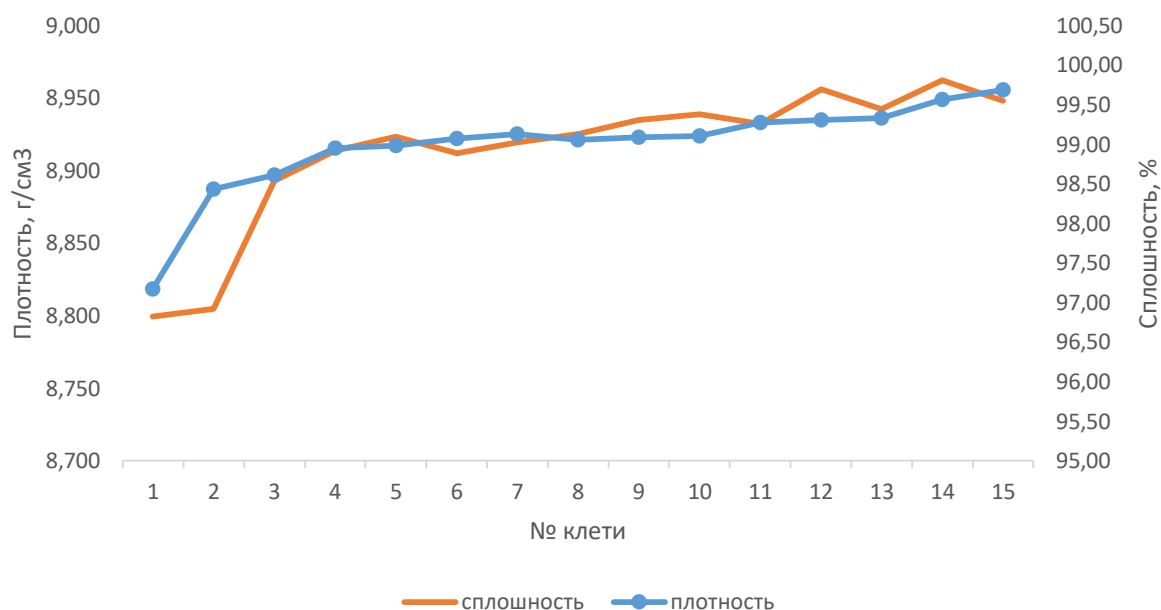

Рис. 3. Зависимость распределения сплошности и плотности по клетям прокатного стана для комплекта №2

При этом линейная связь между значениями пористости и плотности комплекта темплетов №2 больше чем между значениями пористости и плотности комплекта темплетов №1.

Также были получены графические зависимости между значениями пористости и плотности комплекта темплетов №1 (рис. 4) и комплекта темплетов №2 (рис. 5).

Как видим из рисунка 4 данную взаимосвязь можно выразить полиномиальной зависимостью. При этом полиномиальная зависимость достаточно хорошо отображает эту взаимосвязь так как коэффициент детерминации $R^2 = 0,82$. Сама зависимость пористости от плотности имеет вид: $y = -69,112x^2 + 1203,6x - 5236$.

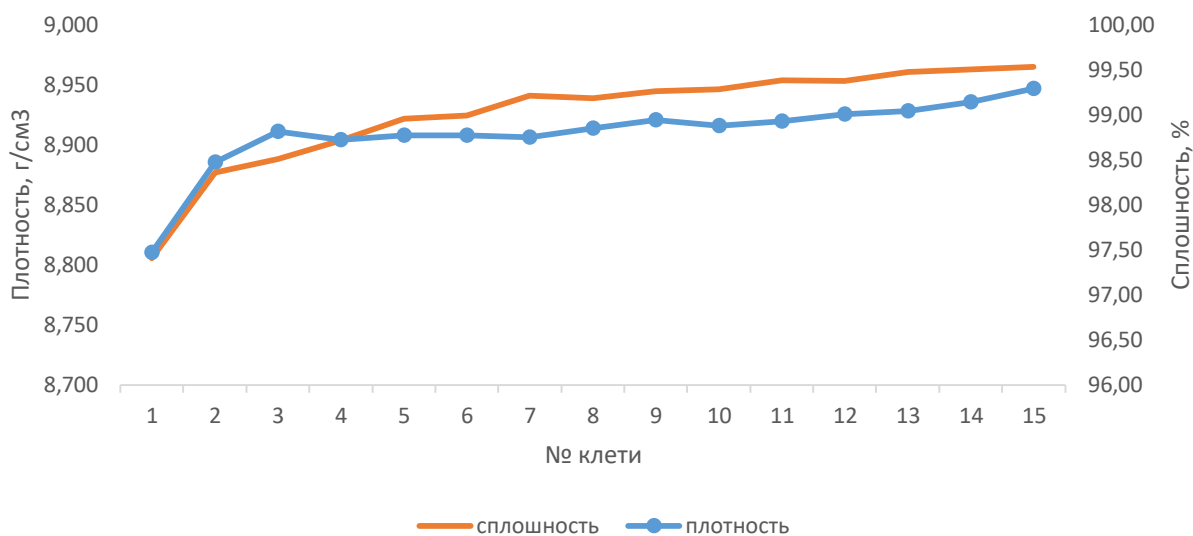
Для комплекта №2 коэффициент детерминации составит $R^2 = 0,88$, а уравнение имеет вид: $y = -29,75x^2 + 510,91x - 2189,4$.

Таким образом взаимосвязь между пористостью и плотностью более ярко выраженная для комплекта темплетов №2.



Рис. 4. Взаимосвязь пористости и плотности для комплекта №1



Рис. 5. Взаимосвязь пористости и плотности для комплекта №2

Таким образом, в ходе проведенных экспериментальных исследований на темплетях, отобранных на промышленном прокатном стане, статистически доказана взаимосвязь между пористостью и плотностью темплетов. Что доказывает возможность использования метода гидростатического взвешивания для изучения процесса уплотнения литой структуры металла в процессе прокатки.

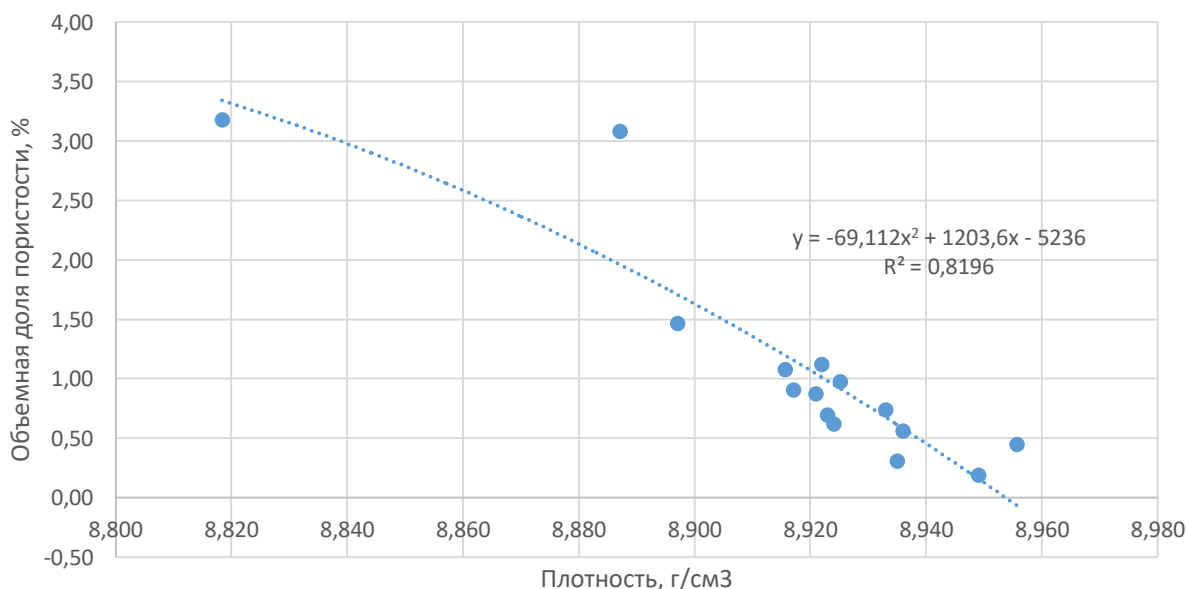
Список литературы

1. Галкин В.И. Об оценке возможностей и перспектив конечно-элементного анализа процессов обработки металлов давлением // Технология легких сплавов. – 2012. – №2. – С. 9-21.
2. Горяев М.А. Технология физического эксперимента: гидростатическое взвешивание / Донской государственный технический университет. - 2017. - С. 277-278.
3. Смирнов Е.Н., Скляр В.А. Физическое моделирование поведения дефектов макроструктуры непрерывнолитой заготовки // Современная металлургия нового тысячелетия сб. науч. тр. Международной науч. практ. конф. 8-11 декабря 2015 г. Часть 1. Липецк: Изд-во ЛГТУ, 2015. – С. 290 – 295.
4. Влияние пластической деформации на плотность непрерывнолитой стали / В.В. Лиманкин и др. // Производство проката. - 2010. - № 6. - С.16-19.
5. Инатович Ю.В., Перунов Г.П., Лиманкин В.В. Влияние кантовок раскатов на плотность непрерывнолитой стали / Материалы 1 международной интерактивной научно-практической конференции «Инновации в материаловедении и металлургии». Екатеринбург: Издательство Уральского университета. - 2012. - С.98-101.
6. Парпиев Д.Б., Горожанкин А.С., Рисулов С.Н. Оценка степени проработки литой структуры в процессе прокатки меди на агрегате PROPERZI // Студенческие научные достижения сборник статей VI Международного научно-исследовательского конкурса. - 2019. - С. 25-29.
7. Парпиев Д.Б., Скляр В.А. Анализ проработки макроструктуры во время прокатки медной катанки // Colloquium-journal. - 2018. - №12(23). - С. 28-30.
8. Парпиев Д.Б. Исследование поведения пористости в процессе производства медной катанки на агрегате непрерывного литья и прокатки // Вестник современных исследований». - 2018. - № 10-5. - С. 233-237.

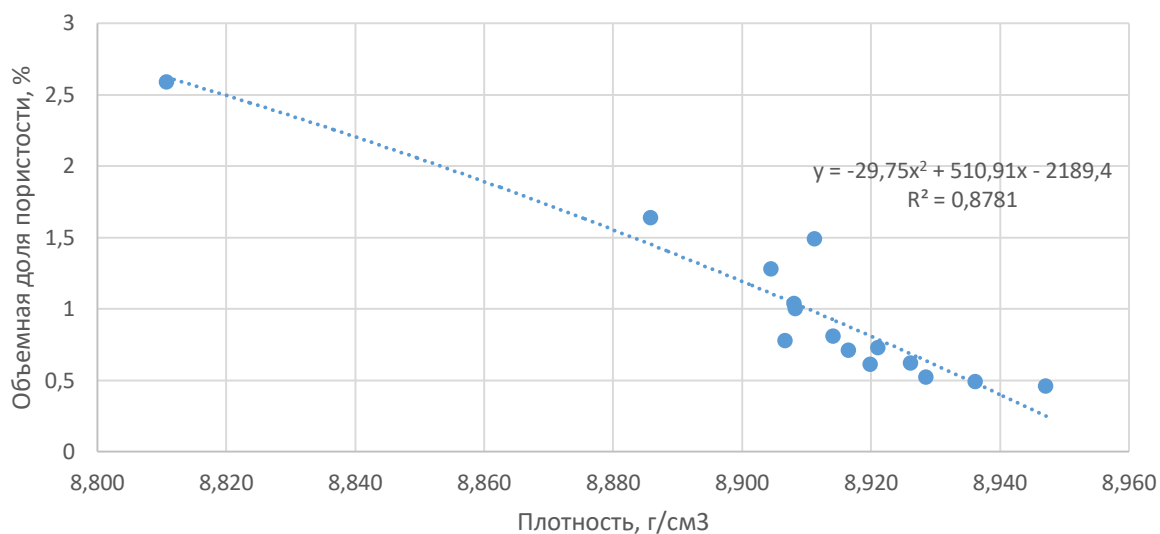
© В.А. Скляр, Д.Б. Парпиев, Б.Ф. Турсунбоев, 2021

УДК 004.92

ПРОЕКТИРОВАНИЕ И РЕАЛИЗАЦИЯ ИГР В ЖАНРЕ RPG НА ПЛАТФОРМЕ UNITY 3D

МАЛЫШЕВ АРТЕМ АЛЕКСАНДРОВИЧ,

выпускник

КРАВЧУК ОЛЬГА ДМИТРИЕВНА

преподаватель,

УО «Барановичский государственный университет»

Аннотация. Для индустрии разработки игр пока не характерны принципы стандартизации, а также общепринятые практики. В данной статье описаны методы проектирования и разработки, используемые для жанра RPG конкретной разрабатываемой игры. Изложены способы проектирования игровой механики, дизайна и архитектуры.

Ключевые слова: игра, архитектура, проектирование, разработка, класс, скрипт.

DESIGN AND IMPLEMENTATION OF RPG GENRE ON THE UNITY 3D PLATFORM

Malyshev Artem Alexandrovich,

Kravchuk Olga Dmitrievna

Abstract: The game development industry is not yet characterized by the principles of standardization, as well as generally accepted practices. The article describes the design and development methods used for the RPG genre of the given game used. Methods of designing game mechanics, design and architecture are outlined.

Key words: game, architecture, design, development, class, script.

С течением информационно-технического прогресса компьютеры все глубже проникают в жизнь человека, становясь неотъемлемым инструментом для выполнения большинства бытовых и рабочих задач, в том числе проведения досуга. Развлечения сегодня — одна из функций компьютерной техники. Среди мультимедийных развлечений можно выделить видеоигры, как технологию, давно и успешно конкурирующую за аудиторию и человеческое внимание с кинофильмами, книгами или музыкой.

Любительская разработка, без больших вложений может быть крайне увлекательным возможностью создавать собственные миры, живущие и развивающиеся по придуманным правилам, которые, к тому же, можно менять в любой момент как захочется, наблюдая изменения, которые не предусматривали, но являющиеся следствием вмешательства.

Целью данного исследования является процесс проектирования и реализации игры в жанре RPG на платформе Unity3D под мобильные устройства.

Актуальность разработки игр для смартфонов ОС Android подтверждается статистикой. В 2020 году на игры пришлось 72% доходов мобильного рынка.

Для реализации приложения была выбрана Unity — межплатформенная среда разработки компьютерных игр, а для написания скриптов — мощная интегрированная среда разработки профессионального уровня — MS Visual Studio 2013. Для написания программы решено использовать объектно-ориентированный язык высокого уровня C# и платформу NetFramework 4.6.

Требования, предъявляемые к мобильной игре:

- интуитивно понятный пользовательский интерфейс;
- автоматическое сохранение прогресса;

- визуализация эффектов с помощью системы частиц;
- использование искусственного интеллекта для поведения противников;
- выбор предустановок графики для разных устройств;
- интуитивно понятное и удобное управление главным персонажем;
- звуковые эффекты и музыкальное сопровождение;
- тактильные ощущения от игрового процесса.

Проектирование и реализация игры будут обусловлены следующими этапами:

1. Проектирование архитектуры приложения. В качестве архитектурного паттерна для создания надстройки, был выбран Model-View-Controller — концепция разделения данных приложения на три отдельных компонента: модель, представление, контроллер (рис. 1).



Рис. 1. Схема архитектуры игрового приложения

Модель — хранит данные и реагирует на команды контроллера, изменяя хранимые данные.

Представление — пользовательский интерфейс и отображение модели данных.

Контроллер — управляющая логика приложения.

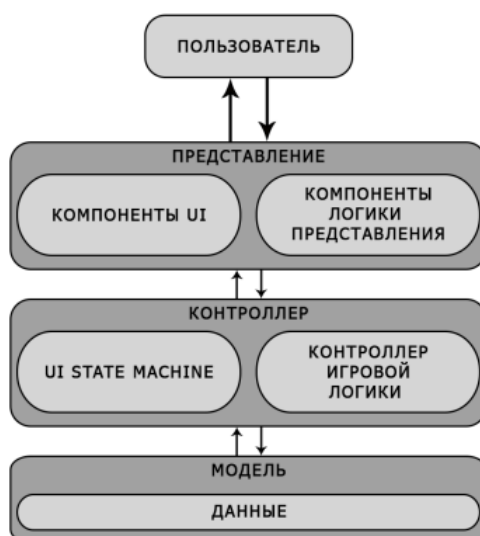
В игре каждый компонент MVC будет реализован, как отдельный игровой объект, который не будет отображаться на игровой сцене, и будет в единственном экземпляре.

Для управления пользовательским интерфейсом (UI) будет использован поведенческий паттерн State. Пользовательский интерфейс будет реагировать на изменение состояний, которые переключаются при помощи объекта State Machine.

Для связи скриптов будет использован порождающий шаблон проектирования Singleton (одиночка). Он предоставляет глобальную точку доступа к объектам MVC и классу State Machine. Данный паттерн обеспечивает контролируемый доступ к единственному экземпляру нужного объекта.

2. Реализация классов. При разработке приложения были реализованы следующие классы:

- AttackScript — скрипт реализующий механику атаки главного персонажа по стику на тач-скрине.
- CFX_AutoDestruction — скрипт удаляющий систему частиц после завершения проигрывания по времени.
- SlowSkillBoss — скрипт реализующий одну из способностей противника, способность замедляющая игрока.
- ScriptColorProjectile — скрипт отвечающий за цвет снаряда в зависимости от его мощности.
- BossAura — скрипт реализующий одну из способностей противника, способность которая вращает вокруг противника сферы.

- DestroyObjectTimer — скрипт удаляющий объект через указанное время.
- TargetScript — скрипт управляющий обучающей мишенью.
- BossElementRock — скрипт реализующий одного из противников.
- DinamicalStick — скрипт позволяющий отобразить стик для управления персонажем в том месте где игрок нажал пальцем.
- RotateScript — скрипт вращающий объекты вокруг своей оси.
- ProjectilePlayer — скрипт управляющий снарядом игрока.
- FX_Script — система частиц.
- BossKnighScript — скрипт реализующий одного из противников в игре.
- CameraScript — скрипт управляющий камерой.
- ColliderScript — скрипт для реализации зон повреждений.
- ProjectileBoss — скрипт управляющий снарядом противника.
- DefeatScript — скрипт воспроизводит окно с анимацией при проигрыше.
- CameraShake — скрипт реализующий эффект тряски камеры.
- CloudMoveScript — скрипт управляющий поведением облаков.
- ScriptEventAnimation — скрипт для проигрывания действий на контрольных точках анимации.
- SandStromScript — скрипт реализующий эффект песчаного шторма.
- EndGame — скрипт для сброса всех временных переменных при проигрыше.
- TutorialGameScript — скрипт описывающий обучающий уровень.
- BossElementalWallSkill — скрипт реализует одну из способностей противника, каменная стена.
- MobileController — скрипт реализует управление персонажем под мобильные устройства.
- CFX_Lightnens — скрипт отключающий источники света с интервалом.
- RespawnTutor — скрипт для перезапуска сценария тренировки.
- ControllerCharge — скрипт реализует механику атаки игрока.
- HPscripts — скрипт отслеживает состояния всех активных объектов на сцене.

3. Реализация игрового объекта Player. Объект Player отвечает за поведение и логику главного персонажа игрока на игровом поле. К нему подключены компоненты Player Control, Character Controller, Audio Source.

Компонент Character Controller в основном используется для управления от третьего или первого лица, где не требуется физика.

Компонент Audio Source является источником звука.

Компонент Player Control является скриптом, который и реализует все игровые механики персонажа, передвижение, стрельбу, анимацию, визуальные эффекты.

Для анимации используется компонент Animator, в который передается 3D модель персонажа, заранее анимированная в 3D редакторе. Переходы между анимацией реализуются с помощью дерева анимаций.

Для выполнения каких-либо действий в определенном кадре анимации, используется встроенная функция в Unity, которая позволяет привязать к конкретному кадру выполнение метода из скрипта. У игрока на последнем кадре анимации проигрыша, выполняется метод, который вызывает объект с сообщением о проигрыше и останавливает игровое время.

4. Реализация искусственного интеллекта противника

Для реализации искусственного интеллекта противника использовались куротины. Куротины в Unity — простой и удобный способ запускать функции, которые должны работать параллельно в течение некоторого времени. На игровой сцене всегда находится невидимый объект, который принимает от главного персонажа его координаты, вектор направления, вектор скорости, и вектор позиции. Затем враждебные объекты, которые используют искусственный интеллект получают данные от этого объекта. На основании этих данных, враг решает, какой из методов использовать в данный момент. Каждый метод, после выполнения имеет определенное время, когда он снова вызваться не может, к примеру, после использования дальней атаки, враг не сможет использовать ее снова в течении 8 секунд.

Методы делятся на 2 группы, основные и второстепенные, основные выполняются постоянно, и

от них зависит список доступных второстепенных методов. Например, когда игрок находится на расстоянии 20 метров, искусственный интеллект использует метод движения к игроку, и может использовать второстепенный метод, вызывающий замедление игрока, но также с этим, ему недоступен метод ближней атаки (рис. 2).



Рис. 2. Схема искусственного интеллекта

Для реализации атаки с предугадыванием позиции игрока искусственный интеллект принимает 2 параметра, вектор направления игрока и вектор скорости (рис. 3).

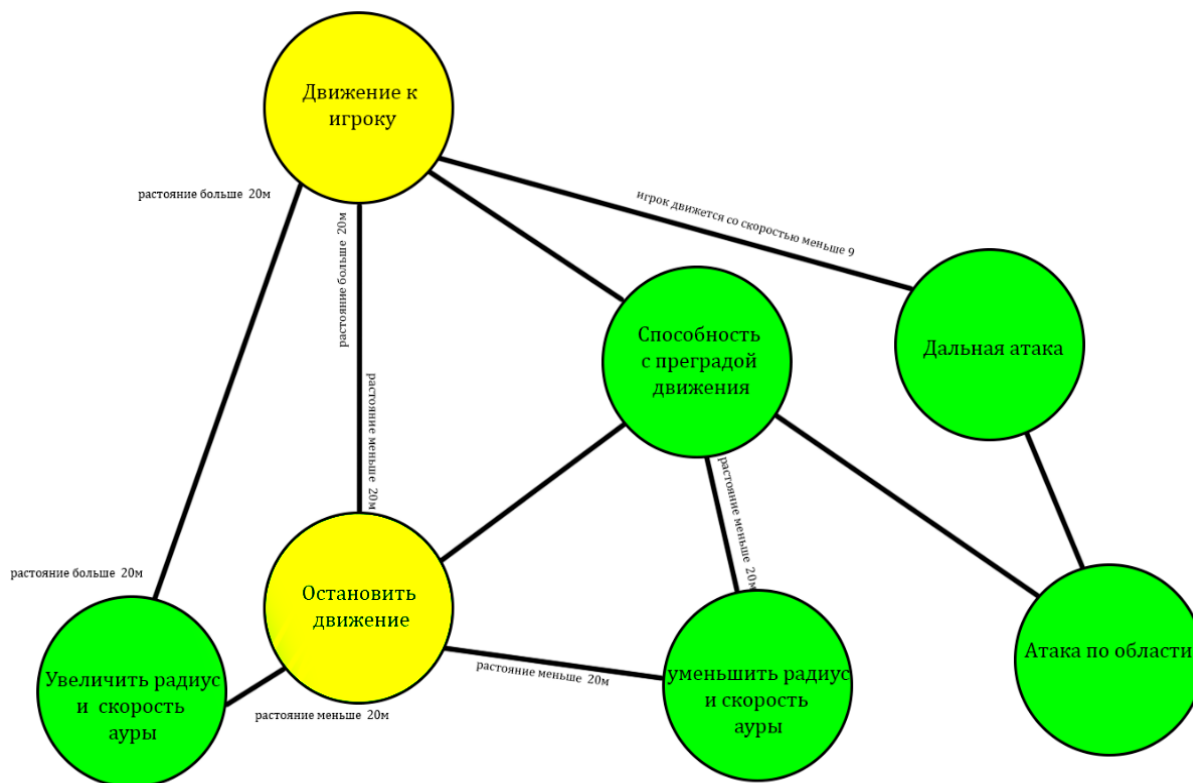

Рис. 3. Принцип работы одной из способностей искусственного интеллекта

Синим цветом отмечен игрок и его вектор направления, красным цветом отмечен снаряд, а оранжевым путь, по которому снаряд будет двигаться. Черная точка — это вектор, к которому движется снаряд, он всегда расположен на прямой направления игрока, и дальность точки, к которой летит снаряд зависит от скорости игрока, чем больше скорость, тем дальше конечная точка движения снаряда. Во время движения снаряда, его конечная точка постоянно меняется с движением игрока, и создается эффект самонаводящегося снаряда. Как только расстояние до точки будет равно меньше 15, то снаряд остановит слежение за игроком и будет двигаться к последним полученным координатам, давая игроку возможность увернуться в последний момент.

Вторая способность, которая преграждает путь игрока, получает от него только вектор местоположения к этой точке создает стену, которая является преградой для игрока. Во время движения стены, по ее вектору движения создаются каменные насыпи за каждые 5м. Как только стена достигает нужного вектора местоположения, ее движение заканчивается, и объект стены разрушается, и удаляется из памяти. Каменные насыпи, которые создавались по мере движения стены разрушаются через 25 секунд. Если игрок во время движения стены попадет под стену, это нанесет ему урон и изменит значение его здоровья (рис. 4).



Рис. 4. Схема искусственного интеллекта

Все методы искусственного интеллекта, принимают вектора местоположения, направления и скорости игрока. Опираясь на эти данные, происходят нужные расчёты и действия, что и создает эффект того, что игрок играет против настоящего человека.

5. Использование системы частиц.

В общем случае система частиц испускает частицы в случайных точках в пределах заранее определённого пространства, которое может иметь форму, например, сферы или конуса. Система определяет время жизни самой частицы, и когда оно заканчивается, система уничтожает частицу.

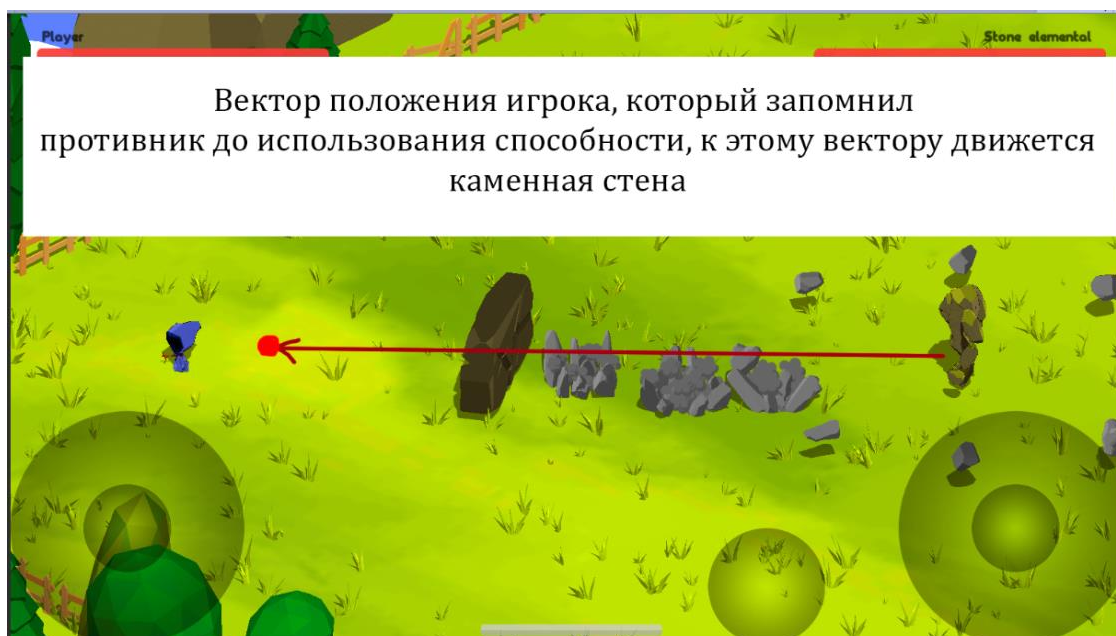
В системах частиц удобно то, что они являются компонентами, которые можно добавлять к любому объекту в сцене. Для визуализации снаряда игрока, использовалась система частиц, имеющая свою текстуру и материал. С помощью этой системы, можно менять размеры, цвет, прозрачность, скорость движения, придавать вращение текстуре, в результате чего и получаются красивые эффекты. К системе частиц так же прикреплен источник света. Так как мобильные устройства не обладают достаточной мощностью, то рекомендовано использовать не более 1 источника света, без рендера теней (рис. 5).



Рис. 5. Результат работающей системы частиц на примере снаряда игрока

Изменение одного из параметров влечет за собой визуальные изменения системы частиц в целом, некоторые изменения можно заметить только через некоторый промежуток времени, так как существуют параметры, которые меняются на всем отрезке жизни системы частиц.

Таким образом, можно сделать вывод, что разработка компьютерных игр — это достаточно четко отлаженный процесс, который включает в себя разные аспекты компьютерной игры, в том числе технические (игровая механика, совокупность определенных методов взаимодействия игры с игроком и др.).

© А. А. Малышев, О. Д. Кравчук, 2021

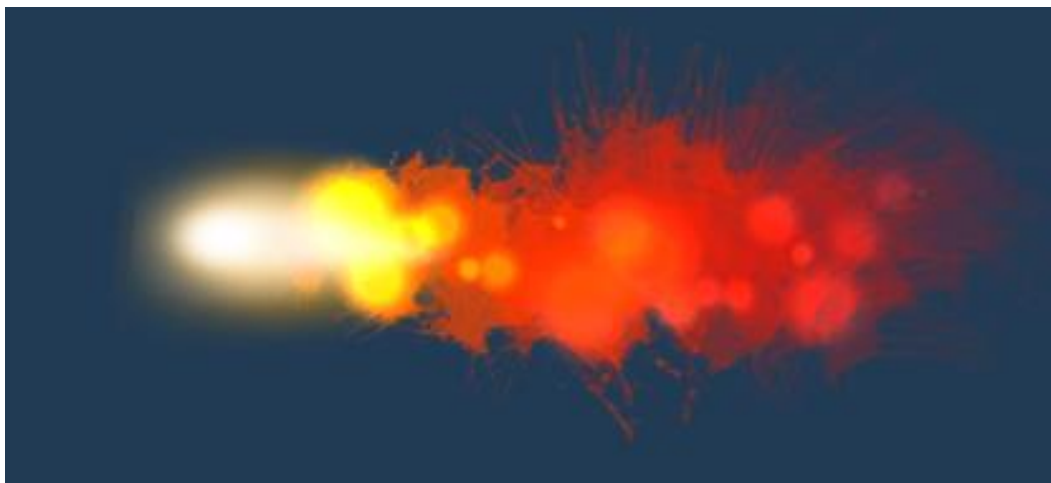
УДК 67.05

РАЗРАБОТКА ВИРТУАЛЬНОГО ТРЕНАЖЕРА ДЛЯ ДИАГНОСТИРОВАНИЯ ТЕХНИЧЕСКИХ СИСТЕМ

ТИХОНОВА ОЛЬГА БОРИСОВНА,

к.т.н, доцент кафедры АТиТО

ЦЫГАНКОВА КСЕНИЯ ВЛАДИМИРОВНА

Студент ТМО-Тб41

ФГБОУ ВО « ИСОиП (ф) ДГТУ г. Шахты»

Аннотация: В статье представлен виртуальный тренажер для диагностирования, ремонта и модернизации бытового холодильного прибора. Представлены интерактивные электронные технические руководства тренажера, а также базы данных ИЭТР реального холодильного прибора и ИЭТР виртуального холодильного прибора.

Ключевые слова: тренажер, виртуальность, интерактивные электронные технические руководства, интерактивные средства диагностирования.

DEVELOPMENT OF A VIRTUAL SIMULATOR FOR DIAGNOSING TECHNICAL SYSTEMS

**Tikhonova Olga Borisovna,
Tsygankova Ksenia Vladimirovna**

Abstract: The article presents a virtual simulator for diagnosing, repairing and modernizing a household refrigerator. Interactive electronic technical manuals of the simulator are presented, as well as databases of the IETR of a real refrigerating device and the IETR of a virtual refrigerating device.

Keywords: simulator, virtuality, interactive electronic technical manuals, interactive diagnostic tools.

Виртуальный тренажер проектировщика (ВТП) холодильной техники (ХТ) предназначен для решения нескольких задач: проектно- профессиональной и проектно-учебно [2, с-26]. В первом случае с помощью ВТП можно выполнить проектирование подсистем ХТ с проработкой нескольких вариантов, отличающихся конструктивными, технологическими особенностями. Во-втором случае – отработка умений и навыков принятие проектных решений.

Функциональная схема виртуального тренажера, изображенная на рис. 1, иллюстрирует наличие связей и потоков информации в процессе использования тренажера между оператором тренажера, реальным (РХ), виртуальным (ВХ) холодильными приборами и их базами данных (БД_р) и (БД_в) соответственно, средствами измерения (ИС), интерактивными электронными техническими руководствами (ИЭТР_{рх}), (ИЭТР_{вх}) и ИЭТР_т тренажера, программным обеспечением персонального компьютера (ПЭВМ) с подключением к сети Internet.

Фрагмент интерактивного электронного технического руководства тренажера, представленный на рис. 2, иллюстрирует содержание, структуру и возможности использования тренажера с точки зрения компьютерных технологий, в частности CALS-технологий, на различных этапах жизненного цикла бытовых холодильных приборов.[2, №9]



Рис. 1. Функциональная схема виртуального тренажера



Рис. 2. Фрагмент ИЭТР виртуального тренажера

Тренажер оснащен программой для расчета параметров подсистем бытовых приборов, написанной в Microsoft Access (рис.3).

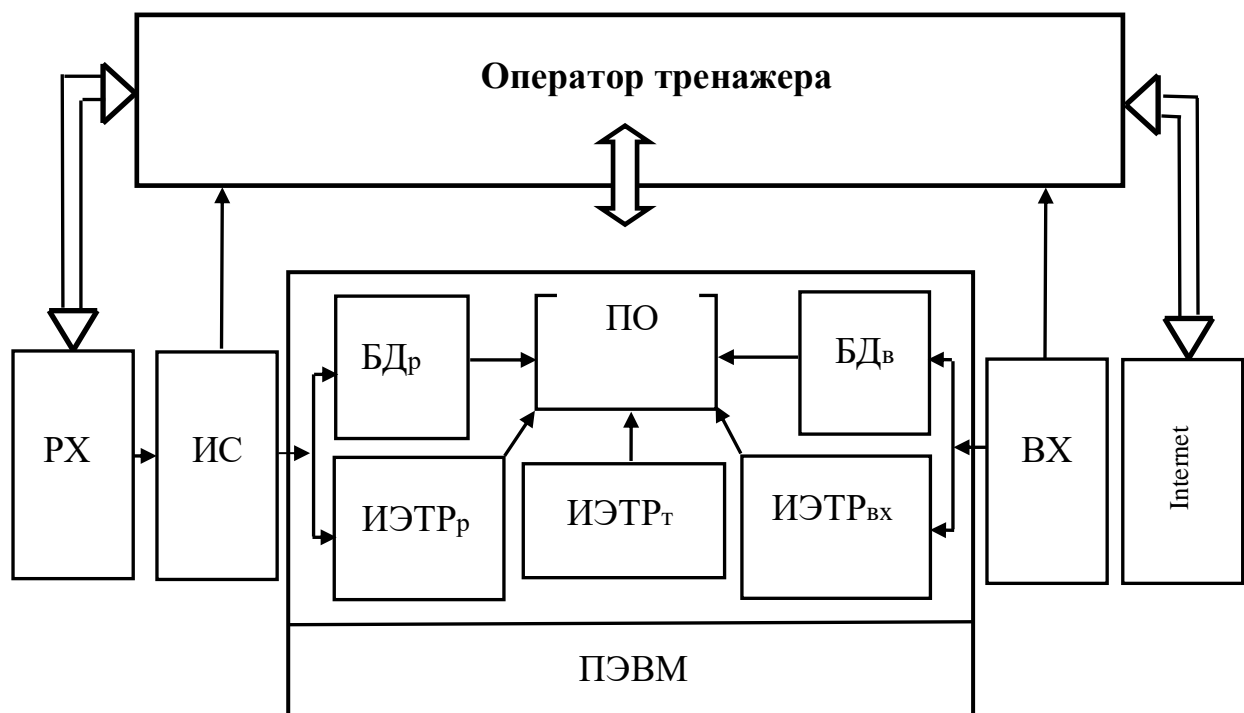

Рис.3. Блок схема функционирования модуля Проектирование

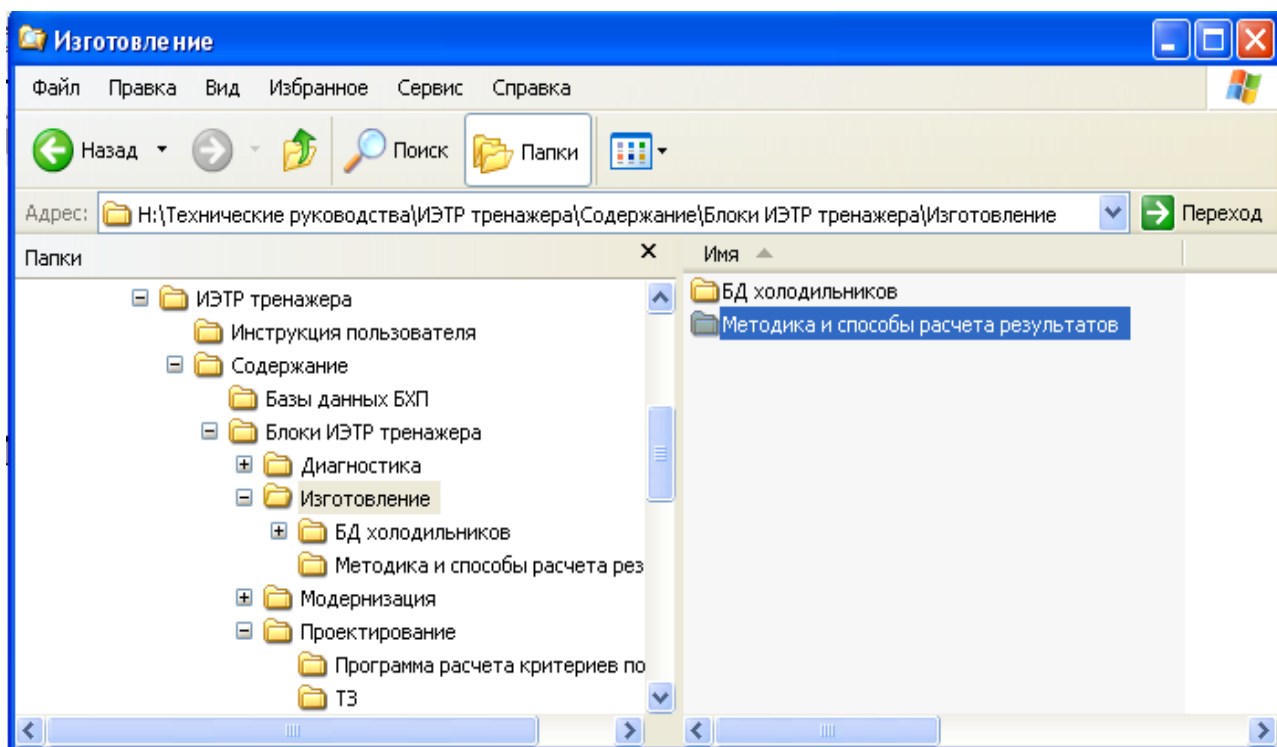
Алгоритм реализации модуля Проектирование на тренажере представлен на рис. 5.



Рис. 5. Блок-схема расчета проектируемых значений переменных

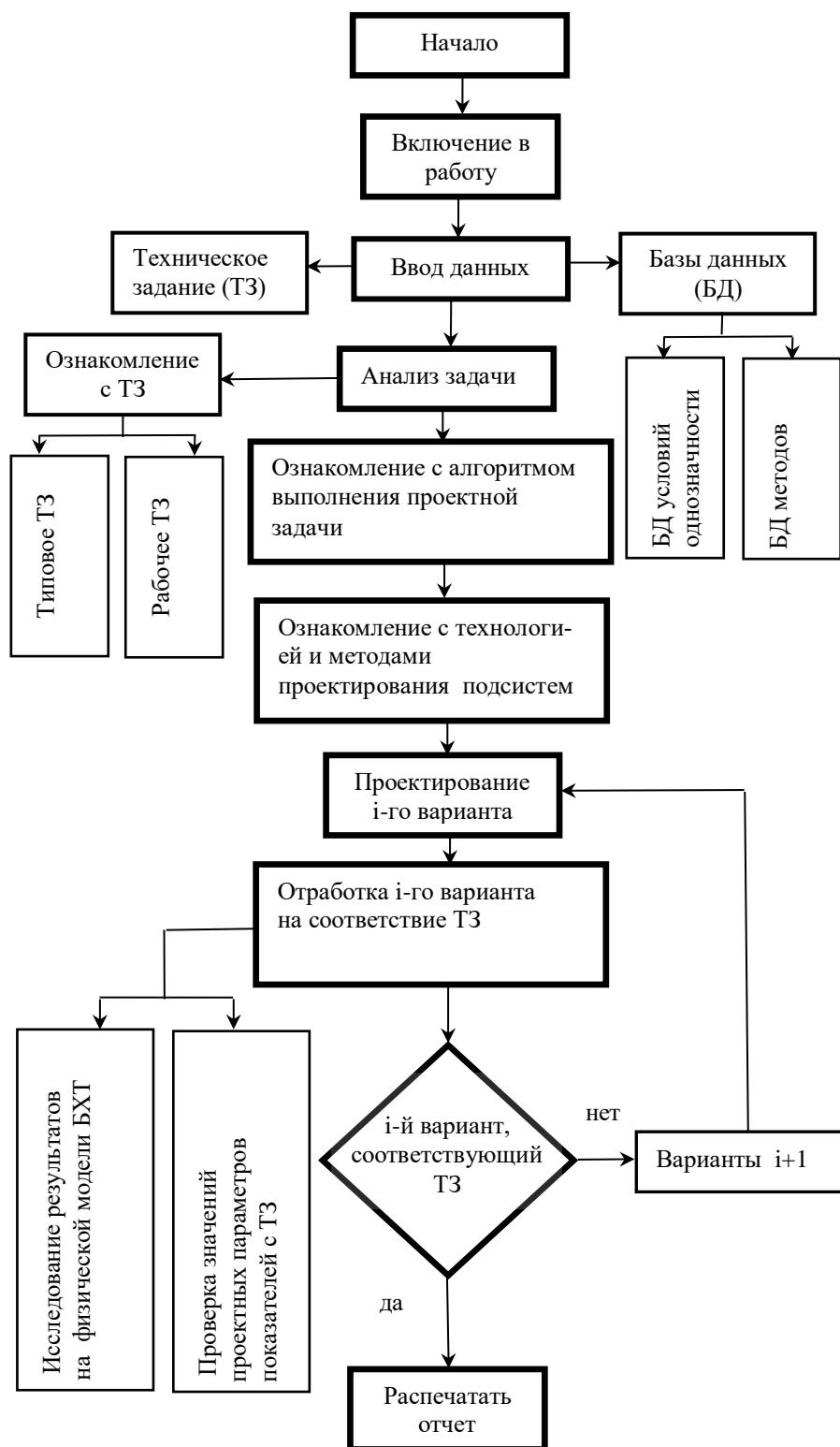

Рис. 6. График диагностических параметров

Обработка полученных результатов при проведении диагностических работ представлена на рисунке 6.

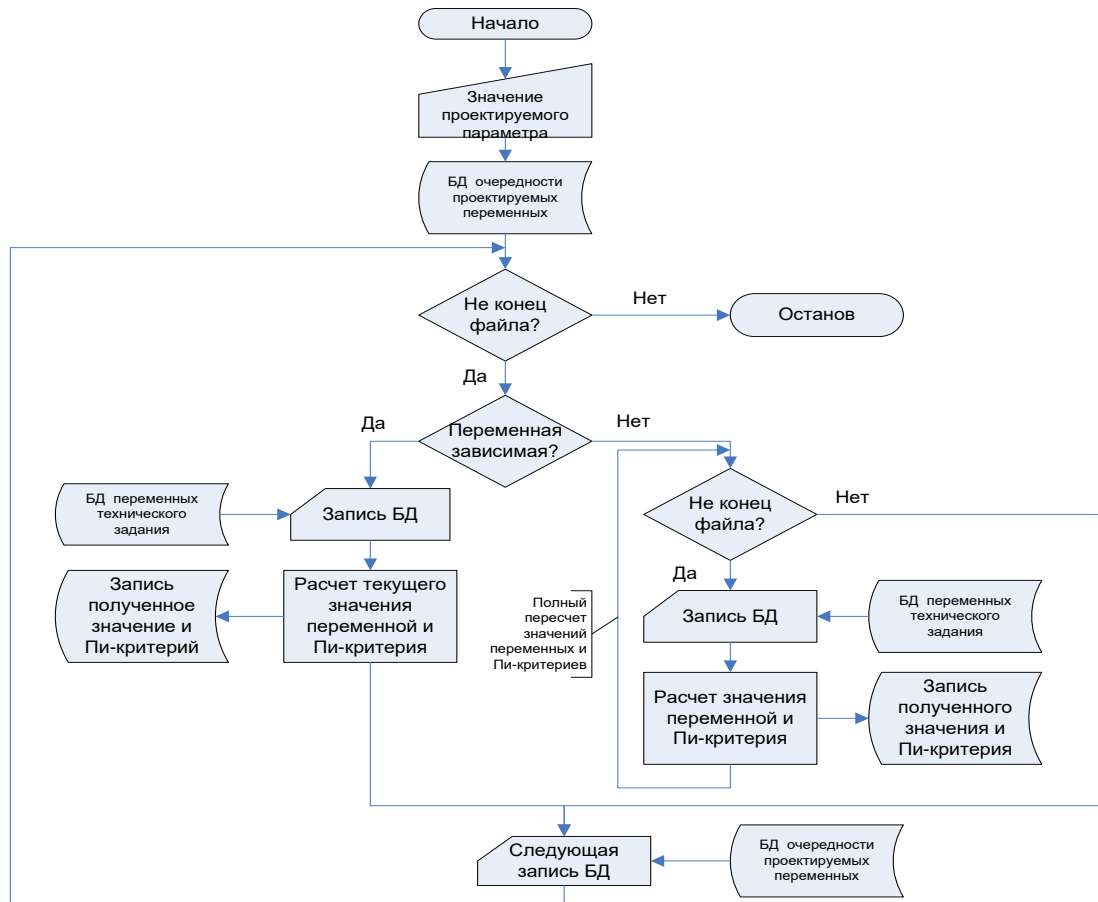
В результате получения практических навыков работы на виртуальном тренажере студенты получают возможность использовать интерактивные средства диагностирования систем [3], обучающие программы, интерактивные электронные технические руководства на устройства.

Список литературы

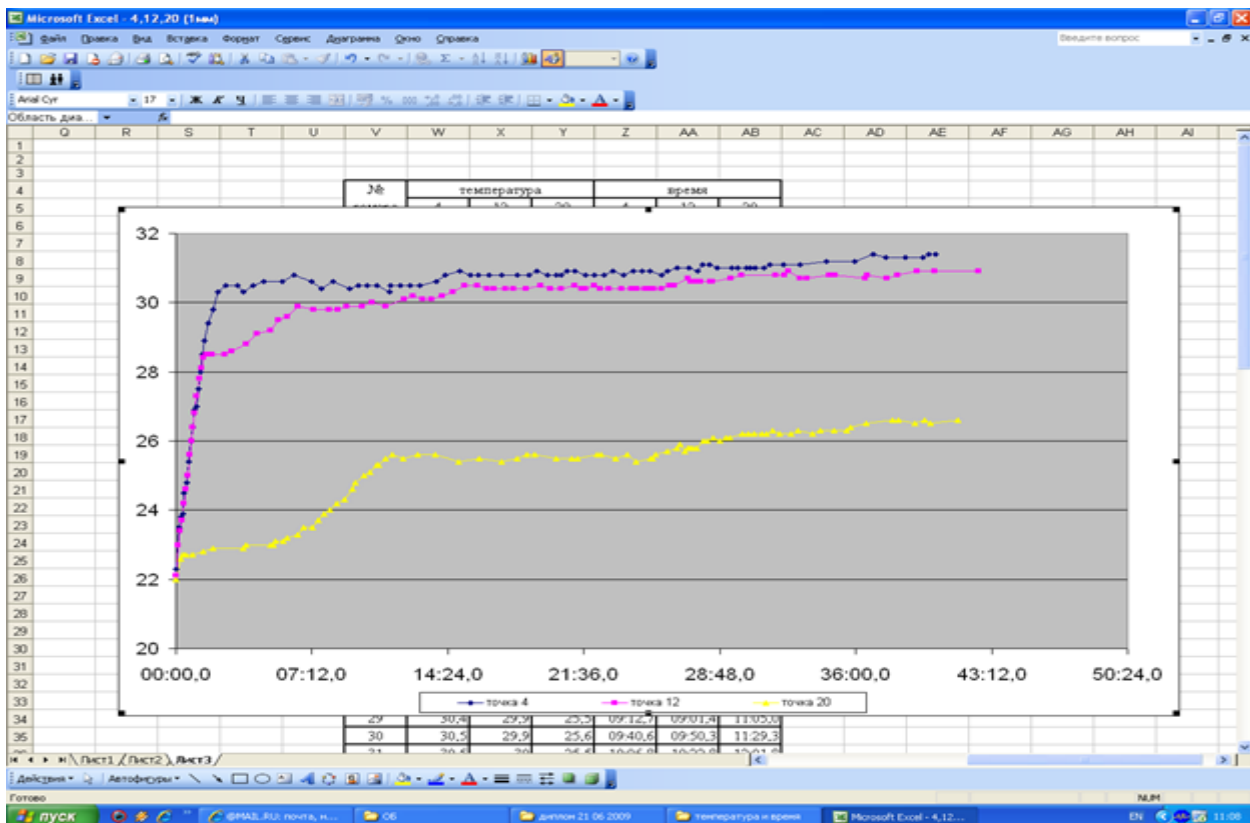
1. Тихонова, О.Б. Разработка системы интерактивных средств обеспечения эксплуатационной эффективности бытовых холодильных приборов: автореф. дис. ... канд. техн. наук / О.Б. Тихонова. – Шахты: ЮРГУЭС, 2012. – 26 с.

2. Тихонова О.Б. Принципы создания и использования интерактивных электронных технических руководств в сфере бытовой холодильной техники /О.Б. Тихонова, В.А. Першин// Изв. вузов. Сев.- Кавк. регион. Технические науки. - 2010. - № 9.-

3. Патент РФ № 96638 МПК F25B 49/00. Виртуальный многофункциональный тренажер по бытовым холодильным приборам / Першин В.А., Тихонова О.Б. и др., по заявке № 2010111283 от 24.03.2010г., Бюл. №22, 2010.

УДК 004.94

АВТОМАТИЗИРОВАННОЕ ПОЗИЦИОНИРОВАНИЕ ВИРТУАЛЬНЫХ ДВОЙНИКОВ ИСТОРИЧЕСКИХ КОСТЮМОВ НА АВАТАРАХ

МОСКВИН АЛЕКСЕЙ ЮРЬЕВИЧ,

к.т.н., доцент

МОСКВИНА МАРИЯ АЛЕКСАНДРОВНА

к.т.н., доцент, доцент

ФГБОУ ВО «Санкт-Петербургский государственный университет промышленных технологий и дизайна»

Аннотация: Компьютерная реконструкция исторического костюма является актуальной областью исследований. Возможности экспозиции реконструкции ограничены функциональными возможностями и алгоритмами работы программных продуктов, применяющихся для воссоздания костюмов в виртуальной среде. В статье изложена методика автоматизированного позиционирования виртуальной одежды относительно аватара. Представлено содержание основных этапов преобразования статичного виртуально костюма в динамичный. Выполнена апробация методики на примере реконструкции юбок для верховой езды XIX в. и показана ее точность.

Ключевые слова: виртуальная реконструкция; исторический костюм; цифровые двойники; виртуальные музеи; системы автоматизированного проектирования.

AUTOMATED POSITIONING OF VIRTUAL TWINS OF HISTORICAL COSTUMES ON AVATARS

Moskvin Alexey Yuryevich,
Moskvina Mariia Alexandrovna

Abstract: Computer reconstruction of historical costumes is a rapidly developing area of research. The possibilities of exhibiting the reconstructions are limited by the functionality and algorithms of the software used to recreate costumes in a virtual environment. The article describes a technique for automated positioning of virtual clothing in relation to the avatar. The main stages of transformation of a static virtual costume into an animated one is described. Approbation of the method was carried out by reconstructing a XIXth century riding skirts and the superior accuracy of 3D models was shown.

Keywords: virtual reconstruction, historical costume, digital twins, virtual museums, CAD systems.

Компьютерная реконструкция исторического костюма является актуальной областью исследований [1]-[6], в рамках которой исторические текстильные артефакты воссоздаются в виртуальной среде с применением систем автоматизированного проектирования и компьютерных графических систем [7]. Одним из ключевых преимуществ виртуальной реконструкции исторического костюма по сравнению с альтернативными концепциями цифровизации, такими, как цифровая фотография и 3D сканирование, является возможность демонстрации исторической одежды в динамике, что особенно актуально для реконструкции исторических трансформируемых изделий и экспозиции костюмов на аватаре в различ-

ных позах. Поскольку каждое изделие симулируется программным обеспечением как отдельный объект, при взаимодействии изделий с анимированным аватаром и друг с другом возникают ошибки симуляции, которые приводят к некорректному отображению 3D одежды, возникновению складок и заломов на ее поверхности. Поэтому современное программное обеспечение для виртуальных примерок одежды не в состоянии автоматически анимировать многослойную историческую одежду, состоящую из нескольких слоев материала.

В данной статье изложена методика автоматизированного позиционирования одежды относительно аватара. На рисунке 1 представлены основные этапы преобразования статичного виртуально костюма в динамичный. Как видно из рисунка, преобразование включает девять этапов.



Рис. 1. Блок-схема процесса преобразования статичного виртуально костюма в динамичный

Апробация разработанной методики выполнена на женском костюме для верховой езды в боковом седле конца XIX в., который является историческим прецедентом трансформируемой одежды [2Ошибка! Источник ссылки не найден., 4]. На рисунке 2 представлен внешний вид костюма для верховой езды и его конструктивное устройство.

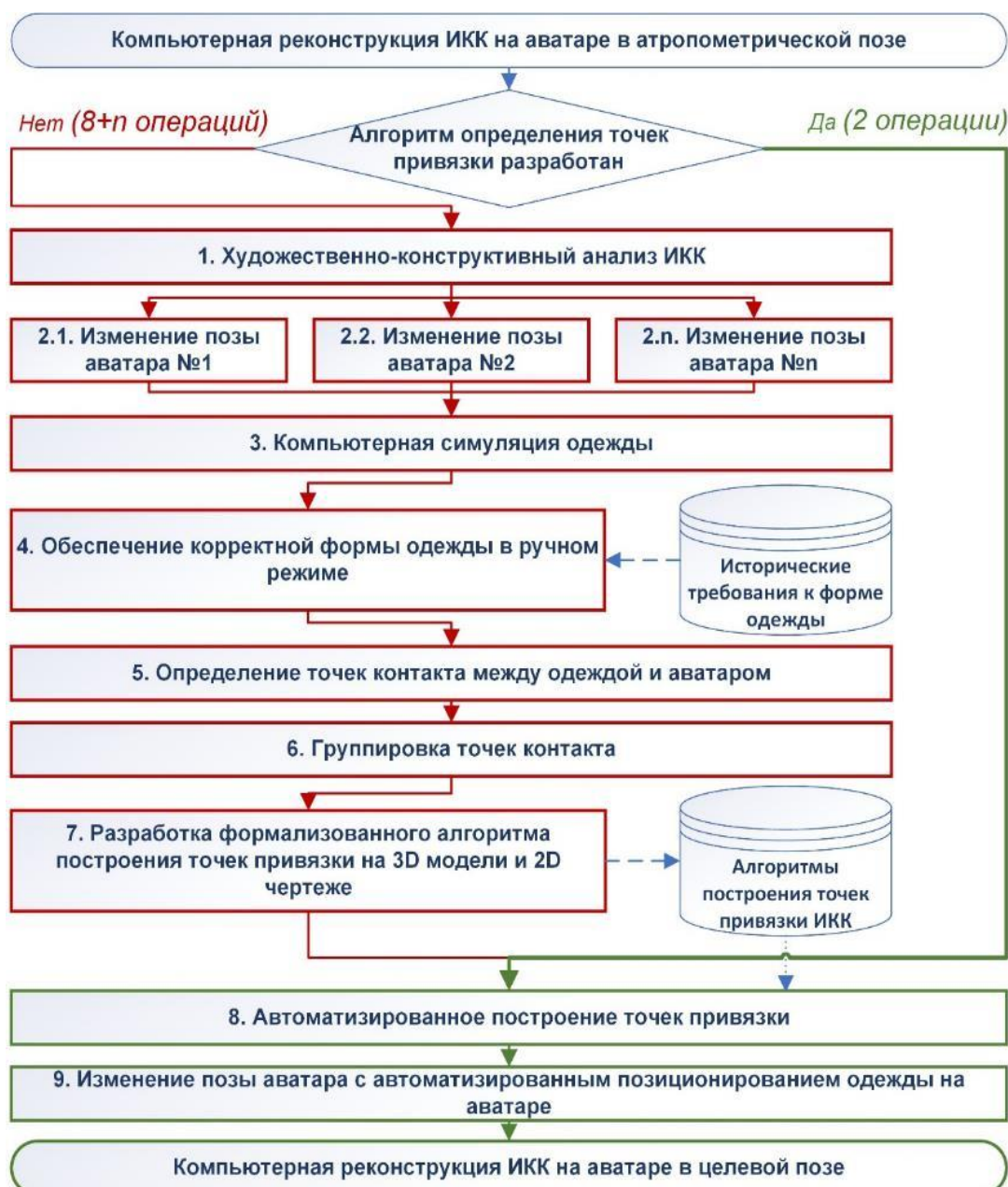

Рис. 2. Конструкция одежды для верховой езды в боковом седле конца XIX в.: а – положение юбки относительно ног всадницы; б – поперечное сечение; в – форма костюма в позиции стоя

Верхняя одежда исторического костюмного комплекса (ИКК) для верховой езды данного периода состояла из жакета, юбки и брюк [8, 9, 10]. Внешняя форма костюма является результатом взаимодействия внешних и внутренних слоев одежды с фигурой человека и лошады. В положении верхом опорной поверхностью юбки являются внешние поверхности бедер в согнутом положении ног всадницы, поверхность седла, жокейки и двух луков. Внутренняя сторона юбки, расположенная между ногами всадницы и седлом, огибает правое бедро всадницы и луки. В позиции стоя избыточная длина юбки компенсировалась застежкой на задней части юбки на уровне бедер. На рисунке 3(а) представлен чертеж юбки для верховой езды и отмечены его конструктивные особенности. Юбка выполняется из передней и задней частей, различных по размеру и конфигурации срезов. Конструкция включает три системы вытачек: №1, 2 и 3 на рис. 3(а). На рисунке 3(б) отмечены зоны 1-5, которые характеризуют различия в чертежах классических юбок и юбок для верховой езды.

Выполнена виртуальная реконструкция ИКК, представленного на картине «Amazone et la cavalier en la chasse» Jules Didier (конец XIX в.). На рисунке 4 представлен прототип и виртуальный ИКК.

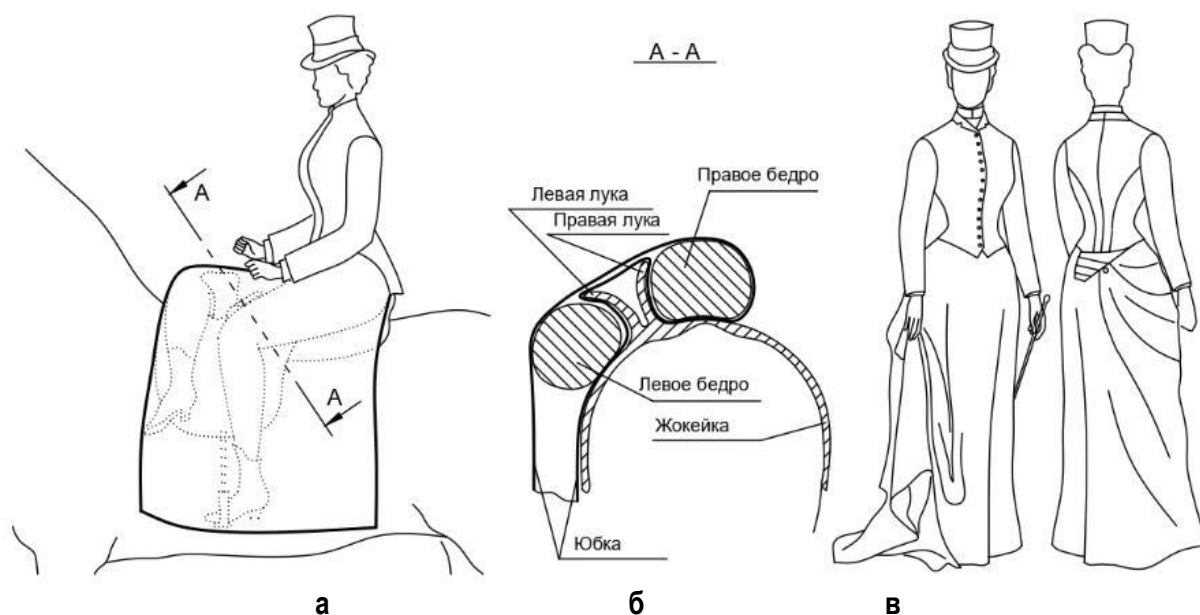

Рис. 3. Чертежи конструкции юбок для верховой езды XIX в. с отмеченными конструктивными особенностями: а – системы вытачек; б – избыточная ширина деталей



Рис. 4. Компьютерная реконструкция костюма для верховой езды XIX в.: а – прототип; б – реконструкция в позиции стоя; в – реконструкция в позиции верхом

Размеры условно-типовой фигуры для моделирования аватара получены из работы 1895 г. [11]. Чертежи изделий получены из систем кроя 1890 г. [12] и 1891 г. [13]. Виртуальная примерка выполнена в программном обеспечении Clo3D. Форма реконструированной юбки была скорректирована в ручном режиме. Для корректировки формы применена команда «Move» ПО Clo3D. Критериями для корректной формы юбки являлись следующие исторические требования к форме одежды: подол располагается ровно, без складок и заломов, горизонтально полу; передний перегиб от колена до стопы правой ноги лежит ровно, без складок и заломов; задней перегиб располагается вертикально; материал в области правого колена лежит ровно, без видимых складок и заломов.

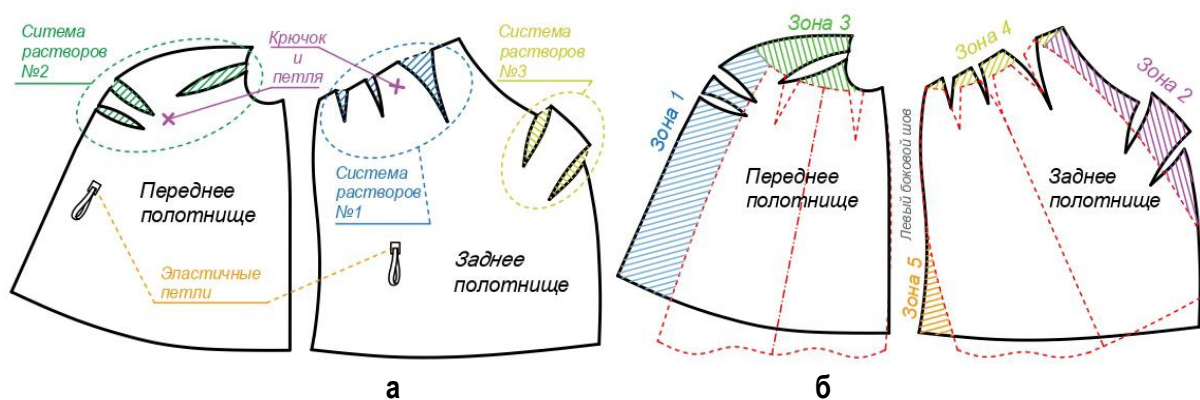
Визуализированы точки контакта между одеждой и твердотельными объектами симуляции с помощью команды «Show pressure points» (см. рис. 5, а). Количество точек контакта составило 1703 шт. Команда «Chulk» была применена для перенесения точек с 3D модели на чертеж (см. рис. 5, б).

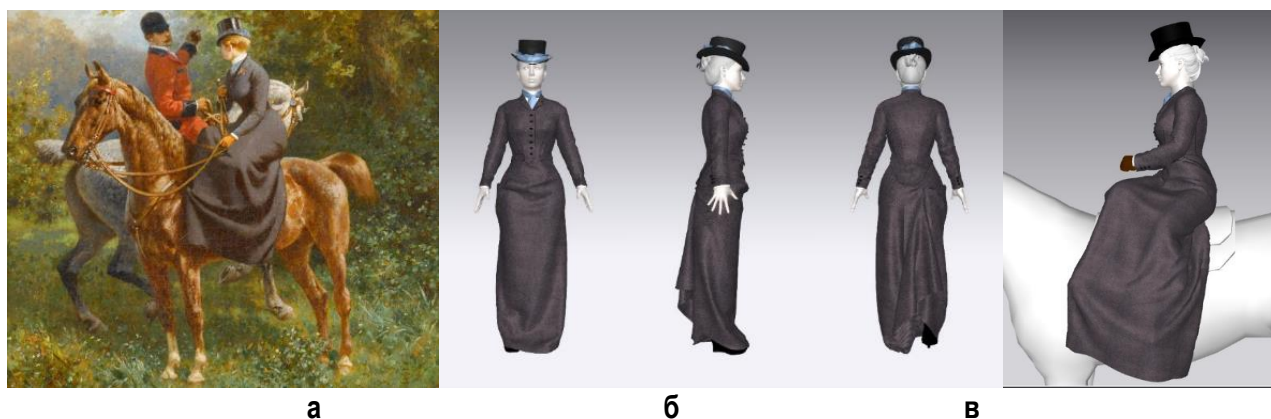

Рис. 5. Определение точек контакта между юбкой ИКК и аватаром всадницы: а – 3D модель; б – 2D чертеж

Выполнена группировка точек контакта (см. рис. 6). Для этого применена команда «Oraque surface» и выполнен визуальный анализ местоположения точек. Выделено 25 групп точек, распределенных по пяти категориям в зависимости от твердотельных объектов, с которыми соприкасается юбка.

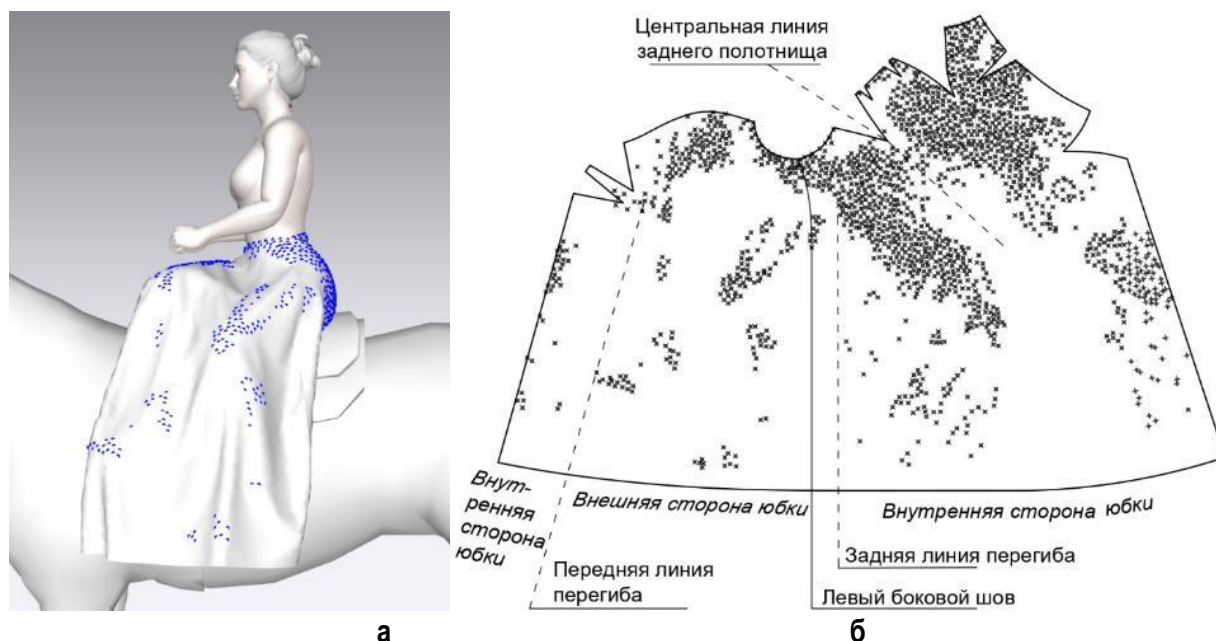

Рис. 6. Систематизация топологии точек контакта между элементами виртуального костюма

Выделено 13 точек привязки на поверхности аватара, $A...M$, которые являются центрами соответствующих групп точек контакта (см. рис. 7, а). Эти точки также являются антропометрическими для аватара и характеризуют места соприкосновения аватара с седлом. Разработан перечень из 14 измерений между точками $A'...M'$. Разработан алгоритм построения точек привязки на плоскости чертежа $A'...M'$, соответствующих точкам $A...M$ на аватаре с применением данных измерений. Точки, выделенные двойными окружностями рисунке 7, являются точками для соединения аватара и одежды. Соединение точек выполняется с применением команды «Track on avatar» Clo3D или аналогичных команд в другом программном обеспечении.

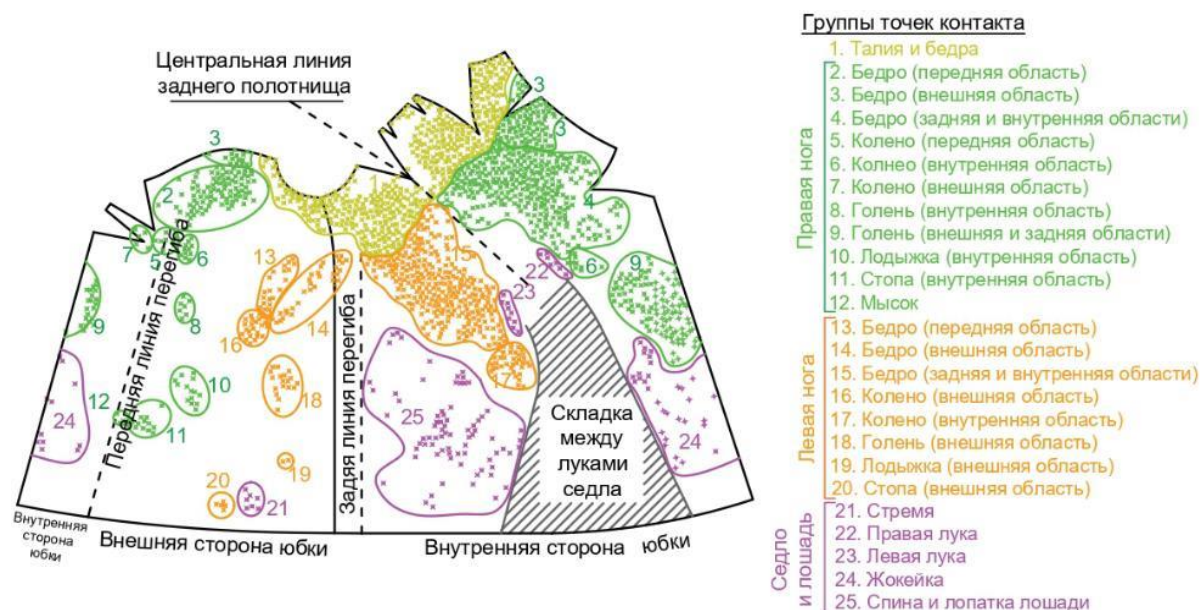

Рис. 7. Точки привязки юбки ИКК для верховой езды к аватару: а – на 3D модели ($A...M$); б – на чертеже конструкции ($A'...M'$)

Выполнена виртуальная примерка юбок двумя способами: с применением методики автоматизированного позиционирования одежды на аватаре и без применения данной методики. Выполнена оценка внешней формы 3D моделей. Критериями для оценки являлись исторические требования к форме и качеству посадки юбок [14, 15, 16]. Результаты оценки представлены на рисунке рис. 8.

Критерии качества посадки юбки виртуального ИКК	С автоматизированным позиционированием	Без автоматизированного позиционирования
Форма подола	✓	✗
Горизонтальность подола	✓	✗
Форма линии переднего перегиба	✓	✗
Направление линии переднего перегиба	✓	✓
Форма линии заднего перегиба	✓	✗
Направление линии заднего перегиба	✓	✗
Отсутствие складок в области правого колена	✓	✗

Рис. 8. Соответствие юбки виртуального ИКК для верховой езды историческим критериям качества посадки с применением и без применения автоматизированного позиционирования одежды на аватаре

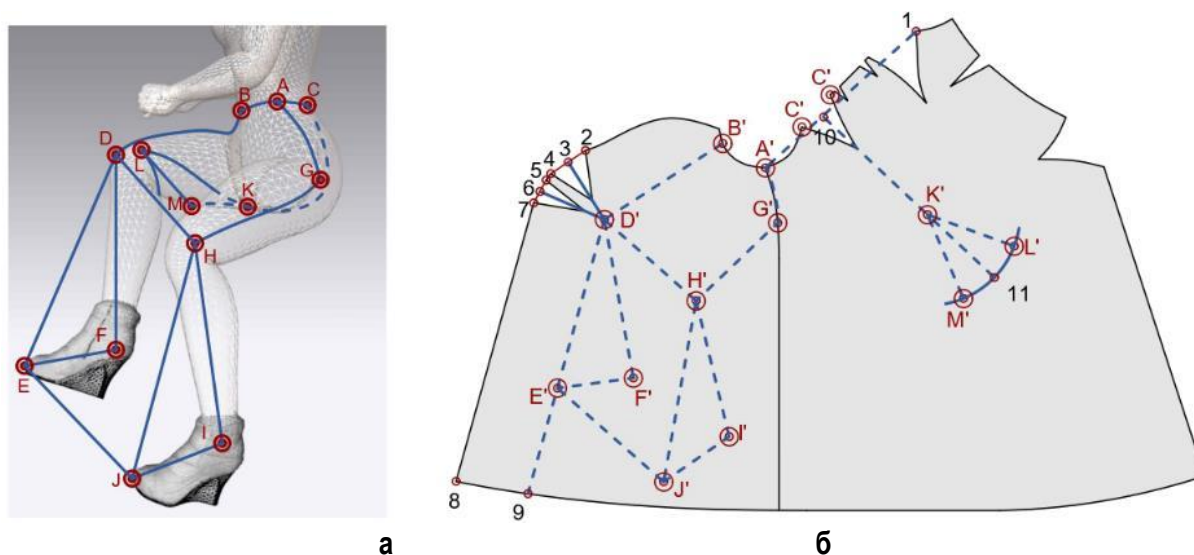
Как видно из рисунка 8, применение разработанного метода обеспечило соблюдение требований к форме одежды. Без применения автоматизированного позиционирования одежды на аватаре, виртуальная примерка не обеспечила соответствие одежды требованиям к качеству посадки, за исключением направления переднего перегиба юбки, которое зависит исключительно от положения колена и стопы аватара, и не может быть воспроизведено неверно в рамках физически-корректной симуляции.

Разработанный метод трансформации статичных костюмов в динамичные применим для широкого ассортимента изделий, требования к форме и качеству посадки которых известны. Методика определения точек контакта на аватаре и чертеже полностью готова к автоматической обработке с применением параметрического 3D и 2D проектирования.

Список литературы

1. Москвин А.Ю., Сурженко Е.Я., Дубова Е.А., Москвина М.А. Реконструкция женского средневекового костюма в среде САПР // Дизайн и технологии. – 2017 – №62 (104). – С. 46-54.
2. Москвин А.Ю., Москвина М.А., Сурженко Е.Я. Разработка методики компьютерной реконструкции юбок для верховой езды на основе исторических чертежей // Дизайн и технологии. – 2018 – №63 (105). – С. 37-46.
3. Kuzmichev V., Moskvin A., Surzhenko E., Moskvina M. Computer reconstruction of 19th century trousers // International Journal of Clothing Science and Technology. – 2017. - Vol. 29 Issue: 4. - pp. 594-606. DOI: <https://doi.org/10.1108/IJCST-12-2016-0139>
4. Kuzmichev V., Moskvin A., Moskvina M., Pryor J. Research on 3D reconstruction of late Victorian riding skirts // International Journal of Clothing Science and Technology. – 2018. - Vol. 30 Issue: 6. - pp. 790-807. DOI: <https://doi.org/10.1108/IJCST-12-2017-0192>
5. Moskvin A., Kuzmichev V., Moskvina M. Digital replicas of historical skirts // The Journal of The Textile Institute. – 2019. – Vol. 110 Issue 12. – pp. 1810-1826, DOI: <https://doi.org/10.1080/00405000.2019.1621042>. (Web of Science, Scopus).

6. Wijnhoven M.A., Moskvina A., Moskvina M. Testing archaeological mail armour in a virtual environment: 3rd century BC to 10th century AD // Journal of Cultural Heritage. – 2021. - №48. – pp. 106–118, DOI: 10.1016/j.culher.2020.12.002
7. Москвин А.Ю., Дубова Е.А. Систематизация практики проектирования одежды на основе конструктивных решений средневекового костюма // Известия вузов. Технология легкой промышленности. – 2017. – №2 (Т.36). – С. 78-83.
8. Karr E. American horsewoman. – London: The Riverside Press, 1890. – 354 p.
9. O'Donoghue P. A Beggar on horseback. – London: J. and R. Maxwell, 1887. 394 p.
10. O'Donoghue P. Ladies on horseback. – London: W.H. Allen, 1881. – 362 p.
11. Bisbee F. S. Instruction Book of Bisbee's American Tailor System of Dress Cutting. – Boston, MA: American System Company, 1895. – 32 p.
12. Vincent W.D.F. The Cutters Practical Guide to the Cutting of Ladies' Garments: Embracing All the New and Current Styles of Every class and style of Ladies' Garments. – London: The John Williamson Company, 1890. – 142 p.
13. Hecklinger C. The «Keystone» system. A text-book on cutting and designing ladies' garments. – New York: The West Publishing Co., 1891. – 82 p.
14. Moustache V. The Barb and the bridle: A Handbook of equitation for ladies. – London: The Queen, 1874. – 176 p.
15. O'Donoghue P. Riding for ladies, W. – London: Thacker and Company, 1887. – 416
16. Pryor J. Side-saddle. – Wykey: Quiller Publishing, 2007. – 24 p.

© А.Ю. Москвин, М.А. Москвина, 2021

УДК 62-838

ПРОЕКТ МУСОРОВОЗА НА БАЗЕ ГРУЗОВОГО АВТОМОБИЛЯ С ТЯГОВЫМ ЭЛЕКТРОПРИВОДОМ

СОРОЧИНСКИЙ ДМИТРИЙ ГЕННАДЬЕВИЧ

магистрант

Институт сферы обслуживания и предпринимательства (филиал) ДГТУ в г. Шахты

*Научный руководитель: Калмыков Борис Юрьевич,**к.т.н., доцент**Институт сферы обслуживания и предпринимательства (филиал) ДГТУ в г. Шахты*

Аннотация: В статье рассматриваются существующие компоновочные схемы привода автомобилей с тяговым электроприводом. На основе известных кинематических схем трансмиссии спроектирована новая схема привода для грузового автомобиля-мусоровоза. Предложена новая конструкция коробки передач с применением планетарных механизмов, позволяющих обеспечить два вала отбора мощности для привода оборудования мусоровоза, а также отдельный вал привода ведущих колес автомобиля.

Ключевые слова: Тяговый электропривод, грузовой автомобиль-мусоровоз, трансмиссия, коробка передач, вал отбора мощности.

PROJECT GARAGE TRUCK BASED ON A TRUCK WITH A TRACTION ELECTRIC DRIVE

Sorochinsky Dmitry Gennadievich

Scientific adviser: Kalmykov Boris Yurievich

Annotation: The article discusses the existing layout diagrams of the drive of vehicles with a traction electric drive. On the basis of the known kinematic transmission schemes, a new drive scheme for a garbage truck has been designed. A new design of the gearbox with the use of planetary mechanisms is proposed, which allows to provide two power take-off shafts to drive the garbage truck equipment, as well as a separate drive shaft for the driving wheels of the car.

Keywords: Traction electric drive, garbage truck, transmission, gearbox, power take-off shaft.

Рассмотрим существующие компоновочные схемы электропривода автомобилей. На рисунке 1 изображены варианты тягового электропривода автомобиля (ТЭПА).

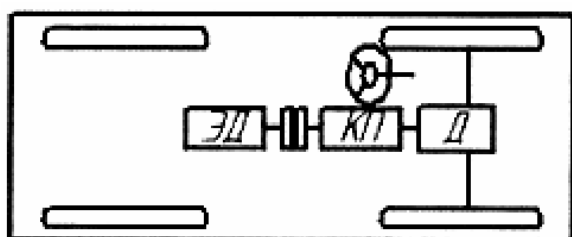

А)

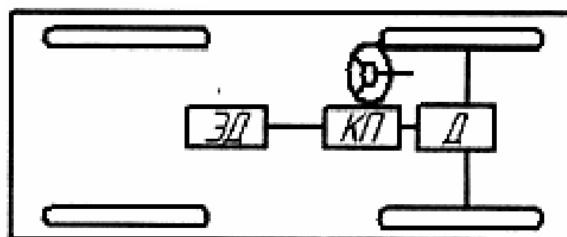

Б)



Рис. 1. Варианты компоновочных схем ТЭПА

На рисунке 1 буквами обозначены:

- Д – межколесный дифференциал;
- КП – коробка переключения передач;
- Р – редуктор;
- ЭД – электродвигатель.

На рисунке 1, А) представлен ТЭПА, состоящий из электродвигателя (ЭД), сцепления, коробки переключения передач (КП) и межколесного дифференциала (Д).

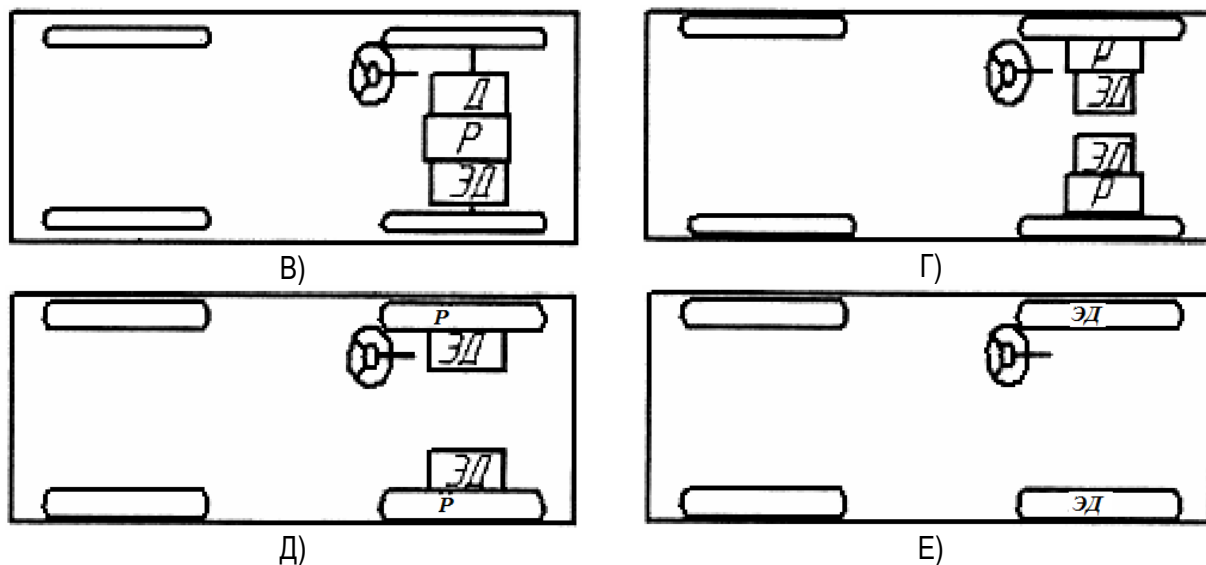
На рисунке 1, Б) ТЭПА с ЭД, автоматической КП и Д.

На рисунке 1, В) ТЭПА, в котором ЭД, Р и Д объединены в единую конструкцию.

На рисунке 1, Г) ТЭПА, в котором Д отсутствует и заменен двумя двигателями.

На рисунке 1, Д) изображен ТЭПА, который встроен в колесо. Это так называемый «мотор-колёсный» привод.

На рисунке 1, Е) ТЭПА, в котором полностью отсутствует механическая передача между электродвигателем и ведущим колесом, и ротор электродвигателя непосредственно связан с ведущим колесом.

Каждая из рассмотренных компоновочных схем электроавтомобиля имеет свои плюсы и свои минусы. Наиболее оптимальным вариантом, подходящим для проектирования грузового автомобиля-мусоровоза является схема, изображенная на рисунке 1, А). Во-первых, она является «классической» для заднеприводных автомобилей. Во-вторых, данная схема обладает определенной простотой и экономичностью.

На рисунке 2 представлена предлагаемая кинематическая схема ТЭПА грузового автомобиля-мусоровоза.

На рисунке 2 цифрами обозначены:

- 1 – ЭД;
- 2 – муфта сцепления;
- 3 – КП;
- 4, 5 – валы отбора мощности;
- 6 – муфта крепления карданного вала;
- 7 – вал карданный;
- 8 – конический редуктор (Р);
- 9 – Д;
- 10 – сдвоенные задние колеса грузового автомобиля.



Рис. 2. Кинематическая комбинированная схема ТЭПА



Рис. 3. Комбинированная кинематическая схема работы КП

Таким образом, мощность и крутящий момент, формируемый ЭД 1 через муфту сцепления 2, передается на КП 3, где распределяется между валами отбора мощности 4 и 5, а также к приводу ведущих колес грузового автомобиля-мусоровоза. Вали 4, 5 передают часть мощности и крутящего момента на гидронасосы привода навесного оборудования и оборудования бункера грузового автомобиля-

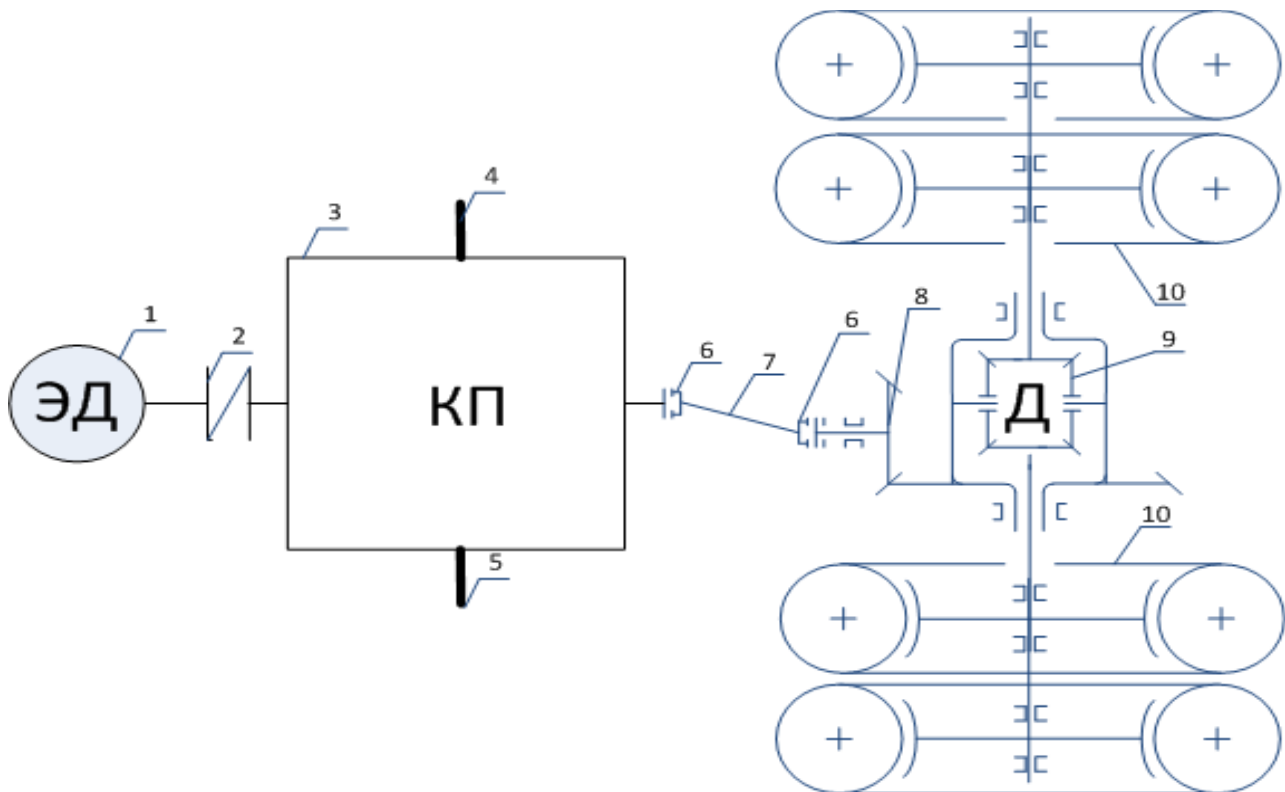
мусоровоза в момент погрузки твердых бытовых отходов и их сдавливания, а также мощность и крутящий момент при движении передается через карданный вал 6 с муфтами 7, редуктор 8 и Д 9 к приводу ведущих колес 10 грузового автомобиля-мусоровоза.

При проектировании кинематической схемы наибольший интерес вызывает схема КП, которая представляет из себя модуль, состоящий из двух дифференциальных (планетарных) механизмов, соединенных последовательно и представленный на рисунке 3.

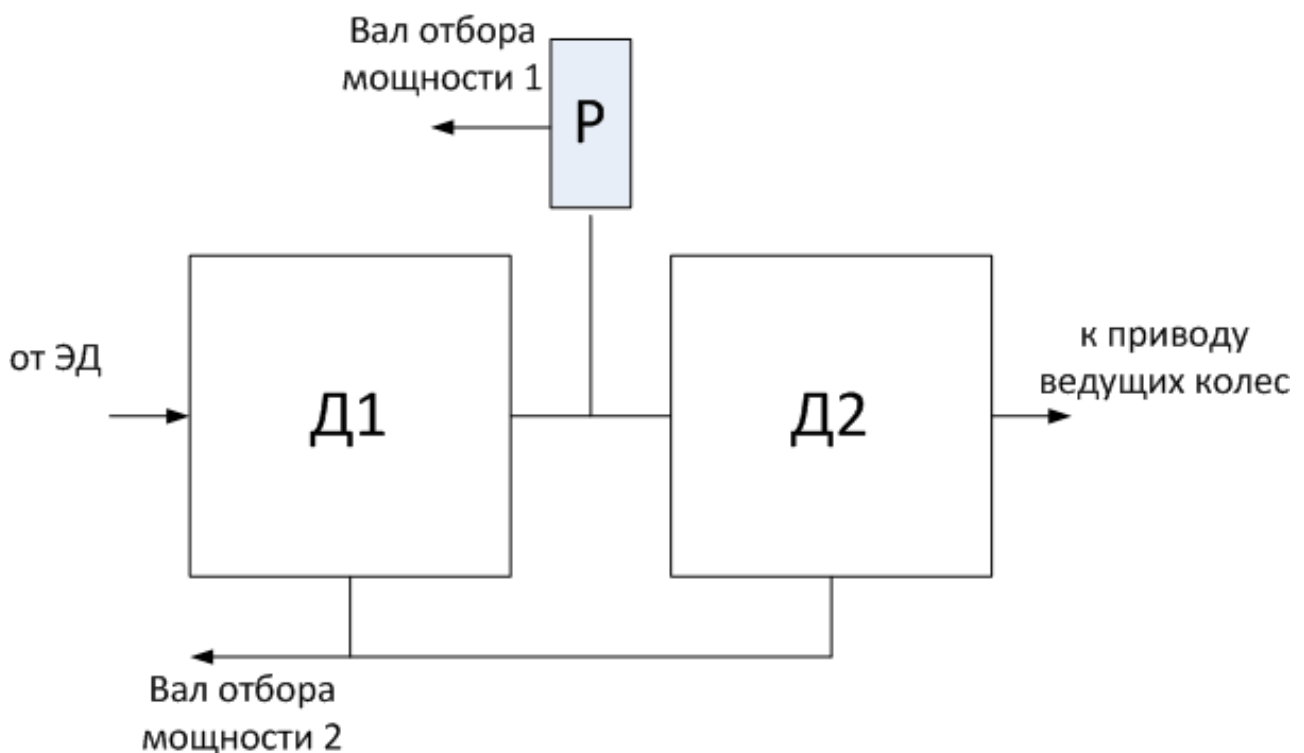
В результате проведенных исследований была выбрана компоновочная схема привода грузового автомобиля-мусоровоза с тяговым электроприводом. Представлена кинематическая схема трансмиссии проектируемого грузового автомобиля-мусоровоза. Предложена новая конструкция КП с применением планетарных механизмов, позволяющих освободить два вала отбора мощности для привода оборудования мусоровоза, а также отдельный вал привода ведущих колес автомобиля.

Список литературы

1. Mechatronic intelligent bus control system/ Kalmykov B.Y // IEEE East-West Design & Test Symposium (EWDTS 2017) Proceedings. - 2017. p. 8110089.
2. Yazvinskaya N.N., Galushkin N.E., Galushkin D.N., Kalmykov B.Y. Analysis and comparison of generalized Peukert's equations parameters for nickel-cadmium batteries with pocket and sintered electrodes // International Journal of Electrochemical Science. 2020. T. 15. № 1. p. 412-423.
3. Drovnikov A.N., Kalmykov B.Yu. On the development trends of the machine-tractor park of the agro-industrial complex of Russia // IOP Conference Series: Materials Science and Engineering. 2019 International Conference on Innovations in Automotive and Aerospace Engineering, ICI2AE 2019. 2019. p. 012078.
4. Drovnikov A.N., Kalmykov B.Yu. Technological bases of the improvement of agricultural transport-technological machines // IOP Conference Series: Materials Science and Engineering. 2019 International Conference on Innovations in Automotive and Aerospace Engineering, ICI2AE 2019. 2019. p. 012084.
5. Kalmykov B.Y., Stradanchenko S.G., Sirotkin A.Y., Garmider A.S., Kalmykova Y.B. Effect of the bus bodywork on impact strength properties in roll-over // ARPN Journal of Engineering and Applied Sciences. 2016. T. 11. № 17. p. 10205-10208.
6. Kalmikov B.Y., Ovchinnikov N.A., Kalmikova O.M., Guguyev I.K., Kushnariva I.V. Application of the method of distribution of the total energy of impact on the bearing elements of the body of the bus when calculating the failure loads // ARPN Journal of Engineering and Applied Sciences. 2015. T. 10. № 10. p. 4366-4371.
7. Visotski I.Y., Ovchinnikov N.A., Petriashvili I.M., Kalmikova Y.B., Kalmykov B.Yu. The use of additional devices for reducing the deformation of the bus body when tipping // ARPN Journal of Engineering and Applied Sciences. 2015. T. 10. № 12. p. 5150-5156.

УДК 62

УЛУЧШЕНИЕ КОНСТРУКЦИИ ИНВАЛИДНОЙ КОЛЯСКИ С МОТОР-КОЛЕСОМ ДЛЯ ЛИЦ С ОГРАНИЧЕННЫМИ ВОЗМОЖНОСТЯМИ ЗДОРОВЬЯ

СТАРОСТИН ДЕНИС ВАЛЕРЬЕВИЧ,
ВЕЛИЧКО ИВАН СЕРГЕЕВИЧ,
КУНДЫШЕВ МИХАИЛ НИКОЛАЕВИЧ

Студенты

ФГБОУ ВО «Владивостокский государственный университет экономики и сервиса»

Научный руководитель: Гриванова Ольга Владимировна

к. т. н., доцент

ФГБОУ ВО «Владивостокский государственный университет экономики и сервиса»

Аннотация: в данной работе представлены результаты теоретических и натурных испытаний инвалидных колясок как базовой комплектации, т.е.несамоходных, в том числе оборудованных исключительно амортизированными колесами без электрического двигателя, так исамоходных с модернизированной ходовой частью, оборудованных только мотор-колесами, а также, в качестве перспективного варианта,самоходных, оборудованных одновременно амортизированными и мотор-колесами.

Ключевые слова: люди с ОВЗ, инвалидная коляска, амортизирующие колеса, мотор-колесо, модернизация.

MODERNIZATION OF THE DESIGN OF A WHEELCHAIR FOR PEOPLE WITH DISABILITIES

Starostin Denis Valeryevich,
Velichko Ivan Sergeevich,
Kundyshev Mikhail Nikolaevich

Оборудование инвалидной коляски амортизированными колесами открывает новые возможности для маломобильных лиц и с ограниченными возможностями здоровья совершать комфортные перемещения не только по оборудованному дорожному полотну, но и по грунтовым, грейдерным и парковым дорогам с неоднородным рельефом со значительным колебанием неровностей по высоте, что приводит к ощутимым толчкам и вибрациям для пользователя, требующим применения особых работоспособных конструкций, таких как амортизированные колеса, для улучшения качества передвижений.

В представленной работе приведены технические и эксплуатационные показатели и характеристики совместного применения технологического оборудования, сделаны выводы.

Вопрос о повышении качества жизни маломобильных групп граждан на сегодняшний день является актуальным, так как они испытывают затруднения при передвижении с помощьюнесамоходных инвалидных колясок, получении услуг, участии в производственных процессах, общественной и социальной жизни и т. д. [1, с. 58.].

В настоящее время с развитием техники на рынке появились мотор-колеса, которые способны, функционально являясь двигателями и обладая небольшими габаритами, простотой конструкции, эксплуатационной надежностью и высоким коэффициентом полезного действия, облегчить передвижения пользователей без применения физической силы [2, с. 251.]. Легкость в управлении, обслуживании и высокая техническая надежность делают их актуальными и остро-социально значимыми для маломобильных групп населения.

Техническое решение, связанное с применением амортизированных колес в конструкциях ходовой части инвалидных колясок с мотор-колесами, имеет особое значение и новизну, т.к. способствует выполнению транспортной работы на необорудованном дорожном полотне с большим количеством препятствий. Такой подход к развитию конструкций ходовой части способствует расширению возможностей к перемещению маломобильных лиц и повышению их качества жизни.

Для создания 3D моделей использована программа Rhinoceros 3D, которая предназначена для передачи геометрии NURBS [3, с. 79.]. Также данная программа используется для работы с твердотельными объектами при помощи промышленного моделирования [4, с. 169.].

Основная часть

Изучение технических и эксплуатационных характеристик разработанных конструкций производилось с учетом пространственно-временных параметров движения. Также применялось обобщение опыта передовой практики проектирования инвалидных колясок, теоретический анализ и синтез, системно-структурный анализ, 3D моделирование, конкретизация, сбор независимых характеристик и статистическая обработка данных с планированием экспериментов.

Основным элементом конструкции является ступичное мотор-колесо (рис. 1), которое исполняет роль как электродвигателя, так и электродвижителя всего транспортного средства [5, с. 97.]. В данной конструкции используется модель ступичного мотор-колеса – Bikight. По центру ступицы располагается отверстие, в котором установлен вал для соединения со стойкой управления, в самой ступице находятся основные элементы мотор-колеса, а именно: статор, ротор и обмотка (рис. 2).



Рис. 1. 3D модель ступичного мотор-колеса Bikight

Принцип работы мотор-колеса заключается в следующем – в статоре создается вращающееся магнитное поле, которое взаимодействует с магнитами ротора, что заставляет колесо вращаться. Статор имеет форму многолучевой звезды, на лучах которой выполнены обмотки.

В момент прохождения по обмотке электрического тока лучи обретают электромагнитные свойства и притягивают к себе магниты, расположенные на роторе. Обмоток на статоре большое количество – это обеспечивает плавность вращения и достаточную мощность. Для постоянного вращения мотор-колеса на обмотку подаются импульсы напряжения, что активизирует их магнитные свойства при приближении к нужному магниту. Магниты расположены на роторе на небольшом расстоянии, что позволяет обеспечить плавность работы устройства.

Ниже приведены технические характеристики мотор-колеса, использованного для усовершенствования ходовой части инвалидной коляски (табл. 1).

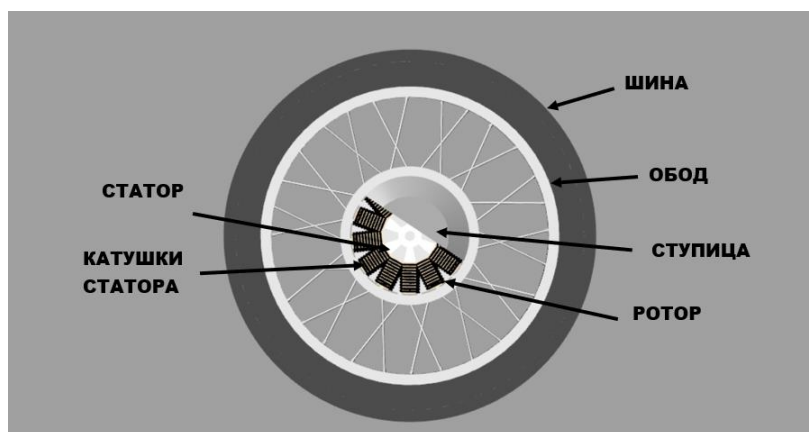
Таблица 1

Технические характеристики ступичного мотор-колеса Bikight

Материал	Алюминиевый сплав, резина
Мощность мотор-колеса	450Вт
Размер колеса	10"
Максимальная скорость под нагрузкой	45 км/ч
Емкость батареи	3500 мАч
Емкость и напряжение АКБ	9 Ач, 45 В

Амортизированные колеса – это инновационная система подвески, встроенная в пассивное транспортное колесо. Главное преимущество данной системы – подвеска внутри колеса, которая имеет свойство амортизировать толчки и вибрации в нескольких направлениях, улучшая отклик, управляемость и эффективность работы подвески [6, с. 349.].

Амортизированные колеса разработаны специально для велосипедов и инвалидных колясок, но в будущем возможно применение и в туристических мотоциклах, квадроциклах, снегоходах, т.е. в технике для движения по дорогам со сложным рельефом (рис. 3).

Амортизированное колесо способно поглощать до 50% энергии во время движения по неровностям: бордюрам, ступенькам и т.д. Кроме того, подвеска внутри колеса активируется только в случае контакта с неровностью, а значит, при езде по ровным дорогам колесо такое колесо работает как обычное пассивное.

По сравнению с обычными колесами амортизированные обладают преимуществами:

- поглощают вибрацию и удары при преодолении препятствий и неровностей во время движения;
- легко снимаются и устанавливаются на транспорт за счет быстросъемной оси;
- доступны в различных вариантах жесткости амортизаторов;
- возможно изготовление как в самом экономичном трех-амортизационном варианте, так и в многозвенной конструкции с целью улучшения качества движения.

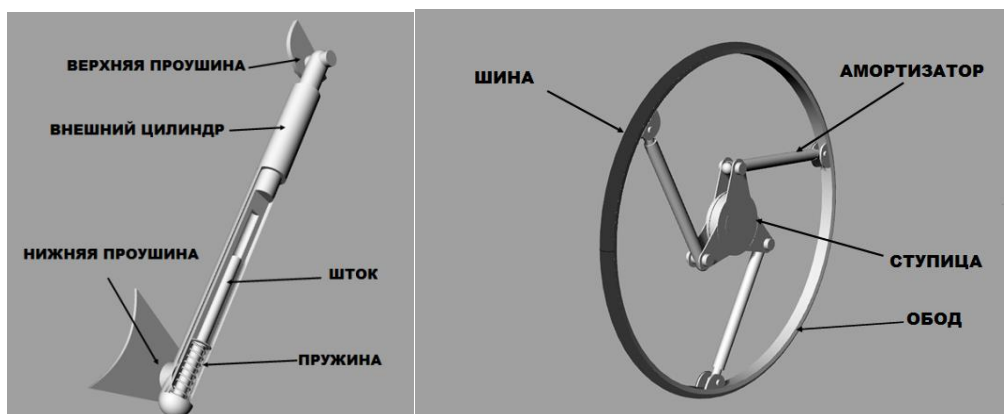

а) амортизированное колесо

б) амортизатор

Рис. 2. Конструкции пассивного амортизированного колеса и амортизатора

В системе амортизированного колеса стандартной конструкции минимум три поршня сжимаются для поглощения ударов, чтобы обеспечить повышение качества безвибрационного передвижения.

Обод колеса изготавливается жесткий и прочный, в то время как рычаги подвески и ступица обеспечивают амортизацию.

При преодолении препятствий пружина амортизатора автоматически сжимается, а при езде на ровной дороге становится жесткой.

Рычаги подвески расположены на одинаковом расстоянии вокруг центральной ступицы и приводятся в действие только при наличии препятствия или пересеченной местности (рис. 4).

Система обеспечивает амортизацию на 360 градусов независимо от угла расположения поршня амортизатора.

Данные колеса идеально подходят по характеристикам для конструкции инвалидной коляски, представленной в работе, в условиях настоящего состояния дорог.



Рис.3. 3D модель ходовой части инвалидной коляски с мотор-колесом тянущего типа и пассивными амортизированными колесами

Инвалидная коляска оборудована стойкой управления, которая находится спереди при всех вариантах конструкции коляски, кроме базовой комплектации [7, с. 56.]. Данная стойка подает сигналы начала движения и торможения на мотор-колесо. Сцепление осуществляет специальное устройство, которое крепится с одной стороны к стойке, а с другой к трубчатой конструкции коляски [8, с. 194.]. Под сиденьем располагается стальной барабан, от которого идут стержни на сцепление с коляской, а также стержень, который осуществляет сцепление со стойкой управления. Стальные стержни изготовлены телескопическими, что позволяет сцепному устройству быть универсальным для разных конструкций колясок.

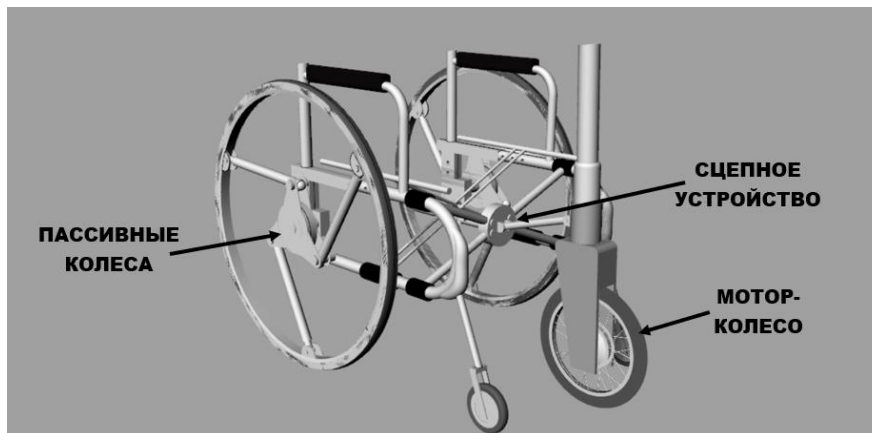

Рис. 4. 3D модель инвалидного транспортного средства

Ниже (табл. 2) представлены некоторые технические характеристики четырех вариантов комплектации инвалидных колясок – базовая комплектация (отсутствие мотор-колеса и амортизированных колес); комплектация инвалидной коляски только мотор-колесом; комплектация инвалидной коляски только амортизированными колесами; комплектация совместно мотор-колесом в качестве движителя и амортизированными колесами (комбинированная комплектация).

Таблица 2

Некоторые технические характеристики инвалидных колясок

№	Характеристика	Базовая комплектация	Комплектация мотор-колесом	Комплектация амортизированными колесами	Комбинированная комплектация
1	Собственная масса	19 кг	23,5 кг	28 кг	30,5 кг
2	Полная масса	140 кг	153,5 кг	158 кг	180,5 кг
3	Дорожный просвет стабильный	0,2 м	0,2 м	0,2 м	0,2 м
4	Время разгона	15 с – 20 с	5 с	25 с	35 с
5	Максимальная мощность	170 Вт	450 Вт	170 Вт	450 Вт
6	Крутящий момент	10 Нм	25 Нм	15 Нм	35 Нм

На рис. 5 показаны зависимости величин радиусов поворота и тормозного пути от вида комплектаций инвалидных колясок, где в вертикальном положении приведены значения в метрах, а в горизонтальном положении приведены комплектации колясок: 1- базовая, 2 – комплектация с мотор-колесом, 3 – комплектация с амортизированными колесами, 4 – комбинированная комплектация с мотор-колесом и амортизированными колесами.



Рис. 5. Радиус поворота и тормозной путь инвалидных колясок различных комплектаций

В (табл. 3) представлены некоторые эксплуатационные характеристики четырех вариантов комплектации инвалидных колясок, аналогично (табл. 2).

На рис. 6 представлены экспериментальные кривые эксплуатационных характеристик инвалидных колясок.

Таблица 3

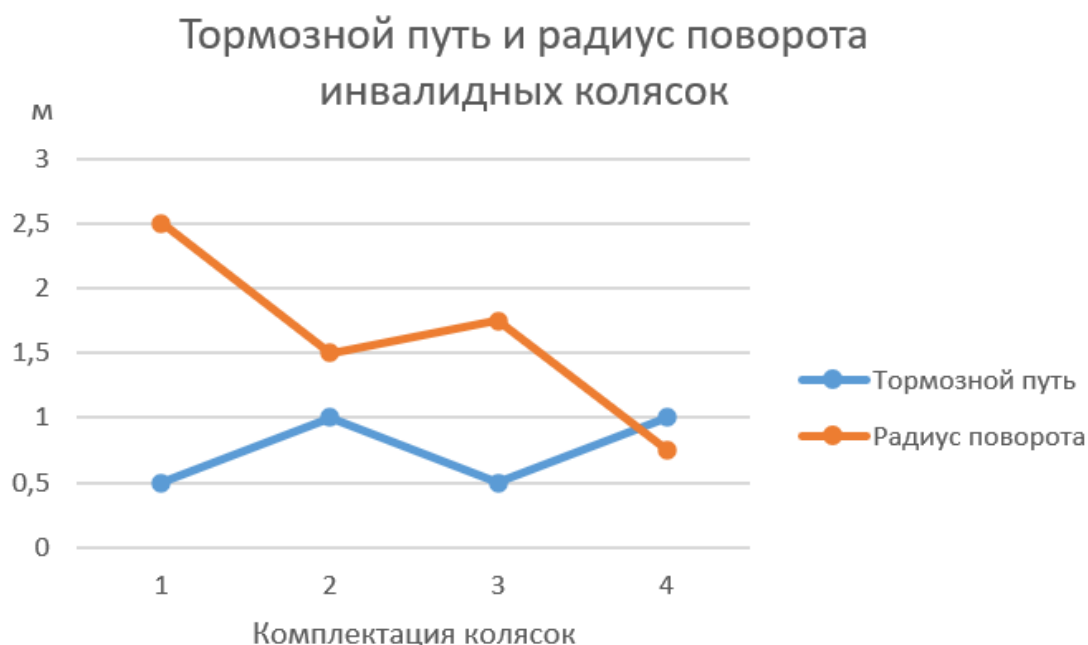
Эксплуатационные характеристики инвалидных колясок

№	Характеристика	Базовая комплектация	Комплектация мотор-колесом	Комплектация амортизированными колесами	Комбинированная комплектация
1	Скоростные	10 км/ч	30 км/ч	10 км/ч	30 км/ч
2	Тормозные	Ручное торможение	Ручное и электро торможение	Ручное и электро торможение	Ручное и электро торможение
3	Плавность хода	Отсутствие плавности хода	Улучшение плавности хода на 20%	Улучшение плавности хода на 40%	Существенное улучшение плавности хода
4	Экологичность	Экологически чистый продукт	Экологически чистый продукт	Экологически чистый продукт	Экологически чистый продукт
5	Безопасность движения	Низкая безопасность движения	Улучшение безопасности движения на 40%	Улучшение безопасности движения на 15%	Существенное улучшение
6	Прочность	Стабильная прочность	Стабильная прочность	Улучшение прочности и жесткости	Улучшение прочности и жесткости
7	Приспособленность к техническому обслуживанию	Хорошая	Повышенные требования	Повышенные требования	Повышенные требования



Рис. 6. Экспериментальные эксплуатационные характеристики инвалидных колясок

Выводы

Рассмотрение полученных результатов с использованием натуральных экспериментов и выполнение анализа показало следующее:

1) разработаны и частично изготовлены 3D модели конструкций, узлов и деталей ходовых частей инвалидных колясок со ступичным мотор-колесом, с амортизированными колесами и с их совместным применением;

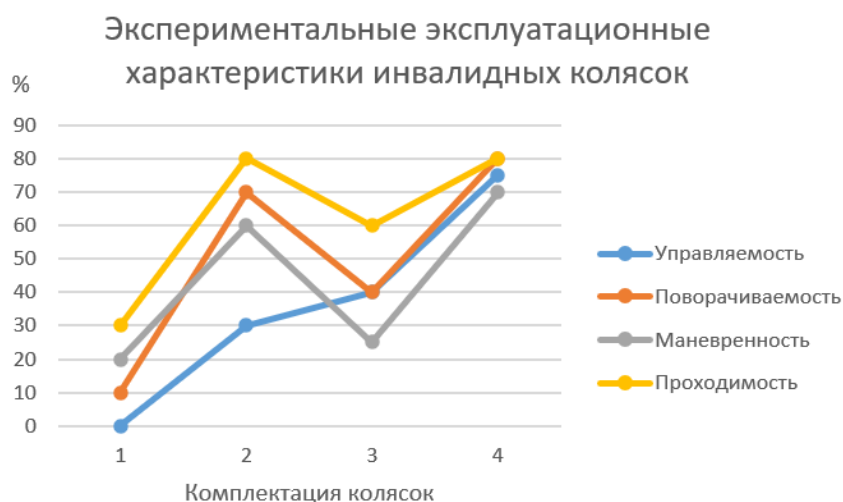
2) наиболее высокими техническими и эксплуатационными характеристиками обладают кон-

струкции с совместным применением мотор-колеса и амортизированных колес;

3) конструкции с совместным применением мотор-колес и амортизированных колес обладают возможностью дальнейшей модернизации;

4) полученные выводы в ходе теоретических и натурных испытаний отражают как теоретическую, так и практическую значимость;

Перспективы работы

1) актуальным представляется разработка высокоэффективного тормозного устройства для инвалидной коляски комбинированной комплектации;

2) для территории Приморского края и северных района Дальнего Востока в соответствии с государственной программой целесообразным является разработка конструкции инвалидной коляски для перемещений по снежным и ледяным покрытиям дорожного полотна.

Список литературы

1. Маликова О.А., Рябкова Е.Б. Адаптация маломобильного населения в условиях современной безбарьерной среды. - Новые идеи нового века: материалы международной научной конференции фад тогу. – 2016. – с. 167-170

2. Курочкин В. А., Исаченко В. И., Кайбышева Р. Г. Концепция универсального транспортного средства для социальной реабилитации активных инвалидов-колясочников. - Архитектон: известия вузов. – 2016. – с. 10.

3. Бондаренко С.Т., Двораковская М.А. Плагины для 3D моделирования Studio MAX 5// Учебное пособие. – 2003. – с. 127.

4. Виды 3D моделирования [Электронный ресурс]. - Режим доступа: <https://3d-modeli.net>

5. Афанасьев А.Ю., Каримов А.Р., Петров А.А. Улучшение энергетических характеристик мотор-колеса с синхронным двигателем и магнитным редуктором. - Вестник казанского государственного технического университета им. А.Н. Туполева. – 2018. – с. 41-46.

6. Официальный сайт SOFTWEEL [Электронный ресурс]. – Режим доступа: <https://www.softwheel.technology/>

7. Универсальная транспортная стойка с рулевым управлением с мотор колесом. Чубенко Е.Ф., Пасечнюк Э.В. Наука, техника, промышленное производство. История, современное состояние, перспективы. Материалы научно-практической конференции ДВФУ. Инженерная школа. Изд. ДВФУ, 2019г.

8. Чубенко Е.Ф., Кундышев М.Н., Старостин Д.В. Разработка универсального сцепного устройства для маломобильного транспорта с мотор-колесом для перевозки тяжелых грузов в складских помещениях и портах. - ФЕДЕРАЛЬНОЕ АГЕНТСТВО ПО РЫБОЛОВСТВУ. Дальневосточный государственный технический рыбохозяйственный университет. АКТУАЛЬНЫЕ ПРОБЛЕМЫ РАЗВИТИЯ СУДОХОДСТВА И ТРАНСПОРТА В АЗИАТСКО-ТИХООКЕАНСКОМ РЕГИОНЕ. Материалы Международной научно-технической конференции. – 2019. – с. 193 - 198.

УДК 621.039.7

ОБРАЩЕНИЕ С РАДИОАКТИВНЫМИ ОТХОДАМИ

САВЕЛЬЕВА АНАСТАСИЯ МИХАЙЛОВНА

студентка

Димитровградский инженерно-технологический институт – филиал НИЯУ МИФИ

Аннотация: данная работа посвящена вопросам обращения с отходами, образующимися в результате деятельности, связанной с использованием радиоактивных изотопов. Рассмотрены основные международные принципы, необходимые для обеспечения безопасности при работе с радиоактивными отходами. Описаны основные стадии обращения с радиоактивными отходами.

Ключевые слова: радиоактивные отходы, переработка РАО, захоронение РАО, МАГАТЭ, окружающая среда.

RADIOACTIVE WASTE MANAGEMENT

Saveleva Anastasia Mikhailovna

Abstract: This article is devoted to the issues of management of wastes which are generated as a result of activities related to the use of radioactive isotopes. The basic international principles necessary to ensure safety when working with radioactive waste are considered. The main stages of radioactive waste management are described.

Key words: radioactive waste, radioactive waste processing, radioactive waste disposal, IAEA, environment.

Одной из важнейших проблем, неразрывно связанных с развитием атомной отрасли, является проблема обращения с радиоактивными отходами (РАО), их обезвреживание, локализация и безопасное захоронение.

В основном РАО образуются в результате работы ядерных установок – энергетических реакторов на АЭС, исследовательских реакторов, ускорителей. В процессе работы этих установок нарабатываются высокоактивные продукты деления, а также активируются конструкционные материалы.

С нормативно-правовой точки зрения радиоактивные отходы – это материалы, содержащие, либо загрязненные радионуклидами при концентрации или активности выше уровня, установленного Органом государственного регулирования, и для которых дальнейшее использование не предвидится. [1, с. 1]

РАО характеризуются различными физическими и химическими свойствами, концентрацией, периодом полураспада радионуклидов. Это могут быть как жидкие и твердые отходы, так и газообразные.

Активность отходов колеблется в больших пределах, но особую опасность представляют долгоживущие высокоактивные отходы, однако их объем относительно мал по сравнению с объемами РАО среднего и низкого уровня активности.

При обращении со всеми категориями отходов необходимо соблюдать принципы обеспечения безопасности, а также все они требуют переработки, хранения и в дальнейшем захоронения для исключения негативных последствий воздействия их на население и окружающую среду.

Для минимизации опасности при обращении с ядерными материалами, в том числе и отработавшим ядерным топливом (ОЯТ), разработано большое количество национальных и международных правил и норм по радиационной защите и обращению с РАО.

Перечислим ряд основных международных принципов по обращению с радиоактивными отхода-

ми, сформулированных МАГАТЭ:

1. **Охрана здоровья людей.** Необходимо контролировать возможные пути облучения; сдерживать уровень облучения в пределах национальных требований.

2. **Охрана окружающей среды.** Необходимо удерживать на минимальном уровне выбросы на всех этапах обращения с РАО; ограничивать негативные последствия захоронения РАО; учитывать нерадиационное воздействие и изменение окружающей среды вследствие работы с РАО.

3. **Обеспечение безопасности за пределами национальных границ.** Необходимо обмениваться информацией и приходить к консенсусу с соседними странами в случае выброса радионуклидов в окружающую среду; осуществлять импорт и экспорт отходов на основе международных положений по перемещению РАО.

4. **Защита будущих поколений.** Необходимо обеспечить не превышение уровня возможного негативного влияния РАО на безопасность будущих поколений, в том числе необходимо использовать принцип многобарьерной изоляции РАО при захоронении.

5. **Предотвращение необоснованного бремени на будущие поколения.** Разработка нынешним поколением технологий обработки и безопасного захоронения РАО. Так как некоторые отходы содержат долгоживущие нуклиды, необходимо учитывать дополнительные затраты в будущем, в том числе и для следующего поколения, на обеспечение радиационной защиты, контроля и наблюдения.

6. **Наличие национальной правовой структуры.** Основная ответственность за обеспечение безопасности лежит на организациях, осуществляющих деятельность, связанную с использованием радиоактивных материалов, однако регулированием вопросов безопасности занимается государство.

7. **Контроль образования радиоактивных отходов.** Необходимо контролировать образование РАО на минимальном практически осуществимом уровне, что может осуществляться путем возврата и повторного использования материалов, разделением различных видов отходов с целью уменьшения их объема.

8. **Взаимосвязь между этапами обращения с РАО.** При планировании деятельности, связанной с образованием РАО, необходимо рассматривать все этапы обращения с отходами, включая их окончательное захоронение.

9. **Безопасность установок для обращения с РАО на протяжении всего срока их службы.** Необходимо обеспечивать безопасность на всех этапах строительства и снятия с эксплуатации установки.

Соблюдение всех вышеперечисленных принципов обеспечивает достижение цели обращения с радиоактивными отходами, которая заключается в обеспечении защиты населения и окружающей среды в настоящем и будущем времени.

Рассмотрим стадии обращения с радиоактивными отходами.

Первоначальная обработка является первой стадией обращения с отходами, которая начинается сразу после их образования. На этой стадии происходят сбор, разделение, дезактивация отходов. Далее следует обработка отходов, в ходе которой происходят уменьшение объема, удаление радионуклидов, изменение состава, в результате чего часть отходов и материалов освобождаются от контроля, часть направляется для повторного использования, а оставшаяся часть идет на кондиционирование. Кондиционирование представляет собой совокупность операций, в процессе которых отходы переводятся в форму, обладающую радиационной устойчивостью и сохраняющую стабильность в процессе перемещения, хранения и захоронения. На данной стадии происходит иммобилизация – перевод в твердую форму, включение в матрицу или заключение в герметичные оболочки, после чего происходит помещение отходов в контейнеры.

В настоящее время наиболее распространенными методами иммобилизации являются: отверждение жидких РАО низкого и среднего уровней активности путем включения их в цемент (цементирование) или битум (битумирование), а также помещение высокоактивных ЖРО в стеклянную матрицу (остекловывание).

Таким образом, все материалы, которые содержат в себе радионуклиды, уровень которых превышает установленный, считаются радиоактивными и вследствие этого считаются опасными для че-

ловека и окружающей среды. В соответствии с этим РАО должны обрабатываться, храниться и захораниваться так, чтобы не оказывать негативное воздействие на человека и окружающую среду как в настоящее время, так и в будущем. Для достижения этой цели требуется системный подход, который определяется в каждой стране и согласуется при этом с международными требованиями.

Список литературы

1. Технологические и организационные аспекты обращения с радиоактивными отходами [Электронный ресурс]. – Режим доступа: URL: https://www-pub.iaea.org/MTCD/Publications/PDF/TCS-27_R_web.pdf (19.09.2021)

ИСТОРИЧЕСКИЕ НАУКИ

УДК 93/94

ОБЩЕСТВЕННО-ПОЛИТИЧЕСКИЙ ПРОЦЕСС НА ВЫБОРАХ В МАГАДАНСКУЮ ОБЛАСТНУЮ ДУМУ 2015 И 2020 ГГ.

ГРИЩЕНКО ИВАН ВАЛЕРЬЕВИЧмагистрант,
ФГБОУ ВО «Северо-Восточный государственный университет» г. Магадан*Научный руководитель: Пустовойт Галина Анатольевна
к.и.н., доцент, зав. кафедрой социальных и гуманитарных наук
ФГБОУ ВО «Северо-Восточный государственный университет» г. Магадан*

Аннотация: В статье рассматривается общественный процесс перед выборами в Магаданскую Областную Думу 2015 и 2020 гг., сравнение избирательных компаний ее участников, анализ политической, общественной ситуации и результаты выборов.

Ключевые слова: избирательная компания, выборы, Магаданская Областная Дума.

THE SOCIO-POLITICAL PROCESS IN THE ELECTIONS TO THE MAGADAN REGIONAL DUMA IN 2015 AND 2020

Grishchenko Ivan Valeryevich*Scientific supervisor: Pustovoit Galina A.*

Annotation: The article considers the public process before the elections to the Magadan Regional Duma in 2015 and 2020, a comparison of the electoral companies of its participants, an analysis of the political and public situation and the results of the elections.

Keywords: election campaign, elections, Magadan Regional Duma.

Формирование эффективных органов законодательной власти является одним из важнейших государственных вопросов, особенно явно выделяющийся на территории Магаданской области. Отдалённость территории и некоторая изоляция от остальной России ставит перед жителями региона важную задачу в выборе областной власти. В процессе избирательных кампаний 2015 и 2020 гг. выделяются, как и закономерные черты, так и региональные особенности развития парламентаризма в новейшей истории России. Выборы 2020 года представляют собой отдельный интерес, в связи с особенностями их проведения в период пандемии.

Выборы в областную Думу Магаданской области регулируется областным законом «О выборах депутатов Магаданской областной Думы (в ред. от 29.04.2020)», в котором регулируются все аспекты предвыборной и выборной деятельности [1].

Основным нововведением, произошедшим к выборам 2015 г. стало изменение порядка участия политических партий в выборах. Теперь допускаются не только региональные отделения партий, но и любая зарегистрированная на территории РФ. Именно поэтому в 2015 г. увеличилось количество партий, имевших право принимать участие в выборах. К 2020 году наметилась же тенденция уменьшения

числа не только таковых, но и региональных отделений партий.

На протяжении ряда лет функционируют региональные отделения Всероссийских партий «Единая Россия», «Коммунистическая партия Российской Федерации», «Либерально-демократическая партия России», «Патриоты России», «Справедливая Россия». Всего таких региональных отделений к 2015 г. насчитывалось – 26, к 2020 г. это число сократилось до 17 [2]. Закрытие региональных отделений партий связано с ликвидацией основных отделений, причинами чего стали: недостаточность участия в выборах разного уровня (или неучастие в выборах в течении нескольких лет); отсутствие достаточного количества региональных отделений по стране; непредставление отчетности в установленные сроки; невозможность экономически поддерживать работу партии. Из этого и следует неукоснительная тенденция сокращения количества, как и основных, так и региональных отделений партий по всей стране.

Несмотря на данные изменения в выборах 2020 г. приняли участие 7 региональных отделений партий, впервые с 1994 г. (в сравнении, в 2010 и 2015 гг. приняли участие 6 партий). Помимо «классических партий» («Единой России», «ЛДПР», «Справедливой России» и «КПРФ»), которым не требовался сбор подписей, в выборах впервые поучаствовали партии – «ЗА ПРАВДУ» и «Партия пенсионеров», а также второй раз подряд прошедшая через отбор ЦИК и критику своих оппонентов «Коммунистическая партия социальной справедливости».

Стоит отметить, что тенденция на уменьшение количества партий в регионе повлияло также и на регистрацию партий на выборы. 11 политических партий в 2015 г. не прошло через проверку действительности подписей в поддержку, тогда как в 2020 г. всего не прошли проверку 4 партии.

Ход предвыборной кампании на выборах VI и VII созыва Магаданской областной Думы отличался своим характером из-за карантинных ограничений. Как и всегда было выделено бесплатное время для телевизионной агитации. Использовались газеты, интернет-ресурсы.

Кампания 2015 г. оказалась более живой и энергичной. Чего стоит одно соглашения «За честные выборы» и последовавшая за ней негативная реакция партии «КПРФ», которая отказалась подписывать соглашение. При чем всего 2 из 5 партий, подписавших соглашение, приняли участие в выборах.

Рассматривая предвыборную кампанию 2015 и 2020 гг. стоит отметить «праймериз» «Единой России», от которого (даже в нынешних условиях) партия не отказалась. Поменялся лишь характер проведения и оглашения результатов. В 2015 г. «праймериз» собрал 13 тысяч избирателей, на следующих выборах «праймериз» проходил в онлайн-формате, так как «Единая Россия» единственная партия в России, которая имеет свою платформу для голосования онлайн, что является важным средством в ограниченных условиях. Для «Единой России» «праймериз» является реальным инструментом агитации, который позволяет добиться более серьезных результатов на каждых выборах.

Исследуя ход самих выборов, то здесь стоит отметить три значительных изменения, произошедших в период с 2015 по 2020 гг. Первое из значимых введено в 2017 г. и позволяет голосовать «по месту нахождения» в пределах своего избирательного округа, подав соответствующее заявление о включении в список избирателей, что позволяет, находясь за пределами своего места прописки, поучаствовать во всеобщем днем голосования.

Второе и третье изменения произошли уже от необходимости ограничить количество избирателей на участках во время пандемии. Новшеством стало возможность проведения многодневного голосования, которая опробовалась во время голосования за поправки в Конституцию РФ. В некоторых регионах была апробирована система электронного голосования, а также в законодательстве была закреплена возможность «в целях создания условий для защиты здоровья избирателей» проводить голосование на придомовых территориях и территориях общего пользования.

Анализируя результаты выборов, стоит отметить значительно уменьшенное количество избирателей в регионе, число которых сократилось со 108139 до 97814 человек, что может говорить о серьезных демографических проблемах (отток населения в другие регионы, высокая смертность и низкая рождаемость). Явка с 2015 г. увеличилась с 33,56% до 37,17% [3].

Результаты выборов 2015 и 2020 гг. не являются неожиданными. Избиратели Магаданской области по-прежнему видят в партии «Единая Россия» единственно возможную стабильную опору для ре-

гиона. Об этом можно судить по 20943 голосам избирателей (57,71%) в 2015 г. и 18896 (58,32%) в 2020 г. «Единая Россия» обладающая значительным медийным, политическим и общественным ресурсом без каких-либо трудностей забирает бразды правления в свои руки.

Традиционные соперники – «ЛДПР», «КПРФ», «Справедливая Россия» - с переменным успехом вырываются вперёд в гонке за второе место в регионе. Если в 2015 г. «Справедливая Россия» имела большинство перед своими оппонентами в 4912 голосов (13,54%), а «КПРФ» и «ЛДПР» в 4151 голоса (11,44%) и 3612 голосов (9,95%) соответственно, то в 2020 г. борьба между этими партиями оказалась полностью переигранной. «ЛДПР» заняло лидирующие позиции с 3763 голосами (11,61%), а «КПРФ» с 3342 голосами (10,31%) и «Справедливая Россия» с 2350 (7,25%) заняли последующие места. С общей тенденцией уменьшения числа избирателей, произошла потеря голосующего электората у каждой из партий, получивших депутатов в областной Думе.

«Партия пенсионеров», впервые участвовавшая на выборах в регионе, имела неплохие шансы на получение заветного депутатского места. 1551 голос избирателей (4,79%) вполне может стать в будущей политической деятельности партии серьезной опорой для приобретения влияния в регионе.

«Патриоты России» в 2015 г. получили 723 голоса (1,99%), но не участвовали в выборах 2020 г. по причине ликвидации и объединения со «Справедливой Россией» и с партией «За правду», которая в свою очередь участвовала на выборах 2020 г. и получила 579 голосов (1,79%) и, пройдя процесс ликвидации, вошла в «Справедливую Россию».

Общественно-политические процессы, происходившие в ходе избирательных кампаний в Магаданскую областную Думу VI и VII созывов, показали неоднозначность, заостренность и отсутствия альтернативы и конкуренции в политической жизни нашего региона. Абсолютное господство кандидатов от «правлящей» партии, которые получили большинство думских мандатов. Серьёзные коррективы в общественно-политическую жизнь области внесла пандемия, уничтожившая полностью любой накал предвыборных страстей, который хоть сколько-то присутствовал в 2015 г. Именно здесь и проявилась политическая сила «Единой России». Ни у какой другой партии не оказалось достаточного ресурса для проведения серьёзной агитации.

Как бы то ни было, политическая культура населения, особенно столь отдалённого региона, должна развиваться и совершенствоваться, что в нынешних условиях этого будет невозможно добиться. Низкая явка показывает слабую заинтересованность граждан в делах региона. Решение данного вопроса должно стать одним из главных приоритетов для региональных властей.

Список литературы

1. Закон Магаданской области «О выборах депутатов в Магаданскую областную думу от [Электронный ресурс]. – Режим доступа: <http://docs.cntd.ru/document/802093847> [01.04.2021].
2. Избирательная комиссия Магаданской области. Документы избирательной комиссии [Электронный ресурс]. – Режим доступа: <http://magadan.izbirkom.ru/dokumenty-izbiratelnoy-komissii/>
3. Избирательная комиссия Магаданской области. Сведения о выборах. [Электронный ресурс]. – Режим доступа: <http://www.magadan.vybory.izbirkom.ru/region/magadan> [01.04.2021].
4. История колымского парламентаризма – 25 лет законотворчества. Магадан, 2019.

УДК 351.74:355.27

МОБИЛИЗАЦИЯ В ОРГАНАХ ОБЕСПЕЧИВАЮЩИХ БЕЗОПАСНОСТЬ ПЕРВЫХ ЛИЦ ГОСУДАРСТВА НА РУБЕЖЕ XIX-XX ВЕКОВ

ТОКАРЕВ АЛЕКСАНДР КОНСТАНТИНОВИЧ,
ТАНАСОВ ВИКТОР ВАСИЛЬЕВИЧ,
ФРОЛОВ АЛЕКСАНДР ГЕОРГИЕВИЧ

сотрудники
Академия ФСО России

Аннотация: В данной статье рассмотрена история, становления института мобилизации в русской и советской армии в период XIX-XX веков, а также развития данного института в обеспечивающих безопасность первых лиц государства.

Ключевые слова: армия, мобилизация, мобилизационная подготовка, органы государственной охраны, безопасность.

MOBILIZATION IN THE BODIES ENSURING THE SECURITY OF THE FIRST PERSONS OF THE STATE AT THE TURN OF THE XIX-XX CENTURIES

Tokarev Alexander Konstantinovich,
Tanasov Viktor Vasilyevich,
Frolov Alexander Georgievich

Abstract: This article examines the history of the formation of the institute of mobilization in the Russian and Soviet army during the XIX-XX centuries, as well as the development of this institute in ensuring the security of the first persons of the state.

Key words: army, mobilization, mobilization training, state security agencies, security.

В наши дни мобилизация является важной составляющей обороноспособности страны. К этому военно-политическое руководство России пришло не сразу.

Институт мобилизации развивался постепенно, начиная с древней Руси. Данный институт развивался совместно с институтом армии. Первоначально мобилизация, подразумевала лишь военную составляющую. Но с развитием научно-технического прогресса, увеличилась энергозатратность войны. Войну было практически невозможно выиграть, консолидировав лишь военные силы. Понимание этого начало происходить на протяжении XIX века. «Наполеоновские войны» в начале века, затем Крымская война, а также Франко-прусская война, показали, что успех военных действий напрямую зависит от качества и скорости проведенной мобилизации. И если во время войн с Наполеоном, данная тенденция прослеживалась не так выражено, то с развитием железнодорожного транспорта, она стала проглядываться все более четко. В ходе Крымской войны стало понятно, что Россия проигрывает войну, в том числе из-за скорости восполнения потерь в живой силе, боеприпасах, орудиях и других необходимых материально-технических средствах ведения войны. У России не было развитой железнодорожной инфраструктуры, в условиях степей Крыма и его блокады, потери восполнялись медленно и нека-

чественно.

В 1870 году в Европе произошел еще один очень серьезный конфликт, который способствовал развитию мобилизации во многих странах Европы в том числе и в Российской империи. Пруссия становилась центром объединения немецких княжеств и для того, чтобы реализовать свои планы данному немецкому княжеству необходимо было выиграть борьбу у

Австро-Венгрии, которая в свою очередь была значительно больше по населению, а также сильнее в экономической сфере. Для усиления своей армии Пруссия провела реформирования в военной сфере, в том числе и по вопросам комплектования армии. Успешно консолидировав свои меньшие силы, Пруссия победила в войне. Тем временем во Французской империи назревал рост социальной напряженности, император Наполеон III опасался революции. Для разрешения данного вопроса Наполеон решил прибегнуть к извечному способу решения внутренних проблем – начать войну. Объединение германских княжеств угрожало позиции Франции на Европейской арене. Франция объявила войну Пруссии, используя в качестве предлога вопрос престолонаследия в Испании. С самого начала объявления войны стала выясняться неготовность Франции к активным боевым действиям, отсутствие подготовленных запасов военного имущества и припасов, низкий уровень организации военного руководства. Франция пыталась сделать упор на быструю мобилизацию, но она у нее получилась медленнее чем у Германии. И уже к 3 августа переброска германских войск к границе была окончена, 4 августа 3-я армия наследного принца прусского вторглась в Эльзас и разбила французскую дивизию генерала Дуэ. Это стало началом конца, затем Франция потерпела поражения под Седаном, некачественно проведенная мобилизация стала сказываться, силы немецкой армии росли, а французской уменьшались. Как итог Франция потерпела унижительное поражение, что изменило расстановку сил в Европе.

В России в 1864 году (еще до начала франко-прусской войны), была произведена военная реформа. Данная военная реформа затронула и вопросы мобилизации Российской армии. В ходе ее проведения предусматривалось внедрить в России территориальный принцип комплектования армии. Его суть заключалась в том, что каждая воинская часть, располагаясь в одном каком-либо районе на постоянной основе, комплектовалась из местного населения как в мирное время, так и при проведении мобилизации. Применение территориального принципа комплектования давало ряд преимуществ. Во-первых, этим обеспечивалась однородность состава воинских частей. Во-вторых, воинские части при мобилизации пополнялись людьми, проходившими в них действительную службу в мирное время. В-третьих, сокращались сроки отмотивирования и затраты на его проведение. Тем самым военным министерством еще до войны Пруссии с Франции, были сделаны выводы, что существовавший порядок набора в армию при мобилизации был устаревшим.

Для реализации данной реформы были созданы 15 военных округов, способных в военное время развёртываться в армейские объединения. Основа развёртывания стало наращивание численного состава не за счёт формирования новых тактических единиц, а за счёт доукомплектования частей и подразделений, которые в мирное время содержались в сокращённом составе. Это позволяло на случай войны кадровую армию мирного времени в короткие сроки, без больших затрат и усилий увеличивать втрое. В целом, не считая незначительных изменений данная система просуществовала до 1918 года.

О мобилизации 1914 года рассказывается в рецензии Лосика А.В. и Щерба А.Н. на книгу Алексева Т.В. , «посвящённую первому отечественному опыту проведения военно-экономической мобилизации, которая была предпринята в годы Первой мировой войны», говорится: никаких особых мер мобилизационного характера в промышленности до начала боевых действий не предпринималось. Действительно, мобилизация затронула в полной мере армию, но вот что касается экономики то тут весьма спорно. Многие крупные промышленники начали активно спекулировать на стоимости боеприпасов, это в том числе сказалось на снарядном голоде, который наблюдался в последующие месяцы войны. То есть приходится говорить, о том что руководство страны не могло предположить, что война потребует такого колоссально вовлечения экономики в войну, поэтому до войны не были урегулированы многие вопросы, которые должны были быть решены касательно всесторонней консолидации сил и средств государства, в действительности, на начальном этапе произошла лишь консолидация военных сил страны.

Перейдем теперь к тематике исследования, на момент начало первой мировой войны, когда в России фактически была проведена первая полная мобилизация, мы поняли, что произошла мобилизация армии и не полностью экономики, частная собственность оставалась в руках частных, в том числе и заграничных и не все они собирались производить нужную продукцию по нужным ценам. Но что касается, государственных органов, которые не относились напрямую к армии? Увеличивался ли штат согласно военному времени?

В частности, нас интересует вопрос мобилизации в государственных структурах, занимавшихся охраной царской семьи. В наши дни в России данной деятельностью занимаются специальные службы, на рубеже XIX-XX веков охрана не представляла собой единой структуры. В те дни охрана представляла из себя: Собственный Его Императорского Величества Сводный пехотный полк, 1-ый железнодорожный полк, Дворцовая полиция, Собственный Его Императорского Величества конвой.

Собственный Его Императорского Величества Сводный пехотный полк численностью в 5 000 человек. Личный состав набирался из лучших солдат и офицеров гвардейских полков и носил их форму. Они должны были охранять дворцовые помещения (для чего назначались особые дневальные), контролировать районы царских прогулок, следить за прислугой и посетителями дворцов. В годы Первой мировой войны полк охранял царскую Ставку. Дворцовая полиция охраняла императорские резиденции, а при необходимости сопровождала царя и сановников. Все это делалось по возможности незаметно для охраняемых. Численность Собственного Его Императорского Величества конвоя в начале XX в. составляла 500 человек. Казаки вместе с гвардией охраняли Зимний дворец, постоянно сопровождали царя на загородных прогулках и привлекались во время торжественных выездов. Во время Первой мировой войны две сотни Конвоя находились в царской Ставке в Могилеве. 1-му Железнодорожному батальону была поручена военная охрана Императорского пути, а также его эксплуатация по службам ремонта, пути и движения.

Как показала Первая мировая война, задачи на охранные подразделения значительно выросли, появились задачи по охране Ставки, дополнительных веток железнодорожных путей, но значительного увеличения штата связанного с мобилизацией не было, исключением может являться Собственный Его Императорского Величества конвой в нем полагалось иметь 25 офицеров и 520 нижних чинов в мирное время, а в военное количество нижних чинов увеличивалось до 611.

То есть данные органы справлялись с возросшими задачами практически по штатам мирного времени, также стоит понимать, что мобилизация в те годы в первую очередь подразумевала под собой доведения до штатов военного времени армии, а о других государственных органах не говорилось. Возможно, это и стало одной из причин революции, при увеличении ограничения прав и свобод, связанных с войной, государственный аппарат принуждения не был расширен и имеющихся сил и средств просто не хватало.

Уже через 23 года, после окончания Первой мировой войны, началась Великая отечественная война. После распада Российской империи, распалась и система органов государственной безопасности. Вначале, истории советского государства безопасностью первых лиц государства занималось ВЧК, потом ОГПУ к началу Великой отечественной войны войска НКВД.

К моменту начала Великой Отечественной, в войсках НКВД имелось 13 дивизий и 17 бригад. Также существовал мобилизационный план, согласно которому в военное время существенно увеличивалась не только численность личного состава, но и количество соединений. При начале войны началась повсеместная мобилизация во всем государстве. В НКВД начал реализовываться мобилизационный план, войска стали укомплектовываться по штату военного времени, в том числе и подразделения, отвечающие за охрану первых лиц.

Количество выполняемых задач значительно выросло, пропорционально с числом растущих угроз. Деятельность немецких диверсионно-разведывательных групп на территории СССР, стала серьезным вызовом для органов государственной безопасности, с которым как показал итог войны они успешно справились, покушения на главу государства не были реализованы.

Чего нельзя сказать о деятельности, системы органов безопасности в период 1917 года, император был арестован революционерами, а охрана царя не обеспечила его безопасность, не имея на то

сил в связи с возросшим числом угроз.

Таким образом, стоит отметить, что мобилизация в других государственных учреждениях, помимо армии при объявлении войны толком не проводилась. Это может быть связано с рядом факторов, например: в этом не было государственной необходимости или же мобилизация в то время просто не подразумевала каких-либо мероприятий вне института армии. Тем не менее, подразделения императорской охраны в начале XX века не справились с возложенными на них задачами, в том числе из-за отсутствия мобилизационных мероприятий в необходимой на то мере.

Список литературы

1. Создание и развитие отечественных мобилизационных органов // <http://history.milportal.ru/sozдание-i-razvitie-otechestvennykh-mobilizacionnykh-organov/> [Электронный ресурс].
2. Уроки военно-экономической мобилизации России в годы Первой мировой войны // <https://history.ric.mil.ru/Stati/item/118706/> [Электронный ресурс].

© А.К. Токарев, В.В. Танасов, А.Г. Фролов 2021

ЭКОНОМИЧЕСКИЕ НАУКИ

УДК 338.363.4

ЭКОНОМИЧЕСКАЯ ЭФФЕКТИВНОСТЬ ПРИМЕНЕНИЯ ЛОКАЛЬНОЙ СИСТЕМЫ ЭНЕРГОСНАБЖЕНИЯ В УСЛОВИЯХ ЦИФРОВОЙ ТРАНСФОРМАЦИИ АПК

КАРИМОВА АЛСУ ТАГИРОВНА,
КАРИМОВА ГУЗЕЛЬ ИЛЬСУРОВНА

Студенты
ФГБОУ ВО «Казанский государственный аграрный университет»

Научный руководитель: Субаева Асия Камилевна

*к.э.н., доцент
ФГБОУ ВО «Казанский государственный аграрный университет»*

Аннотация: Уровень развития энергетики и энергообеспечения определяет уровень интенсификации производства, в том числе и сельскохозяйственного. Современное состояние сельского электроснабжения характеризуется высокой степенью изношенности электротехнического оборудования, большой протяженностью воздушных линий электропередач, низкой надежностью низковольтных электрических сетей, увеличением их аварийности. В условиях необходимости обеспечения продовольственной безопасности и направления экспортоориентированности отрасли на ближайшие 5 лет, необходимо осуществлять комплекс мер по повышению эффективности энергообеспечения сельскохозяйственного производства.

Ключевые слова: экономика энергетики, сельская энергетика, энергообеспечение, цифровые технологии, автономное энергообеспечение, локальные системы электроснабжения.

ECONOMIC EFFICIENCY OF THE USE OF A LOCAL POWER SUPPLY SYSTEM IN THE CONDITIONS OF DIGITAL TRANSFORMATION OF THE AGRO-INDUSTRIAL COMPLEX

Karimova Alsu Tagirovna,
Karimova Guzel Ilisurovna

Scientific supervisor: Subaeva Asiya Kamilevna

Abstract: The level of development of energy and energy supply determines the level of intensification of production, including agricultural production. The current state of rural electricity supply characterized by a high degree of deterioration of electrical equipment, a large length of overhead power lines, low reliability of low-voltage electrical networks, and an increase in their accident rate. In the context of the need to ensure food security and the direction of export orientation of the industry for the next 5 years, it is necessary to implement a set of measures to improve the efficiency of energy supply for agricultural production.

Key words: energy economics, rural energy, energy supply, digital technologies, autonomous energy supply, local power supply systems.

В настоящее время в экономике страны в целом и агропромышленном комплексе, в частности, топливо и энергия воспринимаются не только в качестве материально-технических ресурсов, но и как фактор, оказывающий существенное влияние на темпы социально-экономического развития регионов и страны в целом. В современном мире уровень развития энергетики и энергообеспечения определяет производительность труда, продовольственную безопасность, и в конечном счете, безопасность государства в целом [4]. Многочисленные статистические данные свидетельствуют о том, что в развитых странах увеличение производства сельскохозяйственной продукции на 1% достигается не только за счет экономии энергоресурсов, но сопровождается ростом энергозатрат в сельском хозяйстве на 2-3%. То есть повышение объемов производства продовольствия имеет серьезную энергетическую составляющую.

Таблица 1

Показатели энергоемкости производства сельскохозяйственной продукции (в среднем по России)

Вид продукции	Расход условного топлива на сельхозпродукцию, кг/ц	Расход условного топлива на сельхозпродукцию, кг/ тыс.руб.	Доля энергозатрат в себестоимости с.-х. продукции, %
Зерновые культуры	13,0	13,5	32,5
Молоко	21,7	12,0	30,0
Свинина	208,0	12,2	32,5
Говядина	94,0	6,0	13,0
Яйцо (1000 шт.)	36,0	12,0	35,0

Сегодня энергоемкость производства в АПК выступает как фактор конкурентоспособности продукции. В стране наблюдается завышенная энергоемкость производства сельскохозяйственной продукции (в 4-6 раза выше, чем в странах ЕС) и, как следствие, высокая топливно-энергетическая составляющая в себестоимости продукции отрасли (13-35 %, в странах ЕС-10%) (табл. 1). Уровень производительности труда в отечественном сельском хозяйстве составляет всего 10% от уровня производительности труда в США, где энерговооруженность труда в 3-4 раза выше [6, 7].

В наше время приоритетом для развития энергетической базы АПК следует назвать создание устойчивой и эффективной системы энергообеспечения при снижении энергоемкости производства продукции и, как следствие, ее себестоимости, формирование комфортных социально-бытовых условий жизни на селе.

Современное состояние сельского энергоснабжения объектов АПК можно охарактеризовать следующим образом:

- большая протяженность воздушных линий электропередач и низкая эффективность устаревшей системы сельского электроснабжения;
- низкая надежность низковольтных электрических сетей;
- устойчивое увеличение аварийности в сетях до 20 отключений на 100 км трассы, продолжительность неподачи электроэнергии достигает до 250 часов в год;
- необоснованная система тарифов на электроэнергию для сельских потребителей, стоимость электроэнергии для сельхозпроизводителей выше, чем в промышленности в 1,5 -2,0 раза [5];
- устаревшие конструкции воздушных линий электропередачи и трансформаторных подстанций;
- практически не востребованы нетрадиционные и возобновляемые источники энергии, которые для удаленных сельских потребителей зачастую более эффективны, в зачаточном состоянии разработка эффективных систем и оборудования для выработки электрической и тепловой энергии, в частности, из отходов растениеводства и животноводства- уровень использования нетрадиционных и источников энергии в энергобалансе села не превышает 2-2,5%, что на порядок меньше, чем в передовых странах [1, 2, 3];
- дефицит квалифицированных кадров.

В настоящее время ситуация кардинально изменилась: выросли цены и тарифы на топливно-энергетические ресурсы, в структуре себестоимости сельскохозяйственной продукции затраты на энергоресурсы увеличились с 3-5% до 30-40%, пристальное внимание уделяется вопросам экологии, выбросам в атмосферу углекислого газа.

Экономическая эффективность и целесообразность применения локальной системы энергоснабжения агрохолдинга «АгроПромкомплектация» на базе газопоршневой установки подтверждены показателями ее работы. В Тверской области в 2012 г. введен в эксплуатацию автономный энергокомплекс по производству электрической и тепловой энергии для собственных нужд агрохолдинга «АгроПромкомплектация» мощностью 3 МВт на базе газопоршневых установок ГПУ «Jenbacher»: 3 единицы по 1 МВт. Энергокомплекс представляет собой минитеплоэлектроцентраль (мини-ТЭЦ). Технология работы ГПУ такова, что вырабатывается одновременно два ресурса – электрическая и тепловая энергия (процесс когенерации). Установки позволяют получать дополнительный ресурс – холод (тригенерация). Принцип работы газопоршневой установки таков: газовое топливо определенных параметров поступает на газопоршневой двигатель, в процессе сжигания вырабатывается механическая энергия, которая преобразуется посредством электрогенератора в электрическую. Последняя по местной линии электропередачи поступает к потребителям. Через теплообменники происходит утилизация тепловой энергии в тепловую сеть [5,6].

Энергокомплекс способен работать в нескольких режимах по отношению к внешней энергосистеме (системе централизованного энергоснабжения): автономный режим (внешние сети отсутствуют или отключены), энергоснабжение от энергокомплекса (параллельный режим – энергокомплекс работает параллельно с внешней сетью); энергоснабжение осуществляется от двух источников одновременно. Техническая характеристика ГПУ «Jenbacher» (одной установки), работающей на энергокомплексе агрохолдинга «АгроПромкомплектация» представлена в таблице 2. Следует отметить высокий общий КПД – 86,6%.

Таблица 2

Техническая характеристика ГПУ «Jenbacher»

Показатели	Единица измерения	Величина
Подведенная энергия топлива	кВт	2605
Расход природного газа	Нм ³ /час	274
Электрическая выходная мощность	кВт	1063
Полезная тепловая мощность	кВт	1193
Общая генерируемая мощность	кВт	2256
Электрический к п д	%	40,8
Тепловой к п д	%	45,8
Общий к п д установки	%	86,6

Основным потребителем энергии от энергокомплекса является Дмитрогорский мясоперерабатывающий завод агрохолдинга, который является одним из самых крупных и высокотехнологичным предприятием Тверской области. Агрохолдинг «АгроПромкомплектация» является наиболее динамично развивающимся вертикально интегрированным холдингом с полным замкнутым циклом по производству мясной и молочной продукции [8, 9]. Параметры энергопотребления Дмитрогорским мясоперерабатывающим заводом представлены в таблице 3.

Общий объем капиталовложений на создание энергокомплекса составляет 177,1 млн. рублей, из них 116,4 млн.руб. приходится на электроэнергетическую составляющую и 60,7 млн.руб. – на теплоэнергетическую. В структуре капиталовложений наибольшая часть затрат (68 %) приходится на оборудование и коммуникации.

При анализе структуры затрат на выработку электрической тепловой энергии энергокомплексом определено, что наибольший удельный вес приходится на топливную составляющую – природный газ (на электроэнергию – 53,6%; тепловую энергию – 48,05), значительные расходы на амортизацию, ремонт и техническое обслуживание энергокомплекса (таблица 4).

Таблица 3

Объем производства и потребления электрической и тепловой энергии Дмитрогорским мясоперерабатывающим заводом агрохолдинга «АгроПромкомплектация»

Показатели	Годы			
	2017	2018	2019	2019 г в % 2017
Объем производства мясной продукции, т.	17017	17882	17932	105,4
Стоимость товарной продукции, млн. руб	3526,8	3803,6	3872,1	109,8
Потребление электроэнергии, всего, тыс.кВт.ч, в том числе собственного производства:	12304	12051	11992	97,5
тыс.кВт.ч/ % от всего	10425 /84,7	10869 90,2	10960 91,4	105,1
Электроёмкость товарной продукции, кВт.ч/тыс. руб	3,49	3,17	3,10	88,8
Затраты на электрическую и тепловую энергию, тыс. руб.	63029,0	66151,8	74723,1	118,6
Удельный вес затрат на энергию в стоимости товарной продукции, %	1,78	1,74	1,93	-

Таблица 4

Структура затрат на производство электрической и тепловой энергии энергокомплексом агрохолдинга «АгроПромкомплектация»

Статьи затрат	Электроэнергия		Тепловая энергия	
	тыс. руб	в % к итогу	тыс. руб	в % к итогу
Заработная плата	5360,1	8,5	2862,2	7,6
Начисления на заработную плату	1560,1	2,5	846,1	2,2
Стоимость природного газа	34024,6	53,6	18112,8	48,0
Расходы на ремонт и техническое обслуживание	8904,6	14,1	4725,1	12,5
Амортизация	11641,4	18,4	6070,8	16,1
Прочие затраты	1824,4	2,9	5152,0	13,6
Итого	63315,2	100,0	37769,0	100,0

Таблица 5

Сравнительная оценка себестоимости производства энергокомплексом электрической и тепловой энергии и тарифов на них

Показатели	Электроэнергия, руб/кВт.ч	Тепловая энергия, руб./Гкал
Удельные капиталовложения	5,95	2259,0
Себестоимость	3,34	1682,4
Тариф	6,41	2304,8
В % себестоимость к тарифу	50,5	73,0

Интерес представляет сравнительная оценка себестоимости производства единицы энергии с установленными тарифами на электрическую и тепловую энергию. С учетом затрат и объемов производства энергокомплексом электрической и тепловой энергии в 2019 г. себестоимость 1 кВт.ч составила 3,24 руб., а 1 Гкал – 1682,6 руб. соответственно (Таблица 5).

Согласно данным таблицы 5, себестоимость производства электроэнергии энергокомплексом в 2 раза ниже, чем действующий тариф. Приблизительно на 30% ниже себестоимость тепловой энергии по отношению к действующему на нее тарифу [10].

Насколько эффективны локальная система электроснабжения? Для ответа на поставленный во-

прос используем ранее полученные условия (3) и (4) и выполним необходимые расчеты. Полученные результаты сведены в таблицу 6.

Таблица 6

Результативные показатели целесообразности применения локальной системы энергоснабжения объектов агрохолдинга «АгроПромкомплектация»

Показатели	Электроэнергия	Тепловая энергия
Предельное значение себестоимости	5,52 руб./кВт.ч	1965,1 руб./Гкал
Фактическая себестоимость	3,34 руб./кВт.ч	1682,4 руб./Гкал
Фактический коэффициент экономической эффективности капиталовложений	0,53	0,28
В % к нормативному значению ($E_n = 0,15$)	353,3	186,7

Расчетные показатели подтверждают экономическую целесообразность применения агрохолдингом «АгроПромкомплектация» локального источника энергоснабжения в виде энергокомплекса на базе газопоршневых установок ГПУ «Jenbacher».

Интенсивное переоснащение агропромышленного производства на основе применения в сфере энергетики современных технологий, инноваций предполагает в обязательном порядке надежное и устойчивое энергообеспечение. Предлагаемая методика оценки вариантов энергоснабжения агропромышленного производства и объектов инфраструктуры села позволяет экономически объективно оценить системы энергообеспечения и, на этой основе, принять эффективное инженерно-техническое решение о способе энергообеспечения сельскохозяйственного предприятия.

Список литературы

1. Азимов, Т. А. Альтернативные энергоисточники в России как замена энергии нефтепродуктов / Т. А. Азимов, Л. Ю. Безнощук. — Текст: непосредственный, электронный // Молодой ученый. — 2017. — № 10 (144). — С. 180-182.
2. Безруких, П.П. Возобновляемая энергетика: стратегия, ресурсы, технологии/ П.П.Безруких, Д.С.Стребков. — М.: ГНУ ВИЭСХ. - 2005. -187 с.
3. Бояринцев, А. Э. Альтернативные источники энергии / А.Э.Бояринцев, Н.М. Семенов // Научно-методический электронный журнал «Концепт». – 2015. – Т. 25. – С. 106–110.
4. Прока, Н.И. Сравнительный анализ уровня производительности труда в аграрном секторе экономики/ Н.И. Прока, А.С. Волченкова // Вестник орловского государственного университета. – 2012. – № 2(35). – С. 106-112.
5. Судаченко, В.Н. Льготный тариф на электроэнергию – важный стимул эффективного использования энергоресурсов / В.Н. Судаченко // Международный журнал «Сельскохозяйственные вести» - 2007.- М.- №3(70). –С. 10 -17.
6. Стребков, Д.С., Тихомиров, Д.А., Тихомиров, А.В. Показатели потребления топливно-энергетических ресурсов в сельском хозяйстве и энергоёмкость сельхозпроизводства, их прогноз на период до 2030 года. / Д.С. Стребков // Вестник ВНИИМЖ. – 2018. -№4 (32). - С.4-12.
7. Черняков Б.А. Современное состояние аграрного сектора США// Сб. трудов «Аграрный сектор и продовольственная безопасность США в начале XXI века». – Москва, 2015. С. 10-36.
8. Nurullin, A.A. Performance as the main factor of expanded reproduction / A.A. Nurullin, A.K. Subaeva, N.R. Aleksandrova // IIOAB Journal. -2019.-Т. 10. - No. S2. -P. 12-16.
9. Subaeva, A.K. Increasing Of Sustainable Production For High-Producing Dairy Cattle Based On Stochastic Modeling / A. K. Subaeva, V.T.Vodyannikov, E.V. Khudyakova, D.I. Dorodnykh // Revista Publicando. 2017. - 4 No 13. (2). P -971-981.
10. Khudyakova, E.V. Improving the efficiency of agro-industrial complex management based on digitalization and system approach/ E.V. khudyakova, m.s. Gorbachev, E.A.

УДК 330

ЭКОНОМИЧЕСКИЙ ЭФФЕКТ В ОРГАНИЗАЦИИ ОТ ВНЕДРЕНИЯ ИННОВАЦИОННЫХ МЕТОДОВ УПРАВЛЕНИЯ ПЕРСОНАЛОМ

ИЛЬИН АЛЕКСЕЙ ПАВЛОВИЧ,

Магистрант

ФГБОУ ВО «Южно-Уральский государственный Гуманитарно-педагогический университет»

ГАЗИМУЛЛИНА ВАЛЕРИЯ АЙДАРОВНА

студент

ФГБОУ ВПО «Российская академия народного хозяйства и государственной службы при Президенте Российской Федерации»

Аннотация: научная статья посвящена исследовательскому анализу экономического эффекта внедрения инновационных методов в управлении человеческими ресурсами предприятия. Актуальность исследования обусловлена активной фазой цифровой трансформации российского бизнеса, из-за чего все чаще применяются новые инновационные технологии и методы управления персоналом. В рамках статьи рассмотрены особенности современного управления персоналом предприятий экономики России. Проанализирована практическая роль цифровой трансформации в совершенствовании системы управления человеческими ресурсами. Проанализированы примеры экономического эффекта от внедрения инновационных методов в управлении персоналом. В заключении статьи, автором установлено, что применение и внедрение инновационных методов и технологий в управлении персоналом способствует повышению уровня производительности труда, что является положительным фактором в оценке экономической эффективности. Задачей каждого предприятия российской экономики является следование стратегии цифровой трансформации, благодаря которой происходит автоматизация процессов управления человеческими ресурсами.

Ключевые слова: экономический эффект; инновационные методы; инновации; управление персоналом; персонал; управление человеческими ресурсами; управление трудовыми ресурсами.

ECONOMIC EFFECT IN THE ORGANIZATION FROM THE IMPLEMENTATION OF INNOVATIVE PERSONNEL MANAGEMENT METHODS

Abstract: The scientific article is devoted to the research analysis of the economic effect of the introduction of innovative methods in human resource management of an enterprise. The relevance of the study is due to the active phase of the digital transformation of Russian business, which is why new innovative technologies and methods of personnel management are increasingly being used. Within the framework of the article, the features of modern personnel management of enterprises of the Russian economy are considered. The practical role of digital transformation in improving the human resource management system is analyzed. The examples of the economic effect from the introduction of innovative methods in personnel management are analyzed. In the conclusion of the article, the author found that the use and implementation of innovative methods and technologies in personnel management contributes to an increase in the level of labor productivity, which is a positive factor in assessing economic efficiency. The task of every enterprise in the Russian economy is to follow the digital transformation strategy, thanks to which the automation of human resource management processes takes place.

Key words: economic effect; innovative methods; innovation; personnel Management; staff; human resource management; human resource management.

За прошедшее десятилетие большинство руководителей предприятий осознали необходимость управлять по-новому, не командными методами, а вдумчиво подходу к построению и развитию системы управления персоналом. Именно эти ростки грамотного подхода к управлению персоналом и предприятия в целом могут стать основой для его дальнейшего развития.

Важнейшую роль в перспективах развития человеческого капитала предприятий экономики России занимает общая тенденция цифровой трансформации национальной экономической системы. В связи с условиями формирования цифровой трансформации общества, государством принято стратегическое решение об изменении условий функционирования национальной экономической системы, а также сформирована программа «Цифровой экономики». На уровне предприятий применяются новые инновационные методы управления персоналом, экономическая эффективность которых остается неисследованной проблематикой.

Актуальность научного исследования на тематику «экономический эффект в организации от внедрения инновационных методов управления персоналом» обусловлена активной фазой цифровой трансформации российского бизнеса, из-за чего все чаще применяются новые инновационные технологии и методы управления персоналом.

По этой причине, целью научной работы выступает проведение исследовательского анализа экономического эффекта внедрения инновационных методов в управлении человеческими ресурсами предприятия.

Человеческий капитал является ключевым источником трудовой деятельности, поскольку ни один процесс производства, ни одно предприятие, ни одна отрасль экономики страны не может функционировать без достаточного количества рабочего ресурса (персонала), который стоит вычислять не только количественными, но и качественными показателями.

Управление человеческими ресурсами (HR-менеджмента) является политикой или внутренней функцией организации, которая сосредоточена на наборе, управлении и обеспечении деятельности людей, которые работают в организации. Все процессы и программы, которые затрагивают человеческую деятельность, являются частью системы управления человеческими ресурсами предприятия [3].

Основными задачами системы управления персоналом на предприятии выступают:

- подбор и отбор персонала, формирование состава квалифицированных кадров для реализации операционных и стратегических задач предприятия;
- мотивация и вовлеченность персонала в трудовую деятельность с целью обеспечения высокого уровня производительности труда;
- развитие и обучение персонала, формирование кадрового резерва, позволяющего взрастить собственные управленческие кадры внутри организации.

Система управления персоналом выступает комплексной программой управленческой деятельности менеджмента на предприятии. Объектом его управления выступает человеческий капитал, а предметом – процессы HR-менеджмента. Основными направлениями системы управления человеческими ресурсами организации выступают:

- планирование и маркетинг персонала;
- мотивация персонала;
- развитие и обучение персонала;
- оценка персонала.

Все эти процессы и направления HR-менеджмента реализуются при помощи сформированных принципов, инструментов и методов управления персоналом, которые иначе называются механизмы.

На сегодняшний день существует ряд факторов, которые приводят к тому, что эффективность управления рабочим персоналом предприятий российской экономики остается на низком уровне:

- высокая текучесть кадров;

- низкий уровень профессионализма человеческих ресурсов в управлении персоналом;
- применение диктатуры и авторитарной системы управления со стороны руководителей по отношению к своему рабочему персоналу;
- низкая эффективность мотивационной системы, в том числе, высокая дифференциация оплаты труда и отсутствие нематериальных стимулов;
- низкий уровень автоматизации процессов HR-отдела предприятия.

Одним же из основных особенностей современного этапа управления персоналом является внедрение инновационных методов, формирующихся под влиянием цифровизации рынка человеческого капитала.

По мнению Рыбкиной М.В., Кангро М.В. и Пироговой Е.В. можно выделить следующие особенности цифровой трансформации рынка труда, приводящих к положительным изменениям роста производительности труда, выступающего основным показателем экономической эффективности от внедрения инновационных методов управления персоналом [1]:

- расширение дистанционных отношений, что приводит к децентрализации труда и занятости;
- формируется новая модель гибкого рынка труда, а устаревшая модель занятости исчезает;
- роботизация производства стимулирует экономический рост, что приводит к капитальным вложениям предприятий в новые объекты и бизнес-проекты.

Перспективами дальнейшего совершенствования системы управления человеческими ресурсами российских предприятий в условиях продолжения процесса внедрения цифровых технологий и инноваций (инновационных методов управления персоналом) в базовых секторах экономики будут выступать [2]:

1. Владение навыков работы с цифровыми устройствами и технологиями станут обязательным требованием ко всем сотрудникам и профессиям.
2. Технологии искусственного интеллекта будут активно применяться при подборе персонала, его обучении и развитии.
3. VR-технологии будут активно применяться в рамках профессионального обучения, повышения квалификации и переориентации трудовых ресурсов на другие рабочие специальности.
4. Формирование новых компаний «будущего», особенностью которых является создание проектной команды на отдельный бизнес-проект, после реализации которых идет переключение на другие проектные группы и задачи.
5. Число сотрудников на удаленной занятости будет возрастать.
6. Число самозанятого населения и сотрудников, работающих по принципу «фриланс» будет увеличиваться.

Трансформационные процессы, наблюдаемые в международных масштабах, воздействуют на характеристику финансово-производственной деятельности хозяйствующих субъектов. Создаются новые направления бизнеса. Расширяется представительство отечественных брендов на зарубежных рынках. Совершенствуется система управления бизнес-процессами благодаря внедрению функциональных «умных» технологий. Данные тенденции позволяют масштабировать производство и внедрять новые цифровые технологии, повышающие требования к профессиональным компетенциям рабочего персонала.

Как итог, сотрудникам и профессиональным кадрам необходимо проходить процесс переобучения, развития, повышения трудовой квалификации, что способствует росту эффективности труда, выражающегося в производительности. Именно по этим причинам, результатами внедрения инноваций в базовых секторах экономики выступает формирование перспективы дальнейшей цифровизации рынка труда, увеличивая занятость, число новых рабочих мест и производительности труда.

Одним из первопроходцев применения инновационных методов управления персоналом в России является «Сбербанк», который принял решение по приобретению и внедрению информационных технологий и платформ компании SAP. Общая стоимость данного проекта составляет 297,3 млн рублей, а его длительность составляла с марта 2017 по май 2018 гг. На сегодняшний день, программу используют 230 000 сотрудников компании «Сбербанк», а в дальнейшем планируется расширение до 270 000 человек (с учетом дочерних предприятий) [4].

Другим примером является компания «Ашан» Россия, которая на базе платформы SAP ERP HCM автоматизировала процессы администрирования персонала, организационного менеджмента, учета рабочего времени и расчета заработной платы. Также реализован функционал личного кабинета 42 500 сотрудников, оптимизирован процесс сбора и хранения данных, налажен информационный обмен между руководителями и сотрудниками HR-отделов. В результате экономия для бизнеса компании «Ашан» составила 266 млн. рублей [5].

Таким образом, применение и внедрение инновационных методов и технологий в управлении персоналом способствует повышению уровня производительности труда, что является положительным фактором в оценке экономической эффективности. Задачей каждого предприятия российской экономики является следование стратегии цифровой трансформации, благодаря которой происходит автоматизация процессов управления человеческими ресурсами.

Список литературы

1. Рыбкина М.В., Кангро М.В., Пирогова Е.В. Развитие рынка труда в условиях становления цифровой экономики // Вестник ГУУ. 2019. №11. С. 36-41.
2. Кондаков М.В. Современные тенденции и перспективы развития российского рынка труда // XI международный молодежный форум «Образование. Наука. Производство». 2019. С. 2061-2066.
3. Бутко Е.Я. Управление человеческими ресурсами // Образовательные ресурсы и технологии. 2016. №5 (17).
4. Сбербанк и SAP планируют создать HR-продукты для российских предприятий. URL: http://www.tadviser.ru/index.php/Проект:Сбербанк_РФ_%28SAP_SuccessFactors_HCM%29 (дата обращения: 13.09.2021).
5. Ашан в России сэкономил 266 миллионов рублей с помощью SAP. URL: http://www.tadviser.ru/index.php/Проект:Ашан_Россия_%28AUCHAN%29_%28SAP_ERP_HCM%29 (дата обращения: 13.09.2021).

УДК 331

ВЛИЯНИЯ ДИНАМИКИ И КАЧЕСТВА МИГРАЦИОННЫХ ПРОЦЕССОВ НА КОНКУРЕНТОСПОСОБНОСТЬ РОССИИ

КЛЮЕВА ЛЕЙЛА ФИЛАТОВНА

Магистрантка

ФГБОУ ВО «Ростовский государственный экономический университет (РИНХ)»

*Научный руководитель: Иванова Дарья Геннадьевна**к.э.н., доцент**ФГБОУ ВО «Ростовский государственный экономический университет (РИНХ)»*

Аннотация: Анализ и оценка влияния динамики и качества международных миграционных процессов на обеспечение экономического роста России и ее безопасность, анализ эффективности применения экономических механизмов и инструментов миграции является актуальным направлением экономического исследования, имеющим весомое теоретическое и практическое значение.

Ключевые слова: миграционные процессы, экономический рост, национальная безопасность, регрессия, миграционный прирост.

THE IMPACT OF THE DYNAMICS AND QUALITY OF MIGRATION PROCESSES ON THE COMPETITIVENESS OF RUSSIA

Clueva Leyla Filatovna

Abstract: Analysis and assessment of the impact of the dynamics and quality of international migration processes on ensuring Russia's economic growth and its security, analysis of the effectiveness of the use of economic mechanisms and tools of migration is an urgent area of economic research that has significant theoretical and practical significance.

Keywords: migration processes, economic growth, national security, regression, migration growth.

Анализ и оценка влияния динамики и качества миграционных процессов на конкурентоспособность России и ее безопасность, анализ эффективности применения экономических механизмов и инструментов миграции является актуальным направлением экономического исследования, имеющим весомое теоретическое и практическое значение. Принятие Концепции государственной миграционной политики Российской Федерации на 2019-2025 годы на государственном уровне, направленных на сокращение рисков от незаконной миграции, посредством перехода к активному международному сотрудничеству в сфере миграции; и Стратегии национальной безопасности Российской Федерации, в рамках которой незаконная миграция рассматривается, с одной стороны, в качестве значимой угрозы государственной и общественной безопасности, с другой – как одна из главных стратегических угроз национальной безопасности в области экономики.

До настоящего времени не создано универсальной методики, с помощью которой можно было бы оценить миграционные потоки, не сложилось единого подхода к порядку анализа и оценки процессов

протекающие вразрез требованиям законодательства в сфере миграции, что затрудняет поиск эффективных инструментов и способов противодействия незаконным миграционным процессам.

Таблица 1

Анализ при помощи функции рост

Номер периода	Миграционный прирост - всего		Номер периода	Миграционный прирост - всего	
1	456062	456062	19	242106	242106
2	227371	227371	20	247449	247449
3	386389	386389	21	158078	158078
4	375838	375838	22	319761	319761
5	877532	877532	23	294930	294930
6	603198	603198	24	295859	295859
7	443296	443296	25	299990	299990
8	391127	391127	26	245384	245384
9	321198	321198	27	261948	261948
10	184022	184022	28	211878	211878
11	241755	241755	29	124854	124854
12	81781	81781	30	285103	285103
13	87149	87149	2021	151095,1	165089,2
14	43884	43884	2022	143146,6	161857,5
15	41275	41275	2023	135198	158689,1
16	107432	107432	2024	127249,5	155582,7
17	132319	132319	2025	119301	152537,1
18	239943	239943		ТЕНДЕНЦИЯ	РОСТ

[Источник: Составлено и рассчитано автором по данным сайта Федеральной службы государственной статистики <https://www.gks.ru/folder/12781> (Дата обращения 15.09.2021)]

Построим диаграмму по полученным значениям.



Рис.1. Диаграмма функций Тенденция и Рост

[Источник: Составлен и рассчитан автором по данным сайта Федеральной службы государственной статистики <https://www.gks.ru/folder/12781> (Дата обращения 15.09.2021)]

Миграция наблюдается на протяжении всех периодов исторического развития человечества, со временем меняется лишь специфика и содержание миграционных процессов. Миграционные процессы, протекающие на территории Российской Федерации, есть неотъемлемая часть всей совокупности мировых миграционных процессов и обладают отличительными особенностями и своей спецификой развития. Рассчитаем темпы роста миграционного прироста по годам. Наибольшие темпы роста миграционного прироста по отношению к предыдущему году наблюдаются в 2005 г. - 260,28%, в 2011 г. – 202,28%, и 2019 г. – 228,35 %. Наименьшие темпы роста миграционного прироста по отношению к предыдущему году наблюдаются в 2001 г. - 33,83%, в 2003 г. – 50,36%, и 2018 г. – 58,93 %.

Территориальное направление перемещения населения требует отдельного анализа. Большая часть приходится на внутрирегиональную и межрегиональную миграцию, в том числе и трудовую. В 2019 г. 85,24 % приходится на миграцию в нутрии страны, из которой 41,21 % на миграцию внутри региона и 44,03% на миграцию из других регионов. 14,76 % составляет миграция из зарубежных стран. К основным причинам миграции относятся: причины семейного и личного характера, учеба, смена работы и возвращение на старое место жительства.

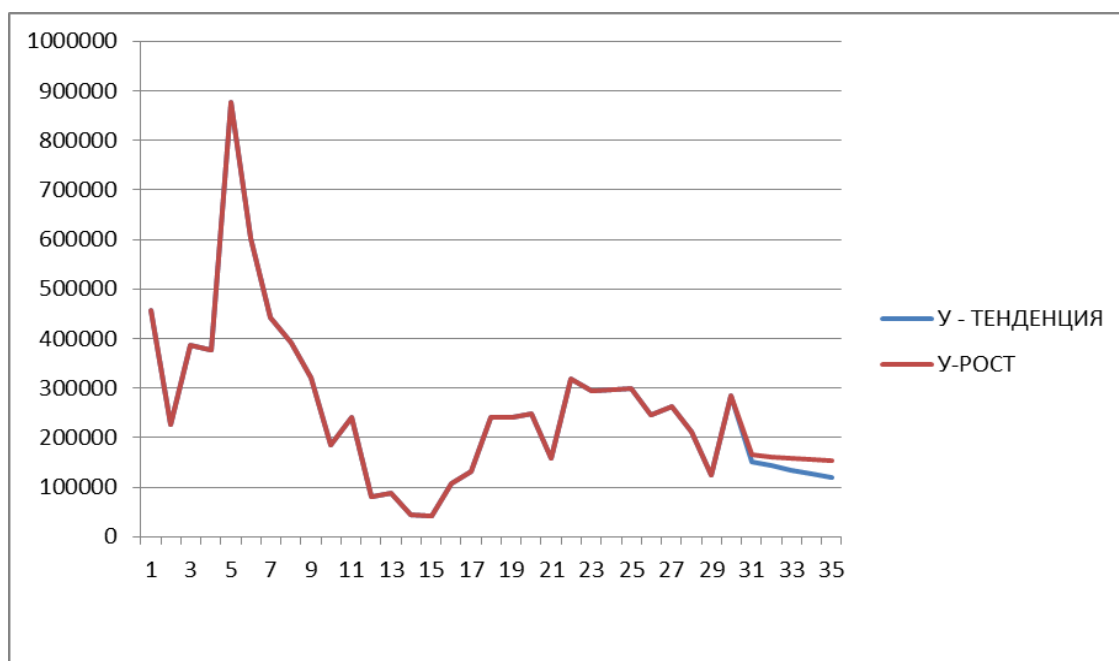
В Стратегии национальной безопасности Российской Федерации, в рамках которой незаконная миграция рассматривается, с одной стороны, в качестве значимой угрозы государственной и общественной безопасности, с другой – как одна из главных стратегических угроз национальной безопасности в области экономики. В качестве основных направлений государственной политики в сфере обеспечения экономической безопасности России выступает обеспечение устойчивого роста реального сектора экономики и развитие человеческого потенциала. В Стратегии выделен обширный перечень из 40 показателей состояния экономической безопасности[1].

К таким показателя относятся:

- Индекс физического объема валового внутреннего продукта (ВВП);
- Валовой внутренний продукт на душу населения (по паритету покупательной способности);
- Индекс производительности труда и др.

Разработанная концепция национальной безопасности России, является системой основных положений, которые направлены на обеспечение в РФ безопасности граждан, общества в целом и государства от внешних и внутренних угроз во всех областях жизнедеятельности.

Оценка состояния экономической безопасности формируется на основе системы управления рисками и выявления вызовов и угроз экономической безопасности. В Стратегии выделен Индекс физического объема валового внутреннего продукта (ВВП), как один из 40 показателей состояния экономической безопасности[1].

Предположим, что индекс международного прироста миграции (X) влияет на индекс ВВП (Y). Проведем анализа на основе парной регрессии [2,15] [3,23]. В качестве факторного признака принимаем значение индекса международного миграционного прироста, а в качестве результативного признака – значение ВВП.

Между значением индекса международного миграционного прироста и значение ВВП визуально не определяется прямая линейная зависимость.

Коэффициент регрессии линейной функции b есть абсолютный показатель силы связи, характеризующий среднее абсолютное изменение результата при изменении факторного признака на единицу своего измерения [2,3]. В случае значения коэффициента b близкого к 0 линейной зависимости нет.

Применим функции Тенденция и Рост для прогноза развития миграции в России.

Два метода и Тенденция и Рост дают похожие динамику снижения результатов. Как видим, в анализируемых периодах прогнозное значение функции тенденция и рост существенно отличаются.

Список литературы

1. Стратегия экономической безопасности Российской Федерации до 2030 года. Утверждена Указом Президента Российской Федерации от 17 мая 2017 г. №208.

2. Ниворожкина Л.И., Арженовский С.В., Федосова О.Н. Эконометрика: Методические указания и задания к контрольной работе/Рост. гос. экон. ун-т. Ростов н/Д, 2004. –37 с.
3. Ниворожкина Л.И., Арженовский С.В. Многомерные статистические методы в экономике: Учебник. – М.: Изд-во «Дашков и К»; Ростовн/Д: Наука – Спектор,2007. – 224 с.
4. Официальный сайт МВД Российской Федерации. [Электронный ресурс]. Режим доступа: <https://мвд.рф/reports> (дата обращения 25.09.2021).

Л.Ф.Клюева, 2021

УДК 338.242

НОРМАТИВНО-ПРАВОВЫЕ АСПЕКТЫ ИСПОЛЬЗОВАНИЯ ГИБКИХ ТЕХНОЛОГИЙ УПРАВЛЕНИЯ

ШЕСТАКОВА ЕЛЕНА ВАЛЕРЬЕВНА,

д. э. н., доцент

СИТЖАНОВА АКЖАН МУРЗАГУЛОВНА,

к. э. н., доцент

ПРЫТКОВ РИНАД МИХАЙЛОВИЧ

старш. преподаватель

ФГБОУ ВО «Оренбургский государственный университет»

Аннотация: В статье изложен обзор нормативно-правовой базы использования гибких технологий управления. Авторы систематизируют и осмысливают имеющиеся в отечественной практике теоретические аспекты управления, определяющие подходы к разработке и применению гибких технологий. Новые цифровые технологии меняют модель взаимоотношений в бизнес-среде, обществе и системе управления.

Ключевые слова: цифровизация, нормативно-правовые акты, гибкие технологии управления, проект, проектное управление.

REGULATORY AND LEGAL ASPECTS OF THE USE OF FLEXIBLE MANAGEMENT TECHNOLOGIES

**Shestakova Elena Valeryevna,
Sitzhanova Akzhan Murzagulovna,
Prytkov Rinad Mikhailovich**

Abstract: The article provides an overview of the regulatory framework for the use of flexible management technologies. The authors systematize and comprehend the theoretical aspects of management available in domestic practice, which determine approaches to the development and application of flexible technologies. New digital technologies are changing the model of relationships in the business environment, society and the management system.

Keywords: digitalization, regulatory legal acts, flexible management technologies, project, project management

В последние годы все больше возрастают масштабы цифровизации. Одним из важнейших аспектов цифровой трансформации любого предприятия (организации, учреждения) является изменение парадигмы управления всеми бизнес-процессами. Трансформация требует динамичного управления (гибкости), позволяющего быстро и эффективно реагировать на новые вызовы, так как в современном цифровом мире часто происходят революционные и инновационные изменения. Гибкость представляет собой способность системы, подвергнутая определенным воздействиям, нормативно или адаптивно изменять свое состояние и (или) поведение в пределах критических значений параметров системы. [11].

Прежде всего, развитие гибких технологий управления (ГТУ) тесно связано с той областью, в которой они создаются информационными и цифровыми технологиями. Наиболее заметным применением ГТУ в этой области является отечественный и зарубежный опыт, за развитие которого отвечает национальный проект «Цифровая экономика», включая повышение эффективности ключевых секторов национальной экономики за счет внедрения новых технологий, а также подготовка будущих кадров с учетом ключевых цифр.

В настоящее время реализация приоритетных направлений определена Указом Президента Российской Федерации от 21 июля 2020 года № 474 «О национальных целях развития Российской Федерации на период до 2030 года».

В Оренбургской области, а точнее государственная программа «Цифровая экономика Оренбургской области», представлена двумя подпрограммами (рисунок 1).



Рис. 1. Структура государственной программы «Цифровая экономика Оренбургской области»

Приоритетные проекты (программы), региональные проекты, реализуемые в рамках этих подпрограмм, являются: «Кадры для цифровой экономики», «Цифровое государственное управление», «Информационная безопасность», «Цифровые технологии», «Развитие регионального информационного пространства».

Приоритетными направлениями цифрового развития области являются:

- обеспечение полноценной работы электронного правительства в Оренбургской области;
- предоставление государственных и муниципальных услуг в электронном виде;
- повышение эффективности государственного управления;
- развитие информационной и коммуникационной инфраструктуры Оренбургской области;
- создание и применение российских информационных и коммуникационных технологий, обеспечение их конкурентоспособности на международном уровне;
- формирование новой технологической основы для развития экономики и социальной сферы;
- обеспечение национальных интересов в области цифровой экономики;
- формирование и развитие гибких технологий управления в отраслях и комплексах региона.

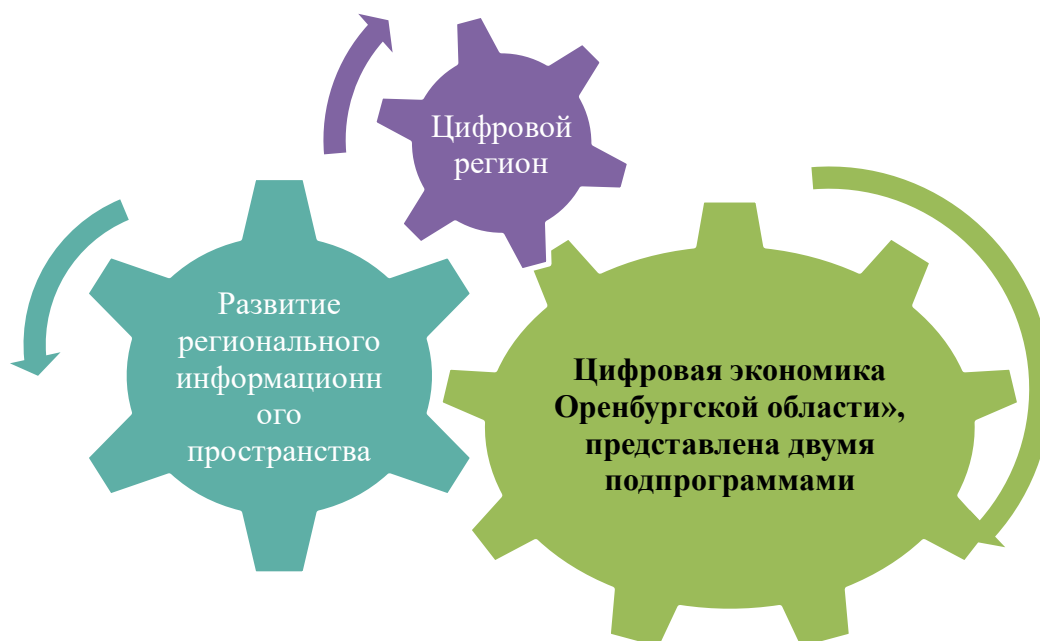
В рамках задачи организации и обеспечение эффективного функционирования проектно-ориентированной системы управления в органах исполнительной власти Оренбургской области предлагается внедрение проектно-ориентированной системы управления, основной частью которой и является гибкие технологии управления.

Таблица 1

Нормативно-правовые акты (НПА) в сфере проектного управления и гибких технологий управления

Вид НПА	Название	Год утверждения	Статус документа, ссылка
Национальный стандарт РФ	ГОСТ 34.601-90 - Комплекс стандартов на автоматизированные системы	1992-01-01	Действующий https://docs.cntd.ru/document/1200006974
Национальный стандарт РФ	ГОСТ 19.101-77 Единая система программной документации	1980-01-01	Действующий https://docs.cntd.ru/document/1200007627
Постановление Правительства РФ	Об организации проектной деятельности в Правительстве РФ	от 31 октября 2018 года N 1288 (с изменениями на 24 июня 2021 года)	Действующий https://docs.cntd.ru/document/551541664
Постановление Правительства Оренбургской области	Об организации проектной деятельности в Оренбургской области	от 27 апреля 2020 года N 333-пп с изменениями на 29 марта 2021 года	Действующий https://docs.cntd.ru/document/570765869
Постановление Правительства Оренбургской области	Об утверждении государственной программы «Экономическое развитие Оренбургской области»	от 25 декабря 2018 года N 888-пп с изменениями на 22 марта 2021 года	Действующий https://docs.cntd.ru/document/550349342
Федеральный закон РФ	О контрактной системе в сфере закупок товаров, работ, услуг для обеспечения государственных и муниципальных нужд	Принят 22 марта 2013 года	Действующий https://docs.cntd.ru/document/499011838
Федеральный закон РФ	О закупках товаров, работ, услуг отдельными видами юридических лиц	Принят 8 июля 2011 года (с изменениями на 1 июля 2021 года)	Действующий https://docs.cntd.ru/document/902289896
Национальный стандарт РФ	Требования к управлению проектом	ГОСТ Р 54869-2011 Дата введения 2012-09-01	Действующий https://docs.cntd.ru/document/1200089604
Постановление правительства Российской Федерации	О требованиях к порядку создания, развития, ввода в эксплуатацию, эксплуатации и вывода из эксплуатации государственных информационных систем и дальнейшего хранения содержащейся в их базах данных информации	от 6 июля 2015 года N 676 (с изменениями на 24 июля 2021 года)	Действующий https://docs.cntd.ru/document/420285955
Постановление правительства Российской Федерации	О федеральной государственной информационной системе координации информатизации	от 14 ноября 2015 года N 1235 (с изменениями на 24 июля 2021 года)	Действующий https://docs.cntd.ru/document/420316862?marker=64U0IK

Гибкая разработка продуктов и управление проектами с применением ГТУ в ряде случаев могут противоречить устоявшимся нормам и подходам, отраженных в нормативно-правовых актах, особенно в пунктах касающихся сроков, стоимости и состава проекта. [12]. Это связано, прежде всего, с тем, что в нормативно-правовых актах этапы и алгоритмы действий уже определены. Все эти этапы относятся к классическому подходу управления, который ежедневно устаревает. В странах, где предприятия уже давно используют гибкие методы и обладают высокой эффективностью, государственный сектор также внедрил гибкие методы управления проектами.

Например, в постановлении правительства «О требованиях к порядку создания, развития, ввода в эксплуатацию, эксплуатации и вывода из эксплуатации государственных информационных систем и дальнейшего хранения содержащейся в их базах данных информации» предусматриваются все этапы существования информационных систем, данные этапы не соответствуют гибким методам управления проектами. Этапы, описанные в ГОСТах, включают разработку и управление проектами, шаг за шагом, постепенно, без всякой гибкости.

В таблице 1 перечислены нормативно правовые акты, относящиеся к проектному управлению и гибким методологиям.

Таким образом, Национальный стандарт РФ (ГОСТ 34.601-90) определяет стандарты создания автоматизированных систем, а ГОСТ 19.101-77 устанавливает стадии разработки программ и программной документации для вычислительных машин комплексов и систем, независимо от их назначения и области применения.

В ГОСТе 54869-2011 перечислены роли, которые полностью соответствуют гибким технологиям управления, ведь даже наиболее специфическая роль scrum-мастера есть в ГОСТе и называется куратор проекта. ГОСТ определяет основной процесс управления проектом, который ближе к каскадному методу, однако, в связи с предположением, что «порядок процесса управления проектом определяется условиями конкретного проекта», он в основном должен соответствовать трем требованиям, а именно:

- 1 Проект должен начинаться с процесса запуска проекта.
- 2 Проект должен завершиться процессом завершения проекта.
- 3 Выполнение организационного проекта и внедрение процесса контроля не начнутся до начала процесса планирования.

Поэтому также возможно использование гибких технологий управления, потому что здесь нет противоречий. Постановление Правительства РФ №676 определяет требования к осуществлению мероприятий по созданию, разработке, вводу в эксплуатацию, эксплуатации и выводу из эксплуатации национальной информационной системы и в дальнейшем хранит информацию. Это пример стандартного подхода к разработке продукта, так как различные этапы от обучения до выпуска выполняются поочередно. ГТУ прямо противоречит тому, что предлагается в постановлении правительства, так, например, в ФЗ РФ «О закупках товаров, работ, услуг отдельными видами юридических лиц» прописаны механизмы для проведения тендера, где требуется подробная техническая спецификация продукции. Процесс закупок обычно занимает более 100 дней. В конечном итоге среди всех заявок, соответствующих условиям тендера, победителем объявляется предприятие в прайсе которого установлена минимальная цена. Давайте рассмотрим основные ограничения в этом отношении. Невозможность привлечения сотрудников для работы по совместительству и с почасовой оплатой, формирование бюджета раз в год и другие ограничения по-прежнему пока являются серьезными препятствиями для использования ГТУ

Таким образом, лишь немногие нормативно-правовые акты директивно запрещают использовать гибкие технологии управления на предприятиях, и в целом всегда есть возможность адаптировать нормы, содержащиеся в нормативно-правовой документации, предназначенных для ГТУ. В то же время это в основном похоже на разделение проекта на небольшие спринты, как предлагает ГТУ, в то время как в каждом отдельном спринте используется стандартный каскадный метод.

Исследования выполнены при финансовой поддержке РФФИ в рамках научного проекта № 20-010-00459\21

Список литературы

1. ГОСТ 34.201-89 Информационная технология (ИТ). Комплекс стандартов на автоматизированные системы. Виды, комплектность и обозначение документов при создании автоматизированных систем (с Изменением N 1) от 24 марта 1989 - docs.cntd.ru <https://docs.cntd.ru/document/1200006974>
2. ГОСТ 19.101-77 Единая система программной документации (ЕСПД). Виды программ и программных документов (с Изменением N 1) от 20 мая 1977 - docs.cntd.ru <https://docs.cntd.ru/document/1200007627>
3. ГОСТ Р 54869-2011 Проектный менеджмент. Требования к управлению проектом (Переиздание) от 22 декабря 2011 - docs.cntd.ru <https://docs.cntd.ru/document/1200089604>
4. Постановление Правительства РФ «Об организации проектной деятельности в Правительстве Российской Федерации» от 31 октября 2018 - docs.cntd.ru <https://docs.cntd.ru/document/551541664>
5. Постановление Правительства РФ «Об организации проектной деятельности в Оренбургской области» от 27 апреля 2020 - docs.cntd.ru <https://docs.cntd.ru/document/570765869>
6. 6) Постановление Правительства РФ «Об утверждении государственной программы «Экономическое развитие Оренбургской области»» от 25 декабря 2018 - docs.cntd.ru <https://docs.cntd.ru/document/550349342>
7. Федеральный закон РФ «О контрактной системе в сфере закупок товаров, работ, услуг для обеспечения государственных и муниципальных нужд» от 05 апреля 2013 - docs.cntd.ru <https://docs.cntd.ru/document/499011838>
8. Федеральный закон РФ «О закупках товаров, работ, услуг отдельными видами юридических лиц» от 18 июля 2011 - docs.cntd.ru <https://docs.cntd.ru/document/902289896>
9. Постановление Правительства РФ «О требованиях к порядку создания, развития, ввода в эксплуатацию, эксплуатации и вывода из эксплуатации государственных информационных систем и дальнейшего хранения содержащейся в их базах данных информации» от 06 июля 2015 - docs.cntd.ru <https://docs.cntd.ru/document/420285955>
10. Постановление Правительства РФ «О федеральной государственной информационной системе координации информатизации» от 14 ноября 2015 - docs.cntd.ru <https://docs.cntd.ru/document/420316862?marker=64U0IK>
11. Шестакова, Е. В. Теоретико-методологические аспекты внедрения гибких технологий управления на промышленных предприятиях / Е.В. Шестакова, А.М. Ситжанова, Р.М. Прытков // Экономика предприятий, регионов, стран: актуальные вопросы и современные аспекты: монография. – Пенза : "Наука и Просвещение" (ИП Гуляев Г.Ю.), 2020. – С. 21-41.
12. Шестакова, Е. В. Направления реализации гибких технологий управления в промышленности / Е. В. Шестакова, А. М. Ситжанова, Р. М. Прытков // Экономические науки. – 2021. – № 199. – С. 68-80. – DOI 10.14451/1.199.68.

ФИЛОЛОГИЧЕСКИЕ НАУКИ

УДК 398.6 (821.161.1)

ФОЛЬКЛОРИЗАЦИЯ АВТОРСКИХ ЗАГАДОК В КУЛЬТУРНОМ ПРОСТРАНСТВЕ КАЗАХСТАНА

ЛЕОНТЬЕВА АННА ЮРЬЕВНА,

канд. филол. наук, доцент

МАТУСЕВИЧ СНЕЖАНА АЛЕКСАНДРОВНА,

ЮЛДАШЕВА ЮЛДУЗ АКРАМЖАНҚЫЗЫ

студенты

НАО «Северо-Казахстанский университет имени Манаша Козыбаева»

Аннотация: цель данной статьи – рассмотреть особенности обогащения жанрового состава загадок за счёт литературных первоисточников в русском фольклоре Казахстана. В ходе исследования используются наблюдение, историко-генетический, сопоставительный и типологический методы анализа. В результате отмечается процесс фольклоризации загадок, созданных советскими детскими поэтами. Делается вывод об активном бытовании жанра в Республике Казахстан.

Ключевые слова: жанр, загадка, малая проза, процесс фольклоризации, русский фольклор Казахстана.

FOLKLORIZATION OF AUTHOR'S RIDDLES IN THE CULTURAL SPACE OF KAZAKHSTAN

Leontyeva Anna Yuryevna,

Matusevich Snezhana Alexandrovna,

Yuldasheva Yulduz Akramjanqizi

Abstract: the purpose of this article is to consider the peculiarities of enrichment of the genre composition of riddles at the expense of literary primary sources in the Russian folklore of Kazakhstan. The study uses observation, historical-genetic, comparative and typological methods of analysis. As a result, the process of folklorization of riddles created by Soviet children's poets is noted. The conclusion is made about the active existence of the genre in the Republic of Kazakhstan.

Key words: genre, riddle, Russian folklore of Kazakhstan, small prose, the process of folklorization.

Бытование русского фольклора Казахстана остаётся актуальной проблемой современной науки. Республика Казахстан – это полиэтническое и поликонфессиональное государство, которому присущ продуктивный полилог традиций и культур населяющих его народов. Поэтому происходит постоянный взаимообмен произведениями устного народного творчества между разными этносами, населяющими определённый регион. Как справедливо замечает А.Б. Асенова, «процессы взаимодействия русской и казахской культур имели специфические черты и зависели от хозяйственной деятельности и бытового уклада жизни, от абсолютной численности и расселения отдельных групп людей, от религиозных верований и соприкоснувшихся историко-бытовых, культурных традиций переселенцев и автохтонов» [1, с. 420].

Русский фольклор Казахстана интенсивно изучается на современном этапе. Предметом исследования чаще всего становится региональное устное народное творчество Семиречья, Северного и Восточного регионов, казачества. Л.С. Токпаева проводит работу «с разными категориями респондентов в Актюбинской области» [2, с. 90]. Студенты Северо-Казахстанского университета имени Манаша Козыбаева не остаются в стороне от общего направления фольклористики, изучая современное быто-

вание детского фольклора села Прибрежного Кызылжарского района (Бабанова Н.А.) [3, с. 38-43], сопоставляя образы Бабы Яги и Жалмауыз Кемпір (Вальтер Е.) [4, с. 40-46]. Е.Е. Яковенко анализирует современное бытование топонимических преданий и их отражение в творчестве местных поэтов [5, с. 213-219], функционирование быличек в сёлах двух районов Северо-Казахстанской области [6, с. 178-182]. В конце 1990-х годов фольклорные экспедиции студентов сворачиваются, им на смену приходит самостоятельная запись обучающимися произведений русского устного народного творчества по месту жительства или по месту учёбы, поэтому среди информантов нового времени много подростков и молодёжи, друзей и членов семьи начинающих фольклористов. Последние два года из-за пандемии и перехода обучения в Online-формат, а также в связи с миграцией студенчества, выбирающего университеты в разных регионах страны, областные особенности бытования фольклорных жанров постепенно стираются.

Наша цель - показать обогащение жанрового состава народной загадки литературными произведениями советских поэтов. Загадка имеет архаическое происхождение, относится раннетрадиционному фольклору, восходит к тайной речи первобытных племён. Аристотель видит в ней хорошо составленную метафору, В.И. Даль – «краткое иносказательное описание предмета, предлагаемое для разгадки» [7, с. 566]. Наиболее корректное научное определение жанра принадлежит В.П. Аникину: «...загадка – это поэтическое замысловатое описание какого-либо предмета или явления, сделанное с целью испытать сообразительность человека, равно как и с целью привить ему поэтический взгляд на действительность» [8, с. 56]. Испытание сообразительности сопрягается с архаической функцией знания тайной речи, без которой невозможна подготовка древнего человека к взрослой жизни. Учёный отмечает переход мифологической функции загадки в эстетическую: «Из составной части древней тайной речи она превратилась в чисто художественное явление со своими новыми общественными функциями. Между старыми и новыми загадками рубежом легло исчезновение мифологических представлений и понятий как основы существования в быту и труде тайной иносказательной речи. Старые иносказания – обозначения и названия развернулись в изображение предметов и явлений действительности. Это изображение не преследовало теперь никаких иных целей, кроме художественно-поэтических». По мнению В.П. Аникина, испытания догадливости постепенно трансформируются в развлечения, а жанр приобретает «новые, чисто поэтические формы» [8, с. 68].

Сегодня загадку чаще включают в жанровый состав детского и молодёжного фольклора. А.Б. Асенова на материале русского народного творчества Акмолинской области делает вывод: «Пословицы, поговорки, загадки и детский фольклор распространены в северном регионе Казахстана не так широко, как другие жанры русского фольклора» [8, с. 437]. И всё же в Северо-Казахстанской области, самом северном регионе страны, где очень высок процент русского населения, Н.А. Бабановой удалось собрать значительный корпус детского фольклора. Среди произведений устного творчества заметная роль отводится загадкам. Информанты, дети от 10 до 13 лет, признаются, что «этот жанр хорошо запоминается и очень часто употребляется», «в современном мире загадка жива», «это особый, интересный, весёлый мир». «При всей сложности загадок, отгадывание их – это игра, рассчитанная на веселье, шуточное настроение, радостное предвкушение правильного ответа» [3, с. 41]. Загадки села Прибрежного отличаются традиционной двухчастной структурой (иносказание – отгадка), воссоздают изображение предметов (улей, книга), растений (лук, капуста), животных (заяц). В качестве жанра детского фольклора загадка «помогает активизировать внимание, развивает речь, любознательность, тренирует память» [3, с. 42].

Особенностью бытования жанров русского устного народного творчества последнего десятилетия является процесс фольклоризации – перехода авторских произведений, отдельных текстов или их частей в фольклор разных жанров. Например, многие стихотворения Н.А. Некрасова и М.В. Исаковского представляются исполнителями и воспринимаются слушателями как народные лирические песни. В состав пословиц иногда включаются афоризмы из комедии А.С. Грибоедова «Горе от ума». Атрибутировать литературное происхождение произведений студентам-собираателям позволяет общая эрудиция. Обогащение детского фольклора авторскими текстами отмечается в диссертации Л.С. Токпаевой: «Это обусловлено тем, что носитель фольклора является одновременно и читателем/слушателем про-

изведений художественной литературы. В культуре народа имеет место процесс «фольклоризации» литературы, когда фрагменты отдельных стихотворений или строчки из произведений известных детских поэтов становятся считалками или песенками-переделками» [2, с. 82]. М.О. Абдрашитова проводит эксперимент, в ходе которого «испытуемым предложено придумать и написать собственную загадку на одну из представленных тем» [9, с. 21], т.е. освоить творческий процесс фольклоризма – ориентации авторского текста на традиции народной эстетики. Своеобразие нашего исследования заключается в анализе процесса фольклоризации литературных загадок в культурном пространстве современного Казахстана.

Студентки II курса специальности «Русский язык и литература» С.А. Матусевич и Ю.А. Юлдашева 8 сентября 2021 года независимо друг от друга записывают как народные загадки тексты К.И. Чуковского («25 загадок – 25 отгадок») и часть стихотворения С.Я. Маршака из цикла «Вчера и сегодня». Среди информантов есть русские и казахи, жители и Северо-Казахстанской, и Туркестанской областей, расположенных на севере и на юге Республики Казахстан. Собиратели-фольклористы тоже родом из разных областей. Так, Снежана Александровна Матусевич – русская, живёт в селе Крещенка района Шал Акына Северо-Казахстанской области, а Юлдуз Акрамжанқызы Юлдашева – узбечка, родом из села Старый Икан района Сауран Туркестанской области. Обе студентки учатся в Северо-Казахстанском университете имени Манаша Козыбаева; запись фольклоризированных загадок произведена О.А. Матусевич в селе Крещенка, по месту жительства её русской семьи, Ю.А. Юлдашевой – в городе Петропавловске, по месту учёбы информанта-казашки и собирателя-узбечки. Как видим, русский фольклор функционирует среди представителей разных этносов (казахов, русских, узбеков) и в разных регионах страны, собирается и анализируется учёными разных национальностей.

Рассказчиками для собирателя С.А. Матусевич выступают бабушка С.А. Чирва [I] и мама О.В. Матусевич [II]. Светланой Алексеевной Чирвой загадана загадка №9 из цикла К.И. Чуковского «25 загадок – 25 отгадок» (1942):

Таблица 1

Загадка с отгадкой «Зеркало»

Вариант информанта I	Первоисточник К.И. Чуковского
Мудрец в нём видел мудреца, Глупец - глупца, Баран - барана, Овцу в нём видела овца, И обезьяну - обезьяна, Но вот подвели к нему Федю Баратова, И он в нём увидел неряху лохматого. (Зеркало) [I].	Мудрец в нём видел мудреца, Глупец - глупца, Баран - барана, Овцу в нём видела овца, И обезьяну - обезьяна, Но вот подвели к нему Федю Баратова, И Федя неряху увидел лохматого. (Зеркало) [10, с. 175, 180].

Народная загадка – «разновидность дидактического фольклора», в текстах описываются «легко узнаваемые, яркие отличительные признаки, присущие загадываемому предмету» [2, с. 47-48]. С точки зрения дидактизма К.И. Чуковский акцентирует разоблачение неряхи через структуру загадки, «иносказательного описания загадываемой реалии» [9, с. 8] – зеркала. Поэт использует оппозицию перечисляемых субъектов отражения по оценочному (мудрец/глупец) и гендерному (баран/овца) признакам. Обезьяна и неопрятный ребёнок (Федя) составляют имплицитную пару – мальчик-неряха уподобляется животному. Цикл К.И. Чуковского адресован детям, поэтому автор прибегает к фольклоризму – стилизации приёмов народной поэтики, ритмической организации текста, дидактизму. В традиционных и современных малых жанрах народной прозы часто используются имена собственные. К.И. Чуковский соединяет краткую форму имени с фамилией – Федя Баратов, подчёркивая адресацию детям. Он абстрагирует образ неопрятного ребёнка, ибо имена собственные в загадках «обладают высокой степенью обобщённости, схожи по функциям с местоимениями» [9, с. 14].

На материале загадки о зеркале (табл. 1) чётко прослеживается процесс фольклоризации. Ин-

формант С.А. Чирва любит произведения К.И. Чуковского, знает о литературном происхождении текста, передаёт его предельно близко к первоисточнику, заменяя лишь в последнем стихе имя «Федя» на местоимение «он», усиливая присущее фольклору обобщение. Слушатель-собираетель воспринимает загадку как народную из-за мастерской стилизации поэта и только после комментария информанта узнаёт об её авторском происхождении.

После загадки, предложенной С.А. Чирвой, к интеллектуальной игре присоединяется информант Олеся Васильевна Матусевич, мать собирателя. Она вспоминает и дословно воспроизводит загадку №8 из указанного цикла К.И. Чуковского (1942): «Ах, не трогайте меня: / Обожгу и без огня!» [10, с. 175; II]. Отгадка – «Крапива» [10, с. 180; II]. Загадка включает «стереотипный образ натурфакта», относящийся к тематической группе «растительная жизнь» [9, с. 12]. Она актуализирует фасет «действие», «функция» [9, с. 13] и запрет на его совершение, предупреждение об опасности – «не трогайте», «обожду», что также соответствует народной поэтике. И снова мы наблюдаем амбивалентное бытование текста – фольклоризм поэта сопрягается с фольклоризацией текста, ибо С.А. Матусевич отмечает необычность загадки, предлагает вариативность отгадок – «Утюг», «Кипяток». Такая интерпретация мотивирует отнесение текста к подгруппе «стереотипные образы артефактов» [9, с. 12]. Собираетель первоначально не ассоциирует произведение с авторским творчеством без предупреждения информанта. Информант Олеся Васильевна Матусевич, в свою очередь, осознаёт и подчёркивает литературное происхождение данной загадки.

Своеобразие фольклоризации стихотворения С.Я. Маршака, отмеченное собирателем Юлдуз Акрамжанқызы Юлдашевой, заключается в следующем. Поэтический цикл «Вчера и сегодня» (1925), предназначенный для детей, строится на оппозиции старых («вчера») и современных («сегодня») предметов быта: «Лампа керосиновая, / Свечка стеариновая, / Коромысло с ведром / И чернильница с пером» [11, с. 94] контрастируют с электрической лампой, пишущей машиной и водопроводом. Загадок в цикле нет. Но, как вспоминает информант Арай Асхатқызы, студентка СКУ им. М. Козыбаева, родственница и подруга Ю.А. Юлдашевой, проживающая в селе Шаян Байдибековского района Туркестанской области, ещё школьницей она узнаёт загадку: «Речка спятила с ума - / По домам пошла сама!» - с отгадкой «Водопровод» [III]. По её мнению, это довольно старая загадка, связанная с благоустройством жилища. Прочному запоминанию текста помогает парная рифма, олицетворение водопровода, экспрессивное просторечие «спятила с ума». Ни информант, ни собиратель не атрибутируют литературной основы текста – 4-й строфы из 4-й части цикла С.Я. Маршака «Вчера и сегодня». И Ю.А. Юлдашева, и А. Асхатқызы интерпретируют дистих как русскую народную загадку, часть детского фольклора. Первоисточник - это гневный монолог коромысла с ведром. Поэт не предполагает загадывания - иносказание снимается во 2-й строфе: «- Никто по воду не ходит, / Коромысла не берёт. / Стали жить по новой моде - / Завели водопровод» [11, с. 97]. С.Я. Маршак воссоздаёт в цикле «Вчера и сегодня» оптимистичные картины новой жизни и технического прогресса, усиливая дидактический потенциал выразительностью образной системы.

Итак, фольклоризация произведений К.И. Чуковского и С.Я. Маршака обусловлена и художественным мастерством поэтов, и забвением их наследия молодым поколением, и утратой советской картины мира середины 1920-х – начала 1940-х гг. актуальности в эпоху цифровизации. Если К.И. Чуковский преднамеренно создаёт загадки для детей, они целиком включаются в состав народной словесности, то из цикла С.Я. Маршака «Вчера и сегодня» выбирается выразительная строфа, иносказательно описывающая водопровод. Оба поэта – классики детской литературы, следовательно, их тексты обогащают современный детский и молодёжный фольклор. С.А. Матусевич фиксирует зарождение процесса фольклоризации загадок К.И. Чуковского, Ю.А. Юлдашева рассматривает строфу С.Я. Маршака исключительно в составе устного народного творчества. Результат исследования свидетельствует, во-первых, об активном бытовании жанра загадки в поликультурном пространстве Казахстана и, во-вторых, о продуктивности самого процесса фольклоризации.

Список литературы

1. Асенова А.Б. Русский фольклор Акмолинской области // Всероссийский конгресс фольклористов: Сборник научных статей. – 2019. – Т. 4. – С. 420-438.
2. Токпаева Л.С. Речевые особенности детского фольклора (на материале русского, казахского и английского языков) // Дисс. на соискание учёной степени кандидата филологических наук. – Уфа: ФГБОУ ВО «Башкирский государственный педагогический университет им. М. Акмуллы», 2020. – 164 с.
3. Бабанова Н.А. Детский фольклор села Прибрежного Кызылжарского района (по материалам учебной практики №1 (фольклорной) 2018-2019 учебного года) // Материалы II международной научно-практической конференции «Магжановские чтения – 2019». – Петропавловск: СКГУ им. М. Козыбаева, 2019. – С. 38-43.
4. Вальтер Е. Типология образов Жалмауыз Кемпір и Бабы-Яги в диалоге фольклорной традиции // Материалы VI международной студенческой научно-практической конференции «Молодёжь и наука - 2019», посв. «Jastarjyly»: в 4-х тт. – Т.1. – Петропавловск: СКГУ им. М. Козыбаева, 2019. – С. 40-46.
5. Яковенко Е.Е. Отражение микротопонимии и топонимических преданий села Большая Малышка в творчестве региональных поэтов // «Козыбаевские чтения - 2020: приоритетные направления развития, достижения и инновации современной казахстанской науки»: материалы международной научно-практической конференции: в 5-и томах. - Петропавловск: СКУ им. М. Козыбаева, 2020. - Т. 3. - С. 213-219.
6. Яковенко Е.Е. Современное бытование быличек как жанра несказочной прозы в Северо-Казахстанской области // Конкурс молодых учёных: сборник статей VII Международного научно-исследовательского конкурса. - Пенза: МЦНС «Наука и Просвещение», 2021. - С. 178-182.
7. Даль В.И. Толковый словарь живого великорусского языка: Т. 1-4. – М.: Русский язык, 1978. – Т. 1. А – З. – 1978. – 699 с.
8. Аникин В.П. Русские народные пословицы, поговорки, загадки и детский фольклор. Пособие для учителя. – М.: Государственное учебно-педагогическое издательство Министерства просвещения РСФСР, 1957. – 240 с.
9. Абдрашитова М.О. Миромоделирующая функция жанра загадки в фольклорном дискурсе // Автореферат дисс. на соискание учёной степени кандидата филологических наук. – Томск: ФГБОУ ВПО «Национальный исследовательский Томский политехнический университет», 2012. – 24 с.
10. Чуковский К.И. Собрание сочинений: В 15 т. Т. 1: Произведения для детей. – 2-е изд., электронное, испр. – М.: Агентство ФТМ, Лтд., 2013. – 598 с.
11. Маршак С.Я. Собрание сочинений: В 8 т. Т. 1: Произведения для детей. Сказки, песни, загадки. Весёлое путешествие от «А» до «Я». Стихи разных лет. Повести в стихах. – М.: Художественная литература, 1968. – 544 с.

Список информантов

- I. Чирва С.А. // Чирва Светлана Алексеевна, 1960 года рождения, русская, образование среднее специальное, жительница села Крещенка района Шал Акына Северо-Казахстанской области, пенсионерка. Запись произвела Матусевич С.А., студентка группы РЛ-20, 08.09.2021 года в селе Крещенка.
- II. Матусевич О.В. // Матусевич Олеся Васильевна, 1981 года рождения, русская, образование среднее, жительница села Крещенка района Шал Акына Северо-Казахстанской области, повар. Запись произвела Матусевич С.А., студентка группы РЛ-20, 08.09.2021 года в селе Крещенка.
- III. Асхатқызы А. // Асхатқызы Арай, 2003 года рождения, казашка, студентка, жительница села Шаян Байдибековского района Туркестанской области. Запись произвела Юлдашева Ю.А., студентка группы РЛ-20, 08.09.2021 года в городе Петропавловске.

© А.Ю. Леонтьева, С.А. Матусевич, Ю.А. Юлдашева

УДК 800

ПОНЯТИЕ «ТЕКСТ» И КРИТЕРИИ КЛАССИФИКАЦИИ ТЕКСТОВ В ЛИНГВИСТИКЕ

СУНЬ СИНЬ

аспирант

ФГБОУ ВО «Московский Педагогический Государственный Университет»

Аннотация: в данной работе рассматривается понятие и критерии классификации в современной лингвистике текста. Основное внимание в работе автор акцентирует на систематизации существующих понятий текста и разные точки зрения на классификацию текстов. При классификации текстов необходимо обратить внимание на разные аспекты этого понятия – форма представления, сфера коммуникации, выполняемые функции, степень устойчивости содержания, структура и т.д.

Ключевые слова: текст, тип текстов, критерии классификации, коммуникация, функция

THE CONCEPT OF "TEXT" AND THE CRITERIA FOR CLASSIFYING TEXTS IN LINGUISTICS

Sun Xin

Abstract: this article discusses the concept and classification criteria in modern text linguistics. The author focuses on the systematization of existing concepts of the text and different points of view on the classification of texts. When classifying texts, it is necessary to pay attention to different aspects of this concept – the form of presentation, the scope of communication, the functions performed, the degree of stability of the content, the structure, etc.

Key words: text, type of texts, classification criteria, communication, function

Лингвистическая теория текста возникает в 50-70 годах XX века. Учение о тексте своими корнями уходит в две науки – риторику и филологию. Существует множество определений текста, при этом разные авторы указывают на разные аспекты этого понятия.

На начальном этапе определение текста в основном относится к письменному языку, интерес к устному тексту появляется в 20-30 годах XX века и усиливается в 50-е годы в связи с развитием функционального подхода в лингвистике. В силу сложности и многоаспектности понятия «текст» многие лингвисты предлагают не одно, а несколько его определений, которые в совокупности дают представление о ТЕКСТЕ как объекте научного (лингвистического) анализа. Так, А.М. Пятигорский отмечает, что только сообщения, которые зафиксированы в пространстве, будут рассматриваться как текст, и пространственная фиксация не является случайным явлением, а необходимым средством для его автора или других лиц, чтобы сознательно передать информацию. Кроме того, текст понятен, не требует дешифровки, не содержит языковых трудностей, мешающих его пониманию [1, с. 145].

Некоторые исследователи связывают текст только с речью. По мнению И.Р. Гальпериной текст является произведением речевого процесса с характером целостности, фиксированное в письменной форме, состоящее из заглавия и некоторых специальных единиц, объединенных различными видами лексических, грамматических, логических и стилистических связей с целенаправленностью и прагматической установкой [2, с. 18].

При учете коммуникативных направлений текст соединяет как минимум две высказывания, при котором может быть осуществлена передача информации или обмен мыслями [3, с. 10].

А.А. Брудный дает иное определение термина текста: текст – это ряд знаков или образов с чертами связности и воспроизводимости, имея содержание и смысл, который в принципе понятен [4, с. 19-20]. Похожее определение и в работе В.А. Лукина: текст – это содержание, передающееся с помощью знаков, обладающий формальной связностью, содержательной цельностью и формально-семантической структурой [5, с. 5].

Текст иногда в качестве единицы языка. Такое утверждение существует в работах Б.А. Маслова: текст является основой и формулой конкретных текстов [6, с. 3]. По мнению З.Я. Тураевой текст рассматривается как упорядоченные предложения. В этих предложениях объединены разные связи лексики, логики и грамматики, направленные на передачи информации [7, с. 11].

Но гораздо чаще текст относят к сфере речи. По мнению Н.С. Валгиной, в тексте содержится речемыслительная деятельность пишущего или говорящего субъекта, направленная на ответную деятельность читателя или слушателя, на его восприятие [8, с. 6]. Текст является результатом речевой деятельности с определенным устремлением или соответствует психологической установке автора. Текст – это речевое единое, в котором все знаки связаны между собой общими идеями [9, с. 352]. З.Д. Асратян считает, что текст представляется собой завершенный продукт речевой деятельности, обладающий характеристиками концептуальной обусловленности, формальной связности и содержательной целостности, текст имеет и письменную и устную формы [10, с. 18].

Опираясь на вышесказанное, можно сказать, что мнения ученых сходятся в том, что для текста характерны завершенность, целостность и связность. В основном ученые определяют текст как сообщение, высказывание или языковой знак, направленный на передачи информации, исследователи в первую очередь рассматривают текст с точки зрения речевой деятельности. Этот взгляд сохраняет актуальность и в настоящее время, но с одной оговоркой: текст трактуется всё более широко – не только как орудие речевой деятельности, но и как результат этого процесса. Таким образом, текст предназначен не только для передачи, но и для хранения информации. Соответственно, текст имеет информативно-смысловой и прагматический аспекты. В связи с этим ученые выделяют ещё один новый признак текста – целенаправленность; этот признак становится актуальным в условиях интерпретации текста как коммуникативно ориентированного речевого произведения.

Анализ существующих определений текста показывает, что пока нет единопризнавого понятия по термину тексту. Это не удивительно, ведь лишь в XX веке тексты стали особым объектом исследования для лингвистов [11, с. 18]. Определение текста обычно зависит от теоретической точки зрения исследователя, от принадлежности к тому или иному научному направлению. Именно поэтому толкование термина «текст» не может быть однозначным.

Вместе с тем все ученые сходятся в выделении нескольких основополагающих признаков текста. Основываясь на анализе вышеприведенных определений данного понятия в русском языкознании, можно сделать вывод, что любой текст обладает завершенностью, целенаправленностью, цельностью и связностью.

Текст по-разному определяется и по-разному классифицируется, разные ученые предлагают различные критерии классификации. Рассматривая различные критерии, можно прежде всего разделить все тексты на устные и письменные – по форме представления текста. Как отмечает И.Р. Гальперин, о этих двух видах упоминали Н.Д. Арутюнова, А.С. Боголюбов, Ж. Вандриес, В.В. Виноградов, А.А. Потебня, Н.Ю. Шведова и др. [12, с. 16].

Существует также дальнейшее разделение устных и письменных текстов на подтипы по такому важному критерию, как сфера коммуникации. Так, по признаку степени официальной сферы общения устные тексты можно разделить на три типа: официальная, полуофициальная сфера и сфера частного общения [13, с. 213].

Некоторые лингвисты классифицируют тексты на три типа в соответствии с их коммуникативной функцией: тексты, обращенные к адресату; кодированные тексты и информационные тексты [14, с. 51].

Текст также подразделяется на три типа в зависимости от степени стабильности текстового содержания языковых элементов: широко вариативный; с ограниченными вариантами и не создающие варианта [15, с. 7].

Учитывая реальность общения, тексты можно классифицировать как «нехудожественные» и «художественные» в зависимости от сферы общения и характера отражения действительности [8, с. 114]. Нехудожественные тексты относятся к продуктам естественного языка и имеют четкий характер однозначности восприятия; художественные – неоднозначностью.

С точки зрения структуры тексты можно делить на «открытые» и «закрытые», причем к открытым текстам относятся незаконченные записки, черновики, конспекты, планы, наброски, а закрытые тексты включают в себя деловые бумаги, заявления, приказы [16, с. 730].

В общем, единая универсальная всеохватывающая классификация текстов затруднительна, поскольку необходимо принимать во внимание различные аспекты этого понятия. При попытке создать ту или иную классификацию, типологию текстов разные ученые выдвигают на первый план различные аспекты: одни делают акцент на форме текста, на сферах общения или коммуникативных функциях, а другие выделяют степень устойчивости текстового содержания или фактор структуры текста.

Список литературы

1. Пятигорский А.М. Некоторые общие замечания относительно рассмотрения текста как разновидности сигнала // Структурно-типологические исследования. – М.: АН СССР. – 1962. – 296 с.
2. Гальперин И.Р. Текст как объект лингвистического исследования. М.: Наука, 1981. – 140 с.
3. Колшанский Г.В. Лингвокоммуникативные аспекты речевого общения // Иностранные языки в школе. – 1985. – № 1. – С. 10-14.
4. Брудный А.А. Психологическая герменевтика. – М.: Изд-во «Лабиринт», 1998. – 336 с.
5. Лукин В.А. Художественный текст: основы лингвистической теории и элементы анализа. – М.: Ось, 1999. – 196 с.
6. Маслов Б.А. Проблемы лингвистического анализа связного текста. Таллин: Изд-во. Таллинского пединститута, – 1975. – 121 с.
7. Тураева З.Я. Лингвистика текста. Текст: структура и семантика: учеб. пособие. Изд-е 2-е, доп. М.: Книжный дом «ЛИБРОКОМ», 2009. – 144 с.
8. Валгина Н.С. Теория текста: Учебное пособие. – М.: Логос, 2003. – 280 с.
9. Матвеева Т.В. Учебный словарь: русский язык, культура речи, стилистика, риторика. М.: Флинта; Наука, 2003. – 432 с.
10. Асратян З.Д. Дискурс и текст художественного произведения // Вестник ЮУрГУ. Серия «Лингвистика». – 2015. – Т.12, №4. – С. 17-20.
11. Земская Ю.Н., Качесова И.Ю., Комиссарова Л.М. и др. Теория текста: учебное пособие. под ред. А.А. Чувакина. – 5-е изд., стер. – М.: ФЛИНТА, 2021. – 224 с.
12. Гальперин И.Р. Текст как объект лингвистического исследования. М.: Наука, 1981. – 140 с.
13. Филимонова М.С. Различные подходы к классификации текстов в языкознании. Альманах современной науки и образования, – № 4 (47). – 2011. Издательство «Грамота». – С. 213-214.
14. Лосева Л.М. Как строится текст: пособие для учителей /под ред. Г.Я. Солганика. – М.: Просвещение, 1980. – 96 с.
15. Валиева Г.Д., Камаева Р.Б., Усманова М.Г. Классификация текстов. Вестник Башкирского университета. – 2019. – Т. 24. – №3. – С. 729-732.

ЮРИДИЧЕСКИЕ НАУКИ

УДК 34

ПРАВОВАЯ ПОДГОТОВКА СОТРУДНИКОВ РОССИЙСКОЙ ПОЛИЦИИ К ВЫПОЛНЕНИЮ СЛУЖЕБНЫХ ЗАДАЧ

МИСРОКОВ ТЕНГИЗ ЗАМИРОВИЧ

к.ю.н., старший преподаватель кафедры государственных и гражданско-правовых дисциплин Северо-Кавказского института повышения квалификации (филиал) Краснодарского университета МВД России

Аннотация: В статье рассматривается роль правовой подготовки сотрудников полиции в вопросах их общей профессиональной подготовленности к выполнению служебных задач. Автор акцентирует внимание на необходимости постоянно совершенствования каждым сотрудником полиции своих знаний в сфере законодательства, регулирующего деятельность органов внутренних дел Российской Федерации. Одним из условий успешного выполнения возложенных на сотрудника полиции задач представляется способность находить адекватные решения возникающих перед полицейским правовых ситуаций, особенно тех, что связаны с необходимостью применения мер государственного принуждения, физической силы, специальных средств, огнестрельного оружия.

Ключевые слова: правовая подготовка, профессиональное обучение, законодательство, правовые ситуации, ориентирование в законодательстве, применение права.

LEGAL TRAINING OF RUSSIAN POLICE OFFICERS FOR THE PERFORMANCE OF OFFICIAL TASKS

Abstract: The article examines the role of legal training of police officers in matters of their general professional preparedness to perform official tasks. The author focuses on the need for each police officer to constantly improve his knowledge in the field of legislation regulating the activities of the internal affairs bodies of the Russian Federation. One of the conditions for the successful fulfillment of the tasks assigned to the police officer is the ability to find adequate solutions to the legal situations that arise before the police officer, especially those related to the need to use measures of state coercion, physical force, special means, and firearms.

Key words: legal training, vocational training, legislation, legal situations, orientation in legislation, application of law.

Органы внутренних дел располагают одним из крупнейших штатов сотрудников среди прочих правоохранительных структур России. Они осуществляют свою деятельность по множеству направлений, а многие подразделения полиции несут службу в круглосуточном режиме. Именно сотрудники органов внутренних дел обладают реальной возможностью предотвращения, пресечения, выявления значительной части правонарушений, совершаемых в нашей стране. С сотрудниками ГИБДД, патрульно-постовой службы полиции, участковыми уполномоченными полиции и иными сотрудниками МВД граждане нашей страны, а также иностранные граждане контактируют чаще, чем с кем-либо из работников иных правоохранительных органов России. Сотрудники российской полиции наделены рядом полномочий, позволяющих в предусмотренных законодательством случаях применять меры государственного принуждения, использовать физическую силу, специальные средства и огнестрельное оружие. Это определяет те высокие требования, которые предусматриваются действующим законодательством к уровню их профессиональной подготовленности, поскольку закон призван оградить каждо-

го человека от необоснованного ограничения его прав, свобод и законных интересов и не допустить произвола или превышения полномочий со стороны уполномоченных органов государственной власти.

Федеральный закон № 342-ФЗ от 30 ноября 2011 года «О службе в органах внутренних дел и внесении изменений в отдельные законодательные акты Российской Федерации»¹ в качестве одной из основных обязанностей сотрудников органов внутренних дел определяет «знать и соблюдать Конституцию РФ, законодательные и иные нормативные правовые акты в сфере внутренних дел, обеспечивать их исполнение». Вместе с тем, деятельность полиции регулируется чрезвычайно широким спектром нормативных правовых актов, в том числе федеральных конституционных законов, федеральных законов, Указов Президента РФ, Постановлений Правительства РФ. Наряду с ними существуют многочисленные приказы Министерства внутренних дел, а также законы субъектов Российской Федерации по вопросам, касающимся некоторых направлений деятельности полиции, таких как обеспечение безопасности и правопорядка.

Поступая на службу в органы внутренних дел Российской Федерации гражданин РФ проходит испытание, которое может длиться от двух до шести месяцев, в течение которых он под руководством наставника из числа опытных сотрудников реализует план стажировки по должности, в рамках которой происходит изучение законодательства, затрагивающего вопросы служебной деятельности. Затем успешно прошедшие испытание при приёме на работу продолжают службу и впоследствии направляются на профессиональную подготовку, в ходе которой происходит дальнейшее углубление знаний о законодательстве Российской Федерации в сфере внутренних дел и совершенствование навыков его применения.

Вместе с тем, следует отметить, что законодательство Российской Федерации не статично. Многие ключевые для органов внутренних дел Российской Федерации нормативные правовые акты систематически дополняются, изменяются, а некоторые со временем утрачивают силу. Те знания, которые сотрудники получили на первоначальном этапе своей служебной деятельности через несколько лет утрачивают свою актуальность в силу происходящих изменений в законодательном регулировании различных вопросов жизни общества. Таким образом, правовая подготовка сотрудников полиции не должна прекращаться на протяжении всего срока их службы. На сотрудников возлагается обязанность отслеживать актуальные изменения законодательства, постоянно обновляя свои знания.

Нельзя не выделить чрезвычайно высокий объем той нормативной правовой базы, которой должен владеть сотрудник полиции. Такое количество информации знать наизусть довольно сложно, да и само механическое заучивание больших объемов информации вовсе не гарантирует способность их использовать в практической деятельности, давая адекватную правовую оценку различным ситуациям, возникающим в процессе служебной деятельности. Здесь следует акцентировать внимание на том, что одной из важнейших целей правовой подготовки полицейских в Российской Федерации должно быть не только освоение ими знаний о соответствующем законодательстве, но и способность его применять.

Законодательство не может предусматривать все возможные ситуации, в которых окажется сотрудник в условиях выбора различных вариантов своих действий. Например, Федеральный закон №3-ФЗ от 7 февраля 2011 года «О полиции»² не даёт исчерпывающих алгоритмов действий сотрудников на все возможные сценарии, в которых они могут столкнуться с выбором – применять силу, специальные средства и оружие или нет. Указанный закон предписывает сотруднику действовать с учётом создавшейся ситуации и ряда иных указанных в законе факторов и стремиться к минимизации любого ущерба. То есть закон прямо указывает, что в различных ситуациях сотрудник должен при соблюдении всех требований законодательства действовать на своё усмотрение. Это можно понять, потому что законодательно предусмотреть все возможные сценарии, при которых сотруднику органов внутренних дел придётся применить силу, специальные средства и оружие, невозможно. Но это таким образом

¹ Федеральный закон от 30 ноября 2011 г. N 342-ФЗ "О службе в органах внутренних дел Российской Федерации и внесении изменений в отдельные законодательные акты Российской Федерации" // Собрание законодательства Российской Федерации от 5 декабря 2011 г. N 49 (часть I) ст. 7020

² Федеральный закон от 7 февраля 2011 г. N 3-ФЗ "О полиции" // Собрание законодательства Российской Федерации от 14 февраля 2011 г. N 7 ст. 900

накладывает дополнительную морально-психологическую нагрузку на каждого сотрудника, оказавшегося в ситуации необходимости применения силы, специальных средств и оружия. Сотрудник должен, мгновенно проанализировав ситуацию, выбрать адекватную ей модель действий, осознавая при этом все возможные правовые последствия своих решений, если они выйдут за рамки, установленные законом.

Умение находить выход из различных правовых ситуаций, с которыми сталкивается сотрудник полиции в процессе выполнения служебных задач, является одним из ключевых его профессиональных навыков. Здесь важно не только досконально знать положения важнейших нормативных правовых актов, регламентирующих служебную деятельность полицейского, но и уметь ориентироваться в действующем законодательстве в ситуациях правовых коллизий, пробелов в законодательном регулировании некоторых вопросов.

Нельзя не упомянуть о таком направлении работы российской полиции как правовое просвещение населения. Сотрудники полиции регулярно участвуют в различных мероприятиях, направленных на повышение правовой грамотности населения, что также повышает требовательность к знанию полицейскими различных аспектов реализации законодательства России по вопросам безопасности, правопорядка, защиты прав и свобод человека и гражданина.

Подводя итог, следует подчеркнуть, что правовая подготовка сотрудника полиции должна быть непрерывной, последовательной и системной. Её задачей является не только запоминание сотрудником положений нормативных правовых актов, регламентирующих его деятельность, но и умение ориентироваться в действующем законодательстве и оперативно принимать решения на его основе в различных условиях с учетом требований и ограничений, предусмотренных правовыми основами деятельности полиции.

Список литературы

1. Федеральный закон от 7 февраля 2011 г. N 3-ФЗ "О полиции" // Собрание законодательства Российской Федерации от 14 февраля 2011 г. N 7 ст. 900.
2. Федеральный закон от 30 ноября 2011 г. N 342-ФЗ "О службе в органах внутренних дел Российской Федерации и внесении изменений в отдельные законодательные акты Российской Федерации" // Собрание законодательства Российской Федерации от 5 декабря 2011 г. N 49 (часть I) ст. 7020.

УДК 340

ЮРИДИЧЕСКИЙ АНАЛИЗ СОСТАВА ПРЕСТУПЛЕНИЯ, ПРЕДУСМОТРЕННОГО СТАТЬЕЙ 126 УК РФ

ТЕППЕЕВ АЛАН АТЛЫЕВИЧ

старший преподаватель кафедры государственных и гражданско-правовых дисциплин
Северо-Кавказского института повышения квалификации (филиал)
Краснодарского университета МВД России

Аннотация: в содержании статьи производится детальный юридический анализ преступления, предусмотренного статьей 126 УК РФ. Анализ субъективных и объективных сторон состава позволяет рассмотреть особенности преступного посягательства. Автор анализирует добровольный отказ от совершения преступления и возможность избежать уголовную ответственность и приходит к выводу о высокой значимости исследуемой темы.

Ключевые слова: субъект, преступление, похищение человека, объект, юридический анализ.

LEGAL ANALYSIS OF THE OFFENCE UNDER ARTICLE 126 OF THE CRIMINAL CODE

Tepeev Alan Atlievich

Abstract: in the content of the article, a detailed legal analysis of the crime under article 126 of the Criminal Code of the Russian Federation is carried out. An analysis of the subjective and objective aspects of the composition allows us to consider the features of criminal assault. The author analyzes the voluntary refusal to commit a crime and the opportunity to avoid criminal liability and concludes that the topic under study is of high importance.

Keywords: subject, crime, kidnapping, object, legal analysis.

Юридический анализ состава преступления выступает обязательным критерием для детального изучения вопросов квалификации и предупреждения преступлений, предусмотренных статьей 126 УК РФ [1]. В уголовно – правовой науке принято выделять признаки состава преступления, а именно объект и субъект преступного посягательства и субъективную и объективную стороны. Исследование всех нюансов состава преступления позволит более тщательно раскрыть особенности состава и сделать выводы о необходимых мерах предупреждения данной категории преступлений.

Объектом преступного посягательства при похищении человека выступает личная свобода лица, а так же возможность беспрепятственного выбора места нахождения. Так виновный посягает на право человека свободно передвигаться в пространстве и самостоятельно выбирать место своего нахождения. Так же стоит отметить, что в квалифицированных составах похищения человека может появляться дополнительный объект посягательства, а именно жизнь и здоровье человека. Исходя из того, что виновный не только физически воздействует на потерпевшего, но и оказывает морально – психологическое давление появляется факультативный объект преступного посягательства, выраженный в психической и телесной неприкосновенности личности [2, с. 85]. То есть вред здоровью может быть, и не причинен, но при захвате, используя физическую силу против воли лица, виновный посягает на телесную неприкосновенность личности. Так же, используя угрозы, шантаж и обман виновный посягает на

психическое здоровье потерпевшего, так как сама ситуация выступает психотравмирующим фактором, а при наличии угроз и иного морально – психологического воздействия происходит преступное посягательство на психическое состояние потерпевшего.

Стоит отметить, что потерпевшим может выступать любое лицо, но при похищении несовершеннолетнего, когда его возраст заведомо известен злоумышленнику, либо женщины находящейся в состоянии беременности, если данный факт заведомо известен виновному лицу эти обстоятельства будут выступать квалифицированными признаками состава. Выделение возрастных и физиологических особенностей в квалифицированный состав происходит из - за возрастания общественной опасности деяния. Так при похищении несовершеннолетнего виновный оказывает морально – психологическое влияние на несформировавшуюся психику подростка, происходит ситуация в которой последствия для здоровья потерпевшего, даже без учета физического насилия, могут иметь высокую степень опасности. Так по статистике у большинства похищенных подростков появляются проблемы развития психических составляющих здоровья, это выражается в заикании, замкнутости в социуме, панических атаках и прочих проблемах, которые зачастую решаются только спустя годы работы с психологами и психиатрами. При похищении женщины заведомо, находящейся в состоянии беременности для виновного лица, опасность возникает не только для женщины, но и для плода, находящегося в утробе матери. Так возникающая психотравмирующая ситуация может вызвать преждевременные роды у женщины и без наличия квалифицированной помощи возникает опасность жизни и здоровью, как матери, так и плода. Именно поэтому возрастной и физиологический факторы выделены, как квалифицирующие признаки состава преступления, но большое значение для квалификации имеет фактор осведомленности виновного, то есть он заведомо должен обладать информацией о возрасте, либо о положении потерпевших [3, с. 72].

Субъектом преступления, выраженного в похищении человека, выступает физическое, вменяемое лицо, достигшее на момент совершения преступления 14 летнего возраста. Можно выделить критерий, при котором на лицо, не возлагается уголовная ответственность, условно его можно определить, как родственник. То есть, если несовершеннолетний находится в условиях опасных для его жизни, здоровья, а так же морально - психологического развития и происходит его изъятие, перемещение и удержание родственником (папа, бабушка и т.д.), то это не влечет привлечение к уголовной ответственности [4]. При анализе субъектов данных категорий преступления, можно сказать о том, что чаще всего похищение совершают мужчины в возрасте от 23 до 35 лет. Эта возрастная градация позволяет сделать вывод о том, что молодые люди, желая удовлетворить свои материальные потребности, совершают противоправные действия, так как лидирующим мотивом похищения выступает удовлетворение материальных потребностей и наличие корыстных целей.

Субъективная сторона состава преступления, предусмотренного статьей 126 УК РФ, выражена в форме прямого умысла. Это говорит о том, что виновный осознает характер и степень общественной опасности своих действий, то есть полностью понимает, что действует против воли потерпевшего и желает осуществить весь перечень действий. Целью виновного выступает удержание потерпевшего в неволе, но так же могут быть второстепенные цели и мотивы преступного посягательства. Мотивы могут иметь как социальный характер, то есть ревность, месть, так и материальный характер, а именно корысть, получение материальной выгоды. При назначении наказания мотивы совершения преступления учитываются, так пункт «з» части 2 статьи 126 УК РФ выступает квалифицированным мотивом, а именно корыстные побуждения. При этом квалификация будет производиться по совокупности преступлений, а именно по пункту «з» части 2 статьи 126 УК РФ и соответствующей части статьи 163 УК РФ [4].

Внешние признаки состава преступления доступные для наблюдения выражены в объективной стороне состава и носят характер необходимых для формирования преступного посягательства. Объективная сторона состава выражена в форме похищения, то есть подразумевает наличие ряда последовательных действий, а именно захвата, перемещения и удержания потерпевшего. Первый этап выступает в форме захвата потерпевшего против его воли, при этом способы похищения достаточно обширны. Так похищение может быть произведено путем обмана, либо злоупотребления доверием, когда

на лицо не оказывается физического воздействия, а происходит психологическое влияние и потерпевший самостоятельно под действием морально – психологического воздействия, о котором он не осознает, приходит в место его дальнейшего удержания. Так можно сказать, что злоумышленник, выбрав способ похищения обман, либо злоупотребив доверием потерпевшего, соединяет в единое действие два этапа, а именно захват и перемещение, поскольку потерпевший сам приходит к виновному, не осознавая этого. Несмотря на объединение двух этапов говорить о добровольности удержания нельзя, так как лицо было подвергнуто психологическому воздействию и не осознавало дальнейшие действия виновного. Так же способом может служить похищение с применением, либо с угрозой применения насилия, когда непосредственно оказывается физическое влияние на целостность органов, тканей потерпевшего и причиняется вред легкой, средней тяжести. При этом способ совершения похищения в уголовно – правовой науке не имеет квалифицирующего значения.

Следующим этапом похищения следует перемещение потерпевшего из места его пребывания против его воли, оно может осуществляться любым способом. К примеру, потерпевшего после захвата перевозят на личном транспортном средстве, либо под угрозой применения насилия используют маршрутное такси, либо любой другой вид транспортировки, что так же не влияет на квалификацию содеянного.

Последний этап похищения заключается в удержании потерпевшего против его воли, когда последний не имеет возможность к освобождению, либо получению помощи [5, с. 60]. Преступления признаются оконченными с момента перемещения потерпевшего из привычной для него социальной обстановки, при этом если по независящим от виновного обстоятельствам не удастся переместить потерпевшего, то преступление квалифицируется, как покушение на похищение человека со ссылкой на часть 3 статьи 30 УК РФ.

Если виновный добровольно решает освободить потерпевшего, то при наличии условия добровольности и полного отказа от совершения преступления виновный освобождается от уголовной ответственности. Но необходимо учитывать, что виновный осознает возможность дальнейшего содержания лица, но добровольно отказывается от совершения преступных действий. Например, при похищении ребенка и требовании выкупа, виновный совершает действия направленные на совершение преступного умысла, но вскоре виновный, оценивая ситуацию, отпускает похищенного. Большинство ученых правоведов и практиков могут прийти к выводу, что уголовная ответственность наступит за добровольный отказ от совершения преступления, но в данной ситуации следует оценить все факторы. К примеру, если ребенок заболел, и виновный понимал, что самостоятельно не сможет оказать медицинскую помощь и это может привести к летальному исходу, то отпуская похищенного он не добровольно отказывается от преступления, а по независящим от него обстоятельствам не реализует свой преступный умысел. Так при квалификации преступления и определении истинных причин отказа от совершения дальнейших преступных действий необходимо оценивать все факторы, повлиявшие на виновного. При этом добровольный отказ от совершения преступных действий не освобождает виновного от уголовной ответственности за иные сопряженные с данным преступлением составы.

Так юридический анализ состава преступления, предусмотренного статьей 126 УК РФ, позволяет сделать вывод о наличии нюансов влияющих на квалификацию преступных действий, которые при детальном исследовании помогут разработать меры по предупреждению преступлений данной категории.

Список литературы

1. Уголовный кодекс Российской Федерации от 13 июня 1996 г. № 64 ФЗ (ред. от 24.02.2021) // СЗ РФ. 1996. № 25. Ст. 2954.
2. Уголовное право России. Особенная часть: Учебник / под ред. Ф.Р. Сундунова, М.В. Талан. М.: Статут, 2012 – 943 с.
3. Постановление Пленума Верховного Суда РФ от 24 декабря 2019 г. № 58 «О судебной практике по делам о похищении человека, незаконном лишении свободы и торговле людьми» – Доступ из справ. -правовой системы «КонсультантПлюс». – Загл. с экрана.

4. Комментарий к Уголовному кодексу Российской Федерации (постатейный) 8–е издание, переработанное и дополненное / под ред. Г.А. Есакова. – Изд-во Проспект, 2019. – 752 с.

5. Уголовное право. Особенная часть: учебник для бакалавров / Ю. В. Грачева и др.; под ред. А.И. Чучаева. - Москва: Проспект, 2019. - 592 с.

УДК 343.98

ПРОБЛЕМЫ ОБЕСПЕЧЕНИЯ ЗАКОННОСТИ ПРИМЕНЕНИЯ ДОКАЗАТЕЛЬСТВ, ПОЛУЧЕННЫХ В РЕЗУЛЬТАТЕ ОПЕРАТИВНО-РОЗЫСКНОЙ ДЕЯТЕЛЬНОСТИ

ДАНИЛЕНКО ЮРИЙ АЛЕКСЕЕВИЧк.ю.н., доцент
ФГАОУ ВО «КФУ им. В.И. Вернадского»

Аннотация. Статья посвящена изучению проблемы обеспечения законности тех доказательств, которые были получены в результате проведения оперативно-розыскных мероприятий. Рассматриваются отдельные аспекты причин подстрекательства и склонения лиц к совершению преступлений со стороны органов, уполномоченных на осуществление оперативно-розыскной деятельности.

Ключевые слова: законность, доказательство, оперативно-розыскные мероприятия, оперативный эксперимент, оперативно-розыскная деятельность.

PROBLEMS OF ENSURING THE LEGALITY OF THE APPLICATION OF THE EVIDENCE OBTAINED AS A RESULT OF OPERATIONAL INSPECTION ACTIVITIES

Danilenko Yuri Alekseevich

Abstract. The article is devoted to the study of the problem of ensuring the legality of the evidence that was obtained as a result of operational-search activities. Some aspects of the causes of incitement and persuasion of persons to commit crimes by the bodies authorized to carry out operational-search activities are considered.

Keywords: legality, evidence, operational search activities, operational experiment, operational search activities.

Для рассмотрения законности применения доказательств, полученных в результате оперативно-розыскной деятельности, остановимся на примере оперативного эксперимента.

Детально информацию, связанную с особенностями проведения оперативного эксперимента, описывает Супрун С. В. в своей научной статье «Проверочная закупка или провокация: анализ дела» [1]. В указанной статье рассматривается интересная ситуация, в которой сотрудниками правоохранительных органов применена попытка принуждения гражданина к совершению преступления с положительным исходом. Так, вышеуказанный гражданин, имеющий доступ к программному обеспечению в определенной организации (системный администратор) при полном давлении со стороны сотрудников правоохранительных органов установил на компьютеры своей организации пиратское программное обеспечение. Стоит отметить, что со стороны представителей правоохранительных органов велась видеофиксация происходящего правонарушения. В статье 146 Уголовного кодекса Российской Федерации предусмотрено уголовное преследование на нарушение авторских прав [2]. При этом очень важно, что именно данные действия и настойчивость, не что иное как подстрекательство, со стороны сотрудников правоохранительных органов привели к совершению данного преступления.

В Российской Федерации на законодательном уровне, согласно Федерального закона "Об оперативно-розыскной деятельности" от 12.08.1995 N 144-ФЗ (далее – Федеральный закон «Об ОРД») четко

прописан запрет на осуществление подстрекательства со стороны органов, уполномоченных на осуществление оперативно-розыскной деятельности. Статья 5 Федерального закона «Об ОРД» прямо указывает что сотрудникам оперативно-розыскной деятельности запрещено осуществлять какие-либо настойчивые действия, подстрекательства, которые могут привести к уголовно наказуемому преступлению [3].

При этом, четкого описания действий, связанных с побуждением к совершению уголовно-наказуемого преступления, в законе не прописано.

Однако, имеется четкое понимание, что какие-либо уговоры, подкуп и подобные действия являются нарушением данной статьи и не могут относиться к составу оперативно-розыскных мероприятий.

Важно добавить, что выводы и информация, полученные в ходе проведения оперативно-розыскной деятельности, являются основанием для возбуждения уголовного дела/производства только лишь в ситуации, когда способы получения информации полностью соответствуют букве закона. Не учитываются факты, которые указывают на характер подстрекания либо побуждения к совершению преступления со стороны правоохранительных органов, либо органов, проводящих оперативно-розыскные мероприятия.

При этом, согласно различным решениям Европейского суда по правам человека (далее – ЕСПЧ) прослеживается четкое понимание того, что в случае, если преступление совершено при каком-либо давлении, подстрекательстве со стороны правоохранительных органов, или органов, которые проводят оперативно-розыскные мероприятия, то лицо, совершившее преступление, освобождается от уголовного преследования.

Однако, если в процессе совершения преступления лицом был причинен иной вред, оно несет гражданско-правовую ответственность, предусмотренную действующим законодательством.

С точки зрения теоретических знаний в области оперативно-розыскной деятельности очень остро стоит вопрос, связанный с разделением провокационных аспектов в процессе проведения оперативного эксперимента.

Эта проблема вызывает острую дискуссию среди ученых-юристов и правоприменителей.

Очевидно, что для сотрудников правоохранительных органов основополагающим является факт совершения преступления. Именно поэтому, находя какие-то собственные, а может и общественные мотивы, сотрудники правоохранительных органов либо сотрудники органов, уполномоченных на проведение оперативно-розыскных мероприятий применяют методы давления, имеющие характер подстрекания либо побуждения к совершению преступления.

Однако, не стоит забывать и о том, к чему могут привести противоправные действия сотрудников правоохранительных органов.

Известный юрист Средневековья Чезаре Беккария в свою очередь по данным обстоятельствам высказывался следующим образом: «Невыгодны состояния в том, что нация одобряет измену, презираемую даже среди злодеев» [4].

В этой связи, данные обстоятельства являются основанием для противоправных действий сотрудников правоохранительных сил, органов, осуществляющих оперативно-розыскную деятельность, которые в свою очередь различными способами побуждают граждан к совершению преступлений различной тяжести. При этом, зачастую, такие действия самими сотрудниками классифицируются как оперативный эксперимент. И не во всех случаях в период проведения следственных действий выявляются нарушения Федерального закона «Об ОРД».

В пример стоит привести уголовное дело, которое рассматривал Верховный суд Российской Федерации [5]. В рамках оперативно-розыскных мероприятий было возбуждено уголовное дело против гражданина, имеющего возможность оформления определенного рода документов. Так, в ходе проведения оперативно-розыскных мероприятий вышеуказанный гражданин был задержан. В процессе судебного разбирательства районным судом он был осужден и признан виновным. Верховный суд, Президиум Верховного суда Республики Татарстан решение районного суда оставили без изменений.

Однако, Верховный суд Российской Федерации принял во внимание все приведенные факты, нарушающие Федеральный закон «Об ОРД» и вынес решение в пользу гражданина, обвиняемого в со-

вершении преступления.

Гражданин, обвиняемый в совершении преступления, на момент проведения оперативно-розыскных мероприятий являлся председателем садового товарищества. При этом сотрудник органов, по мнению следствия действующий в рамках проведения оперативного эксперимента, обратился к вышеупомянутому гражданину за «липовой» справкой в обмен на денежное вознаграждение. Данная справка должна была быть выдана третьему лицу.

Третье лицо было привлечено к проведению оперативно-розыскных мероприятий по инициативе сотрудников правоохранительных органов.

Однако, согласно требованиям статьи 2 Федерального закона «Об ОРД», проведение оперативно-розыскных мероприятий возможно в рамках определенных задач и только при наличии весомых на то оснований. О данном обстоятельстве Верховный суд Российской Федерации и упомянул в своем решении.

Как указывалось выше, какие-либо уговоры, подкуп, принуждение, подстрекание и пр. являются нарушением Федерального закона «Об ОРД» и не попадают по своей сути в число оперативно-розыскных мероприятий. В своих выводах Верховный суд Российской Федерации так же подчеркнул данные требования закона, а именно в части того, что выводы и информация, полученная в ходе проведения оперативно-розыскной деятельности может являться основанием для возбуждения уголовного дела только лишь в том случае, когда способы получения информации полностью соответствуют букве закона, без фактов, указывающих на характер подстрекания либо побуждения к совершению преступления со стороны правоохранительных органов, либо органов проводящих оперативно-розыскные мероприятия.

Верховным судом Российской Федерации также выявлен ряд дополнительных нарушений [5]. При этом, суды нижестоящих инстанций данные нарушения оставили без внимания.

Стоит обозначить выявленные нарушения:

1. Мероприятия, связанные с оперативно-розыскной деятельностью начаты девятнадцатого и продолжены двадцатого и двадцать пятого числа того же месяца. Оперативно-розыскные мероприятия проведены в составе сотрудников и правоохранительных органов и представителями третьих лиц. Таким образом еще до появления процессуального основания уже были начаты и проведены оперативно-розыскные мероприятия.

2. Верховным судом Российской Федерации не установлена необходимость появления постановления о проведении эксперимента.

3. Действия правоохранительных органов осуществлены с нарушением требований Федерального закона «Об ОРД», а именно статьи 5.

Верховный суд пришел к выводу, что без прямого участия сотрудников правоохранительных органов поводов и намерений у гражданина к совершению уголовно-наказуемого преступления попросту не было.

4. Получение денежного вознаграждения не может быть расценено как уголовно-наказуемое действие, поскольку совершено при подстрекании и принуждении к получению денежного вознаграждения со стороны правоохранительных органов.

На основании выявленных вышеуказанных нарушений Верховный суд Российской Федерации принял решение о прекращении уголовного делопроизводства в отношении гражданина Республики Татарстан и признал за ним право на реабилитацию.

Стоит добавить, что привлечение сотрудников к ответственности за подстрекание, понуждение к совершению преступления невероятно сложная задача, поскольку в конкретном случае необходимо доказывать личную заинтересованность лица, принуждающего к совершению преступления.

Однозначно говорить о положительном влиянии Федерального закона «Об ОРД» на судебную систему, процедуру проведения следственных мероприятий нельзя, даже несмотря на часто встречающиеся упоминание данного закона в судебных решениях. Как уже отмечалось ранее, четкого описания действий, связанных с побуждением к совершению уголовно-наказуемого преступления, законом не прописано, т.е. нет четкого определения понятия «подстрекания» в рамках проведения оперативно-

розыскных мероприятий.

Существующие оперативно-розыскные мероприятия, такие как закупка, внедрение, оперативный эксперимент имеют прямую связь с действиями, связанными с побуждением к совершению уголовно-наказуемого преступления. Поэтому без четкого определения действий, связанных с побуждением к совершению преступления, прописанного на законодательном уровне, все чаще и чаще возникают противоречия в трактовке этих понятий. В настоящее же время, часто ссылаясь на пункты Федерального закона «Об ОРД» мероприятия, проведенные в рамках оперативно-розыскной деятельности, определяют, как незаконные.

Очень часто провокационные действия сотрудников правоохранительных сил, органов уполномоченных на проведение оперативно-розыскные мероприятия трактуются ими как стратегия раскрытия преступления.

При этом выводы и информация, полученные путем уговора, через провокационные приемы передаются в следственные органы.

Лица, уполномоченные на проведение оперативно-розыскные мероприятия считают, что полученная информация является достаточной для возбуждения уголовного делопроизводства. Однако, данные выводы и информация, полученная в ходе проведения оперативно-розыскной деятельности, зачастую противоречит требованиям неоднократно упомянутого Федерального закона «Об ОРД» и по своей сути нет оснований для приобщения к доказательной базе в рамках следственных действий, проводимых по уголовному судопроизводству.

Список литературы

1. Супрун С.В. Проверочная закупка или провокация: анализ уголовного дела. [Электронный ресурс]. – Режим доступа: URL: <http://livelawyer.ru/ugolovnyj-protsess/sudebnoe-delo/item/860-provernochnaya-zakupka-ili-provokatsiya-analiz-ugolovnogo-dela>. (29.09.2021)
2. "Уголовный кодекс Российской Федерации" от 13.06.1996 N 63-ФЗ (ред. от 01.07.2021) (с изм. и доп., вступ. в силу с 22.08.2021) [Электронный ресурс]. – Режим доступа: URL: https://www.consultant.ru/document/cons_doc_LAW_10699/ (29.09.2021)
3. Федеральный закон "Об оперативно-розыскной деятельности" от 12.08.1995 N 144-ФЗ (последняя редакция) [Электронный ресурс]. – Режим доступа: URL: https://www.consultant.ru/document/cons_doc_LAW_7519/ (28.09.2021)
4. Беккариа Чезаре «О преступлениях и наказаниях» (Dei delitti e delle pene, 1764, рус. пер. 1803).
5. Владимир Алешин об оперативном эксперименте в делах о взяточничестве комментарий для «Российской газеты» [Электронный ресурс]. – Режим доступа: <http://skv.ru/news/publications/1671/> (28.09.2021)

УДК 340

АДМИНИСТРАТИВНО-ПРАВОВЫЕ ОСНОВЫ КОМАНДИРОВАНИЯ СОТРУДНИКОВ В СИСТЕМЕ ПРОХОЖДЕНИЯ СЛУЖБЫ В ОРГАНАХ ВНУТРЕННИХ ДЕЛ

МИТРОФАНОВ ВАЛЕРИЙ ВАЛЕРЬЕВИЧ

Помощник начальника УВД
по Зеленоградскому административному округу ГУ МВД России
по г. Москве (по РЛС)

Министерство внутренних дел России (далее МВД России), как федеральный орган исполнительной власти, реализует от имени государства свои функции, закрепленные в Положении,³ осуществляет административно-правовые действия по применению права. МВД России решает приоритетные, возложенные на него задачи и функции, в целях обеспечения общественной безопасности и борьбы с преступностью, другими общественно-опасными явлениями. А сотрудник системы МВД России, как государственный служащий, в силу своих обязанностей и поставленных задач по охране общественного порядка и борьбе с преступностью, являясь гражданином РФ, наделен правовым статусом личности данного государства.

Характер административных функций, реализуемых ОВД России, обусловлен перечнем направлений, регламентированных законом «О полиции». В процессе прохождения службы, сотрудники ОВД реализуют административно-юрисдикционные полномочия посредством правовых средств (методов), в соответствии с целями, задачами и функциями государства.⁴

Так, в соответствии со ст.11 Положения, МВД России: обеспечивает планирование деятельности органов внутренних дел, осуществляет их инспектирование и контроль за их деятельностью (п. 55); участвует в обеспечении режима чрезвычайного положения в отдельных местностях страны (п.56); организует подготовку кадров, научно-исследовательскую деятельность (пп.68 -78); обеспечивает контроль за законностью решений и действий должностных лиц, сотрудников ОВД системы МВД России (п.83); осуществляет внедрение в деятельность ОВД достижений науки, техники, положительного опыта (п.92); организует прием граждан, своевременное рассмотрение обращений граждан и принятие по ним решений (п..96);⁵ реализует меры по обеспечению социальной и правовой защиты сотрудников ОВД (п.101)⁶

³ «Об утверждении Положения о Министерстве внутренних дел Российской Федерации и Типового положения о территориальном органе Министерства внутренних дел Российской Федерации по субъекту Российской Федерации» (с изменениями и дополнениями от 19.02.2021г.): Указ Президента РФ от 21 декабря 2016 г. № 699.

⁴ Бахрах Д.Н., Россинский Б.В., Стариков Ю.Н. Административное право: Учебник для вузов.-3-е изд., М.: Норма, 2007.- 816с.; Барбин В.В., Гладких Р.Б., Корабельников Ю.Л., Лялякин Ю.А., Степкин Е.Ю. Государственно-правовые основы управления органами внутренних дел: аналитический обзор. М.: Академия управления МВД России, 2011. – 144 с.; Семистый А.В., Ускова А.С., Николаев А.Г., Коновалов А.А. Полномочия сотрудников органов внутренних дел (полиции) при осуществлении административно-юрисдикционного производства: учебно-методическое пособие. Академия управления МВД России. 2016г.

⁵ Инструкция об организации рассмотрения обращений граждан в системе Министерства внутренних дел Российской Федерации: Приказ МВД России от 12 сентября 2013г. № 707.

⁶ Порядок организации защиты чести, достоинства и деловой репутации сотрудников органов внутренних дел Российской Федерации, федеральных государственных гражданских служащих и работников системы МВД России в связи с осуществлением

В контексте административной деятельности ОВД, по мнению А.П. Коренева, это «целенаправленная, организующая исполнительная и распорядительная деятельность, состоящая в непосредственном, повседневном, практическом осуществлении задач и функций государства в сфере внутренних дел».⁷ Применительно к институту служебного командирования в системе прохождения службы в органах внутренних дел, диссертант поддерживает позицию В.Я. Кикотя, в которой сформулирован потенциал внутриорганизационной административной деятельности. «Административная деятельность органов внутренних дел, представляет собой исполнительно-распорядительную деятельность по организации работы подчиненных аппаратов, служб, подразделений, их сотрудников и практическому осуществлению административно-правовыми способами, формами и методами охраны общественного порядка, обеспечения общественной безопасности и борьбы с преступностью».⁸

Реализация вышеназванных административно-правовых действий, с необходимыми для этих действий административно-правовыми средствами и методами, во исполнение законодательства Российской Федерации,⁹ обеспечивается и осуществляется человеком в системе управления, их согласованными усилиями. По нашему мнению, признание человеческого фактора генеральным потенциалом ОВД, в совокупности с поведенческим механизмом права и управления, предполагает применение стратегического подхода к формированию и развитию профессионализма сотрудников на должностях государственной службы, в целях достижения позитивных результатов их служебной деятельности в сфере правопорядка.

Институт командирования выступает одним из механизмов по реализации правоприменительной функции государства, повышения эффективности управленческого процесса, их результатов в системе МВД. Для института командирования системы МВД России, диктуются условия по должному вниманию к служебной, исполнительно-распорядительной деятельности, исполнению обязанностей, соблюдению законности. Следует отметить, что административная деятельность, наряду с оперативно-розыскной, уголовно-процессуальной деятельностью, представляет собой самостоятельную функцию ОВД. Особенность административной деятельности системы МВД России, заключается в ««высоком уровне дискреционности нормативных правовых актов, регулирующих деятельность ОВД», в том числе, и института служебного командирования».¹⁰

Важной компонентой административно-правовой деятельности в органах МВД России, направленной на обеспечение согласованности, оптимального функционирования в целях решения задач, в сегменте командирования, выступают формы административной деятельности, закрепленные в законах, нормативных правовых актах, связанных с реализацией ОВД своей компетенции.

Основной формой административной деятельности ОВД при командировании сотрудников, является принятие организационно-управленческого решения. К сожалению, на сегодняшний день, практически отсутствуют научные исследования административно-правового и организационного обеспечения исполнения управленческих решений в ОВД, относительно института командирования. Проблемы разработки, принятия, организации исполнения управленческих решений в органах внутренних дел, нашли отражение в научных трудах К.А. Егорова, А.Ю. Звонаревой, В.Б. Княжева, А.Ф. Майдыкова, Д.Н. Никитина, А.В. Шевцова, А.Д. Ульянова и др.

Важным видом управленческого решения, определяющего перспективы деятельности ОВД,

ими служебной деятельности, деловой репутации подразделений системы МВД России: Приказ МВД России от 19 декабря 2018 г. № 850.

⁷ Административная деятельность органов внутренних дел / под ред. А.П. Коренева. - М., 1998. - С. 38.

⁸ Административная деятельность органов внутренних дел : учеб. пособие для вузов / под ред. В.Я. Кикотя. - М.: Закон и право, 2003. - С. 24.

⁹ Федеральный закон Российской Федерации от 30.11.2011 № 342-ФЗ (в ред. от 31.07.2020) «О службе в органах внутренних дел Российской Федерации и внесении изменений в отдельные законодательные акты Российской Федерации»; Федеральный закон Российской Федерации «О полиции» от 07.02.2011 №3-ФЗ (ред. от 01.03.2021 №20-ФЗ)//СПС Консультант Плюс; «Об утверждении Положения о Министерстве внутренних дел Российской Федерации и Типового положения о территориальном органе Министерства внутренних дел Российской Федерации по субъекту Российской Федерации» (с изменениями и дополнениями от 25.12.2019г.): Указ Президента РФ от 21 декабря 2016 г. № 699.

¹⁰ Бахрах Д.Н., Россинский Б.В., Стариков Ю.Н., Административное право. Учебник: изд-во «Норма», 2008.

служб, подразделений на определенный период, является планирование работы.

Главным аспектом в планировании командирования, по нашему мнению, является целеполагающий аспект и средства их решения на конкретный период, в конкретных условиях деятельности. При этом, особенности различных по содержанию целей и задач, устанавливаемых для командированных сотрудников, особенно, при комплексном выезде, требуют не только предвидения возможных изменений, но и принятия необходимых мер реагирования. При групповом же выезде сотрудников, процесс совместного выполнения служебного задания, выступает реальным интегратором различных действий в конкретную систему целей, средств и результатов.

В практике деятельности ОВД, планирование командирования включает: обобщение предложений структурных подразделений; подготовка и согласование проекта графика, с установлением соисполнителей, ответственных исполнителей; утверждение графика руководителем; доведение его до исполнителей; организацию выполнения графика командировок. Только после утверждения графика служебных командировок соответствующим руководителем, он приобретает силу обязательного исполнения акта управления.¹¹

Целевой, многофункциональный характер командирования в системе прохождения службы в ОВД, предопределяет исключительно высокие требования к уровню его организационного контекста.

Система подготовки и организации служебных командировок, регламентируется разделом IV приложения к Приказу № 300 «Оформление, продление и досрочное прекращение служебных командировок».

Учитывая особенность управленческой деятельности руководителя-должностного лица, связанного с реализацией конкретных мер по реализации принятого решения о служебном командировании, организация совместной деятельности командируемых сотрудников, носит координирующий характер.

К управленческим решениям, связанным с организационными аспектами, относятся: подготовка предписания (распоряжения), решения соответствующего должностного лица, подготовка проекта приказа и оформления командировочного удостоверения согласно ст.45 приказа №300. В соответствии с п.46, приказ (предписание, распоряжение) доводится до сведения командируемого сотрудника под подпись.¹²

Сопутствующим документом служебной командировки, инициированной целью, задачами, выступает целеполагающий документ - «служебное задание». Задачи, цели служебных командировок сконцентрированы в ст.ст. 54.1, 54.2, 54.3, 55, 55.1, 55.2, 55.3, 55.4, 55.5, 57, 58 Приказа МВД России № 300.¹³

Однако, в нормативных правовых актах, в том числе и ведомственных, законодателем не регламентируется понятие «служебное задание», несмотря на частотность обращения к ним, в том числе и в системе ОВД, наряду с приказами, распоряжениями.

«Большой немецко-русский словарь» рассматривает «служебное поручение» (от нем. «auftrag»), с отметкой «юридический термин», как поручение, задание, используемое в деловом общении. В Малом академическом словаре, «поручение» трактуется как «дело, порученное кому-либо, задание».¹⁴ То есть, в данном определении делается акцент на работе, необходимой для выполнения и переданной кому-либо для исполнения. В «Русском семантическом словаре» значение «поручение» соотносимо с трактовкой Словаря русского языка - «возложенное на кого-нибудь дело, задание». «Словарь

¹¹ Об организации планирования в органах внутренних дел Российской Федерации: приказ МВД России от 29 декабря 2012 г. № 890 (в ред. от 28 октября 2020 г. № 1031);

¹² Приказ МВД России от 27 мая 2021г. № 300 «Об утверждении Порядка и условий командирования сотрудников органов внутренних дел Российской Федерации на территории Российской Федерации».

¹³ Приказ МВД России от 27 мая 2021г. № 300 «Об утверждении Порядка и условий командирования сотрудников органов внутренних дел Российской Федерации на территории Российской Федерации».

¹⁴ Большой немецко-русский словарь: в 2-х т. / сост. Е. И. Лепинг, Н. П. Страхова, Н. И. Филичева и др.; под рук. О. И. Москальской. Изд-е 2-е, стереотип. М.: Рус. яз., 1980. Т. 1. А-К. 760 с.

3.Словарь русского языка: в 4-х т./ АН СССР; Ин-т рус. яз. под ред. А. П. Евгеньвой. Изд-е 2-е, испр. и доп. М.: Русский язык, 1981-1984. URL: <http://slovari.ru/search.aspx>. (дата обращения: 29.09.2020).

языка Пушкина», «поручение» интерпретируется как «дело, порученное кому-нибудь».¹⁵

Словарные трактовки синонимов «поручение», «задание», позволяют автору отметить о «деле», которое вменяется для обязательного исполнения. В свою очередь, обращаясь к официально - деловой составляющей, выполнения каких-либо действий, принадлежит руководителю, уполномоченного «требовать». Они и называются «поручения», «задания».

Поскольку «поручение» побуждает к действию в официально-деловой сфере, на работе, службе, применяется уточняющий компонент «служебный». В словарях русского языка термин «служебный» рассматривается как «относящийся к исполнению обязанностей по службе, по работе».¹⁶

Поскольку «служебное задание», как самостоятельный вид документа, устанавливается неоднозначно, по нашему мнению, его можно считать документом с неопределенным правовым статусом. Тем не менее, служебное задание при командировании сотрудника ОВД, играет далеко не последнюю, а порой существенную роль в управленческих действиях, решениях, обеспечивающих правопорядок и безопасность граждан. Особо следует отметить, что анализ служебного задания позволяет оперативно и достоверно оценивать результативность его выполнения и принятия своевременного решения по коррекции их реализации.

Мы считаем, что данное обстоятельство вносит правовую определенность института командирования. Поэтому, как показывает практика, такой вид документа, как «служебное задание», имеет право на существование.

Поскольку, основная идея «служебного задания» предусматривает обязательность делового обязательства по выполнению поставленных задач, принятию соответствующего решения, имеющего временной определенной срок, то данному документу, автор придает конкретный и адресный характер, с делегированием полномочий на занятие профессиональной деятельностью вне места службы сотрудников ОВД.

Служебное задание – это локальный целеполагающий документ административно-практического характера, предусматривающий делегирование юрисдикционных полномочий в период командирования, по выполнению комплекса мероприятий оперативно-служебной деятельности, возможности правовых последствий при его невыполнении.

Выделяются следующие характеризующие признаки служебного задания:

- необходимость документального оформления, в целях обеспечения фиксации объема и полноты решаемых целей, задач, исходящих от руководителя, при проведении контрольных функций, следственных, процессуальных, оперативно-розыскных и др. мероприятий;
- сфера целеполагающих действий служебного задания распространяется на все виды и формы служебного командирования;
- имеет временной определенной срок, обязательный характер;
- возможность правовой ответственности за его невыполнение.¹⁷

Отражая специфику служебного задания в системе МВД, автор склонен считать его как «самоисполняемый закон», обязательный для исполнения командированными сотрудниками ОВД. То есть, реализация служебного задания нами рассматриваются как результат решения целей, задач в период

¹⁵ Русский семантический словарь. Толковый словарь, систематизированный по классам слов и значений / Российская академия наук; Ин-т рус. яз. им. В. В. Виноградова; под общ. ред. Н. Ю. Шведовой. М.: Азбуковник, 1998. URL: <http://slovari.ru/search.aspx> (дата обращения: 29.09.2020); Словарь языка Пушкина: в 4-х т. / отв. ред. акад. АН СССР В. В. Виноградов; Российская академия наук; Ин-т рус. яз. им. В. В. Виноградова. Изд-е 2-е, доп. М.: Азбуковник, 2000. URL: <http://slovari.ru/search.aspx>. (дата обращения: 29.09.2020).

¹⁶ Даль В. И. Толковый словарь живого великорусского языка: в 4-х т. М.: Терра, 1994. Т. 4. Р-V. 688 с; Словарь русского языка: в 4-х т./ АН СССР; Ин-т рус. яз. под ред. А. П. Евгеньевой. Изд-е 2-е, испр. и доп. М.: Русский язык, 1981-1984. URL: <http://slovari.ru/search.aspx>. (дата обращения: 29.09.2020); Русский семантический словарь. Толковый словарь, систематизированный по классам слов и значений / Российская академия наук; Ин-т рус. яз. им. В. В. Виноградова; под общ. ред. Н. Ю. Шведовой. М.: Азбуковник, 1998. URL: <http://slovari.ru/search.aspx> (дата обращения: 29.09.2020); Словарь языка Пушкина: в 4-х т. / отв. ред. акад. АН СССР В. В. Виноградов; Российская академия наук; Ин-т рус. яз. им. В. В. Виноградова. Изд-е 2-е, доп. М.: Азбуковник, 2000. URL: <http://slovari.ru/search.aspx>. (дата обращения: 29.09.2020).

¹⁷ Николаев А.Г. Дисциплинарное принуждение, затрагивающее сферу конституционных прав, свобод и обязанностей человека и гражданина Российской Федерации. Право и государство: теория и практика.-2017.-№8 (152)-С.58-62.

командирования.

Как официальный целеполагающий письменный документ по вопросам оперативно-служебной деятельности командированных сотрудников органов внутренних дел, процедура подготовки, оформления «служебного задания», регламентируется ведомственным Приказом МВД России.¹⁸

Анализ аналитических материалов по организации и эффективности служебных командировок сотрудников подразделений МВД России,¹⁹ позволил автору отметить о не должном качестве оформляемых служебных заданий. В нарушение требований п.п.57, 58 Порядка и условий командирования, не в полном объеме отражаются мероприятия, предусмотренные служебными заданиями, их результаты, отсутствуют выводы и предложения о мерах, которые необходимо принять по итогам служебной командировки.

Изучение служебных заданий за последние 5 лет, позволило автору установить повторяемость устанавливаемых целей и стабильность их не решаемости в полном объеме.

Нам представляется, что сложившаяся реальная обстановка, является последствием элементарной недисциплинированности в пренебрежении должностными инструкциями, нарушение законов служебной этики командированными сотрудниками ОВД России.

Полагаем, что в процессе осуществления мероприятий по организации подготовки служебного задания, командируемым сотрудникам целесообразно из целей обязательно-постоянных, обоснованно актуальных и значимых, выделять для себя ключевую цель, подчиненную общей цели, заданной видом командировки, специальным заданием, во-первых. Во-вторых, приоритетным ориентиром должно быть повышение уровня дисциплины и степень ответственности сотрудников ОВД за не должное выполнение служебного задания при командировании, не только самого сотрудника, но и его непосредственного руководителя. Эта позиция, по нашему мнению, правильная и справедливая, поскольку, именно руководитель командируемых сотрудников обязан нести ответственность за организацию работы подчиненных.

Таким образом, в период служебного командирования, сотрудники ОВД выполняют свои функциональные обязанности, возложенные не только законодательством, но и служебным заданием, посредством действий, однородных по своему характеру и правовой природе. В этой связи, направление командируемых сотрудников, на практике, осуществляются директивно, в зависимости от направленности служебной командировки, поставленных задач.

При направлении в СКФО, в составе ВОГОиП МВД России, имеет место специфический алгоритм отбора командируемых сотрудников.²⁰ Организация управления сводными отрядами, включающая в себя взыскания в особые условия, поддержания в работоспособном, здоровом состоянии, в целях противодействия криминальным структурам на Северном Кавказе, отражает такие принципы отбора, как: добровольность, повышенная исполнительская дисциплина, единоначалие, централизация управления, точного позиционирования, конструктивного взаимодействия, совокупность психологических феноменов, соблюдения и уважения прав и свобод человека и гражданина.

Ст.42, ранее действовавшего Приказа №65, регламентировала проведение инструктажа командируемых сотрудников должностным лицом.

Новый приказ №300 о порядке командирования, не содержит отдельной нормы, относительно

¹⁸ Приказ МВД России от 27 мая 2021г. № 300 «Об утверждении Порядка и условий командирования сотрудников органов внутренних дел Российской Федерации на территории Российской Федерации».

¹⁹ Анализ аналитических материалов по организации и эффективности служебных командировок сотрудников подразделений МВД России, проводился в соответствии с ранее действовавшим Приказом МВД России от 14.02.2017 №65 «Порядок и условия командирования сотрудников органов внутренних дел Российской Федерации на территории Российской Федерации» (утратил силу с 27 мая 2021г., с принятием Приказа №300 от 27 мая 2021г.).

²⁰ Приказ МВД России от 1 марта 2013г. №118 «О мерах по совершенствованию системы управления органами внутренних дел и подразделениями МВД России, привлекаемыми к проведению контртеррористических операций на территории Северо-Кавказского федерального округа»; Приказ МВД России от 22.12.2017 № 953 «О внесении изменения в приказ МВД России от 10 августа 2012 г. № 776 «О совершенствовании организационных мероприятий по командированию сотрудников органов внутренних дел Российской Федерации в Северо-Кавказский регион Российской Федерации и контроля за несением ими службы в ВОГОиП МВД России»

проведения инструктажа. По нашему мнению, с учетом предшествующего опыта, исходя из задач, инструктирование командированных сотрудников, носит опосредованный характер. По нашему мнению, проведение инструктажа командированным сотрудникам ОВД должно быть обязательным, поскольку любая командировка несет новизну служебного задания, цели, предоставление дополнительной информации, уточнение вопросов взаимодействия исполнителей, меры личной безопасности и др. Например, при командировании для участия в контртеррористических операциях, чрезвычайных обстоятельствах, в обеспечении общественной безопасности при проведении мероприятий с массовым участием граждан (ст. 6.6., 6.7., 6.8),²¹ и т.д., инструктаж, по нашему мнению, не только обязателен, но и диктуемый динамичностью изменений законодательства, за которым сотрудники ОВД не успевают проследить. Так, к примеру, уже с 1 июля 2021г. внесено ряд существенных дополнений: в Законы «О защите населения и территорий от чрезвычайных ситуаций природного и техногенного характера (в части особенностей проведения массовых мероприятий); «Об оперативно-розыскной деятельности» (в части получения сведений о геолокационных данных о поиске пропавших людей без судебного решения); в Уголовный кодекс РФ (введение уголовной ответственности за сбыт пневматического оружия) и др.²² Относительно командирования, с 5 января 2021г., без согласия сотрудника ОВД, в период проведения КТО, ЧС может быть изменен режим служебного времени, «сотрудники могут привлекаться к выполнению служебных обязанностей сверх установленной нормальной продолжительности служебного времени, в ночное время, выходные и нерабочие праздничные дни с предоставлением сотрудникам компенсации в виде отдыха соответствующей продолжительности», отражением такой работы в таблице, с установлением повышающего коэффициента или надбавки к денежному довольствию (ст.ст.268; 268.1; 268.3; 273;274;275;277;278; 289).²³ Учитывая в настоящее время рост пожарно-катастрофических ситуаций в стране, в ликвидации которых задействуются и командированные сотрудники ОВД, с 1 января 2021г. Правительство РФ, с 26 июня 2021г.- МЧС обязывают проведение целевого инструктажа.²⁴ Обязанность проведения инструктажа предусмотрена и при командировании сотрудников ОВД в регионы Северного Кавказа для выполнения служебно-боевых задач.²⁵

Термин «инструктаж» (от франц. instruire) переводится, как осведомлять, наставлять. Поскольку инструктаж командированных сотрудников ОВД проводится должностным лицом (от Министра (началь-

²¹ Приказ МВД Российской Федерации от 27 мая 2021г.№300 «Порядок и условия командирования сотрудников органов внутренних дел Российской Федерации на территории Российской Федерации»

²² Федеральный закон от 1 июля 2021 г. № 252-ФЗ «О внесении изменения в статью 8 Федерального закона «Об оперативно-розыскной деятельности» (вступил в силу с 12 июля 2021г.); Федеральный закон от 1 июля 2021 г. № 281-ФЗ «О внесении изменений в Уголовный кодекс Российской Федерации и Уголовно-процессуальный кодекс Российской Федерации» (вступил в силу с 12 июля 2021г.); Федеральный закон от 21 декабря 1994 года № 68-ФЗ «О защите населения и территорий от чрезвычайных ситуаций природного и техногенного характера» (дополнения от 11.06.2021г. №170-ФЗ)

²³ Приказ Министерства внутренних дел Российской Федерации от 1 февраля 2018 г. № 50 (в редакции Приказа МВД РФ от 24.11.2020 №80) «Об утверждении порядка организации прохождения службы в органах внутренних дел российской федерации».

²⁴ Постановление Правительства Российской Федерации от 31 декабря 2020 года № 2467. «Об утверждении перечня нормативных правовых актов и групп нормативных правовых актов Правительства Российской Федерации, нормативных правовых актов, отдельных положений нормативных правовых актов и групп нормативных правовых актов федеральных органов исполнительной власти, правовых актов, отдельных положений правовых актов, групп правовых актов исполнительных и распорядительных органов государственной власти РСФСР и Союза ССР, решений Государственной комиссии по радиочастотам, содержащих обязательные требования, в отношении которых не применяются положения частей 1, 2 и 3 статьи 15 Федерального закона «Об обязательных требованиях в Российской Федерации»; Приказ Министерства Российской Федерации по делам гражданской обороны, чрезвычайным ситуациям и ликвидации последствий стихийных бедствий от 26.06.2021 № 358 «О внесении изменений в Положение о поисково-спасательной службе Министерства Российской Федерации по делам гражданской обороны, чрезвычайным ситуациям и ликвидации последствий стихийных бедствий».

²⁵ Приказ МВД России от 1 марта 2013г. №118 «О мерах по совершенствованию системы управления органами внутренних дел и подразделениями МВД России, привлекаемыми к проведению контртеррористических операций на территории Северо-Кавказского федерального округа»; Приказ МВД России от 22.12.2017 № 953 «О внесении изменения в приказ МВД России от 10 августа 2012 г. № 776 «О совершенствовании организационных мероприятий по командированию сотрудников органов внутренних дел Российской Федерации в Северо-Кавказский регион Российской Федерации и контроля за несением ими службы в ВОГОиП МВД России»; Приказ МВД Российской Федерации от 25 ноября 2019г. № 879 «Об утверждении Наставления об организации в органах внутренних дел Российской Федерации деятельности по обеспечению правопорядка на улицах и в иных общественных местах» (в ред. приказа МВД России от 15.03.2021 №121)

ника ТОВД), до старшего инспектора ТОВД, наша позиция склонна к *отнесению инструктажа к виду управленческой деятельности с индивидуальным акцентом*. Такая деятельность реализуется посредством администрирования, профессионально должностной позиции, и закрепляется в статусах, отражающих функциональную зависимость.

В этой связи, индивидуальная управленческая деятельность, несмотря на то, что она субъектна, обуславливаемая профессиональным опытом, самостоятельным целеполаганием, тем не менее, имеет управляющее воздействие на организованную группу, в целях реализации потенциала и способностей в выполнении служебного задания командироваемыми сотрудниками.

Поэтому, при комплексном, целевом, групповом выездах, по мнению соискателя, целесообразно ст.10 Приказа №300 дополнить ст. 10.1 следующим содержанием: *должностное лицо, выезжающее в служебную командировку в составе руководителя комиссии (старшего группы), обязано провести инструктаж, с доведением до командироваемых сотрудников, информацию об оперативной обстановке в регионе, задачах служебной командировки*.

Поскольку ни один ведомственный акт управления не дает конкретных указаний о порядке проведения инструктажа руководителем группы командироваемых сотрудников ОВД, то он осуществляется индивидуально, по личному усмотрению руководителя.

По нашему мнению, методика проведения инструктажа к приказу № 300, имплементируется рядом норм: задачами командировок (ст.6), служебным заданием (ст.ст.48-51,58); направлением работы комиссии (ст.55.1); порядок выезда, место проживания (ст.ст.41,42, 89,104); методы работы, вопросы взаимодействия (ст.13, 55.3); форма и сроки подведения итогов (ст.56).

Поскольку отсутствие дефиниции «инструктаж» в научной юридической литературе, законодательстве, в том числе и ведомственном, предоставляет возможность диссертанту выразить авторское суждение.

Инструктаж сотрудников ОВД, - это вид управленческой деятельности, ориентированный на выезжающих в служебную командировку сотрудников, устанавливающий общеобязательные исполнительские действия, входящие в круг его профессиональных обязанностей, по выполнению конкретного служебного задания, определение ориентиров в решении профессиональных задач в оптимальном рабочем режиме.

По мнению диссертанта, в настоящее время, с учетом условий оптимизации командирования, при наличии в ОВД информационно-коммуникативных технологий, автоматизированных банков информации по различным направлениям, считаем необходимым внедрение в деятельность командироваемых сотрудников, использования информационно-телекоммуникационной сети «Интернет», АИС «Мониторинг», необходимых для самостоятельного изучения нормативно-правовой базы, криминогенной, социально-экономической и политической ситуации и т.д.

Механизм административно-правового регулирования включает и обязанности по подготовке сотрудниками кадровых подразделений акта-документа - командировочного удостоверения, находящегося у командированного сотрудника в течение всего срока служебной командировки (ст. 60). Как отмечают Н.Г. Александров, Г.И. Петров, командировочное удостоверение это документ, предписывающий соответствующим органом управления, получающий объективированное выражение.²⁶

В командировочном удостоверении отражаются отметки о выбытии и прибытии по месту назначения, подтверждающий время нахождения в служебной поездке. В исключительных случаях, командировочное удостоверение может не оформляться, что должно отмечаться в приказе (ст.62).²⁷ Однако, в новом Приказе № 300 не названо ни одного исключительного случая.

Нам представляется, что ст. 62 дополнить ст. 62.1, изложив в следующей редакции: *к исключительным случаям при командировании относятся выезды: в зону чрезвычайной ситуации, режима чрезвычайного положения; локализации, устранения террористической, экстремистской деятель-*

²⁶ Александров Н.Г. Основы теории государства и права. - М., 1963. С. 430; Петров Г.И. Вопросы теории советского административного права // Сов. гос. и право. 1950. N 12. С. 59.

²⁷ Приложение к Приказу МВД России от 27 мая.2021 № 300 «Порядок и условия командирования сотрудников органов внутренних дел Российской Федерации на территории Российской Федерации».

ности, актов терроризма; пресечение преступлений; обезвреживание преступников; массовые беспорядки; угрозы инфраструктуре, особо важным объектам жизнеобеспечения.

По смыслу ст.61 Приказа №300, исключительным случаем выезда в командировку, без командировочного удостоверения, можно считать «расшифровку задач командирования», при удалении частицы «не».²⁸

Ст.63 Приказа №300 о командировании, отмечает «оформление выезда в командировку руководителей (начальников) органов, организаций, подразделений без выдачи командировочного удостоверения».

Нам представляется, что должностные лица, представляющие властные структуры, наделенные организационно-распорядительными функциями, не должны использовать свой «административный ресурс», оказывая, тем самым, негативное воздействие на авторитет власти, ведя к правовому нигилизму. В целях устранения у сотрудников ОВД сложившегося принципа разделения на «управляющих» и «управляемых», установившегося стереотипа «обычное явление», минимизации рисков служебных преступлений, антикоррупционных условий, ст. 63 Приказа №300, исключить. Исключить из данного Приказа следует и ст.65: «незаполненные бланки командировочных удостоверений подписывать запрещается», как априорно- аксиоматическое положение.

В ранее действовавшем Приказе №65 о командировании, в алгоритме административно-правового регулирования института служебного командирования, предусматривал раздел VI (ст.ст.52-63;90-92) «подведение итогов работы в служебной командировке». Это проведение руководителем комиссии анализа недостатков оперативно-служебной деятельности, их причин, заслушивание руководителя проверенного органа, доклад соответствующему руководству. В течение 3-х рабочих дней должностные лица рассматривают итоговые документы и принимают соответствующие решения. Командированный сотрудник в течение трех рабочих дней был обязан подготовить отчеты о командировке, в т.ч. финансовый (ст.ст.90,91).²⁹ Приказ о командировании №300 располагает только одной статьей 56, где отмечается: «срок подготовки итогового документа (докладной записки, рапорта, справки), содержащего результаты работы, проделанной в служебной командировке, определяется должностным лицом, утвердившим служебное задание».³⁰

Принимая во внимание данную норму, как составную часть управления, пронизывающей весь процесс исполнительно-распорядительной деятельности системы МВД России, подведение итогов командирования, новым Приказом о командировании №300, безнормативно, т.е. характеризуется ослаблением норм, с доминантой безответственного подхода.

По нашему мнению, сегмент подведения итогов работы в командировке, в новом Приказе №300, без указания конкретного срока отчетов по командировкам, может свестись к не добросовестному исполнению обязанностей командируемыми сотрудниками ОВД, латентным правонарушениям. На практике, предоставление итоговых справок, рапортов после возвращения из командировки, например, через год, можно считать правомерным действием командированного сотрудника, к которому нельзя применить меры юридической ответственности. Принимая это во внимание, исключение раздела VI «подведение итогов работы в служебной командировке», ранее действовавшего в Приказе №65, не только нарушает п. 26 Постановления Правительства РФ №749 (о предоставлении отчетов в течение 3-х дней),³¹ но и придаст дополнительный импульс нарушениям исполнительской дисциплины командированными сотрудниками ОВД.

²⁸ Статья 61 Приложения к Приказу МВД России от 27 мая.2021 № 300 «Порядок и условия командирования сотрудников органов внутренних дел Российской Федерации на территории Российской Федерации», сформулирована следующим образом: «при оформлении служебных командировок, не предусматривающих расшифровку задач командирования, командировочные удостоверения могут не выдаваться».

²⁹ Приказ МВД России от 14 февраля 2017г. № 65 «Об утверждении Порядка и условий командирования сотрудников органов внутренних дел Российской Федерации на территории Российской Федерации» (в ред. от 13.12.2019 № 936) (утратил силу).

³⁰ Приложение к Приказу МВД России от 27 мая 2021г. № 300 «Порядок и условия командирования сотрудников органов внутренних дел Российской Федерации на территории Российской Федерации»

³¹ Постановление Правительства РФ от 13 октября 2008 г. № 749 «Об особенностях направления работников в служебные командировки» (в ред. от 29 июля 2015г.)

В этой связи, новый Приказ МВД России №300, необходимо ст. 56 изложить в следующей редакции: *по возвращении из служебной командировки, командированные сотрудники - при групповом выезде, докладывают письменным рапортом руководителю комиссии (старшему группы), о результатах выполнения служебного задания, проделанной работы, в течение трех рабочих дней. Руководитель комиссии (старший группы), в течение **двух** рабочих дней, письменным докладом, предоставляет информацию о результативности служебной командировки, сотрудниках, не выполнивших служебное задание, предложения о наложении дисциплинарного взыскания (при отсутствии уважительных причин, повлекших невыполнение служебного задания) - руководителю, направившим их в служебную командировку. Командированный сотрудник при одиночном выезде - докладывает письменным рапортом о результатах выполнения служебного задания, проделанной работы, руководителю, направившему в служебную командировку, в течение **трех** рабочих дней.*

Автор отмечает, что ведомственное нормотворчество, как динамичное явление, должно совершенствоваться в вектор урегулирования возникающих в практике проблем. Однако, вновь принятый Приказ о командировании №300, не преодолел тенденцию дублирования Приказа №65. Утративший силу Приказ №65 отличался некоторой бессистемностью, тем не менее, в нем конкретизированы наиболее важные положения, касаемо командирования, которые в новом Приказе вообще не отражены. К примеру, подведение итогов работы, контроля служебной командировке, осуществление анализа организации и оценка эффективности служебных командировок, рекомендуемые образцы необходимых документов. Новый Приказ №300 отличается зарегламентированностью разрешением выездов в служебные командировки, сводящимся к излишне детальному перечню руководства по субординации, которому посвящен полностью раздел II. «Разрешение выездов в служебные командировки». Исключением является одна статья - 23 «обращение о разрешении командирования, которое должно содержать: обоснование необходимости служебной командировки, ее задачи и срок командирования. Разрешение о направлении в служебную командировку запрашивается в письменном виде (в том числе с использованием технических каналов связи)».³²

По мнению диссертанта, новый Приказ №300 не отличается творческим «совершенствованием» и рациональностью, вылившись в сочетание формализма, с некоторой степенью социальной полезности. Нам представляется, что институт командирования новым Приказом не усовершенствовался своим истинным целевым предназначением.

Список литературы

1. Об утверждении Порядка и условий командирования сотрудников органов внутренних дел Российской Федерации на территории Российской Федерации : приказ МВД России от 14 февраля 2017 г. № 65 (в ред. от 13.12.2019 № 936) // Официальный интернет-портал правовой информации URL: www.pravo.gov.ru.
2. Об утверждении Инструкции о порядке применения Положения о Службе в органах внутренних дел Российской Федерации: приказ МВД РФ от 25.06.1993 N 300 (с изм. от 04.08.1999) Официальный интернет-портал правовой информации URL: www.pravo.gov.ru.
3. Даль В.И. Толковый словарь живого великорусского языка: в 4-х т. М. : Терра, 1994. Т. 4. 688 с.
4. Николаев А.Г. Дисциплинарное принуждение, затрагивающее сферу конституционных прав, свобод и обязанностей человека и гражданина Российской Федерации // Право и государство: теория и практика. 2017. № 8 (152). С. 58–62.

³² Приказ МВД России от 14 февраля 2017г. № 65 «Об утверждении Порядка и условий командирования сотрудников органов внутренних дел Российской Федерации на территории Российской Федерации» (в ред. от 13.12.2019 № 936) (утратил силу); Приложение к Приказу МВД России от 27 мая 2021г. № 300 «Порядок и условия командирования сотрудников органов внутренних дел Российской Федерации на территории Российской Федерации»

5. Большой немецко-русский словарь: в 2-х т. / сост. Е.И. Лепинг, Н.П. Страхова, Н.И. Филичева и др.; под рук. О.И. Москальской. Изд-е 2-е, стереотип. М. : Рус. яз., 1980. Т. 1. А-К. 760 с.
6. Словарь русского языка: в 4-х т./ АН СССР; Ин-т рус. яз. под ред. А.П. Евгеньвой. Изд-е 2-е, испр. и доп. М. : Русский язык, 1981–1984. URL: <http://slovari.ru/search.aspx> (дата обращения: 29.09.2020).
7. Русский семантический словарь. Толковый словарь, систематизированный по классам слов и значений / Российская академия наук // Ин-т рус. яз. им. В.В. Виноградова; под общ. ред. Н.Ю. Шведовой. М. : Азбуковник, 1998. URL: <http://slovari.ru/search.aspx> (дата обращения: 29.09.2020)

УДК 34.09

ПРОБЛЕМЫ НОРМАТИВНО-ПРАВОВОГО РЕГУЛИРОВАНИЯ ОБРАЩЕНИЯ ЦИФРОВЫХ ВАЛЮТ В РОССИЙСКОЙ ФЕДЕРАЦИИ

ЖУКОВ АЗАМАТ ЗАУРБЕКОВИЧ,

Старший преподаватель кафедры деятельности ОВД в особых условиях, к.т.н.
Северо-Кавказский институт повышения квалификации (филиал) Краснодарского университета МВД
России

АБАЗОВ ИСЛАМ СУЛТАНОВИЧ,

Старший преподаватель кафедры деятельности ОВД в особых условиях
Северо-Кавказский институт повышения квалификации (филиал) Краснодарского университета МВД
России

БИТОВ АЛИМ АСЛАНОВИЧ

преподаватель кафедры деятельности ОВД в особых условиях
Северо-Кавказского института повышения квалификации (филиал)
Краснодарского университета МВД России

Аннотация: В статье анализируется система нормативно-правового регулирования в сфере обращения цифровой валюты. Особое внимание в данной работе уделяется Федеральному закону от 31.07.2020 № 259-ФЗ «О цифровых финансовых активах, цифровой валюте и о внесении изменений в отдельные законодательные акты Российской Федерации». Проведен анализ обозначенной в законе терминологии, выявлены проблемы в сфере обращения цифровой валюты в рамках правового поля. Актуальность данной проблемы очевидна, так как цифровая валюта – это денежная единица, которая станет в ближайшее время одним из основных финансовых ресурсов

Ключевые слова: цифровая валюта, криптовалюта, цифровая экономика, информационная среда, средства платежа, средства обращения, функции денег.

PROBLEMS OF LEGAL REGULATION OF THE CIRCULATION OF DIGITAL CURRENCIES IN THE RUSSIAN FEDERATION

Zhukov Azamat Zaurbekovich,
Abazov Islam Sultanovich,
Bitov Alim Aslanovich

Abstract: The article analyzes the system of legal regulation in the field of digital currency circulation. Particular attention in this work is paid to the Federal Law of July 31, 2020 No. 259-FZ "On digital financial assets, digital currency and on amendments to certain legislative acts of the Russian Federation." The analysis of the terminology specified in the law is carried out, problems in the sphere of circulation of digital currency within the legal framework are identified. The urgency of this problem is obvious, since digital currency is a monetary unit that will soon become the main financial resource.

Key words: digital currency, cryptocurrency, digital economy, information environment, means of payment, means of circulation, money functions.

Федеральный закон «О цифровых финансовых активах» был внесен на рассмотрение Государственной Думы 20.03.2018 г. В данном законопроекте предлагается общая концепция регулирования отношений, связанных с цифровыми финансовыми активами. Закон направлен на регулирование прав и операций по смарт-контрактам. Законопроект включал 5 статей, вызвал очень оживленную дискуссию. По мнению многих специалистов и государственных деятелей, содержал спорные положения, как с точки зрения терминологии, так и юридической сущности. Законопроект № 419059-7 в течение двух лет являлся предметом научных споров. Государственная дума приняла законопроект в первом чтении. 31 июля 2020 г. Федеральный закон № 259-ФЗ «О цифровых финансовых активах, цифровой валюте и о внесении изменений в отдельные законодательные акты Российской Федерации» был принят. Данный Закон был принят в очень короткие сроки: с момента рассмотрения до опубликования прошло всего 10 дней. Указанный выше факт обращает на себя внимание. [1]

Несмотря на принятие закона, остается открытым вопрос определения сущности понятия «цифровая валюта». Понятие цифровая валюта не используется широко, в научных источниках, зарубежных нормативно-правовых актах применяются понятия «криптовалюта» и «виртуальные валюты».

В российской практике также применяются термины «криптовалюта» и «виртуальные деньги». В письмах, разъяснениях и иных документах, обращаемых в системе органов государственной власти, применяется в основном термин «криптовалюта». Для решения проблем в сфере нормативно-правового регулирования следует внедрить новое оригинальное понятие. Термин «цифровая валюта» вызывает ряд сомнений у специалистов в области цифрового права. Разнообразие различных терминов приведет к путанице в данной сфере. Специалисты сходятся во мнении, что понятие «цифровая валюта» не вытеснит уже сложившиеся у общества понятия «криптовалюта» и «виртуальная валюта». Сфера обращения цифровой валюты по себе достаточно сложная и имеет ряд своих особенностей. Пользователи информационной системы выступают еще и узлами, в такой ситуации пользователи выполняют исключительно техническую роль. В данной ситуации пользователи информационной системы выступают в качестве активных участников, таким образом, являясь субъектами операций в сфере обращения цифровой валюты. Также выступают и в качестве пассивных участников, что обеспечивает тождественность информации в определенной информационной сфере. [5, с. 18]

Обращение цифровой валюты в Российской Федерации имеет свои сложности. Необходимо определить, что понимается под обращением цифровой валюты в Российской Федерации. Обращение цифровой валюты – это деятельность по оказанию услуг, которая направлена на обеспечение совершения гражданско-правовых сделок и операций, влекущих за собой переход цифровой валюты между участниками цифрового рынка. Данное определение имеет свои особенности, которые следует отметить. Переход цифровой валюты от одного субъекта цифрового рынка к другому субъекту в любом случае является сделкой. Именно по этой причине не стоит применять термин операция, так как это является дублированием понятия сделка, что в свою очередь создает сложности. Кроме того, следует отметить, что под «организацией обращения» не следует понимать только действия по переходу цифровой валюты от одного субъекта к другому, данное понятие должно включать все действия, производимые с цифровой валютой. [2, с. 115]

Ключевой проблемой указанной выше терминологии является то, что они не в полной мере раскрывают субъектный состав отношений в сфере обращения цифровой валюты. Принятие федерального закона не дает ответа на вопрос кто осуществляет функции в сфере обращения цифровой валюты, что приводит к возникновению новых проблем. Многие специалисты сходятся во мнении, что понятия, обозначенные в законе в какой-то степени не содержательны, особенно с юридической точки зрения. Так они не отражают сущности определяемых явлений и не дают представления о субъектах и объектах цифровых отношений.

Ряд сложностей возникает и по причине того, что согласно ч. 4 ст. 14 Закона № 259-ФЗ организация выпуска и (или) выпуск, организация обращения цифровой валюты в Российской Федерации регулируются еще и другими федеральными законами, которые еще не приняты и соответственно не введены в действие. [4, с. 107]

Таким образом, терминология, используемая в федеральном законе, не позволяет достичь целей

внедрения цифровой валюты, что подтверждает теоретический характер обозначенных в законе понятий. Объясняется это рядом причин:

- цифровые валюты – это не денежная единица Российской Федерации, иного государства. Также цифровая валюта не является международной денежной единицей;
- теоретически цифровым валютам свойственны классические функции денежных единиц, но в рамках Закона № 259-ФЗ определен запрет на использование цифровой валюты в качестве средства обращения, т.е. цифровые валюты не применяются в товарообороте.

Кроме того, цифровые валюты представляется возможным использовать в качестве средства платежа. Однако, данная функция не раскрывается в рамках Закона № 259-ФЗ, что не позволяет использовать цифровые валюты в качестве средства платежа.

В сфере цифровых валют майнинг является составной частью выпуска. Цифровые валюты в основном приняты как средство платежа и средства для инвестирования. Инвестиционные и платежные услуги являются разновидностью финансовых услуг. Это позволяет констатировать тот факт, что цифровые валюты – это особый финансовый инструмент, который обладает своей спецификой.

Таким образом, разработка и внедрение Закона № 259-ФЗ не позволили сформировать комплексную систему нормативно-правового регулирования сферы обращения цифровых валют. Данный закон, а точнее его положения, в большей степени носят фрагментарный характер, что создает спорные ситуации. [3, с.47]

Несмотря на ряд недостатков принятого закона, он имеет фундаментальное значение, так как на законодательном уровне закреплены нормы, которые направлены на регулирование отношений, складывающихся в сфере обращения цифровых валют. Однако, многие положения Закона № 259-ФЗ подвергнутся значительным изменениям, которые будут направлены на устранение имеющихся проблем. В настоящее время данный закон следует рассматривать как фундамент для нормативно-правового регулирования в сфере обращения цифровой валюты.

Список литературы

1. Федеральный закон «О цифровых финансовых активах, цифровой валюте и о внесении изменений в отдельные законодательные акты Российской Федерации» от 31.07.2020 N 259-ФЗ (последняя редакция).
2. Кучеров И. И. Криптовалюта (идеи правовой идентификации и легитимации альтернативных платежных средств): монография. — М.: Центр ЮрИнфоР, 2018. — 204 с.
3. Недорезков В. В. Криптовалюты на базе технологии блокчейна: проблемы правового регулирования // Банковское право. — 2017. — № 4. — С. 45–49.
4. Ситник А. А. Цифровые валюты: проблемы правового регулирования // Актуальные проблемы российского права. 2020. Т. 15. № 11 С. 103-113.
5. Цинделиани И. А., Нигматулина Л. Б. Криптовалюта как объект гражданско-правового и финансово-правового регулирования // Финансовое право. — 2018. — №. — С. 16–23.

УДК 343.9

МОТИВЫ И ЦЕЛИ ПРЕСТУПЛЕНИЙ ПРОТИВ ЖИЗНИ

БЫКОВА А.С.,студентка 4 курса, напр. «Правовое обеспечение национальной безопасности»
ФБГОУ ВО ВятГУ

Аннотация: В данной статье рассматриваются мотивы и цели преступлений против жизни человека. Представлен разбор таких составов как убийство, причинение смерти по неосторожности и доведение до самоубийства. Проанализировано использование мотива и цели как квалифицирующих признаков, а также как смягчающих или отягчающих обстоятельств.

Ключевые слова: мотив, цель, отягчающее обстоятельство, преступление против жизни, убийство, причинение смерти

MOTIVES AND PURPOSES OF CRIMES AGAINST LIFE

Bykova A.S.

Abstract: This article examines the motives and goals of crimes against human life. An analysis of such compounds as murder, causing death by negligence and driving to suicide is presented. The use of motive and purpose as qualifying features, as well as mitigating or aggravating circumstances, is analyzed.

Keywords: motive, purpose, aggravating circumstance, crime against life, murder, causing death

Под преступлениями против жизни понимаются такие противоправные деяния, которые направлены на самое главное благо человека – его жизнь. Результатом совершения такого преступления является причинение смерти.

В Уголовном кодексе Российской Федерации данные преступления можно найти в 16 главе. К ним относится широкий перечень посягательств на жизнь, которые можно представить таким образом:

1. Убийство (ст. 105–108 Уголовного кодекса)
2. Причинение смерти по неосторожности (ст. 109 Уголовного кодекса)
3. Доведение до самоубийства (ст. 110 Уголовного кодекса)

Также стоит отметить, что существуют такие статьи как угроза убийством, принуждение к изъятию органов, незаконное производство аборт, неоказание помощи больному, оставление в опасности, заведомо постановление другого лица в опасность заражения ВИЧ-инфекцией. Хотя в теории данные преступления и можно назвать посягающими на жизнь, современные ученые относят их к совершенно другой группе.

Переходя к рассмотрению субъективной стороны преступлений против жизни, стоит отметить, что умысел в данных составах может быть как прямой, так и косвенный. А также в каждом из этих преступлений имеются такие факультативные признаки как мотив и цель.

Наличие мотива и цели в преступлениях, направленных против жизни, имеет большое значение для индивидуализации и дифференциации наказания. Именно с помощью этих признаков можно отличить одно преступление от другого, а также скорректировать срок и размер наказания, опираясь на внутренние побуждения преступника в момент совершения преступления. Данные характеристики личности позволяют понять какой же уровень общественной опасности несет злоумышленник,

Для более подробного изучения мотивов и целей преступлений против жизни стоит рассмотреть каждый состав отдельно.

Простое убийство (ч. 1 ст. 105 Уголовного кодекса) – это умышленное причинение смерти другому лицу. В этом случае мотив и цель относятся к факультативным признакам и квалифицируют деяние. То есть простое убийство совершается по любым мотивам и целям, кроме тех, которые приобрели квалифицирующее значение в самом законе. К таким мотивам и целям относят, например, убийство из личных неприязненных отношений, из мести, ревности или трусости.

Вторая же часть 105 статьи содержит в себе конкретные мотивы и цели, наличие которых позволяет считать состав квалифицированным. Так, например:

1. Убийство лица в связи с осуществлением данным лицом служебной деятельности или выполнением общественного долга – цель воспрепятствования правомерному поведению потерпевшего означает желание не допустить осуществление служебной деятельности (выполнение общественного долга) или пресечь её [1].

2. Убийство, совершенное с особой жестокостью – данная характеристика может выступать как мотивом, так и целью, в зависимости от того, каким образом проявлялось у преступника желание нанести жертве страдания.

3. Убийство, совершенное по мотиву кровной мести – в случае применения данного мотива при квалификации, необходимо выполнение двух условий: преступник должен относиться к группе, которая исповедует обычай кровной мести, а также необходимо наличие акта возмездия со стороны кровника.

4. Убийство, совершенное из корыстных побуждений – главным моментом данного признака будет являться возникновение умысла на завладение имуществом непосредственно до совершения самого преступления, а не после наступления смерти.

5. Убийство, из хулиганских побуждений – данный мотив будет использоваться в тех случаях, когда виновный явно желает противопоставить себя обществу и продемонстрировать пренебрежительное отношение к окружающим.

6. Убийство с целью скрыть другое преступление или облегчить его совершение – при определении данного мотива следует понимать, что не имеет значение тяжесть совершенного или совершаемого преступления, а также кто изначально совершил преступление.

7. Убийство по мотивам политической, идеологической, расовой, национальной или религиозной ненависти или вражды либо по мотивам ненависти или вражды в отношении какой-либо социальной группы – представленный мотив охватывает широкий круг преступлений, для таких убийств характерна нетерпимость к лицам другой национальности, расы, религии, политической, идеологической или социальной группы, основанная на идеологии превосходства своей и, напротив, неполноценности всех иных наций, рас, конфессий [2].

8. Убийство в целях использования органов и тканей – данная цель используется при квалификации преступления вне зависимости от того, были ли добыты ткани или органы.

В статьях 106 и 108 Уголовного кодекса также играет большую роль установление мотивов и целей преступления, чего не скажешь о статье 107.

Квалификация статьи 106, убийство матерью новорожденного ребенка, не будет кардинально меняться в зависимости от мотивов матери, однако его наличие может стать смягчающим фактором. Многие матери после рождения ребенка становятся психически уязвимыми, что легко может перетекать в психозы или истерики. Также данному состоянию способствует и окружающая обстановка, которая зачастую также накаляется после рождения ребенка. Мотивы убийства обычно складываются из желания убежать от ответственности, преодолеть материальные трудности, справиться с негативным отношением родственников или отца ребенка к новорожденному, Целью же в этом случае выступает очевидное избавление от ребенка.

Если говорить о статье 107, убийство, совершенное при превышении пределов необходимой обороны либо при превышении мер, необходимых для задержания лица, совершившего преступление, то в этом случае выяснение мотива и цели будет одним из решающих факторов квалификации деяния. Такая необходимость связана сразу с двумя аспектами: во-первых, данное преступление может иметь социально одобряемый мотив (то есть защита от нападения, пресечение преступных действий), а во-

вторых, любые другие мотивы и цели (например, кровная месть) будут исключать ответственность по данной статье и требовать рассмотрение содеянного по 105 статье Уголовного кодекса.

Следующий состав из группы статей о преступлениях против жизни является 109, причинение смерти по неосторожности. В данном случае говорить о целях и мотивах не представляется возможным так как многие ученые считают, что в неосторожных преступлениях такие категории вовсе не могут существовать.

А вот в статье 110, доведение до самоубийства, представляется возможным выделение мотива и цели. Эти категории не станут квалифицирующими признаками, однако помогут для выяснения всех обстоятельств и повлиять на размер назначенного наказания. В данном преступлении у виновного лица имеется лишь одна цель – довести жертву до самоубийства путем создания различных условий. А вот мотивы могут быть уже самыми разнообразными. Они могут перекликаться с уже перечисленными мотивами в графе про простое убийство, а могут быть и совершенно новыми (устранение конкурентов, корыстный мотив) [3].

Таким образом, можно сделать вывод, что выявление мотивов и целей в преступлениях против жизни имеет высокое значение для квалификации, индивидуализации и дифференциации наказания. Данные категории могут выступать как квалифицирующие признаки, а могут просто приниматься судом во внимание и влияет на срок и размер назначаемого наказания. Следует выделить такие распространенные мотивы и цели как корыстный мотив, личная неприязнь, мотивы мести, трусости или ревности, а также кровную месть и мотив политической, идеологической, расовой, национальной или религиозной ненависти или вражды либо по мотивам ненависти или вражды в отношении какой-либо социальной группы.

Список литературы

1. Квалификация убийства (ст. 105 УК РФ) : учеб. пособие / О. В. Белокуров. - М. : Юрист, 2004
2. Уголовно-процессуальный кодекс Российской Федерации от 18.12.2001 № 174-ФЗ (ред. от 02.08.2019) // Собрание законодательства РФ. - 24.12.2001. - № 52 (ч. I). - ст. 105.
3. Аюпов В.Ш. Содержание субъективной стороны доведения до самоубийства (ст. 110 УК РФ) // Вестник Томского государственного университета. Право. Томск: 2012.

УДК 347.72.047

ОСНОВАНИЯ И ПОСЛЕДСТВИЯ ВОССТАНОВЛЕНИЯ ЛИКВИДИРОВАННОГО ЮРИДИЧЕСКОГО ЛИЦА

РОДИОНОВА ЕКАТЕРИНА РОМАНОВНА

магистрант

ФГБОУ ВО «Хабаровский государственный университет экономики и права»

Научный руководитель: Корнилова Наталья Викторовна

к.ю.н., доцент

ФГБОУ ВО «Хабаровский государственный университет экономики и права»

Аннотация: Работа посвящена анализу судебной арбитражной практики Российской Федерации и позиции Верховного Суда РФ, предусматривающей основания восстановления правоспособности ликвидированного юридического лица, а также последствия такого восстановления с точки зрения действующего арбитражного процессуального законодательства.

Ключевые слова: юридическое лицо, восстановление правоспособности, оспаривание записи в ЕГРЮЛ, ликвидация, прекращение юридического лица

GROUNDS AND CONSEQUENCES OF THE RESTORATION OF A LIQUIDATED LEGAL ENTITY

Rodionova Ekaterina Romanovna*Scientific supervisor: Kornilova Natalia Viktorovna*

Abstract: The work is devoted to the analysis of the judicial arbitration practice of the Russian Federation and the position of the Supreme Court of the Russian Federation, which provides for the grounds for restoring the legal capacity of a liquidated legal entity, as well as the consequences of such restoration from the point of view of the current arbitration procedural legislation.

Key words: legal entity, restoration of legal capacity, challenging an entry in the Unified State Register of Legal Entities, liquidation, termination of a legal entity.

Вопрос о восстановлении уже ликвидированного юридического лица чаще всего встречается тогда, когда ее ликвидация коснулась прав третьих лиц либо была проведена с нарушениями закона. Как показывает практика, необходимость восстановления ликвидированной организации возникает в случае ее принудительной ликвидации.

На сегодняшний день в теории корпоративного права ведется дискуссия о практической возможности восстановления ликвидированной организации и основаниях восстановления ее правоспособности в процессуальном аспекте. Данный вывод обусловлен тем, что при отсутствующей, на первый взгляд, сложности восстановления, при более детальном изучении вопроса обнаруживается много правовых пробелов, которые не могут восполниться за счет отсутствия единообразной судебной практики.

Ряд авторов полагает, что восстановление правоспособности юридического лица явление в принципе недопустимое [5]. В случае, если такая возможность бы существовала, то она бы противоре-

чила пункту 2 статьи 51 и пунктам 8-9 статьи 63 Гражданского кодекса РФ (далее – ГК РФ) [1]. Однако современная судебная практика пытается противостоять данному подходу, разрешая кредиторам восстановить свои права, но при условии, если они выберут надлежащий способ защиты и обоснуют необходимость такого восстановления.

Проблема определения способа защиты права обусловлена двойственным подходом к определению порядка восстановления правоспособности ликвидированного юридического лица. Так, анализ судебной практики позволил прийти к выводу, что большее внимание заслужила точка зрения, согласно которой ликвидацию юридического лица можно оспорить только путем признания недействительным внесения регистрационной записи о ликвидации юридического лица в ЕГРЮЛ. Такой способ защиты носит юрисдикционный, судебный порядок, и регламентирован главой 24 Арбитражного процессуального кодекса РФ (далее – АПК РФ) [2].

АПК РФ не содержит как исчерпывающего перечня оснований для оспаривания записи о ликвидации юридического лица, так и примерного. Такая позиция законодателя позволяет судам рассматривать дела, исходя из фактических обстоятельств дела и опираться на иные особенности, характерные для каждого отдельного случая.

Одним из распространенных условий принятия положительного решения об аннулировании записи о ликвидации юридического лица является нарушение порядка проведения ликвидации корпорации, повлекшее за собой несоблюдение прав кредиторов (отсутствие надлежащего уведомления о предстоящей ликвидации юридического лица, сокрытие подлежащего разделу имущества лица и др.). Описание нарушения прав кредитора должно содержать объективные причины, по которым он не сможет восстановить свои права в ином порядке. Поэтому справедливо замечание Верховного Суда РФ о том, что отсутствие оснований для отказа во внесении соответствующей записи в ЕГРЮЛ - есть основание для отказа в ее аннулировании [6].

Примером аннулирования записи в ЕГРЮЛ о ликвидации общества является практика Арбитражного суда Красноярского края, решением которого была признана недействительной запись о регистрации прекращения деятельности юридического лица в связи с ликвидацией. Основанием для принятия такого акта послужило злоупотребление ликвидатором права в части невключения в ликвидационный баланс задолженности, возникшей у такого общества к кредитору [7].

Некоторые законодательные акты содержат в себе определение надлежащего способа защиты права кредитора, в случае, когда должник ликвидирован. Так, индивидуальный предприниматель (кредитор) обратился в Арбитражный суд Северо-Кавказского округа с заявлением о признании незаконным действия регистрирующего органа по внесению записи в ЕГРЮЛ о ликвидации должника - юридического лица как недействующего. Суд, изучив обстоятельства дела, обнаружил, что у общества на момент ликвидации имелась задолженность перед кредитором, а на момент ликвидации общество фактически осуществляло свою деятельность. Уклонение от предоставления отчетов в налоговый орган послужило причиной принудительной ликвидации лица. Судом было отмечено, что непредставление юридическим лицом отчетности может свидетельствовать о нарушении им требований налогового законодательства, однако не всегда может быть признано правомерной причиной для исключения этого юридического лица из ЕГРЮЛ. Непредставление отчетности и отсутствие операций по банковскому счету само по себе не является безусловным основанием для принятия решения о внесении в ЕГРЮЛ записи об исключении юридического лица. И исходя из конкретных обстоятельств данного дела и необходимости неформального подхода к принятию решения о прекращении деятельности юридического лица, принимая во внимание наличие задолженности общества перед предпринимателем и отсутствие у него признаков недействующего юридического лица, суды правомерно удовлетворили заявленные индивидуальным предпринимателем требования. Таким образом, предприниматель правомерно реализовал способ защиты, предусмотренный пунктом 8 статьи 22 Федерального Закона № 129 от 08.08.2001 года «О государственной регистрации юридических лиц и индивидуальных предпринимателей» [3].

Интересным является позиция суда, которая устанавливает запрет на частичное восстановление правоспособности юридического лица. Такая ситуация характерна в случаях, когда после регистрации прекращения лица участниками не было надлежащим образом распределено имущество [8]. Таким об-

разом суд строго относится к соблюдению субъектами ликвидации порядка прекращения правосубъектности юридического лица на всех стадиях. Считаем, что таким образом судом предпринимается попытка по устранению возможности нарушения разумного срока для проведения ликвидации, которым могут быть нарушены так же права третьих лиц.

Последствия восстановления правоспособности юридического лица может иметь как положительные аспекты, так и негативные. Известно, что процессуальное законодательство предусматривает обязанность суда привлекать в качестве третьего лица участника, разрешение о правах которого выносится решение. Так, если юридическое лицо будет восстановлено по требованию кредитора, оно сможет обжаловать судебное решение, поскольку не привлечение его в качестве участника является безусловным основанием для отмены акта в суде апелляционной инстанции. А. Латыев выразился о таком явлении как «гегелевской ситуации «дурной бесконечности» [4]. Для данного вида отношений характерен такой тип процессуальных отношений, при котором сначала происходит восстановление правосубъектности юридического лица, а после этого оно, пользуясь своим правом, сможет обжаловать судебный акт. При таком развитии событий права кредитора не смогут быть восстановлены, а законодатель не предусматривает способов пресечения такой ситуации.

Таким образом, на сегодняшний день на законодательном уровне отсутствует порядок восстановления правоспособности юридического лица. Это обстоятельство негативно влияет, в первую очередь, на права кредитора, поскольку данная категория субъектов является наиболее уязвимой. Существующая, на первый взгляд, положительная судебная практика не всегда является предсказуемой, потому что не все основания для восстановления правоспособности юридического лица она может признать существенными. Для разрешения подобной коллизии считаем правильным установить порядок восстановления правоспособности юридического лица, закрепив их в ГК РФ.

Список литературы

1. Гражданский кодекс Российской Федерации (часть первая) : утв. Ф3 РФ от 30.11.1994 г. №51-ФЗ // СЗ РФ. – 1994. – №32. – Ст. 3301.
2. Арбитражный процессуальный кодекс Российской Федерации : утв. Ф3 РФ от 24.07.2002 г. № 96-ФЗ // Российская газета. – 2002. – 27 июля. – №137(3005).
3. О государственной регистрации юридических лиц и индивидуальных предпринимателей : Ф3 от 08.08.2001 г. № 129-ФЗ // СЗ РФ. 2001. № 33 (часть I). Ст. 3431.
4. Латыев А. Судебное возрождение ликвидированных организаций // ЭЖ-Юрист. – 2006. – № 48. – 68 с.
5. Тарасенко Ю.А. Кредиторы: защита их имущественных прав. М., 2004. С. 115; Щербаков Н.Б. Недействительность в гражданском праве: проблемы, тенденции, практика: Сб. статей / Отв. ред. М.А. Рожкова. М., – 2006. – 223 с.
6. Архив ВС РФ за 2020 год. Дело № 305-ЭС20-4765
7. Архив АС Красноярского края за 2016 год. Дело № А33-26431/2015
8. Архив Девятого арбитражного апелляционного суда за 2018 год. Дело № 09АП-45094/2018

УДК 343.985.2

К ВОПРОСУ О ПРОИЗВОДСТВЕ СЛЕДСТВЕННОГО ЭКСПЕРИМЕНТА ПРИ РАССЛЕДОВАНИИ ПРЕСТУПЛЕНИЙ

КОРОВИН НИКОЛАЙ КОНДРАТЬЕВИЧ,старший преподаватель,
ФГБОУ ВО «Новосибирский государственный технический университет»,
АНОО ВО Центросоюза РФ «Сибирский университет потребительской кооперации»**ТУРОВА ЯНА ОЛЕГОВНА,**студент
ФГБОУ ВО «Новосибирский государственный технический университет»**УСТИНОВА МАРИНА СЕРГЕЕВНА**студент
АНОО ВО Центросоюза РФ «Сибирский университет потребительской кооперации»

Аннотация: в статье рассмотрены вопросы отграничения следственного эксперимента от экспертного эксперимента и проверки показаний на месте. Даны рекомендации по применению тактических приемов при производстве следственного эксперимента в зависимости от следственных ситуаций.

Ключевые слова: следственный эксперимент, проверка показаний на месте, судебные экспертизы, тактические приемы, следственные ситуации.

ON THE ISSUE OF THE PRODUCTION OF AN INVESTIGATIVE EXPERIMENT IN THE INVESTIGATION OF CRIMES

**Korovin Nikolay Kondratyevich,
Turova Yana Olegovna,
Ustinova Marina Sergeevna**

Abstract: the article deals with the issues of delimiting the investigative experiment from the expert experiment and checking the testimony on the spot. Recommendations are given on the use of tactical techniques in the production of an investigative experiment, depending on the resulting investigative situations.

Keywords: investigative experiment, verification of testimonies on the spot, forensic examinations, tactical techniques, investigative situations.

В различных сферах общественных отношений и на разных этапах развития общества, совершаются разного рода правонарушения, в том числе и преступления. В целях соблюдения принципа неотвратимости наказания и обеспечения общественного правопорядка, правоохранительными органами продвигаются профилактические, розыскные, следственные и иные мероприятия.

При получении сообщения о преступлении, незамедлительно проводится его проверка, проводится осмотр места происшествия [3], опрос граждан, при необходимости их допрос, устанавливаются иные признаки преступления, возбуждается уголовное дело.

При расследовании преступлений с учетом различных следственных ситуаций перед следователем

возникает задача по выбору и наиболее эффективного способа получения доказательственной информации. Посредством анализа судебной практики и опыта расследования уголовных дел можно сделать вывод, что наиболее распространенными процессуальными действиями по получению доказательственной информации, являются осмотр места происшествия, допрос, обыск, назначение и производство экспертиз.

Значительно реже проводятся следственный эксперимент и проверка показаний на месте, что объясняется значительными сложностями в организации проведения, непосредственным выездом на место проведения и иными особенностями. Установление обстоятельств, подлежащих доказыванию, может, обеспечивается одними следственными действиями, а дополняться другими, причем решение идентификационных и диагностических вопросов судебной экспертизой, установления факта события проверкой показаний на месте, установления возможности существования факта следственным экспериментом. Данные следственные действия имеют схожие задачи, но имеют и существенные отличия в организационных и тактических приемах их проведения.

Проверка показаний на месте схожа со следственным экспериментом, однако имеет свои особенности. Во-первых, согласно ч. 2 ст. 194 УПК РФ при проверке показаний на месте, допрашиваемое лицо воспроизводит ситуацию и обстоятельства события. Во-вторых, данному лицу предлагается самостоятельно показать, рассказать, при необходимости продемонстрировать определенные действия, что и как происходило, где и что находилось. В-третьих, при производстве проверки показаний на месте, можно также установить новые обстоятельства, опередить время, уточнить место, обнаружить предметы и следы, которые имеют значения для уголовного дела.

Лицу, с которым проводится проверка показаний на месте, предоставляется инициатива, самостоятельность показа мест, добровольность дачи показаний, при этом запрещается задавать наводящие вопросы. Ему задаются вопросы такого характера: что вы хотите нам показать и где, куда мы пойдём или поедем, куда мы прибыли, что вы здесь делали, каким образом, когда, с кем и какие совершали действия, кто вас мог видеть, слышать, куда вы пошли или поехали далее и т.д. То есть, основной целью производства проверки показаний на месте является установление самого факта, которое проверяется и его характерных элементов.

Многие вопросы, особенно диагностического характера, выносятся следователем в постановлении о производстве судебной экспертизы. В зависимости от обнаруженных объектов назначаются различные экспертизы, а в виду многообразия следов рекомендуется назначать комплексные экспертизы [2, с. 459]. При производстве экспертного исследования, эксперт может проводить экспертный эксперимент, по результатам которого в заключение эксперт дает ответы на поставленные вопросы.

Здесь часто возникает проблема постановки вопросов, не требующих специальных познаний в определенной отрасли знаний, данные вопросы можно решить при проведении опытов при производстве следственного эксперимента.

В соответствии со ст. 181 УПК РФ следственный эксперимент проводится с целью получения доказательственной информации посредством проведения опытных действий, причем неоднократных, т.е. не менее двух, при этом при наличии различных данных, рекомендуется не менее трех.

При производстве следственного эксперимента, ставятся задачи по установлению:

- возможности существования факта;
- возможности совершения факта;
- возможности наблюдения, восприятия факта;
- механизма события;
- возможности образования следов;
- профессиональных навыков [1].

Таким образом, следственный эксперимент всегда носит опытный, экспериментальный характер с использованием тактических приемов неоднократности, соблюдения схожих, анагичных условий проведения с реальными событиями, обеспечения безопасности.

Анализ материалов уголовных дел показывает, что при производстве следственного эксперимента возникают различные негативные обстоятельства, избежать которые можно посредством тща-

тельной подготовки к эксперименту.

На подготовительном этапе рекомендуется собрать все необходимые сведения о событии преступления, установить вопросы которые следует установить, определиться с составом следственной группы, в которую рекомендуется включить участкового инспектора, оперативного работника, статистов, специалиста в области трасологии, криминалистики, профайлинга, при необходимости психолога, физиогномиста и других [4].

Далее определяются время, место, условия проведения опытов. Готовятся необходимые материалы, манекены, технические средства, измерительные приборы, средства фиксации, фото, аудио и видеоаппаратура. Разъясняются права и обязанности участникам. Рекомендуется изучить место производства следственного эксперимента. В случае производства следственного эксперимента с выездом в иные населенные пункты, изучение места поручить участковому инспектору. Также следует проводить эксперимент в схожих дорожных, погодных, временных и иных условиях.

На рабочем этапе производства следственного эксперимента, рекомендуется проводить опытные действия согласно заранее составленному плану с соблюдением всех условий. Но в разных опытах проверяемое или причиннозависимое условие можно изменять с небольшой градацией, скажем, пробежать расстояние в 1000 км, худощавому, среднего, атлетического телосложения или полному человеку. Тем самым мы получим различное время преодоления расстояния и можем получить ответ на вопрос, возможно ли преодолеть указанное расстояние за определенное время, если да, то какого телосложения человеком. Обязательным условием производства следственного эксперимента, это получение фактических данных, используя измерительные приборы, фиксируя их показания визуально, а также с помощью фото и видеозаписи. Еще одним важным условием является обеспечение безопасности участников эксперимента, особенно если это связано с транспортными средствами, работой на высоте или иных сложных условиях.

На заключительном этапе подводятся итоги, фиксируется ход и результаты эксперимента в протоколе следственного действия, готовится фототаблица, прикрепляются к протоколу фото, видеозапись и иные материалы, полученные при производстве следственного эксперимента.

Таким образом, в целях установления возможности существования, совершения, наблюдения или восприятия факта; механизма события; образования следов или установления профессиональных навыков, рекомендуется проводить следственный эксперимент. Для подтверждения полученных результатов, при необходимости назначать и проводить судебные экспертизы, проверку показаний на месте и иные следственные действия.

Список литературы

1. Аверьянова Т.В., Белкин Р.С., Корухов Ю.Г., Россинская Е.Р. Криминалистика. – М.: Норма, 2019, – 928 с.
2. Коровин Н.К. Использование видеофоноскопической экспертизы в судебном процессе // В сборнике: Проблемы правового обеспечения безопасности личности, общества и государства. Сборник статей по материалам ежегодной международной научно-практической конференции. - Новосибирск : Изд-во НГТУ, 2015. С. 455-459.
3. Криминалистика: учебник / отв. ред. Н.П. Яблоков. М.: Юристъ, 2005. 781 с.
4. Соболев А. Е. Проверка показаний на месте и следственный эксперимент: проблемы разграничения // Молодой ученый. – 2020. – № 23 (313). – С. 295-297.

© Н.К. Коровин, Я.О. Турова, М.С. Устинова, 2021

УДК 340

ГЛОБАЛЬНАЯ ПРОБЛЕМА – ОСОБЕННОСТИ ПРОТИВОДЕЙСТВИЯ

АНИМОВ ИСЛАМ КАНШОУБИЕВИЧпреподаватель кафедры ГиГПД
СКИПК КРУ МВД РФ

Аннотация: в содержании статьи исследуются особенности распространения идеологии терроризма, как глобальной проблемы современности. Автор статьи обращается к историческим данным для того, чтобы изучить появление терроризма в России, его развитие и состояние на сегодняшний день. Методы в борьбе с террористическими явлениями на сегодняшний день приобрели явную эффективность, но искоренить террор всё еще не удалось. Анализ статистических данных позволяет сделать вывод о снижении непосредственно преступлений по статье 205 УК РФ, но не снижении общего числа террористических явлений.

Ключевые слова: терроризм, явление, глобальная проблема, идеология, методы, история, террор.

GLOBAL PROBLEM - TERRORISM YESTERDAY, TODAY, TOMORROW

Abstract: The content of the article explores the features of the spread of the ideology of terrorism as a global problem of our time. The author of the article turns to historical data in order to study the appearance of terrorism in Russia, its development and state today. Methods to combat terrorist phenomena have now gained clear effectiveness, but terror has still not been eradicated. The analysis of statistical data makes it possible to conclude that the crimes under article 205 of the Criminal Code of the Russian Federation are reduced directly, but not a decrease in the total number of terrorist phenomena.

Key words: terrorism, phenomenon, global problem, ideology, methods, history, terror.

На сегодняшний день именно явление террора является одним из самых мощных рычагов воздействия на власть, общество и государство. Терроризм не оставляет человечество ни в одном из отрезков истории, к тому же трудности в прогнозировании данного явления дают возможность террористам достичь цели преступного посягательства. К сожалению, данное явление сопровождается человеческими жертвами, массовыми потерями жизней, оказывая сильнейшее психологическое воздействие, а так же влечет разрушение зданий и сооружений. Деидеологизация, как признак террора отражает в себе скопление идеологических групп, которые ставят под сомнения легитимность власти органов государства, а так же право на существование принятых законов. Терроризм существовал «вчера» и существует сегодня, его история начинается не 10 и даже не 20 лет назад и сделать прогноз о его исчезновении невозможно. Террористы чувствуют власть, осуществляя агрессивные действия в отношении мирного, беззащитного населения, тем самым самоутверждаясь и, достигая цели преступного умысла. История террора даёт возможность сделать шаг к реализации и анализу современного и будущего состояния данного преступного действия.

Чума 21 века берет свое начало еще в древнее время, но в Россию терроризм, как разрушающее явление пришёл в 19 веке. Цель террористов не изменилась спустя столетия, всё так же путем шантажа, провокаций и угроз, нанося ущерб обществу, они стараются внести собственные изменения в деятельность государства, получить власть и господство, а так же материальное обеспечение. В России терроризм растил себя самостоятельно, конечно с оглядкой на французов – революционеров, но ошибки правящих монархов дорого стоили всей общественности. Во Франции террор был взят за осно-

ву всех решений в сфере управления государством, тем самым революционеры в России стремились достичь тех же целей, порождая зачатки терроризма. Россия мелкими шагами познавала кровавый поток террористических явлений, путем потрясений государственного масштаба ряд не больших сдвигов привел к рождению проблемы, существующей более двух столетий. Терроризм выступает механизмом воздействия на сознания людей путем запугивания и кровопролитий в полной мере был запущен в 19 веке. Первые проявления террористических явлений связаны с движениями революционеров не довольными правлением монархии, посягая на первых лиц государство, они не просто стремились обратить на себя внимание, но и надеялись поменять государственную монархическую политику. Одиночные убийства революционерами первых лиц государства и государственных деятелей и есть первые вспышки террористических явлений в России. При этом, покушаясь на высокопоставленных чиновников и первых лиц государства террористы – революционеры не желали, но совершали покушения на лиц, сопровождающих и случайно, оказавшихся рядом. Первый террорист в России, член революционного движения – Дмитрий Каракозов стрелял в императора в 1866 году, но по стечению обстоятельств промахнулся, вследствие чего был пойман и приговорен к смертной казни. Революционная организация «Народная воля» была признана террористически направленной, так как именно её члены осуществили наибольшее количество покушений на императора. Так можно отметить зависимость неверной политики государства на рост террористических явлений, возможно изменив ситуация в 19 веке, переломив гнет монархических действий и разрешив всё мирным путем о терроризме бы Россия и не узнала. Но как могло бы быть мы современники можем только догадываться, так как историю уже нельзя изменить³³. Террор в России был результатом ошибочной политики, которая породила революционное движение, и как следствие явление революционного терроризма. Если в современное время классификация террора более обширна, то до середины 20 века преимущественно существовал и превосходил именно революционный терроризм. Одни истории считают, что традиционный русский терроризм закончился после покушения на Столыпина, другие, что он продолжал существовать и в 20 веке, подтверждение второй версии подкреплены покушением на Ленина, взрывом Московского РПК и многими другими событиями. Террористические явления были отголосками и конца 20 и начала 21 века, например захват школы в Беслане, казалось бы это было не так давно, но прошло уже 17 лет с того страшного дня, что разделил жизнь многих на до и после, так начало 21 века ознаменовалось не самыми радужными событиями в истории страны. Методы борьбы с терроризмом, начиная с 19 века не отличались гуманностью, а именно субъекты преступлений, связанных с террором приговаривались к расстрелу. Причинами терроризма, как антиобщественного явления в России можно выделить произвол власти, нежелание мирного проведения реформ, отсутствие идеологии, которая смогла бы всесторонне заменить революционный терроризм и стать единственной общепризнанной. Методы борьбы, несмотря на их жесткость, оказались не эффективны и «вчерашний терроризм» 19 века плавно перешел в террор «сегодня».

Будет ли «завтра» у террора!? К сожалению, пока не разработано эффективных мер не просто остановки, а уничтожения терроризма, что говорит о том, что ближайшие 5 – 10 лет данное антиобщественное явление так и останется глобальной проблемой в России. Совершенствование методик и тактик борьбы с идеологическими организациями, пропагандирующими терроризм, позволит создать положительную динамику борьбы с террором. Подготовка высокого уровня специалистов и совершенствование внутренней политики государства возможные эффективные рычаги воздействия на «завтрашний» террор.

Список литературы

1. Уголовный кодекс Российской Федерации от 13.06.1996 N 63-ФЗ (ред. от 01.07.2021)
2. Федеральный закон «О противодействии терроризму» от 06.03.2006 N 35-ФЗ

³³ Хумигов А. Э., Дохаева А. Б. История возникновения терроризма как социально негативного явления современного общества// А. Э. Хумигов, А. Б. Дохаева// Государственная служба и кадры. 2019. №4. с. 136 - 137

3. Федеральный закон от 06 июля 2016 г. № 374-ФЗ «О внесении изменений в Федеральный закон «О противодействии терроризму» и отдельные законодательные акты Российской Федерации в части установления дополнительных мер противодействия терроризму и обеспечения общественной безопасности»

4. Осипов А. П. Противодействие терроризму и экстремизму/ А. П. Осипов// Закон и право. Право. 2021. №2. с. 89 – 91

УДК 340

ТЕРРОРИЗМ ВЧЕРА, СЕГОДНЯ, ЗАВТРА

АНИМОВ ИСЛАМ КАНШОУБИЕВИЧпреподаватель кафедры ГиГПД
СКИПК КРУ МВД РФ

Аннотация: Терроризм не оставляет человечество ни в одном из отрезков истории, к тому же трудности в прогнозировании данного явления дают возможность террористам достичь цели преступного посягательства. К сожалению, данное явление сопровождается человеческими жертвами, массовыми потерями жизней, оказывая сильнейшее психологическое воздействие, а так же влечет разрушение зданий и сооружений. Деидеологизация, как признак террора отражает в себе скопление идеологических групп, которые ставят под сомнения легитимность власти органов государства, а так же право на существование принятых законов.

Ключевые слова: терроризм, явление, глобальная проблема, идеология, методы, история, террор.

Терроризм существовал «вчера» и существует сегодня, его история начинается не 10 и даже не 20 лет назад и сделать прогноз о его исчезновении невозможно. Террористы чувствуют власть, осуществляя агрессивные действия в отношении мирного, беззащитного населения, тем самым самоутверждаясь и, достигая цели преступного умысла. История террора даёт возможность сделать шаг к реализации и анализу современного и будущего состояния данного преступного действия.

Терроризм выступает механизмом воздействия на сознания людей путем запугивания и кровопролитий в полной мере был запущен в 19 веке. Первые проявления террористических явлений связаны с движениями революционеров не довольными правлением монархии, посягая на первых лиц государства, они не просто стремились обратить на себя внимание, но и надеялись поменять государственную монархическую политику. Одиночные убийства революционерами первых лиц государства и государственных деятелей и есть первые вспышки террористических явлений в России. При этом, покушаясь на высокопоставленных чиновников и первых лиц государства террористы – революционеры не желали, но совершали покушения на лиц, сопровождающих и случайно, оказавшихся рядом. Первый террорист в России, член революционного движения – Дмитрий Каракозов стрелял в императора в 1866 году, но по стечению обстоятельств промахнулся, вследствие чего был пойман и приговорен к смертной казни. Революционная организация «Народная воля» была признана террористически направленной, так как именно её члены осуществили наибольшее количество покушений на императора. Так можно отметить зависимость неверной политики государства на рост террористических явлений, возможно изменив ситуация в 19 веке, переломив гнет монархических действий и разрешив всё мирным путем о терроризме бы Россия и не узнала. Но как могло бы быть мы современники можем только догадываться, так как историю уже нельзя изменить³⁴. Террор в России был результатом ошибочной политики, которая породила революционное движение, и как следствие явление революционного терроризма. Если в современное время классификация террора более обширна, то до середины 20 века преимущественно существовал и превосходствовал именно революционный терроризм. Одни истории считают, что традиционный русский терроризм закончился после покушения на Столыпина, другие, что он продолжал существовать и в 20 веке, подтверждение второй версии подкреплены покушением на Ленина, взрывом Московского РПК и многими другими событиями. Террористические явления были отголосками и конца 20 и начала 21 века, например захват школы в Беслане, казалось бы это было не так давно, но прошло уже 17 лет с того страшного дня, что разделил жизнь многих на до и по-

³⁴Хумигов А. Э., Дохаева А. Б. История возникновения терроризма как социально негативного явления современного общества// А. Э. Хумигов, А. Б. Дохаева// Государственная служба и кадры. 2019. №4. с. 136 - 137

сле, так начало 21 века ознаменовалось не самыми радужными событиями в истории страны. Методы борьбы с терроризмом, начиная с 19 века не отличались гуманностью, а именно субъекты преступлений, связанных с террором приговаривались к расстрелу. Причинами терроризма, как антиобщественного явления в России можно выделить произвол власти, нежелание мирного проведения реформ, отсутствие идеологии, которая смогла бы всесторонне заменить революционный терроризм и стать единственной общепризнанной. Методы борьбы, несмотря на их жесткость, оказались не эффективны и «вчерашний терроризм» 19 века плавно перешел в террор «сегодня».

На сегодняшний день терроризм не просто проблема одного государства, а мировая проблема, решение которой всё еще не найдено. В мире насчитывается более 600 террористических организаций, деятельность которых запрещена и опасна. Цель современного террора остается прежней – получение материальной выгоды, реализация своей идеологии и достижение власти путем насилия. Несмотря на попытки органов законодательной власти легитимно применить меры по предупреждению терроризма он всё еще активно существует. В 2006 году Россия приняла Федеральный закон³⁵, который закрепляет основные принципы противодействия терроризму, регламентирует кампании по профилактике и предупреждению данного преступного деяния. Но, как показывает практика этого недостаточно для всесторонней и полной борьбы с устоявшейся более чем за 200 лет идеологией террора. Уголовное законодательство в главе 24 УК РФ³⁶, закрепляет меры уголовной ответственности за действия, посягающие на общественную безопасность, в категорию которых входит терроризм. Наказание субъекту преступного посягательства сопряженного с террором грозит достаточно строгое, в зависимости от преступных последствий ограничение свободы может быть от одного года до двадцати лет, либо пожизненное лишение свободы. При этом оперативные сотрудники при сопротивлении субъекта, совершившего террористические действия, в процессе задержания могут применять оружие на поражение. Но ни уголовное наказание, ни ноша жизней погибших не останавливает число преступлений террористической направленности. В докладе Генпрокуратуры за 2020 год совершено 397 преступлений террористической направленности, но стоит отметить, что преступления квалифицированы не по статье 205 УК³⁷ РФ, непосредственно террористический акт, а по иным статьям 24 главы УК РФ. Так же 71 преступление было обнаружено на стадии подготовки, что говорит об эффективной работе органов внутренних дел и иных ведомств. За минувший период 2021 года выявлено 362 преступления, связанных с терроризмом, что показывает отрицательную динамику в борьбе с данным преступным явлением. Сегодня методы борьбы³⁸ с явлением терроризма направлены не только на строгость наказания субъектам преступления, но и на увеличение числа выявленных на стадии приготовления преступлений. Производится улучшение подготовки кадров, совершенствование аппарата контртеррористической направленности, пресечение финансирования терроризма через иные государства и внутригосударственного финансирования. Общественные отношения развиваются, с ними развивается и преступный мир, поэтому поддержка и сотрудничество с мировым сообществом очень важно в борьбе с терроризмом. На данный момент совершенствуется система интернет контроля для возможности пресечения преступлений на этапе подготовки и недопущения исторических кровопролитий, таких как Беслан, Волгоград 2013 года, Керчь 2018 года. Активная борьба «сегодня» с терроризмом позволит предотвратить его развитие «завтра».

К сожалению, пока не разработано эффективных мер не просто остановки, а уничтожения терроризма, что говорит о том, что ближайшие 5 – 10 лет данное антиобщественное явление так и останется глобальной проблемой в России. Совершенствование методик и тактик борьбы с идеологическими организациями, пропагандирующими терроризм, позволит создать положительную динамику борьбы с террором. Подготовка высокого уровня специалистов и совершенствование внутренней политики госу-

³⁵Федеральный закон «О противодействии терроризму» от 06.03.2006 N 35-ФЗ, Федеральный закон от 06 июля 2016 г. № 374-ФЗ «О внесении изменений в Федеральный закон «О противодействии терроризму» и отдельные законодательные акты Российской Федерации в части установления дополнительных мер противодействия терроризму и обеспечения общественной безопасности»

³⁶Уголовный кодекс Российской Федерации от 13.06.1996 N 63-ФЗ (ред. от 01.07.2021)

³⁷Уголовный кодекс Российской Федерации от 13.06.1996 N 63-ФЗ (ред. от 01.07.2021)

³⁸Осипов А. П. Противодействие терроризму и экстремизму/ А. П. Осипов// Закон и право. Право. 2021. №2. с. 89 – 91

дарства возможные эффективные рычаги воздействия на «завтрашний» террор.

Список литературы

1. Уголовный кодекс Российской Федерации от 13.06.1996 N 63-ФЗ (ред. от 01.07.2021)
2. Федеральный закон «О противодействии терроризму» от 06.03.2006 N 35-ФЗ
3. Федеральный закон от 06 июля 2016 г. № 374-ФЗ «О внесении изменений в Федеральный закон «О противодействии терроризму» и отдельные законодательные акты Российской Федерации в части установления дополнительных мер противодействия терроризму и обеспечения общественной безопасности»
4. Осипов А. П. Противодействие терроризму и экстремизму/ А. П. Осипов// Закон и право. Право. 2021. №2. с. 89 – 91
5. Хумигов А. Э., Дохаева А. Б. История возникновения терроризма как социально негативного явления современного общества/ А. Э. Хумигов, А. Б. Дохаева// Государственная служба и кадры. 2019. №4. с. 136 - 137

УДК 034

ОБЩИЕ УСЛОВИЯ, ОБЕСПЕЧИВАЮЩИЕ НАЗНАЧЕНИЕ СУДОМ НАКАЗАНИЯ

КУМЫШЕВА МАРИНА КАДИРОВНАстарший преподаватель
кафедры ОПД СК (ф) КРУ МВД РФ
полковник полиции

Аннотация: Надлежащая проверка и оценка доказательств, представленных сторонами обвинения и защиты по установлению фактических обстоятельств уголовного дела, производится судом путем сопоставления их с другими доказательствами, имеющимися в уголовном деле, а также установления их источников, получения иных доказательств, подтверждающих или опровергающих проверяемое доказательство. Каждое доказательство подлежит оценке с точки зрения его относимости, допустимости, достоверности, а все собранные доказательства в совокупности -достаточности для разрешения уголовного дела.

Ключевые слова: санкции, уголовно- правовые аспекты, назначение наказания, коррупция, требования закона.

На наш взгляд, данная уголовно-правовая норма несовершенна и не отвечает целям уголовного наказания, а поэтому требует серьезного реформирования. Считаем, что суд должен назначить наказание за каждое совершенное преступление, которое должно отбываться в соответствии с приговором суда.

Необходимо принципиально изменить вопрос освобождения осужденного от назначенного наказания с учетом примирения сторон, условно-досрочного освобождения, замене, не отбытой части наказания более мягким видом наказания, освобождение от наказания в связи с изменением обстановки, изменении порядка помилования за преступления небольшой и средней тяжести и т.п. При этом определяющим должны быть интересы подсудимого и потерпевшего, полное устранение осужденным вредных последствий от преступления, в том числе путем возмещения имущественного ущерба, компенсации морального вреда. На наш взгляд, данная уголовно-правовая норма также несовершенна и не отвечает целям уголовного наказания [1].

Считаем, что суд должен назначить наказание за каждое совершенное преступление и по каждому приговору в отдельности, которое должно исполняться самостоятельно. Необходимо также принципиально изменить основания освобождения осужденного от назначенного наказания по каждому приговору с учетом примирения сторон, условно-досрочного освобождения, замене неотбытой части наказания более мягким видом наказания, освобождение от наказания в связи с изменением обстановки, изменении порядка помилования за преступления небольшой и средней тяжести и т.п. При этом определяющим должны быть интересы подсудимого и потерпевшего, полное устранение осужденным вредных последствий от преступления по данному приговору, в том числе путем возмещения имущественного ущерба и компенсации морального вреда.

Отсутствие абсолютно-определенных санкций не только не всегда отвечает целям предупреждения совершения новых преступлений, но нередко служит реализации «телефонного права» и проявлениям коррупции. Уголовный кодекс Российской Федерации содержит ряд уголовно-правовых норм, изменяющих пределы назначения судом наказания в сторону обязательного смягчения: в силу требований закона и по усмотрению суда [2].

Назначению судом уголовного наказания обеспечивается выполнением

двух общих условий:

1) надлежащей проверкой и оценкой судом доказательств, представленных сторонами обвинения и защиты, по установлению фактических обстоятельств уголовного дела;

2) правильной квалификацией судом общественно-опасного деяния лицом его совершившим.

Установление судом пределов назначения наказания. Установление судом предела назначения подсудимому уголовного наказания определяется путем учета:

1) санкции уголовного закона, подлежащей применению, на основе квалификации действий подсудимого, выполненной судом;

2) уголовно-правовых норм обязательного смягчения уголовного наказания подсудимому;

3) уголовно-правовых норм обязательного отягчения уголовного наказания подсудимому.

К уголовно-правовым нормам, изменяющим пределы назначения судом наказания в сторону обязательного смягчения, в силу требований закона относятся:

1) в силу законодательных ограничений с учетом возраста, пола, состояния здоровья, гражданства, а также в отношении военнослужащих;

2) за неоконченное преступление;

3) при заключении досудебного соглашения о сотрудничестве;

4) при рассмотрении уголовного дела в порядке главы 40 УПК;

5) при рассмотрении уголовного дела в порядке статьи 226.9 УПК.

Изменение пределов назначения наказания в сторону смягчения в силу законодательных ограничений с учетом возраста, пола, состояния здоровья, гражданства, а также в отношении военнослужащих имеет место как по видам наказания, так и по мере. Обязательные и исправительные работы не назначаются лицам:

1) признанными инвалидами первой группы;

2) беременным женщинам;

3) женщинам, имеющим детей в возрасте до трех лет;

4) военнослужащим, проходящим военную службу по призыву;

5) военнослужащим, проходящим службу по контракту на воинских должностях рядового или сержантского состава, если они на момент вынесения судом приговора не отслужили установленного законом срока службы по призыву[3].

Ограничение свободы не назначается:

1) военнослужащим;

2) иностранным гражданам;

3) лицам без гражданства;

4) лицам, не имеющим места постоянного проживания на территории Российской Федерации.

Принудительные работы не назначаются:

1) несовершеннолетним;

2) лицам, признанным инвалидами первой и второй группы;

3) беременным женщинам;

4) женщинам, имеющим детей в возрасте до 3 лет;

5) женщинам, достигшим пятидесятипятилетнего возраста;

6) мужчинам, достигшим шестидесятилетнего возраста;

7) военнослужащим.

Арест не назначается:

1) лицам, не достигшим к моменту вынесения судом приговора шестнадцатилетнего возраста;

2) беременным женщинам;

3) женщинам, имеющим детей в возрасте до четырнадцати лет.

Пожизненное лишение свободы и смертная казнь не назначается:

1) женщинам;

2) лицам, совершившим преступления в возрасте до восемнадцати лет; 4) мужчинам, достигшим к моменту вынесения судом приговора шестидесятипятилетнего возраста.

Применение видов наказаний статьёй 88 УК ограничено установлением шести видов, назначаемых несовершеннолетним из тринадцати, предусмотренных статьёй 44 УК. Судебная практика свидетельствует, что подобная форма судопроизводства не только содержит в себе потенциальную возможность злоупотреблений во время предварительного расследования уголовного дела, но и не способствует установлению объективной истины судом, и как всякое исключение из общего правила осуществления судопроизводства является губительным для соблюдения принципа законности.

Список литературы

1. Лядов Э.В. К вопросу об общих началах назначения наказания // Ученые записки ОГУ. Серия: Гуманитарные и социальные науки. 2015. №1.
2. О некоторых вопросах судебной практики назначения и исполнения уголовного наказания: постановление Пленума Верховного Суда Рос. Федерации от 29 октября 2009 г. № 20 // Бюллетень Верховного Суда Рос. Федерации. 2010. N 1.
3. Баранова Е.А., Смирнов А.М. Уголовное наказание и его назначение: учеб. пособие. М., 2014. С. 54.

УДК 034

ОСОБЕННОСТИ ОБЕСПЕЧЕНИЯ НАЗНАЧЕНИЯ СУДОМ НАКАЗАНИЯ

КУМЫШЕВА МАРИНА КАДИРОВНАстарший преподаватель, полковник полиции
кафедры ОПД СК (ф) КРУ МВД РФ

Аннотация: Автор в статье отмечает, что суд должен назначить наказание за каждое совершенное преступление и по каждому приговору в отдельности, которое должно исполняться самостоятельно. Необходимо также принципиально изменить основания освобождения осужденного от назначенного наказания по каждому приговору с учетом примирения сторон, условно-досрочного освобождения, замены неотбытой части наказания более мягким видом наказания, освобождение от наказания в связи с изменением обстановки, изменении порядка помилования за преступления небольшой и средней тяжести и т.п.

Ключевые слова: санкции, уголовно- правовые аспекты, назначение наказания, коррупция, требования закона.

FEATURES OF ENSURING THE APPOINTMENT BY THE COURT OF PUNISHMENT

Marina Kumysheva

Abstract: The author notes in the article that the court must impose a sentence for each crime committed and for each sentence separately, which must be executed independently. It is also necessary to fundamentally change the grounds for the release of the convicted person from the assigned punishment for each sentence, taking into account the reconciliation of the parties, conditional early release, replacement of the unserved part of the punishment with a milder type of punishment, release from punishment due to a change in the situation, changing the procedure for pardon for crimes of small and medium gravity etc.

Key words: sanctions, criminal law aspects, sentencing, corruption, legal requirements.

Изменение пределов назначения наказания при рассмотрении уголовного дела, дознание по которому проводилось в сокращенной форме в порядке статьи 226.9 УПК, предусмотрено частью 5 статьи 65 УК, которая установила правило о том, что срок или размер наказания не может превышать одну вторую максимального срока или размера наиболее строгого вида наказания, предусмотренного соответствующей статьей «Особенной части УК».

На наш взгляд, данная уголовно-правовая норма также не имеет ничего общего с общими началами назначения уголовного наказания, продиктована сомнительным упрощенным порядком дознания и судопроизводства. Данная уголовно-правовая норма несовершенна и не отвечает целям уголовного наказания, а поэтому требует серьезного реформирования. Считаем, что суд должен назначить наказание за каждое совершенное преступление, которое должно отбываться в соответствии с приговором суда.

Необходимо принципиально изменить вопрос освобождения осужденного от назначенного наказания с учетом примирения сторон, условно-досрочного освобождения, замене, не отбытой части наказания более мягким видом наказания, освобождение от наказания в связи с изменением обстановки, изменении порядка помилования за преступления небольшой и средней тяжести и т.п. При этом опре-

деляющим должны быть интересы подсудимого и потерпевшего, полное устранение осужденным вредных последствий от преступления, в том числе путем возмещения имущественного ущерба, компенсации морального вреда.

Вышеуказанная уголовно-правовая норма также несовершенна и не отвечает целям уголовного наказания.

При этом определяющим должны быть интересы подсудимого и потерпевшего, полное устранение осужденным вредных последствий от преступления по данному приговору, в том числе путем возмещения имущественного ущерба и компенсации морального вреда.

Отсутствие абсолютно-определенных санкций не только не всегда отвечает целям предупреждения совершения новых преступлений, но нередко служит реализации «телефонного права» и проявлениям коррупции. Уголовный кодекс Российской Федерации содержит ряд уголовно-правовых норм, изменяющих пределы назначения судом наказания в сторону обязательного смягчения: в силу требований закона и по усмотрению суда [2].

Назначению судом уголовного наказания обеспечивается выполнением двух общих условий:

1) надлежащей проверкой и оценкой судом доказательств, представленных сторонами обвинения и защиты, по установлению фактических обстоятельств уголовного дела;

2) правильной квалификацией судом общественно-опасного деяния лицом его совершившим.

Установление судом пределов назначения наказания. Установление судом предела назначения подсудимому уголовного наказания определяется путем учета:

1) санкции уголовного закона, подлежащей применению, на основе квалификации действий подсудимого, выполненной судом;

2) уголовно-правовых норм обязательного смягчения уголовного наказания подсудимому;

3) уголовно-правовых норм обязательного отягчения уголовного наказания подсудимому.

Судебная практика свидетельствует, что подобная форма судопроизводства не только содержит в себе потенциальную возможность злоупотреблений во время дознания, но и препятствует установлению объективной истины судом, и как всякое исключение из общего правила осуществления судопроизводства является вредным для закона.

Уголовно-правовые нормы, изменяющие пределы назначения судом наказания в сторону смягчения, по усмотрению суда.

К уголовно-правовым нормам, изменяющим пределы назначения судом наказания в сторону смягчения, по усмотрению суда относятся при наличии:

1) смягчающих обстоятельств;

2) вердикта коллегии присяжных заседателей о снисхождении;

3) исключительных обстоятельств.

Список литературы

1. Лядов Э.В. К вопросу об общих началах назначения наказания // Ученые записки ОГУ. Серия: Гуманитарные и социальные науки. 2015. №1.

2. О некоторых вопросах судебной практики назначения и исполнения уголовного наказания: постановление Пленума Верховного Суда Рос. Федерации от 29 октября 2009 г. № 20 // Бюллетень Верховного Суда Рос. Федерации. 2010. N 1.

3. Баранова Е.А., Смирнов А.М. Уголовное наказание и его назначение: учеб. пособие. М., 2014. С. 54.

УДК 340

БЕЗОПАСНОСТЬ ОБРАЗОВАТЕЛЬНОЙ СРЕДЫ – ОСНОВА ПРОТИВОДЕЙСТВИЯ ТЕРРОРИЗМУ

АККАЕВА ХАЛИМАТ АЛИЕВНА

полковник полиции, начальник кафедры СД
Северо-Кавказского института повышения квалификации (филиал)
Краснодарского университета МВД России

Аннотация: в содержании статьи раскрывается актуальность важнейшей для стабильности нашего Отечества проблемы безопасности образовательной среды - залога психического здоровья абсолютно всех без исключения участников образовательных отношений - и подталкивает к скорейшему улучшению качественно-количественных показателей в этой области.

Ключевые слова: терроризм, явление, глобальная проблема, идеология, методы, история, террор.

Abstract: the content of the article reveals the relevance of the problem of the safety of the educational environment, which is the key to the stability of our Fatherland - the guarantee of mental health of absolutely all participants in educational relations, without exception - and pushes for the fastest improvement of the qualitative and quantitative indicators in this area.

Key words: terrorism, phenomenon, global problem, ideology, methods, history, terror.

К 2021 году экстремизм трансформировался в серьезную угрозу, источником которой являются агрессивные антидемократические политические силы, которые стремятся узурпировать легитимную власть. Тревожит факт учащения проявлений молодежного экстремизма. Поэтому важно проработать проблему грамотно подобранными педагогическими средствами. Дело в том, что, к большому сожалению, именно ошибки взрослых являются почвой развития экстремальных форм поведения подрастающего поколения. Омоложение детско-юношеской преступности продуцируют нервно-психические расстройства и прогрессирующая стрессогенность в формах несправедливого насильственного либо психического давления со стороны взрослых под ширмой воспитания, родительского безразличия.

Указанные директивы прописаны в программном документе, в Распоряжении Правительства РФ от 29.05.2015 года № 996-р «Об утверждении Стратегии развития воспитания в Российской Федерации на период до 2025 года», которые планомерно реализуются на федеральном и региональном уровнях. К нашему исследованию прямое отношение имеет содержание «п. 19 Стратегии противодействия экстремизму ... акцентирует угрозу источников идеологии, массового втягивания людей для обеспечения условий реализации...» [1].

Непрерывная профилактика экстремистского мировоззрения в молодежной образовательной среде является злободневной необходимостью, фактором, удерживающим группы риска в рамках закона, а экстремистские филиалы от разворачивания в России. Политико-религиозная радикализация молодежи, чья социально-психологическая природа предполагает адаптационность на фоне 1) повышенной общительности, внушаемости, потребности в признании, самоутверждении и эмоциональной компенсации, 2) отсутствия взрослой осторожности, психологической защищенности, жизненного опыта и работы, чревата темным экономико-демографическим будущим ввиду «утери» 18-35-летних потенциальных специалистов в «плохих кружках по интересам». Заметим, что силовое противодействие, даже успешное, означает реагирование, лучше нивелировать прямое и косвенное пагубное воздействие на этапе вторичной социализации в ВУЗах - дело в том, что масштабная социальная превенция, несмотря на затратность и трудности ломки социальных стереотипов, полновесна и потому оптимальна[2].

Отправной пункт антиэкстремистской профилактики в молодежной образовательной среде - гра-

мотная разъяснительная работа, осуществляемая по-настоящему референтным для целевой аудитории (будь то академическая группа или конкретный студент) лицом - должна учитывать ряд:

1. принципов: индивидуализированность, наглядность, непрерывность, объективность, открытость, привлечение специалистов и правоохранительных органов;
2. обстоятельств: уровень воспитания (в том числе правового) и использования средств коммуникации; особенности организации педагогического и досугового процессов и возможности их организации, например, наличие необходимого специалиста); профессионализм педагога.

Соблюдение всех перечисленных условий делает возможным увеличение шансов раннего выявления экстремистских признаков (преимущественно это «заложники» сложных жизненных ситуаций - тут следует указать, что тщательный анализ профильной литературы доказывает актуальность выработки педагогических механизмов обучения молодежи поведенческим стратегиям преодоления разных затруднений) с последующим уточнением,

- в первую очередь, личности вербовщика,
- во-вторых, причин симпатий к преступным лицам,
- в-третьих, времени встреч,
- в-четвертых, (в идеале) совместного решения проблемы субъекта.

Терроризм не оставляет человечество ни в одном из отрезков истории, к тому же трудности в прогнозировании данного явления дают возможность террористам достичь цели преступного посягательства. К сожалению, данное явление сопровождается человеческими жертвами, массовыми потерями жизней, оказывая сильнейшее психологическое воздействие, а так же влечет разрушение зданий и сооружений [3].

Деидеологизация, как признак террора отражает в себе скопление идеологических групп, которые ставят под сомнения легитимность власти органов государства, а так же право на существование принятых законов. Терроризм существовал «вчера» и существует сегодня, его история начинается не 10 и даже не 20 лет назад и сделать прогноз о его исчезновении невозможно. Террористы чувствуют власть, осуществляя агрессивные действия в отношении мирного, беззащитного населения, тем самым самоутверждаясь и, достигая цели преступного умысла. История террора даёт возможность сделать шаг к реализации и анализу современного и будущего состояния данного преступного действия.

На сегодняшний день терроризм не просто проблема одного государства, а мировая проблема, решение которой всё еще не найдено. В мире насчитывается более 600 террористических организаций, деятельность которых запрещена и опасна.

Производится улучшение подготовки кадров, совершенствование аппарата контртеррористической направленности, пресечение финансирования терроризма через иные государства и внутригосударственного финансирования. Общественные отношения развиваются, с ними развивается и преступный мир, поэтому поддержания и сотрудничество с мировым сообществом очень важно в борьбе с терроризмом. На данный момент совершенствуется система интернет контроля для возможности пресечения преступлений на этапе подготовки и недопущения исторических кровопролитий, таких как Беслан, Волгоград 2013 года, Керчь 2018 года. Активная борьба «сегодня» с терроризмом позволит предотвратить его развитие «завтра».

Список литературы

1. Федеральный закон от 06 июля 2016 г. № 374-ФЗ «О внесении изменений в Федеральный закон «О противодействии терроризму» и отдельные законодательные акты Российской Федерации в части установления дополнительных мер противодействия терроризму и обеспечения общественной безопасности»
2. Осипов А. П. Противодействие терроризму и экстремизму/ А. П. Осипов// Закон и право. Право. 2021. №2. с. 89 – 91
3. Хумигов А. Э., Дохаева А. Б. История возникновения терроризма как социально негативного явления современного общества/ А. Э. Хумигов, А. Б. Дохаева// Государственная служба и кадры. 2019. №4. с. 136 – 137

УДК 340

ГЛОБАЛЬНАЯ ПРОБЛЕМА УГРОЗЫ ТЕРРОРИЗМА

ЖАМБОРОВ АНЗОР АНАТОЛЬЕВИЧ

полковник полиции, доцент кафедры огневой подготовки
Северо-Кавказского института повышения квалификации (филиал)
Краснодарского университета МВД России

Аннотация: Автор статьи обращается к историческим данным для того, чтобы изучить появление терроризма в России, его развитие и состояние на сегодняшний день. Методы в борьбе с террористическими явлениями на сегодняшний день приобрели явную эффективность, но искоренить террор всё еще не удалось. Анализ статистических данных позволяет сделать вывод о снижении непосредственно преступлений по статье 205 УК РФ, но не снижении общего числа террористических явлений.

Ключевые слова: терроризм, явление, глобальная проблема, идеология, методы, история, террор.

Abstract: The content of the article explores the features of the spread of the ideology of terrorism as a global problem of our time. The author of the article turns to historical data in order to study the appearance of terrorism in Russia, its development and state today. Methods to combat terrorist phenomena have now gained clear effectiveness, but terror has still not been eradicated. The analysis of statistical data makes it possible to conclude that the crimes under article 205 of the Criminal Code of the Russian Federation are reduced directly, but not a decrease in the total number of terrorist phenomena.

Key words: terrorism, phenomenon, global problem, ideology, methods, history, terror.

Терроризм не оставляет человечество ни в одном из отрезков истории, к тому же трудности в прогнозировании данного явления дают возможность террористам достичь цели преступного посягательства.

К сожалению, данное явление сопровождается человеческими жертвами, массовыми потерями жизней, оказывая сильнейшее психологическое воздействие, а так же влечет разрушение зданий и сооружений. Деидеологизация, как признак террора отражает в себе скопление идеологических групп, которые ставят под сомнения легитимность власти органов государства, а так же право на существование принятых законов.

Терроризм существовал «вчера» и существует сегодня, его история начинается не 10 и даже не 20 лет назад и сделать прогноз о его исчезновении невозможно. Террористы чувствуют власть, осуществляя агрессивные действия в отношении мирного, беззащитного населения, тем самым самоутверждаясь и, достигая цели преступного умысла. История террора даёт возможность сделать шаг к реализации и анализу современного и будущего состояния данного преступного действия.

Чума 21 века берет свое начало еще в древнее время, но в Россию терроризм, как разрушающее явление пришёл в 19 веке. Цель террористов не изменилась спустя столетия, всё так же путем шантажа, провокаций и угроз, нанося ущерб обществу, они стараются внести собственные изменения в деятельность государства, получить власть и господство, а так же материальное обеспечение.

В России терроризм растил себя самостоятельно, конечно с оглядкой на французов – революционеров, но ошибки правящих монархов дорого стоили всей общественности. Во Франции террор был взят за основу всех решений в сфере управления государством, тем самым революционеры в России стремились достичь тех же целей, порождая зачатки терроризма.

Россия мелкими шагами познавала кровавый поток террористических явлений, путем потрясенный государственного масштаба ряд не больших сдвигов привел к рождению проблемы, существующей

более двух столетий. Терроризм выступает механизмом воздействия на сознания людей путем запугивания и кровопролитий в полной мере был запущен в 19 веке.

Первые проявления террористических явлений связаны с движениями революционеров не довольными правлением монархии, посягая на первых лиц государство, они не просто стремились обратить на себя внимание, но и надеялись поменять государственную монархическую политику. Одиночные убийства революционерами первых лиц государства и государственных деятелей и есть первые вспышки террористических явлений в России.

При этом, покушаясь на высокопоставленных чиновников и первых лиц государства террористы – революционеры не желали, но совершали покушения на лиц, сопровождающих и случайно, оказавшихся рядом. Первый террорист в России, член революционного движения – Дмитрий Каракозов стрелял в императора в 1866 году, но по стечению обстоятельств промахнулся, вследствие чего был пойман и приговорен к смертной казни.

Революционная организация «Народная воля» была признана террористически направленной, так как именно её члены осуществили наибольшее количество покушений на императора. Так можно отметить зависимость неверной политики государства на рост террористических явлений, возможно изменив ситуация в 19 веке, переломив гнет монархических действий и разрешив всё мирным путем о терроризме бы Россия и не узнала. Но как могло бы быть мы современники можем только догадываться, так как историю уже нельзя изменить³⁹.

Террор в России был результатом ошибочной политики, которая породила революционные движение, и как следствие явление революционного терроризма. Если в современное время классификация террора более обширна, то до середины 20 века преимущественно существовал и превосходствовал именно революционный терроризм.

Одни истории считают, что традиционный русский терроризм закончился после покушения на Столыпина, другие, что он продолжал существовать и в 20 веке, подтверждение второй версии подкреплены покушением на Ленина, взрывом Московского РПК и многими другими событиями.

Цель современного террора остается прежней – получение материальной выгоды, реализация своей идеологии и достижение власти путем насилия. Несмотря на попытки органов законодательной власти легитимно применить меры по предупреждению терроризма он всё еще активно существует. В 2006 году Россия приняла Федеральный закон⁴⁰, который закрепляет основные принципы противодействия терроризму, регламентирует кампании по профилактике и предупреждению данного преступного деяния.

Но, как показывает практика этого недостаточно для всесторонней и полной борьбы с устоявшейся более чем за 200 лет идеологией террора. Уголовное законодательство в главе 24 УК РФ⁴¹, закрепляет меры уголовной ответственности за действия, посягающие на общественную безопасность, в категорию которых входит терроризм. Наказание субъекту преступного посягательства сопряженного с террором грозит достаточно строгое, в зависимости от преступных последствий ограничение свободы может быть от одного года до двадцати лет, либо пожизненное лишение свободы.

Будет ли «завтра» у террора, к сожалению пока не разработано эффективных мер не просто остановки, а уничтожения терроризма, что говорит о том, что ближайшие 5 – 10 лет данное антиобщественное явление так и останется глобальной проблемой в России. Совершенствование методик и тактик борьбы с идеологическими организациями, пропагандирующими терроризм, позволит создать положительную динамику борьбы с террором. Подготовка высокого уровня специалистов и совершенствование внутренней политики государства возможные эффективные рычаги воздействия на «завтрашний» террор.

³⁹Хумигов А. Э., Дохаева А. Б. История возникновения терроризма как социально негативного явления современного общества/ А. Э. Хумигов, А. Б. Дохаева// Государственная служба и кадры. 2019. №4. с. 136 - 137

⁴⁰Федеральный закон «О противодействии терроризму» от 06.03.2006 N 35-ФЗ, Федеральный закон от 06 июля 2016 г. № 374-ФЗ «О внесении изменений в Федеральный закон «О противодействии терроризму» и отдельные законодательные акты Российской Федерации в части установления дополнительных мер противодействия терроризму и обеспечения общественной безопасности»

⁴¹Уголовный кодекс Российской Федерации от 13.06.1996 N 63-ФЗ (ред. от 01.07.2021)

Список литературы

1. Уголовный кодекс Российской Федерации от 13.06.1996 N 63-ФЗ (ред. от 01.07.2021)
2. Федеральный закон «О противодействии терроризму» от 06.03.2006 N 35-ФЗ
3. Федеральный закон от 06 июля 2016 г. № 374-ФЗ «О внесении изменений в Федеральный закон «О противодействии терроризму» и отдельные законодательные акты Российской Федерации в части установления дополнительных мер противодействия терроризму и обеспечения общественной безопасности»
4. Хумигов А. Э., Дохаева А. Б. История возникновения терроризма как социально негативного явления современного общества/ А. Э. Хумигов, А. Б. Дохаева// Государственная служба и кадры. 2019. №4. с. 136 - 137

УДК 343

КРИМИНОЛОГИЧЕСКАЯ ХАРАКТЕРИСТИКА ПРЕСТУПНИКА

КУШХОВ РУСЛАН ХАБИЛЬЕВИЧ

кандидат юридических наук, майор полиции, старший преподаватель,
Северо-Кавказский институт повышения квалификации сотрудников МВД России (филиал)
Краснодарского университета МВД России

Аннотация: автор в статье рассматривает личность преступника как основной объект криминологической характеристики, как одну из основных составляющих уголовно-правового поля, как средства по разработке мер профилактического характера по борьбе с преступностью. В статье произведен анализ нормативно-правовой базы, а также научных публикаций и статистики поло-возрастной зависимости преступлений в сфере криминологии и уголовного права.

Ключевые слова: криминологическая характеристика, личность, преступник, психический, психологический, классификация.

CRIMINOLOGICAL CHARACTERIZATION OF THE OFFENDER

Kushkhov Ruslan Khabilevich

Abstract: the author in the article considers the personality of the criminal as the main object of criminological characteristics, as one of the main components of the criminal - legal field, as a means of developing preventive measures to combat crime. The article analyzes the regulatory framework, as well as scientific publications and statistics of gender-age dependence of crimes in the field of criminology and criminal law.

Key words: criminological characteristics, personality, criminal, mental, psychological, classification.

Личность выступает главным объектом криминологического исследования путем оценки положительных и отрицательных особенностей психологического и физиологического развития. Криминологическая характеристика преступного посягательства позволяет достичь высокого уровня предупреждения преступлений, путем концентрации внимания на личности преступника. Каждое преступное посягательство несет в себе негативные последствия для общества и государства, а главным и основным носителем причин выступает именно личность преступника⁴². Сложность аналитического исследования личностных особенностей, лица совершившего преступление заключается в необходимости изучения со стороны трех уровней⁴³, а именно индивидуальном, групповом и общем. Только путем анализа всех особенностей и черт личности можно разработать эффективные меры и методы предупреждения преступлений.

Роль психолого-психических особенностей личности преступника. Личность – сложный элемент, который необходимо изучать со всех сторон в соотношении социального и биологического критериев. Криминологии важно не только найти проблему конкретного преступления, но и не допустить совершения рецидива. Необходимо отметить, что личность построена на основе соприкосновения двух особенностей, а именно физиологии и социальной среды⁴⁴. При рассмотрении биологического

⁴² Криминология учебник для студентов высших учебных заведений, обучающихся по направлению «Юриспруденция»/ М. П. Клеймёнов. - 3-е изд., перераб. и доп. - Москва: Норма: ИНФРА-М, 2018. – 399 с.

⁴³ Разумеева Я.А. Личность преступника в криминологии// Вопросы российской юстиции. Право. — 2020. — №9 — с. 994 – 999.

⁴⁴ Антонян Ю.М., Эминов В.Е. Портреты преступников. Криминологический анализ. - М.:НОРМА, 2018, с. 165

критерия важно отметить, что ни один человек, ни одна личность не рождается преступником. Криминологические исследования показывают, что преступные элементы носят более социальную зависимость, нежели физиологическую⁴⁵. Социальная обусловленность преступности не исключает воздействия биологического критерия, но он зачастую носит лишь характер условности, которая при натиске психологических воздействий активизируется. Так, физиологические особенности личности не могут быть причинами преступного поведения, они лишь выступают в роли условий, но, несмотря на это именно наличие биологических отклонений в личности является катализатором преступного поведения. Предрасположенность к преступному поведению, как физиологический критерий может передаваться по наследству, но тут не стоит забывать о правиле «примера», то есть, если отец совершал преступные деяния, то вероятность преступного поведения сына равна не более 50%. Криминология, взаимодействуя с такими науками как психиатрия, психофизиология позволяет сделать вывод о влиянии психических отклонений у личности на возникновение и развитие качеств деструктивно влияющих на личность, а именно раздражительность, жестокость, проявление необоснованной агрессии. Такое психическое заболевание как психопатия выступает фактором, влияющим на совершение насильственных преступлений, но при этом не все психопаты склонны к совершению преступных деяний. Именно поэтому при анализе субъективных причин совершения преступлений необходимо оценивать факторы психологического воздействия на личность связанные с социальными условиями. Криминологическая характеристика личности преступника включает в себя комплексный анализ всех черт и личностных особенностей лица, связанных как с физиологическими заболеваниями, так и с психологическим воздействием⁴⁶. Психологический аспект личностных особенностей лица, связанный с социальным воздействием просматривается наиболее часто. При этом более чем в 40% преступлений, которые совершают лица с психическими отклонениями, вменяемость лица доказана путем медицинского обследования⁴⁷. Но именно социум порождает рост преступных аномалий путем воздействия на наиболее уязвимые личности. Так, существует криминологическая классификация, которая выделяет лиц неустойчивых и склонных к совершению преступного деликта, и лиц со скрытыми предрасположенностями. Первая группа относится именно к лицам, имеющим психические расстройства, например, более распространенные в криминологии, такие как наркомания, алкоголизм, шизофрения, психопатия. При психологическом давлении на данную категорию лиц происходит защитная реакция, но в силу неустойчивости психического состояния она выражается в агрессии и жестокости. Согласно уголовно-правовому и криминологическому статистическому анализу насильственные преступления наиболее часто совершаются лицами с признаками алкогольной и наркотической зависимости, а также признаками шизофрении. Если рассматривать вторую группу – лиц со скрытыми предрасположенностями, то стоит сказать, что это абсолютно здоровые личности, зачастую имеющие высокий социальный статус, но сломившиеся под натиском психологического давления.

Классификация личностей преступника в криминологии. Криминология выделяет три основания, по которым стоит классифицировать субъекты преступления для построения типологии личности преступника. В первую очередь необходимо выделить социально-демографические и уголовно-правовые проблемы личности преступника⁴⁸. К социально-демографическим относятся факторы, имеющие значение не только для статистических данных, но и для реализации наиболее эффективных мер предупредительного характера, а именно пол, возраст, социальное положение, материально-финансовое обеспечение. При рассмотрении каждого из критериев данной категории можно отметить особенности личности и при общем анализе выделить элементы, влияющие на совершение деликта. Половая принадлежность преступника чаще всего анализируется для учета статистических данных, но

⁴⁵ Криминология: учебник для вузов / под ред. проф. В.Д. Малкова - 27е изд., перераб. и доп. - М.: ЗАО «Юстицинформ», 2006. - 528

⁴⁶ Кулиббетова Е.Д., Юсупова А.Ф. Психологический анализ личности преступника// Международный журнал гуманитарных и естественных наук. Право. — 2021. — №5 - 3 — с. 134 – 137.

⁴⁷ Шалагин А.Е., Хрусталева О.Н. К Криминологическо-психологические характеристики личности преступника: от теории к практике// Вестник Казанского юридического института МВД России. Право. — 2020. — №3 — с. 329 – 337.

⁴⁸ Климентьева Ю.Р. Классификация и типология личности преступника как элемента криминалистической характеристики// Достижения науки и образования. Право. — 2020. — №16 — с. 32 - 34.

при углубленном рассмотрении стоит отметить, что насильственные преступления чаще совершаются мужчинами, а преступные действия, связанные с фальсификацией и действиями коррупционного характера, совершают, лица женского пола. Возраст, как криминологическая категория определяет значение возрастного критерия для криминогенной обстановки в определенной сфере. Так, стоит отметить, что грабежи, разбои совершаются в основном молодыми людьми до 30 лет, а преступления, связанные с мошенничеством и растратой наиболее старшими преступниками в возрасте 35 – 55 лет. Социальное положение и материально-финансовое обеспечение – категория, влияющая на мотивы преступника. Естественно зависимость личностных особенностей преступника и преступления отражает обеспеченность и роль личности в обществе⁴⁹. К уголовно-правовым характеристикам личности относятся рецидив преступлений и наличие умышленной формы вины. Форма вины показывает, что лицо, совершившее преступление действует с определенным мотивом и имеет конкретную цель. Личность – сложная криминологическая категория, которая отражает обстановку в стране, показывает эффективность работы органов правопорядка и определяет тенденции развития преступности. Вторая классификация личности преступника производится по состоянию здоровья и выделяет лиц с психическими отклонениями, лиц, имеющих физиологические недостатки и здоровых лиц. Психические заболевания чаще всего не исключают вменяемость лица и не являются причиной совершения преступного деяния. Третья классификационная группа строится на основе криминогенной направленности личности. Криминологическая направленность отражает не только мотив и цель преступного посягательства, но и показывает внутренние изъяны лица, совершившего преступление. При соотношении всех классификационных признаков строится криминологическая характеристика личности преступника, которая способствует изучению преступника, как основного объекта криминологического и уголовно-правового исследования.

Криминологическая характеристика личности преступника на современном этапе развития общественных отношений является важным фактором формирования профилактических мер по борьбе с преступностью. Так, со стороны значимости практического применения криминологического исследования происходит оценка личностных качеств преступника, как основного фигуранта преступления. При этом необходимо учитывать критерии физиологического и социально-психологического становления личности преступника для полной и эффективной оценки.

Список литературы

1. Российская Федерация. Конституция Российской Федерации: принята всенародным голосованием 12.12.1993 // Собрание законодательства РФ. - 02.07.2020. № 1. - Ст. 4398.
2. Уголовный кодекс Российской Федерации от 13 июня 1996 г. № 64 ФЗ (ред. от 24.02.2021) // СЗ РФ. 1996. № 25. Ст. 2954.
3. Криминология учебник для студентов высших учебных заведений, обучающихся по направлению «Юриспруденция»/ М. П. Клеймёнов. - 3-е изд., перераб. и доп. - Москва: Норма: ИНФРА-М, 2018. – 399 с.
3. Криминология: учебник для вузов / под ред. проф. В.Д. Малкова - 27е изд., перераб. и доп. - М.: ЗАО «Юстицинформ», 2006. - 528
4. Антонян Ю.М., Эминов В.Е. Портреты преступников. Криминологический анализ. - М.:НОРМА, 2018, с. 165
5. Климентьева Ю.Р. Классификация и типология личности преступника как элемента криминалистической характеристики// Достижения науки и образования. Право. — 2020. — №16 — с. 32 - 34.
6. Кулиббетова Е.Д., Юсупова А.Ф. Психологический анализ личности преступника// Международный журнал гуманитарных и естественных наук. Право. — 2021. — №5 - 3 — с. 134 – 137.
7. Разумеева Я.А. Личность преступника в криминологии// Вопросы российской юстиции. Право. — 2020. — №9 — с. 994 – 999.

⁴⁹ Смирнов А.М. К вопросу о фундаментально-теоретической модели изучения личности преступника// Гуманитарные, социально-экономические и общественные науки. Право. — 2020. — №1 — с. 110 – 112.

8. Смирнов А.М. К вопросу о фундаментально-теоретической модели изучения личности преступника// Гуманитарные, социально-экономические и общественные науки. Право. — 2020. — №1 — с. 110 – 112.

9. Шалагин А.Е., Хрусталева О.Н. К Криминолого-психологические характеристики личности преступника: от теории к практике// Вестник Казанского юридического института МВД России. Право. — 2020. — №3 — с. 329 – 337.

УДК 343

ЭКСТРЕМИЗМ И ТЕРРОРИЗМ: СООТНОШЕНИЕ ПОНЯТИЙ И ПУТИ ПРОТИВОДЕЙСТВИЯ

НАСТУЕВ ЭДУАРД БОРИСОВИЧ

старший преподаватель кафедры физической подготовки, подполковник полиции
Северо-Кавказский институт повышения квалификации (филиал)
Краснодарского университета МВД России

Аннотация. Цель данного исследования состоит в анализе общих и отличительных черт понятий «экстремизм» и «терроризм». Мы установили, что в основу терроризма положена идеология насилия, точнее сознательное ее использование для достижения устрашающего эффекта, а преступную деятельность экстремистов составляет идейная составляющая, целью которой выступает пропаганда вражды и ненависти к представителям противоположной национальности, конфессии, определенной социальной группы или представителям определенных политических взглядов и убеждений. Стремление экстремистов состоит в разжигании конфликтов на указанных выше основаниях. Отсюда, данные преступления признаются на уровне государства особо опасными.

Ключевые слова: экстремизм, терроризм, насилие, идеология, противодействие.

EXTREMISM AND TERRORISM: RELATIONSHIP OF CONCEPTS AND WAYS OF COUNTERACTION

Nastuyev Eduard Borisovich

Abstract. The purpose of this study is to analyze the common and distinctive features of the concepts of extremism and terrorism. We have established that terrorism is based on the ideology of violence, more precisely, its conscious use to achieve a frightening effect, and the criminal activity of extremists is an ideological component, the purpose of which is to promote hostility and hatred towards representatives of the opposite nationality, confession, certain social group or representatives of certain political views and beliefs. The aspiration of the extremists is to incite conflicts on the grounds indicated above. Hence, these crimes are recognized at the state level as especially dangerous.

Keywords: extremism, terrorism, violence, ideology, counteraction.

Для того, чтобы адекватно дифференцировать понятия «терроризм» и «экстремизм» необходимо разобраться в объектах их посягательства и выявить их общие и отличительные черты. Многие ученые и практики едины во мнении о том, что экстремизм и терроризм являются звеньями одной цепи, когда экстремизм выступает в роли подготовительного теоретического обоснования, а терроризм – практического исполнения [4, 8].

Прежде чем обусловить разграничение понятий «терроризм» и «экстремизм» рассмотрим научные подходы к данной проблеме. Юридическая наука выработала две основные точки зрения на дифференциацию террористической и экстремистской деятельности [5].

Приверженцы первой точки зрения объясняют террористическую деятельность как результат проявления радикального экстремизма. Представителями данного направления экстремизм характеризуется в качестве социально-политического феномена, транслирующего крайние формы политической борьбы, главной из которых выступает терроризм. Вместе с тем, определяя терроризм, последователи первой точки зрения, выделяют в его структуре специфические виды насилия, используемые в процессе экстремистской деятельности.

Вместе с тем, анализ международно-правовых документов и законодательных актов РФ, позволяет сделать вывод о взаимосвязанности и взаимообусловленности терроризма и экстремизма. Терроризму присущи все признаки экстремизма, однако он обладает и специфическими признаками, проявляющимися во взаимосвязи с экстремизмом, что вполне делает закономерным квалифицировать данные явления в качестве преступлений, одновременно признаками терроризма и экстремизма.

Противоположная точка зрения состоит в разграничении данных понятий, хотя в правовом содeржании данных понятий в российском законодательстве довольно четко можно проследить их дифференциацию.

Федеральный закон от 25 июля 2002 г. № 114-ФЗ «О противодействии экстремистской деятельности» [2] в четкой регламентации дает характеристику экстремистской деятельности, формулирует ее и содержит исчерпывающий перечень преступлений, относящихся к данной сфере. В указанном законе «экстремистскими признаются преступления, совершаемые против личности, общественной безопасности и общественного порядка, государственной власти, безопасности человечества по мотивам политической, идеологической, расовой, национальной или религиозной ненависти или вражды либо ненависти или вражды в отношении какой-либо социальной группы» [2]. При квалификации экстремизма как социально-правового явления, исследователи указывают на его предрасположенность к насаждению радикальных политических идей, критических взглядов и немировых путей их реализации, в частности посредством осуществления террора. Отсюда, данные понятия имеют соотношение как родовое и видовое.

Установив расхождения в мотивах и целях террористических и экстремистских преступлений, становятся понятными и различия в характере общественной опасности этих деяний.

Так, основная направленность экстремистской деятельности заключается в разработке средств и методов сопротивления существующим устоям, осуществлении борьбы в защиту своих критических взглядов, а также решимости отвергать любые компромиссы. Экстремизм в своем проявлении руководствуется призывами к выбору кардинальных мер для достижения своих целей, преследующих изменение содержания политических институтов.

Перечисленные ранее мотивы экстремистской деятельности (политическая, идеологическая, расовая, национальная или религиозная ненависть или вражда либо ненависть или вражда в отношении какой-либо социальной группы) выступают в отечественной уголовной практике квалифицированным составом преступления (п. «б» ч.2 ст. 116, п. «з» ч.2 ст. 117 УК РФ) [2,3].

Обусловливая направленность террористической деятельности, отметим существование специфических мотивов и целей, присущих данным преступлениям. Правоведы, объясняя природу терроризма, все больше склоняются к осуществлению насильственного воздействия радикальных политических групп и их приверженцев и последователей на сознание широких народных масс и структуру органов власти для продвижения, в том числе силовыми методами, своей идеологии [5, 6].

Исследователи, отмечая политические мотивы и насильственные способы осуществления террористической и экстремистской деятельности в числе главных специфических черт терроризма, все же не ставят его во главу угла при разграничении понятий «терроризм» и «экстремизм». Насилие в данном случае имеет непосредственное отношение к достижению главной цели террористического акта – оказанию давления, а если необходимо вплоть до уничтожения, устрашения, психологического подавления для подчинения чужой воли своим замыслам. Вместе с тем, при универсализации квалификационных составляющих террористических преступлений, необходимо выяснить имели ли место указанные методы насильственного воздействия на сознание и поведение людей и власти [6].

Исследуя внесенные в УК РФ Федеральным законом «О внесении изменений в отдельные законодательные акты Российской Федерации» от 05 мая 2014 года №130-ФЗ изменения, указывающие «в числе главных целей террористического акта дестабилизацию деятельности органов власти или международных организаций либо воздействие на принятие ими решений» [4, 5], вполне объясняет отсутствие общего мотива у всех преступлений террористического содержания. В целом же мотивом может быть, как политическая составляющая, так и любая другая [7].

Однако, несмотря на то, что политический мотив выделяется в качестве ключевого критерия со-

вершения террористических и экстремистских преступлений, объединять их как часть и целое не является целесообразным [6, 8]. И здесь нужно руководствоваться специальной целью (присущей только террористическим преступлениям, но никак не экстремистским), о которой говорится в Законе «О внесении изменений в отдельные законодательные акты Российской Федерации», что объясняет второстепенность политического мотива при совершении экстремистских преступлений. Политическим мотив обладает важностью при совершении террористических преступлений [4, 7].

Анализ ст.205.2 УК РФ «Публичные призывы к осуществлению террористической деятельности или публичное оправдание терроризма» и ст. 280 УК РФ «Публичные призывы к осуществлению экстремистской деятельности» отчетливо свидетельствует о содержании в них дифференциации понятий террористическая и экстремистская деятельность и подразделении их на два самостоятельных вида преступной деятельности [3].

И, наконец, для правоприменителей является важным необходимость более четкого определения экстремизма, который, по сути, действием не является. Сущностно его основа состоит в приверженности к идеологии, что делает экстремизм шире, чем экстремистскую деятельность, а, следовательно, он и является собой большую угрозу. Отсюда, можно заключить, что экстремистская деятельность состоит в тиражировании крайних (радикальных) взглядов, то есть идеологии, представляющей наибольшую общественную опасность и побуждающую к преступным действиям ее приверженцев. Поэтому осуществляя борьбу в данном направлении, следует понимать, что противодействие деятельности – это по существу противостояние следствию существующей идеологии [5, 6]. При этом, для общества и государства на передний план должно выйти именно предотвращение названной деятельности, что предполагает локализацию экстремистской идеологии у ее приверженцев.

Список литературы

1. Федеральный закон «О противодействии экстремистской деятельности» от 25.07.2002 N 114-ФЗ [Электронный ресурс] // Режим доступа: http://www.consultant.ru/document/cons_doc_LAW_37867/ (дата обращения 05.05.2021 г.).
2. Федеральный закон «О внесении изменений в отдельные законодательные акты Российской Федерации» от 05.05.2014 № 130-ФЗ [Электронный ресурс] // Режим доступа: http://www.consultant.ru/document/cons_doc_LAW_162576/ (дата обращения 05.05.2021 г.).
3. Уголовный кодекс Российской Федерации от 13.06.1996 № 63-ФЗ [Электронный ресурс] // Режим доступа: http://www.consultant.ru/document/cons_doc_LAW_10699/ (дата обращения 05.05.2021 г.).
4. Кучмезов Р.А. О некоторых проблемах противодействия терроризму и экстремизму в России // Вестник научных конференций. 2016. № 5-1(9). С. 72-75.
5. Майстренко Г.А. Проблема разграничения понятий "терроризм" и "экстремизм" в законодательстве Российской Федерации // Государственная служба и кадры. 2019. № 4. С. 132-135.
6. Машекуашева М.Х., Кочесокова З.Х. Некоторые вопросы соотношения понятий "экстремизм" и "терроризм" в контексте противодействия на современном этапе // Проблемы экономики и юридической практики. 2019. Т. 15. № 3. С. 28-30.
7. Фролов М.Г. К вопросу о разграничении понятий "экстремизм" и "терроризм" // Вестник Нижегородского университета им. Н.И. Лобачевского. 2017. № 5. С. 165-168.
8. Хачидогов Р.А. Терроризм как угроза национальной безопасности России // Наука и общество. 2015. № 1 (20). С. 102-105.

УДК 343

КИБЕРТЕРРОРИЗМ: ВЫЗОВЫ И МЕРЫ БОРЬБЫ

ХАЧИДОГОВ РУСЛАН АСЛАНОВИЧ,старший преподаватель кафедры огневой подготовки, капитан полиции
Северо-Кавказский институт повышения квалификации
(филиал) Краснодарского университета МВД России

Аннотация: Цель данного исследования состоит в изучении новых вызовов в развитии кибертерроризма в глобальном информационном пространстве. Повышение кибертеррористических угроз по своей значимости сравнимы с традиционными формами проявления терроризма. В рамках данного исследования мы проанализировали такой феномен, как кибертерроризм обособив его от такой формы терроризма, как использование информационного оружия в преступных целях.

Ключевые слова: кибертерроризм, кибепреступность, угроза, противодействие, глобальное информационное пространство.

CYBER TERRORISM: CHALLENGES AND COMBAT MEASURES

Khachidogov Ruslan Aslanovich

Abstract: The purpose of this study is to study new challenges in the development of cyber terrorism in the global information space. The rise in cyber-terrorism threats is comparable in importance to traditional forms of terrorism. Within the framework of this study, we analyzed such a phenomenon as cyber terrorism, isolating it from such a form of terrorism as the use of information weapons for criminal purposes.

Keywords: cyber terrorism, cyber crime, threat, counteraction, global information space.

Кибертеррористические акты, совершаемые террористическими организациями, провоцируют рост международной напряженности, подрыв доверия между государствами и служат основой возникновения глобальных экономических и политических кризисов, притом, что традиционные теракты не приводят к таким печальным последствиям. Отсюда, кибертерроризм следует отнести к одной из главных угроз мировому сообществу и выходит на передний план в качестве одной из актуальных проблем в обеспечении национальной безопасности.

Для определения такого феномена как кибертерроризм необходимо, прежде всего, отделить такую форму терроризма от преступного использования информационного оружия. Таким образом, исходным понятием здесь выступит определение «киберпреступность». Кибепреступником является пользователь персонального компьютера, который при использовании сети общего пользования нарушает законодательство. Наибольшее число атак кибепреступниками совершаются на средства коммуникации, информационную сферу, программное обеспечение и т.п. Сегодня угроза кибератак достигла небывалых размеров, в рамках которых происходит «несанкционированное вмешательство в работу компонентов компьютерных сетей общего доступа, направленное на нарушение работы элементов инфраструктуры политически значимых институтов общества, причинение морального и материального ущерба, а также социально-опасных последствий. Несанкционированное вмешательство состоит в проникновении в систему с целью ее изучения ради интереса, риска или острых ощущений, а также с целью кражи информации и финансовых ресурсов, вымогательства, намеренного повреждения компьютеров и систем, приводящих к политической или экономической дестабилизации» [2, 3].

Таким образом, кибертерроризм следует рассматривать как «преднамеренную атаку на компьютерную информацию, систему или сеть целью которой является создание угрозы государственной и международной безопасности, запугивание общества или провокации военного конфликта в каком-либо регионе» [6, 8]. Выступая в качестве многоаспектного явления, кибертерроризм находит выражение в политически мотивированном акте, совершаемом в виртуальном пространстве, в целях преднамеренного создания опасности для жизни и здоровья людей, нарушения общественной безопасности и провокации военного характера.

Как мы указывали, кибертерроризм, выступая новой формой терроризма, сформировался в результате использования компьютерных сетей и достижений высоких технологий. Глобализация вынесла данную проблему за пределы компетенции одного государства, общественную опасность которой признали на международном уровне [1, 8]. Сегодня данное явление признано в качестве противозаконных действий, совершаемых в глобальном информационном пространстве, нарушающих основы конституционного строя и создающие угрозу национальной безопасности.

Кибертерроризм, представляя собой серьезную угрозу всему человечеству, можно определить в качестве одного из разрушительных видов современного оружия – ядерного, химического, бактериологического. Он сегодня вышел на такой прогрессивный уровень, когда преступники имеют возможности осуществить вмешательство в данные, вмешательство в систему, незаконный перехват информации и незаконный доступ к информационным системам. Компьютерные мошенники в глобальном пространстве осуществляют общение и обмена опытом в области высоких технологий и усиливают ресурсный потенциал для расширения сферы данного явления [6, 7].

Используя глобальную сеть в своих преступных целях, террористические организации осуществляют в социальных сетях и различных медиаресурсах пропаганду своей деятельности, что позволяет им завербовать в свои ряды новых членов. А принимая во внимание, охват глобальной сетью практически всех сфер человеческой жизнедеятельности, то сегодня мы можем наблюдать сформировавшуюся у пользователей стойкую компьютерную зависимость. В результате пользователи становятся приверженцами радикальных взглядов, деформированных форм взаимодействия и общения между людьми и могут дублировать преступные действия кибертеррористов [7, 8].

Вместе с тем, пользователями глобальной сети являются несовершеннолетние граждане, которые в силу возраста и излишней любознательности легко подвергаются деструктивному влиянию извне. К детям можно обратиться с «безобидной» просьбой – передать информацию или предмет, понаблюдать за объектом и чаще всего они не оказываются их выполнить. Отсюда, ребенок неосознанно становится участником организации террористического акта.

Следует также отметить, что информационные технологии, нашедшие широкое применение в виде электронной коммерции, аукционов, банкингов и т.п., изменили характер преступных посягательств. Компьютерные преступления совершаются в виде мошенничеств, краж, взломов, псевдопредпринимательской деятельности и других традиционных противоправных деяний [2, 6]. Глобальное пространство с каждым годом аккумулирует в сети все больше преступников, совершающих кибертеррористические атаки, ввиду анонимности, которая позволяет виртуальному преступнику не оставлять следов преступления, в результате чего его обнаружение и нейтрализация практически невозможны. К тому же приобрести средства для осуществления подобных преступных деяний (компьютеры, гаджеты, подключение к сетям) значительно проще и дешевле, чем приобрести традиционные виды вооружения [3, 4].

Принимая во внимание, существование большого числа систем, не обладающих достаточно основательной степенью защиты, то цели кибертерроризма достигаются легче, чем может показаться на первый взгляд. И самой большой угрозой для человечества выступают кибератаки, которые могут осуществляться на энергосистему, электросистему, информационную, финансовую и транспортную системы, водные ресурсы государства. Наряду с указанным следует также отметить, что серьезной проблемой выступает защита персональных данных, коммерческой, банковской и корпоративной тайны. Отсюда, мы видим, что кибератаки отличаются необратимостью своих последствий [2, 5].

Отдельно следует назвать высокий уровень латентности данных преступлений и отсутствие

национальных границ, которые позволяют оставаться кибертеррористу незамеченным. Используя в качестве орудия преступления гаджет с выходом в Интернет и при наличии специального программного обеспечения кибертеррорист из любой точки земного шара может взломать любую систему.

Масштабы, до которых разросся кибертерроризм, вызывает тревогу у правоохранительных структур практически всех государств. Для достижения значительных результатов в вопросах противодействия данному феномену необходимо объединение усилий ведущих государств мира, потому как в отдельно взятой стране эффективное регулирование киберпространства на законодательном уровне в условиях глобализованного информационного пространства невозможно, из чего следует, что правотворческая деятельность должна вестись в рамках международного права [3, 4, 5].

Таким образом, кибертерроризм выступая одной из масштабных проблем современности, в эпоху глобализации обуславливает рост кибертеррористических атак, которые в дальнейшем в связи с ростом высоких достижений будут только совершенствоваться. Посягательствами кибертеррористических атак выступают общественные отношения, политическая и экономическая безопасность государства, что обуславливает необходимость создания эффективных мер по предупреждению, противодействию и локализации данного явления.

Список литературы

1. Алейникова А.В. Кибертерроризм. Проблемы противодействия кибертерроризму // В книге: Проблемы управления, экономики, политики и права в глобализирующемся мире. Сборник тезисов докладов Фестиваля науки ЮРИУ РАНХиГС. 2018. С. 35-38.
2. Гриценко А.А. Кибертерроризм, как актуальная проблема современного мира // В сборнике: Новая наука: история становления, современное состояние, перспективы развития. Сборник статей Международной научно-практической конференции. Уфа. 2020. С. 196-199.
3. Жуков А.З. Пути совершенствования методов по противодействию кибертерроризму в Российской Федерации // Пробелы в российском законодательстве. 2020. Т. 13. №4. С. 67-70.
4. Камергоев Б.М. Кибертерроризм в глобальном информационном пространстве. Понятие и механизмы противодействия // Государственная служба и кадры. 2021. № 1. С. 158-160.
5. Магомедов М.Н. Приоритетные направления противодействия кибертерроризму на современном этапе // Государственная служба и кадры. 2020. № 2. С. 105-107.
6. Тарчоков Б.А. О противодействии угрозам кибертерроризма в глобальном информационном пространстве // Государственная служба и кадры. 2021. № 1. С. 148-150.
7. Факов А.М. Кибертерроризм в социальных сетях как реальная угроза безопасности государства // Евразийский юридический журнал. 2020. № 5(144). С. 445-446.
8. Хачидогов Р.А. Понятие и проблемы противодействия кибертерроризму // Журнал прикладных исследований. 2021. Т. 3. № 3. С. 74-78.

УДК 343

ФАКТОРЫ РАСПРОСТРАНЕНИЯ ИНФОРМАЦИОННОГО ЭКСТРЕМИЗМА И ТЕРРОРИЗМА

ЧЕРКЕСОВ АЗАМАТ ЮРЬЕВИЧ

капитан полиции, преподаватель кафедры огневой подготовки,
Северо-Кавказский институт повышения квалификации (филиал)
Краснодарского университета МВД России

Аннотация: Распространение информационного экстремизма и терроризма является актуальной проблемой последних десятилетий всякого развитого общества и государства. Их рост стал серьезной угрозой для национальной и международной безопасности, что выдвинуло на передний план поиск путей противодействия данному феномену. Мы пришли к выводу о том, что глобализация стала благоприятной средой для продвижения идей экстремизма и терроризма в медиапространстве, потребителем которого в основном выступает молодежь, которая активно пополняет ряды экстремистских и террористических организаций.

Ключевые слова: глобализация, экстремизм, терроризм, распространение, противодействие.

FACTORS OF THE DISTRIBUTION OF INFORMATION EXTREMISM AND TERRORISM

Cherkesov Azamat Yurievich

Abstract: The spread of information extremism and terrorism is an urgent problem of the last decades of any developed society and state. Their growth has become a serious threat to national and international security, which has brought to the fore the search for ways to counter this phenomenon. We came to the conclusion that globalization has become a favorable environment for promoting the ideas of extremism and terrorism in the media space, the consumers of which are mainly young people, who are actively joining the ranks of extremist and terrorist organizations.

Keywords: globalization, extremism, terrorism, proliferation, counteraction.

Экстремизм и терроризм став серьезной угрозой для национальной и международной безопасности вышли на передний план в качестве приоритетной задачи современного государства. Они оказывают существенное влияние на конституционные основы общества и государства, действия экстремистских и террористических организаций посягают на территориальную целостность и безопасность государства, что самым негативным образом отражается на реализации конституционных прав и свобод человека и гражданина.

Сегодня мир столкнулся с проблемой распространения информационного экстремизма и терроризма, которые выступают в роли скрытого оружия против человечества. Информация стала объектом манипулирования. Информация ставит сегодня в большой выигрыш ее обладателя, как материальный, так и моральный.

Большой информационный массив, распространяемый в глобальном пространстве, носит либо антиглобалистский характер, либо в целом антизападный. Цели экстремизма и терроризма в эпоху глобализации также разрослись до общепланетарных масштабов и состоят в оказании противостояния

западной цивилизации. Популяризация радикальных взглядов и терроризма сегодня является одним из главных методов политической борьбы путем широкого использования глобального охвата при помощи современных СМИ, через которые в массы транслируется лозунг «Либо мир станет таким, каким его сделаем мы, либо он перестанет существовать» [5, 6].

Таким образом, глобализация стала благоприятной средой для продвижения идей экстремизма и терроризма в медиапространстве. Иными словами, информационный экстремизм и терроризм стал прямым продуктом глобализации. Желание вести информационную войну стало движущей силой в поисках точек «уязвимости» массового сознания, в результате чего актуализировалась проблема информационного экстремизма. Причем его концентрация и активность намного выше там, где отсутствует здоровая государственность.

Наращиванию агрессивных экстремистских и террористических тенденций в обществе способствуют средства массовой информации. Глобальная сеть сегодня по праву относится к основному каналу массовой информации. Ее негативное воздействие на пользователей информационных ресурсов сложно переоценить. Особенно пагубное влияние оказывается на молодежную аудиторию, которая не отличается устойчивостью идеологических приоритетов, ценностных ориентации и смысловых ориентировок. Посредством сети Интернет экстремистские и террористические организации без труда вербуют в свои ряды новых членов, в основном из молодежной среды, пропагандируя свои разрушительные идеи. Психологический аспект ярко свидетельствует о том, что при выборе своей жизненной позиции молодые люди могут отдавать предпочтение, как принимаемым и одобряемым обществом моделям поведения, так и асоциальным, антиобщественным явлениям и тем самым пополнить ряды экстремистских и террористических организаций [2, 5].

Информационное поле глобального пространства большей частью содержит деформированные формы взаимодействия и общения между людьми, а также контент, формирующий у людей негативные оценочные установки, что во многом способствует насаждению экстремистских и террористических идеологий [2, 4].

Представители экстремистских и террористических движений в глобальном пространстве транслируют радикальные идеологии, призывающие к агрессивным формам поведения, общения и противостояния, оправдывая, при этом, совершаемые преступления и террористические атаки, позиционируя их как единственно эффективные в складывающихся обстоятельствах.

Таким образом, тотальная информатизация всех сфер человеческой жизнедеятельности открыла широчайшие горизонты личностного развития, и в то же время выступила прочной платформой для формирования новой опасности и негативных факторов, которые обнажили уязвимые места постиндустриального общества в контексте информационного противодействия, нашедшего выход в межгосударственных войнах, а также в «выяснении отношений» внутриэлитных группировок [3, 7].

Новые рычаги воздействия приобретает также организованная преступность. Используя тактику «ожидания» и выжидая наступление кризиса в какой-либо географической точке, экстремисты и террористы используют сеть для продвижения своих идей и вербовки в свои ряды новых членов. Как мы говорили, особой группой риска информационного воздействия является молодежная аудитория, работа с которой должна стать приоритетной задачей политики государства [1, 3]. По нашему мнению, эффективную работу по противодействию идеологии экстремизма и терроризма можно провести только с помощью убеждения – обращения к разуму людей с применением весомых аргументов, взывания к логике, привлечения авторитетного мнения и примеров.

Таким образом, можно резюмировать, что масштабы информационного экстремизма и терроризма обусловились глобализационными процессами, которые обострили экономическое, политическое и социальное противостояние в мировом сообществе. Информационное пространство сегодня является той сферой человеческой жизнедеятельности, в которой создается, преобразуется и потребляется информация, в том числе экстремистского и террористического содержания. Отсюда экстремизм и терроризм, получив широкое распространение во всем мире, может беспрепятственно наращивать число своих последователей, в особенности из числа молодежи, что детерминирует данную проблему в качестве общепланетарной угрозы государственной и общественной безопасности. Глобальное медиапро-

странство привлекает экстремистско-террористические группировки своей доступностью, слабым контролем со стороны государства и правоохранительных структур, анонимностью, а также практически неограниченным доступом к широкому кругу пользователей, что обуславливает неуклонный рост материалов экстремистского содержания и террористической направленности в сети Интернет [6].

Список литературы

1. Арипшев А.М., Люев Р.Х. Актуальные тенденции противодействия террористической идеологии // В сборнике: Лучшая научно-исследовательская работа 2020. Сборник статей XXIX Международного научно-исследовательского конкурса. Под общей редакцией Г.Ю. Гуляева. 2020. С. 125-127.
2. Кучмезов Р.А. О некоторых проблемах противодействия терроризму и экстремизму в России // Вестник научных конференций. 2016. № 5-1(9). С. 72-75.
3. Мухтаров Д.Д., Галимов С.А. Проблемные аспекты правового регулирования противодействия терроризму // Пробелы в российском законодательстве. 2021. Т. 14. №4. С. 37-40.
4. Настуев Э.Б. Совокупность мер противодействия распространению идеологии религиозного экстремизма среди молодежи // Пробелы в российском законодательстве. 2020. Т. 13. № 4. С. 117-120.
5. Свеженцева О.Л., Никольский А. Актуальные проблемы информационного терроризма // В сборнике: Информационная безопасность граждан, общества, государства: правовые аспекты. Сборник материалов научно-практической конференции. Составители А.В. Самойлов, М.А. Салихова. 2016. С. 100-104.
6. Факов А.М. Глобальное информационное пространство как фактор насильственного распространения экстремизма // В сборнике: Научные достижения и открытия современной молодежи. Сборник статей XI Международной научно-практической конференции. 2020. С. 115-117.
7. Хачидогов Р.А. Терроризм как угроза национальной безопасности России // Наука и общество. 2015. № 1 (20). С. 102-105.

ПЕДАГОГИЧЕСКИЕ НАУКИ

УДК 370

ГОТОВ ЛИ ВЫПУСКНИК РОССИЙСКОЙ ШКОЛЫ К ПОНИМАНИЮ И НАПИСАНИЮ АНГЛОЯЗЫЧНЫХ НАУЧНЫХ ТЕКСТОВ В УНИВЕРСИТЕТЕ?

АМИРАЛИЕВА РАЗИЯ ЗЕЙДУЛАХОВНА

кандидат педагогических наук,
ст. преподаватель кафедры английского языка механико-математического факультета
МГУ имени М.В. Ломоносова

Аннотация: В статье рассматриваются вопросы, связанные с умением читать и создавать англоязычные научные тексты. Умение понимать и писать научные тексты на английском языке является одной из важных составляющих профессиональной и общепрофессиональной компетенций будущего специалиста. Цель статьи проанализировать проблему, связанную с необходимостью понимать и писать англоязычные научные тексты в соответствии с учебным планом и нехваткой у студентов знаний о научном стиле речи и организационной структуре научных текстов. В статье даны методические рекомендации по выборке определённых научных текстов вторичного жанра для формирования навыков письма в последовательном порядке. В заключение приводятся выводы о том, что умение писать тексты вторичных жанров способствует формированию навыков чтения и работы с протяжёнными научными текстами, формирует профессиональные компетенции и даёт толчок к началу самостоятельной научно-исследовательской деятельности.

Ключевые слова: англоязычные научные тексты, жанры письменной научной речи, организационная структура текста, протяжённые научные тексты, профессиональные компетенции.

REVISITING THE QUESTION OF WHETHER A RUSSIAN SCHOOL LEAVER IS READY TO COMPREHEND AND CREATE ENGLISH ACADEMIC TEXTS AT THE UNIVERSITY

Amiraliyeva Raziya Zeidulakhovna

Abstract: The article focuses on the problem of students' ability to comprehend and create scientific texts in English. The capability to read and write these texts is the constituent part of the general professional and professional competencies of the future specialist. The objective of the study is to analyse the situation dealing with the necessity to comprehend and write English language scientific texts in compliance with an educational plan and the lack of students' knowledge base about a scientific prose style and the organizational structure of the texts. Methodological recommendations on the choice of the texts of secondary genre to form writing skills consistently are suggested in the article. The conclusions drawn from this research show that the ability to write scientific texts of secondary genre promotes the skill to read and work with lengthy source material, forms professional competences and gives an impetus to start an individual scientific research work.

Key words: English scientific texts, genres of written scientific works, organizational structure of the text, scientific source material, lengthy scientific texts, professional competences.

В настоящее время высшая школа старается соответствовать современным потребностям студентов в овладении языковыми навыками и умениями, одними из которых является навык иноязычной письменной научной речи и умение воспринимать научный текст. Как показывает практика, умение хорошо читать и навык писать на английском языке часто оказываются основными видами речевой деятельности в профессиональной сфере будущего специалиста и позволяют быть ему конкурентоспособным в профессиональной среде и в сфере международных научных коммуникаций. Одной из ключевых задач, стоящей перед преподавателем английского языка, является формирование навыков научного письма и чтения за сравнительно небольшой период времени, например, год-полтора, при наличии четырёх академических часов в неделю.

Тот факт, что у студентов, особенно неязыковых направлений, приступающих к изучению английского языка, уровень сформированности навыков письма на иностранном языке не очень высок связан с тем, что в общеобразовательных школах ученики, не сдающие ЕГЭ по иностранному языку, редко пишут эссе на изучаемом языке. Речь идёт о базовом эссе, состоящем из 5-ти абзацев, в котором выражается свободная точка зрения на те или иные вопросы. Ученики, планирующие поступать на неязыковые или естественнонаучные факультеты, не задаются вопросом: как правильно породить письменное произведение на иностранном языке? Очень часто у них отсутствует внутренняя мотивация иноязычного письма.

Обучаясь в университете, студент начинает свою самостоятельную исследовательскую деятельность, что подразумевает чтение зарубежной научной литературы, а значит, он испытывает необходимость знать законы, по которым функционирует научный английский дискурс, чтобы легко ориентироваться в протяжённых научных текстах. На занятиях английского языка студент должен иметь возможность научиться определять основные письменные жанры научной речи, их речевые и стилистические особенности и схемы расположения содержательной информации в них. С учётом полученных знаний, обучающийся учится создавать письменные продукты того или иного научного жанра с использованием соответствующих речевых клише. Таким образом происходит формирование навыков научного английского письма.

Перед преподавателем английского языка встаёт вопрос: Как наиболее эффективно ввести студента в иноязычную письменную речевую деятельность? Известно, что студенты имели опыт сдачи ЕГЭ по русскому языку и осведомлены о правилах написания итогового и ЕГЭ сочинений, которые достаточно жёстко регламентированы и ориентированы на определённую линейную структуру изложения мыслей. В этом плане школа, в какой-то степени, помогает вузовскому преподавателю, так как учит формировать тематический фрейм сочинения сообразно коммуникативной задаче, разрабатывать сценарий текста в границах заданной темы и с опорой на общеизвестные художественные произведения и социокультурные реалии, порождать письменное произведение, которому свойственна жесткая структура, понятная читателю-эксперту ЕГЭ логика, целостность и завершённость – все эти принципы характерны и для английского научного письма. Вопрос остаётся открытым: «Почему в основу методики обучения написанию русскоязычного сочинения в российских школах была положена англосаксонская модель речевого высказывания?» Возможно, потому что эта модель универсальна, удобна и наиболее прагматична, исходя из целей и задач формирования и контроля навыков письма на русском языке, а возможно, потому что нет детально разработанных методик по другим существующим моделям (например, романской, русской, восточной). Сегодня мы слышим много нареканий по поводу того, что пропали оригинальные сочинения, сочинения выпускников написаны как под копирку и это вполне справедливо, так как в рамках существующих шаблонов тяжело создать креативный письменный текст. Тем не менее, в Вузе студенты испытывают большие трудности при написании англоязычных текстов, будь то публицистических или научных, имеющих ещё более жесткую организационную структуру. Как правило, студентам тяжело удаётся соблюсти единство содержательной стороны текста и показателей его организации при написании.

Ещё одна общеизвестная проблема молодого поколения – это неумение читать протяжённые научные тексты. Эта проблема связана с происходящими трансформациями в современном мире – из

мира текстов, системного и аналитического мышления и чтения мы перешли в мир зрительных образов, поэтому студентам трудно настроиться на чтение англоязычной научной литературы.

На плечи преподавателя английского языка ложится ещё одна обязанность – формирование понимания структуры современного английского научного дискурса, которое помогает преодолеть страх перед протяжённым научным текстом. С другой стороны, в практической плоскости наблюдается нехватка адекватных поставленной задаче условий и ресурсов, в частности, учебных материалов, отражающих требования к работе в том или ином научном жанре, отсутствие базовых понятий о научном стиле у студентов, недостаточная подготовленность педагогических кадров, позволяющая обеспечить формирование навыков написания англоязычных научных работ различных жанров на уровне ожиданий современного мирового научного сообщества.

Что касается научных текстов, то мировым научным сообществом тоже принята строго унифицированная форма организации их содержания и языкового оформления. Это делается для того, чтобы облегчить чтение и предоставить возможность быстро получить необходимую информацию из научного источника. Читатель, знающий правила организации научных текстов, может освоить большой объём знаний, концентрируя внимание на необходимых ему блоках информации.

«Одно из основных правил английской риторики заключается в том, что вся ответственность за понимание текста статьи лежит на авторе. Главная задача читателя – впитывать информацию, не прилагая усилий для понимания текста. Англо-американская риторика подразумевает, что читатель не должен тратить свое драгоценное время, читая описание научной области и всех предыдущих исследований, дожидаясь, когда автор статьи сочтет нужным сообщить, какую именно проблему он будет освещать в рамках своей исследовательской статьи. В академических англоязычных работах последовательность изложения материала всегда линейна. Авторы уделяют особое почтение читателям и стараются максимально показывать свою эрудицию, используя минимальное количество слов» [1, с. 55-56].

Как показывает практика, формирование навыков научного письма следует начинать с научно-исследовательского эссе. Таким образом на примере интуитивно понятного типа письменного текста мы знакомим обучающихся с культурой английской письменной речевой деятельности, а именно, с линейной моделью англосаксонского речевого взаимодействия, которая включает в себя логическую связанность, целостность и завершённость. Научное эссе – это единственный текст в современном научном дискурсе с непрописанным жестким форматом. Этот тип эссе помогает вернуть в письменные работы творческую составляющую, которой были лишены студенты в школе. Креативную составляющую необходимо возвращать в письменные работы, так как научное письмо, несмотря на его жёсткий формат – это творческий процесс.

Умение писать научно-исследовательское эссе – это основа, на которой должно формироваться умение писать более сложные типы текстов. Так как наша цель научное письмо, то желательно сфокусироваться на научном эссе в виде размышления, и далее переходить на собственно научные типы текстов для формирования навыков создания научных текстов вторичного жанра. Вторичный текст – это текст, образованный (или преобразованный) на основе первичного, с помощью определённых механизмов и сохраняющий основную мысль исходного текста [2].

Выборка нескольких основных типов вторичных текстов, которые могут быть представлены и реализованы в программах обучения иностранному языку в высшей школе, позволит сформировать навыки научного письма и определить их характерную черту, а именно – их линейность. Речь идёт о следующих текстах: аннотация к научной статье, резюме, отзыв на научную статью (рецензия), отчёт о научном исследовании, далее можно включить первичный текст – научную статью. Учитывая дидактический принцип систематичности и последовательности, мы знакомим студентов с правилами написания самого маленького научного вторичного текста и далее переходим к более объёмному по количеству письменных знаков самостоятельному тексту.

Чем обусловлен данный выбор? Умение писать данные типы текстов является базовой компетенцией современного студента, необходимой для дальнейшей научной деятельности. Аннотация как самый популярный и небольшой по объёму научный текст. Написание краткого обзора (резюме) по

прочитанной литературе является одним из распространённых видов учебной деятельности в российских вузах, которая способствует формированию умения производить компрессию источника научной информации. Отчёт о научном исследовании, как этап развития умения создавать самостоятельное научное произведение. Научная статья как наиболее распространённая жанровая разновидность научного текста, при написании которой необходимы навыки самостоятельного извлечения, обработки и кодирования информации.

Наибольшее количество вопросов в данном списке может вызвать такой тип текста, как отзыв на научную статью (рецензия). Может показаться, что умение писать рецензию на научную статью – это долгосрочная перспектива, которая понадобится не всем студентам. На самом деле, рецензия на авторский текст – это наиболее знакомый тип научного текста для современного российского студента. Например, задание 25 в ЕГЭ по русскому языку, заключается в том, что выпускник должен прочитать авторский текст и фрагмент рецензии на него, в котором рассматриваются языковые особенности текста и дать их терминологическое обозначение. Во многих школах, особенно филологического направления, чтобы хорошо подготовиться к данному тесту ученики тщательно анализируют алгоритм написания рецензий на литературное произведения и пишут рецензии-эссе.

Параллельно необходимо обучать правилам соблюдения академических формальностей, а именно, оформлению внутритекстовых и затекстовых ссылок на цитируемые источники согласно требованиям международного формата цитирования APA, которые позволяют избежать плагиат. Студентов важно познакомить с классическим стилем оформления публикаций это – Harvard Style – наиболее распространённый стиль в международной университетской среде и наиболее подходящий для научного эссе и научного отчёта (реферата). Не менее важно показать разные международные стили оформления публикаций, такие как Vancouver Style, характерного для большинства медицинских, естественно-научных, в частности математических, журналов и AMS Style (American Mathematical Society), предназначенного только для статей и книг, содержащих математические исследования. Последние два стиля можно использовать при написании самостоятельно научного текста – научной статьи. Не стоит оставлять без внимания и Советский стиль – это подстрочная ссылка, часто используемая в курсовых и дипломных работах студентов. Она подразумевает расположение источника информации строго снизу текста на странице, а в самом участке текста, цитируемого из источника, должна указываться соответствующая пометка – звездочка, точка, цифра.

Выводы:

1. Итак, при подготовке к формированию навыка английского научного письма и умения воспринимать англоязычный научный текст необходим тщательный анализ целевой аудитории для понимания характерных трудностей, испытываемых русскоязычными обучающимися при написании различных текстов. При выборе разных типов англоязычных научных текстов необходимо принимать во внимание типы русскоязычных научных текстов, которые студенты будут писать в соответствии с учебной программой. Необходимо учёт особенностей языка будущей специальности обучающихся.

2. Написание обучающимся определённого количества разных видов научных текстов требует от него порождения письменного произведения, в ходе которого реализуются умения в течение небольшого промежутка времени проанализировать и обобщить обстоятельства, относящиеся к его личному опыту или опыту научного сообщества, систематизировать полученную информацию, разработать сценарий письменного произведения в границах и с опорой на общепринятую организацию, породить письменный текст, которому свойственна жесткая структура и соотнесённость с профессиональными знаниями. При этом не стоит забывать и о творческой составляющей процесса научного письма.

3. Решается проблема неумения работать с протяжёнными научными текстами, а именно, видеть логические связи в нём. При написании аннотаций, отзывов и обзоров, обучающийся обращает внимание на последовательность расположения смысловых блоков в статье-источнике. Анализируя эти блоки, он формирует собственный текст, в соответствии с требуемыми правилами, что даёт понимание структурных особенностей научных текстов. Развивается умение читать научные тексты и анализировать их.

4. Формируется понимание видов и особенностей продуктов письменной речи, законов жанра того или иного первичного или вторичного текста, умение правильно использовать языковые и речевые средства их оформления. Складывается стандартный набор оборотов научной речи и языковых средств оформления переходов от одной содержательной части к другой.

5. Обучение созданию вторичных текстов имеет большое значение для формирования умений, связанных с восприятием и переработкой научной информации. Актуализируются и обогащаются новым опытом общие учебные умения; совершенствуется интеллект; расширяется кругозор; развиваются самостоятельность, инициативность, критическое мышление. Формируются общепрофессиональная и профессиональная компетенции студента – способность к самостоятельной научно-исследовательской работе.

Список литературы

1. Кириллова О.В., Парфенова С.Л., Гришакина Е.Г., Кочетков Д.М., Кулешова А.В., Базанова Е.М., Доронина Е.Г., Зельдина М.М., Безроднова К.А., Лягушкина Е.А, Акоев М.А. Методические рекомендации по подготовке и оформлению научных статей в журналах, индексируемых в международных наукометрических базах данных / Ассоциация научных редакторов и издателей; под общ. ред. О.В. Кирилловой. М, 2017. 144 с.

2. Романюк Т.И. Обучение созданию вторичных текстов – необходимый элемент формирования ключевых, базовых компетенций современного студента // <http://izron.ru/articles> (дата обращения 1.02.2018).

УДК 340

ЭЛЕКТРОННЫЕ СРЕДСТВА ОБУЧЕНИЯ: ИСТОРИЧЕСКИЙ АСПЕКТ

РАЗБЕГАЕВ ПАВЕЛ ВИТАЛЬЕВИЧк.п.н., доцент
Волгоградская академия МВД России

Аннотация: в статье рассматриваются основные возможности информационных технологий как средства реализации электронного обучения. Рассмотрен термин «электронное средство обучения». Описан исторический аспект появления электронного обучения, его развитие в разных странах. Определена главная задача электронного обучения, его основные преимущества.

Ключевые слова: информационные технологии, электронное средство обучения, электронное обучение

ELECTRONIC LEARNING TOOLS: A HISTORICAL ASPECT

Razbegaev Pavel Vitalievich

Abstract: the article considers the main possibilities of information technologies as a means of implementing e-learning. The term "electronic learning tool" is considered. The historical aspect of the emergence of e-learning, its development in different countries is described. The main task of e-learning and its main advantages are defined.

Keywords: information technologies, electronic learning tool, e-learning

В современном мире активно развиваются и разрабатываются новые стандарты в обучении. Одним из приоритетных направлений в настоящее время - это электронное обучение и дистанционные образовательные технологии. Невозможно представить современную школу, институт, техникум без информационных коммуникационных технологий. С приходом с начала XXI века глобализации и технологизации, в современном мире разрабатывают новые методики и подходы к обучению. При этом необходимо сохранить традиции, внедрить инновации и методологии обучения. Современному педагогу необходимы фундаментальные знания стандартной педагогики, и инновационные знания для поддержания и передачи педагогического опыта.

Реализация современных поставленных задач требует новых подходов для подготовки высококлассных специалистов. Это невозможно без системы соответствующего профессионально-педагогического образования. В этом аспекте в настоящее время активно используется электронное обучение (e-Learning). Эти формы обучения активно используют США, Германия, Южная Корея и другие страны. Российская Федерация разрабатывает критерии эффективности электронного обучения и обеспечивает активное внедрение его в систему образования.

Термин «электронное средство обучения» (ЭСО) можно описать как электронный учебный материал, с помощью которого возможно с использованием информационных технологий достичь определенной учебной цели. О плюсах данной программы можно сказать следующее: при обучении есть необходимая обратная связь с пользователем, постоянный контроль за процессом обучения и результатов данного вида деятельности и многое другое.

Электронное обучение в настоящее время является одним из наиболее быстрым, экономичным и доступным видом. Происходит обучение персонала новыми методиками работы без отрыва от производства в кратчайшие сроки.

Историческими предпосылками появления электронного обучения является то, что в начале XX века, а точнее в 1914 году в США, доктор Фредерик Келли изобрел способ проверки знаний, такое как тестирование. Он считал, что необходимо ввести в образовательный процесс как итогом проверочных знаний тесты с вариантами ответов («Kansas Silent Reading Test»). Они будут показывать объективную оценку знаний [1].

В тоже время в 1958 году психологом-бихейвистом Б.Ф. Скиннером был разработан аппарат для обучения («Teaching machine»). Это аппарат для проверки знаний у ученика путем проведения тестирования. Ученик отвечал на вопрос и при этом у него сразу появлялся правильный ответ, он сразу нажимал рычаг в ту или иную сторону с учетом правильности ответа. Это аппарат говорил о точности усвоения учеником тех или иных знаний и выставлял прогресс успеваемости по определенному предмету [2].

Основной датой основания дистанционного обучения в России принято считать 30 мая 1997 г. Это дата утверждения приказа Минобразования РФ № 1050 «О проведении эксперимента в области дистанционного образования» [3].

Сам термин электронное обучение e-Learning появился в 1999 году в Лос-Анжелесе. Несмотря на столь продолжительный период времени, на сегодняшний день отсутствует однозначное определение данного понятия. Электронное обучение часто отождествляют с дистанционным образованием или с дистанционным обучением. Чаще всего под e-Learning понимают обучение с использованием интернет-технологий.

Первоначальный этап развития ЭО (e-Learning) в России относится к 90-х годам XX века. Его внедрение начиналось с частных компаний и было инициативой руководителей. Эти разработки выглядели как иллюстрированные гипертекстовые HTML – учебники по вузовским дисциплинам, издаваемые на дисках или размещенные в сети интернет. О создании программы Flash тогда еще никто не знал.

В начале 2000 года в МТИ ВТУ открыл и получил аккредитацию на выдачу дипломов государственного образца по дисциплинам дистанционного обучения.

Позже в 2004 году на отраслевых выставках программа e-LearnExpo привлекла крупнейших отраслевых руководителей, при этом создав площадку для общения между провайдерами, заказчиками. Уже в 2005 году данная программа практиковалась не только в учебных заведениях, но и в серьезных конкурирующих фирмах. В это период времени ассоциация ADL - AdvancedDistributedLearning заявило об окончании тестовых испытаний и предоставило соответствие системой Redclass международному стандарту SCROM 1.2.

До 2008 года развитие программы набирало обороты, и множество компаний пытались и старались внедрить у себя данную программу обучения и разработать с учетом своей специфики курсы по обучению персонала.

В начале 2010 года e-Learning получил дальнейшее развитие в подготовке корпоративного обучения. В этот период появились концепции смешанного (blended) и умного (smart) обучения, это сочетание разных методик обучения для достижения максимального положительного результата.

Развитие глобальной сети Интернет способствовало дальнейшему развитию электронного обучения. Именно Интернет позволил в полной мере использовать данное средство обучения с применением новых технологий, начиная от сервиса YouTube и закачивания LMS, CMS. В настоящее время есть возможность для связи с педагогом через личные гаджеты (сотовые телефоны, планшеты и др.).

Главной задачей электронного обучения является обучение на расстоянии посредством Интернет. Это значит, что e-learning может быть отличным дополнением очной формы обучения, а также повышать качество и эффективность традиционного обучения. Очевидно, что электронное обучение обладает огромным количеством преимуществ, в частности:

- 1) большая свобода доступа: у обучающихся есть возможность доступа к электронным ресурсам из любого места, где имеется доступ к интернету;
- 2) компетентное качественное образование, т.к. курсы создаются целой командой специалистов, делая e-learning зрелым и качественным обучением;
- 3) возможность разделения содержания электронного курса на модули, что упрощает поиск нуж-

ной информации и позволяет сделать изучение предмета более гибким;

4) гибкость обучения: e-learning позволяет обучающемуся самому выбирать продолжительность и последовательность изучения материала, адаптируя весь процесс обучения под свои возможности и потребности;

5) возможность обучения на рабочем месте: обучающийся может получать образование дома, в пути, а также не отрываясь от работы, достаточно лишь иметь доступ к сети интернет;

6) возможность развиваться в ногу со временем, ведь пользователи электронных ресурсов развивают свои навыки и знания в соответствии с новейшими технологиями и стандартами [4].

С распространением электронного обучения в сфере высшего образования данный вид обучения проник также в общее среднее образование. Конечно, на данный момент не предоставляется возможным говорить о наличии в школах e-learning в полном его значении.

Однако мы можем отметить активное использование электронных средств обучения, таких, как интерактивные доски, учебные компакт-диски, электронные учебники, учебные веб-квесты, учебные веб-сайты. Такие современные средства обучения по-новому организуют и направляют восприятие учащихся, стимулируют познавательный интерес, создают повышенное эмоциональное настроение и положительное отношение учащихся к работе с персональным компьютером.

Таким образом, электронное обучение – это вид обучения в электронной форме с использованием сети Интернет. E-learning – это возможность предоставлять обучающимся актуальные знания в реальном режиме времени.

Список литературы

1. Ситникова Ю.А. Начальный этап в истории развития электронного обучения [Электронный ресурс] // Режим доступа: URL: <https://cyberleninka.ru/article/n/nachalnyy-etap-v-istorii-razvitiya-elektronnogo-obucheniya/viewer> (27.09.2021).

2. Электронный ресурс] // Режим доступа: URL: <https://www.google.com/patents/US2846779> (27.09.2021).

3.Консультант плюс [Электронный ресурс] // Режим доступа: URL: <http://www.consultant.ru/cons/cgi/online.cgi?req=doc&base=EXP&n=274341#004769637673086757> (27.09.2021)

4. Лецкий Э.А. Электронное обучение и новый Федеральный закон РФ №273-ФЗ «Об образовании в РФ». ФГБОУ ВПО «Московский государственный университет путей сообщения» (МГУПС (МИИТ)) [Электронный ресурс] // Режим доступа: URL: https://www.mii.ru/content/Электронное_обучение_и_новый_Федеральный_закон_РФ_№273-ФЗ.pdf?id_wm=719973 (27.09.2021).

УДК 370

ИНТЕГРИРОВАННОЕ ОБУЧЕНИЕ В АНГЛИЙСКОМ ЯЗЫКЕ

КОМИССАРОВА ЕКАТЕРИНА РОМАНОВНА,учитель иностранных языков
МОУ СОШ №28**КУРАСОВА ИРИНА ВЛАДИМИРОВНА**учитель иностранных языков
МОУ СОШ №28

Аннотация: статья посвящена теории и методике интегрированного обучения. В статье рассматриваются вопросы, связанные с внедрением интегрированного обучения в учебный процесс. Большое внимание уделяется методическим особенностям и способам повышения мотивации школьника через процесс интеграции.

Ключевые слова: мотивация, обучение, интеграция.

Abstract: the article is devoted to the theory and methods of integrated learning. The article deals with the issues related to the introduction of integrated learning in the educational process. Special attention is paid to the methodological features and ways to increase the motivation of a student through the integration process.

Keywords: motivation, training, integration.

В связи с социальными, экономическими, политическими и информационными изменениями в современном мире все больше и больше требований предъявляется к педагогу. Английский язык - это язык мирового общения и страны всего мира, включая Россию, столкнулись с возросшей потребностью в изучении английского языка.

На данном этапе очевиден тот факт, что новое качество образования невозможно получить, решая педагогические проблемы устаревшими методами. Каждый преподаватель имеет в своем арсенале УМК, который состоит из учебника, рабочей тетради, аудио и видео сопровождение материалов учебника. Но даже проведение образовательного процесса, используя только выбранный УМК, уже не является достаточным. Урок может проводиться в традиционной и нетрадиционной форме. При использовании традиционной формы ученик зачастую выступает в роли пассивного слушателя, что влечет за собой слабое усвоение материала и потерю интереса к самому процессу обучения. При применении же нетрадиционной формы осуществляется активизация познавательной и творческой деятельности учащихся на уроках.

Современные педагоги постоянно ищут не только способ использования технологий на уроке, но и новые формы повышения интереса к процессу обучения, объяснения материала и получения обратной связи. Проведение таких уроков обеспечивает высокую степень понимания и усвоения учебного материала, вместе с тем мы решаем главную задачу – знания, полученные на уроке, дольше сохраняются в памяти обучающихся.

Иностранный язык в данном контексте является идеальным конструктором интегрированных уроков, так как он является своего рода «беспредметным»: темы уроков иностранного языка крайне разнообразны от описания своей комнаты до дискуссии о значении исследования космоса. Поэтому при построении плана урока английского языка можно использовать материалы из другой сферы. Также это дает неограниченные возможности расширять кругозор ребенка на английском языке, прививать ему и развивать в нем любовь к изучаемому языку, изучая и дополняя знания о событиях и явлениях, уже изученных на родном языке. Причем делать это можно, не отрываясь даже, от изучаемой темы по

программе английского. Обычно на таких занятиях задействованы все навыки языка – чтение, аудирование, говорение, письмо.

Интегрированный урок создает межпредметные связи как со школьными дисциплинами: химия, физика, математика, история, география. Так и со студенческими или узкоспециализированными дисциплинами: межкультурные отношения, политика, производство, психология, медицина и многое другое. Основа заключается в том, что предметы преподаются и изучаются на языке, который не является родным языком учащихся. Обучение улучшается за счет повышения мотивации и изучения естественного языка в контексте. Когда учащиеся интересуются темой, у них появляется мотивация выучить язык для общения, который применяется в реальных жизненных ситуациях.

Изучение языка - это не просто изучение грамматики и лексики, одним из ключевых моментов является понимание межкультурных различий, юмора, народного фольклора. Все это развивает в студентах навыки общения с представителями другой национальности и культуры. Поэтому сложно представить урок английского языка без погружения в историю и литературу, культуру и традиции англоговорящих стран.

Термин CLIL был введен в 1994 году Дэвидом Маршем учёным, доктором философии, который на протяжении 25 лет занимался разработкой стратегий и внедрением инноваций в области финского образования. Данная методология, с одной стороны похожая, но в определенной степени отличная от языкового погружения и обучения на основе содержания. Идея его сторонников заключалась в создании такого типа обучения, при котором охватываются различные формы использования языка в качестве средства обучения. Эта методология применялась в контексте бизнеса во многих странах и широко признана как эффективный подход. Сторонники и практики CLIL считают, что данная технология эффективна для всех возрастных групп. Например, д-р Маурицио Морселли, специалист по персоналу и тренер для руководителей, который считает, что «этот гибридный подход с погружением дает гораздо более быстрые результаты и привлекает инициативную взрослую аудиторию, обладающую базовыми знаниями и пониманием целевой язык». Методика подразумевает, что изучение предмета и языка – это единовременный процесс и какой-то определённый уровень владения языком для студентов не требуется.

Данный метод может предоставить ученикам эффективные возможности использовать свои новые языковые навыки сейчас, а не изучать их сейчас для дальнейшего использования. Он воспитывает уверенность в себе как у молодых обучающихся и тех, кто не смог изучить язык при формальном языковом обучении в общем образовании.

CLIL - это не языковой класс. Это предметный класс, преподаваемый на определенном языке. Пока студенты изучают предмет, они одновременно изучают новый язык. Уроки также включают аутентичный материал на изучаемом языке. Это позволяет студентам слышать язык так, как на нем говорят, и может включать письменные тексты и видео. А поскольку язык изучается в контексте, ученикам легче сохранять уроки в долговременной памяти. У них есть множество якорей, которые могут им помочь вспомнить лексику из урока. На уроках не только предоставляется контекст для обучения, но также это происходит естественно и имитируя то, как мы изучаем наш родной язык в детстве. В течении всего урока обучающиеся не изучают правила грамматики. В задачах урока нет структуры предложения или спряжения глаголов. Использование языка является первостепенной целью. Именно это активное вовлечение в язык и привлечение навыков критического мышления делают методику CLIL такой эффективной. Язык - это не какое-то будущее явление, к которому студенты готовятся, если они столкнутся с ним.

CLIL-урок состоит из четырех основных компонентов, их называют 4Cs:

— content (контент / содержание) это прогресс в знаниях, навыках и понимании, относящихся к конкретным элементам определенной учебной программы.

— communication (общение): изучаемый иностранный язык это главное коммуникативное средство на уроке.

— cognition (познание): развитие навыков мышления, которые связывают формирование концепций (абстрактных и конкретных), понимание и язык.

— culture (культура): углубленное понимание своей и других культур, развитие межкультурных

навыков, знакомство с альтернативными точками зрения и общим пониманием.

CLIL (Content and Language Integrated Learning) на уроках английского языка требует особой подготовки от преподавателя:

- необходимо изучить предмет, который будет изучаться на уроке английского.
- подобрать соответствующие материалы, подходящие по возрасту, школьной программе и уровню владения английским языком.
- составить дополнительные вопросы, задания и интерактивные упражнения.
- выделить необходимую лексику.

Если стоит вопрос о проведении интегрированного занятия для школьников, учителю английского языка необходимо объединить свои усилия с преподавателем другой дисциплины. Поэтому уроки математики, физики и химии могут вызвать затруднения у учителей английского языка. В то время как такие предметы как история, география, литература могут стать идеальными для проведения. Одна из ключевых вещей, о которых следует помнить, заключается в том, что языку и предметному содержанию придается равный вес и что его не следует рассматривать как языковой класс или предметный класс, просто преподаваемый на иностранном языке.

Если мы хотим получить эффективный урок, нужно определить:

- цель интегрированного урока
- выбрать предмет и тему
- составить план основной части урока
- рефлексия

При планировании интегрированного урока необходимо обратить внимание на:

1. Подготовительный этап

- Введение необходимой лексики.

2. Работа с текстом / аудио

- Основной этап работы. Например: иллюстрированные тексты или видео материалы вместо аудио. Наглядная информация воспринимается легче, ведь главная задача - это заинтересовать учеников. Тексты, выбранные для урока должны быть короткими и хорошо структурированными, ярко выраженные смысловые части: завязка, развитие событий, кульминация, работа с длинными текстами занимает много времени урока и утомляет обучающихся.

3. Определение и организация знаний

- На этом этапе детям необходимо обработать информацию, которую они получили. Классифицировать идеи текста или аудио помогут таблицы и диаграммы. Рекомендуют использовать "ideational frameworks" или "diagrams of thinking". Однако тип диаграммы зависит от текста и задачи, которая стоит перед учениками. Например, если в тексте есть историческая информация или важна последовательность действий и событий, можно построить с учениками time line, а идеи и причинно-следственные связи отразить в красочной mind map. Этот этап работы должен быть сосредоточен, как на развитии языка, так и получении предметных знаний.

4. Задания для студентов по тексту/аудио/ видео

- Задания на говорение могут включать в себя опросы ребят / сбор информации в классе с помощью анкет, игры на угадывание слов, соединение ответов и вопросов, слов и их определений, частей предложения и все, что поможет детям говорить и при этом оставаться в фокусе.

Проблема интегративных взаимодействий чрезвычайно актуальна в современной методике. Интеграция вносит свой вклад в решение задачи разностороннего, поликультурного развития личности и является

неотъемлемой частью процесса построения личностно - ориентированной модели. Интегративные процессы заметно обогащают

образовательное пространство школы. Они диктуют применение новых методов и технологий.

Многогранное раскрытие явлений и процессов, основанное на взаимосвязи естественнонаучных, гуманитарных и художественно - эстетических знаний, способствует формированию личности ребенка,

умеющей мыслить, чувствовать, сопереживать, действовать.

Выводы:

Нет сомнений в том, что реализация интегрированных уроков требует переосмысления традиционных концепций языкового класса и преподавателя языка. Потому что учителям придется скорректировать свою методику, чтобы учащиеся понимали содержание.

Учителя не смогут просто «передать» содержание, предполагая, что их аудитория понимает. Им придется подумать о других средствах (групповая работа, задания и т. Д.), Которые приведут к усилению акцента на обучении, основанном на навыках. Учебные материалы также должны отражать этот подход.

Ученики будут изучать язык, который более четко сфокусирован и связан с предметом, который им необходимо изучать. Уроки данного типа развивают потенциал учеников, способствуют активному восприятию окружающей действительности, пониманию и обнаружению причинно-следственных связей, развитию логики, мышления и коммуникативных навыков. Они больше, чем обычно, способствуют развитию языка, формированию способности сравнивать, обобщать и делать выводы. Также хотелось бы отметить что, форма проведения интегрированных уроков нестандартна, увлекательна. По моему мнению, интегрированные уроки дают ученику достаточно широкое и яркое представление о мире, в котором он живет, о взаимопомощи, о существовании многообразного мира материальной и художественной культуры.

Список литературы

1. Боброва Н.Е. Особенности использования методики CLIL в рамках иноязычной подготовки студентов. Филологические науки, вопросы теории и практики. 2017.
2. Горицкая Г.В. Развитие профессиональных навыков преподавателей технического вуза средствами английского языка. Казанский педагогический журнал. 2014. №2.
3. Клец Т.Е. К вопросу об использовании предметно-языкового интегрированного обучения CLIL в системе иноязычной подготовки студентов. Иностранные языки: лингвистические и методические аспекты. 2015. №30.
4. Солнцева-Накова Е. Тенденции и перспективы развития двуязычного образования. Инновационные проекты и программы в образовании. 2013. №5.

© Е.Р. Комиссарова, 2021

© И.В.Курасова, 2021

УДК 378

ПРИМЕНЕНИЕ ДИСТАНЦИОННЫХ ФОРМ ОБУЧЕНИЯ НА ЗАНЯТИЯХ ПО ОГНЕВОЙ ПОДГОТОВКЕ В ВУЗАХ МВД РОССИИ

КУРШЕВ АЛЬБЕРТ ХАСАНОВИЧ

подполковник полиции, старший преподаватель кафедры огневой подготовки, Северо-Кавказский институт повышения квалификации (филиал) Краснодарского университета МВД России

Аннотация: Цель данного исследования состоит в изучении проблем и перспектив применения дистанционных технологий обучения на примере практикоориентированной дисциплины «Огневая подготовка». Основу системы дистанционного обучения составляют информационные и телекоммуникационные технологии, главным предназначением которых является обеспечение взаимодействия между всеми участниками образовательного процесса.

Ключевые слова: дистанционное обучение, огневая подготовка, слушатели образовательных организаций МВД России.

APPLICATION OF DISTANCE LEARNING FORMS IN FIRE TRAINING CLASSES IN THE UNIVERSITIES OF THE MIA OF RUSSIA

Kurshev Albert Khasanovich

Abstract: The purpose of this study is to study the problems and prospects of using distance learning technologies using the example of the practice-oriented discipline "fire training". The basis of the distance learning system is made up of information and telecommunication technologies, the main purpose of which is to ensure interaction between all participants in the educational process.

Keywords: distance learning, fire training, students of educational organizations of the Ministry of Internal Affairs of Russia.

Дистанционное обучение состоит в контролируемой со стороны преподавателя самостоятельной работе слушателей образовательных организаций МВД России, которые проходят курсовое обучение по соответствующей учебной образовательной программе, согласно индивидуальному расписанию по месту нахождения и прохождения службы без отрыва от основной профессиональной деятельности.

Образовательные организации МВД России организуют учебный процесс посредством дистанционного обучения на основе различных способов доставки электронного контента и доступных инструментов коммуникации обучающихся и преподавателей в электронной информационно-образовательной среде (ЭИОС) [1, 3].

Электронная информационно-образовательная среда вузов МВД России организована в соответствии с требованиями Закона «Об образовании в Российской Федерации» и реализуемых образовательных стандартов последнего поколения. Основу ЭИОС составляет платформа «MOODLE», которая обеспечивает возможность освоения образовательных программ в полном объеме независимо от места нахождения обучающегося. На примере деятельности кафедр огневой подготовки вузов МВД России отметим, что в ЭИОС выставляются все необходимые учебно-методические материалы, а также

задания в формате промежуточного и итогового контроля знаний.

Дистанционное обучение можно охарактеризовать как «удаленную» работу лиц вовлечённых в образовательный процесс, а именно преподавателя и слушателя, которые географически могут находиться в различных местах, как по месту работы, службы так и дома и предполагает бесперебойную работу электронных средств передачи и приема информации, а также программных средств для организации учебного процесса [1, 2].

Рассмотрим перспективные направления применения дистанционного формата обучения.

В качестве основной положительной характеристики подобной формы обучения – является возможность обучения по месту прохождения службы, работы, без отрыва от основной сферы деятельности, что в свою очередь позволяет обучающимся более продуктивно и эффективно распределять свое время.

В качестве второй положительной стороны можно отметить – сокращение финансовых расходов на обучение в целом, относительно обучающихся это происходит за счёт экономии денежных средств, в том числе и бюджетных (командировочные расходы, транспорт, проживание). В образовательных организациях в свою очередь сводится к минимуму использование аудиторного фонда и материально-технической базы, библиотечного фонда и т.д.

Еще одна положительная сторона подобной формы обучения – абсолютно все обучающиеся находятся в равных условиях и к ним предъявляются равные и одинаковые требования. Также сторонники внедрения дистанционного обучения указывают на уменьшение нервозности обучающихся при проведении промежуточного и итогового контроля знаний (нет психологического барьера, нет боязни преподавателя) [4, 5].

Теперь о проблемах применения дистанционного обучения.

В первую очередь, дистанционное обучение лишает слушателя очного общения с преподавателем. Это снижает общую мотивацию обучающихся. Как правило, здесь на помощь приходит использование видеоконференцсвязи, индивидуальной переписки между преподавателем и слушателями, однако подобный формат обучения требует высокой саморганизованности и дисциплины со стороны обучающихся.

Также, одной из проблем дистанционного обучения можно считать реализацию активных форм обучения. В данном случае речь идет о специфике определенных дисциплин, в частности огневой подготовки, реализация которой предполагает проведение занятий на стрелковых объектах (тиры, стрельбища, полигоны и т.д.) с применением учебного и боевого оружия, мишенного оборудования и имитационных средств, макетов позволяющих создавать условия под необходимые упражнения стрельб являются основным видом занятий [2, 4].

Третьей проблемой можно назвать полное отсутствие у слушателей, прошедших обучение в дистанционной форме по дисциплине «Огневая подготовка» практического опыта работы с оружием и боеприпасами. Процесс приобретения слушателями практических умений и навыков основывается на учебных и учебно-тренировочных упражнениях, а также стрелковых тренировках с использованием учебного оружия, специальных имитационных средств обучения позволяющим моделировать различные ситуационные задачи, приближенные к реальным условиям огневого контакта с преступником. Также не стоит забывать об опыте, который формируется именно практикой работы с оружием, это и «настрел», и привыкание к оружию и многократное выполнение тактически правильных действий, кроме того при этом одновременно проверяется уровень огневой подготовки сотрудников, в том числе при возникновении нестандартных (экстремальных) условий при самостоятельном несении службы [1, 5].

Таким образом, присутствие преподавателя играет важную психологическую роль, который хорошо ориентируется в потенциальных возможностях каждого стрелка.

Одним из вариантов решения данной проблемы, на наш взгляд, может стать организация смешанной формы обучения, которая предполагает проведение практических занятий в самих территориальных органах сотрудниками, отвечающими за профессиональную подготовку на закрепленных за ними стрелковых объектах, далее в конце курса обучения, в течении нескольких последних дней слушатели прибывают в учебное заведение для сдачи итоговой аттестации [3, 4].

Таким образом, несмотря на все сложности, возникающие в процессе обучения возможно определяющими факторами дистанционного обучения могут являться экономическая составляющая и неотрывность обучающихся от служебной деятельности.

Список литературы

1. Жамборов А.А. О некоторых вопросах дистанционного обучения в современных условиях (на примере дисциплины "Огневая подготовка") // Евразийский юридический журнал. 2021. № 1 (152). С. 363-364.
2. Карданов А.К., Настуев Э.Б. Применение дистанционного обучения на занятиях по физической культуре со слушателями образовательных организаций МВД России // Гуманитарные исследования Центральной России. 2020. № 2 (15). С. 39-44.
3. Тхазеплов Р.Л., Малкандуева Л.А. Условия эффективной реализации дистанционных методов обучения в системе профессионального образования // Образование. Наука. Научные кадры. 2020. № 4. С. 340-342.
4. Планкин К.В. Сложности и перспективы реализации дистанционной формы обучения в образовательных организациях МВД России в условиях пандемии COVID-19 // Ученые записки Казанского юридического института МВД России. 2020. Т. 5. № 2 (10). С. 211-215.
5. Фалькина Т.Ю., Старикова О.Н. Проблемы внедрения дистанционных технологий в образовательных организациях МВД России // Вестник Московского университета МВД России. 2017. № 1. С. 26-29.

УДК 378

СОВЕРШЕНСТВОВАНИЕ НАВЫКОВ ПРИМЕНЕНИЯ ФИЗИЧЕСКОЙ СИЛЫ И БОЕВЫХ ПРИЕМОВ БОРЬБЫ СОТРУДНИКАМИ ПОЛИЦИИ

КОДЗОКОВ АЗНАУР ХАСАНОВИЧ

кандидат педагогических наук, старший преподаватель кафедры
физической подготовки, майор полиции
Северо-Кавказский институт повышения квалификации (филиал)
Краснодарского университета МВД России

Аннотация: В статье рассмотрены вопросы формирования и совершенствования умений и навыков применения физической силы и боевых приемов борьбы, а также технических, физических и психологических возможностей сотрудников полиции в адрес правонарушителя с учетом особенностей противника в сложившейся экстремальной ситуации. В результате исследования мы приходим к выводу о том, что навыки применения боевых приемов борьбы необходимы сотрудникам для обеспечения личной безопасности и готовности к успешному выполнению профессионально-служебных задач.

Ключевые слова: сотрудники полиции, физическая сила, боевые приемы борьбы, правонарушитель, пресечение.

IMPROVING THE SKILLS OF POLICE STRENGTH AND COMBAT METHODS

Kodzokov Aznaur Khasanovich

Abstract: The article deals with the formation and improvement of the skills and abilities of the use of physical force and combat techniques of struggle, as well as the technical, physical and psychological capabilities of police officers against the offender, taking into account the characteristics of the enemy in the current extreme situation. As a result of the study, we come to the conclusion that the skills of using combat methods of fighting are necessary for employees to ensure personal safety and readiness to successfully perform professional and service tasks.

Keywords: police officers, physical strength, fighting techniques, offender, suppression.

Вопросы применения физической силы сотрудниками полиции не теряют своей актуальности, ввиду того, что данное обстоятельство может повлечь за собой ущемление прав граждан. И действия сотрудников должны носить обоснованный и законный характер. В каждом случае необоснованного применения физической силы к сотрудникам органов внутренних дел подрывается доверие со стороны гражданского населения. Отсюда при выполнении своих профессиональных обязанностей сотрудники полиции должны демонстрировать высокий уровень служебно-этических качеств и строгое соблюдение принципов правового государства [4, 8].

Профессиональная компетентность сотрудника полиции строится на таких концептах, как образованность сотрудника, опыт практической деятельности и высокий уровень физической подготовлен-

ности на момент выполнения задачи. На повышение уровня профессиональной компетентности оказывают влияние длительное обучение и непрерывная служебная деятельность [1, 5]. При этом достижение надлежащего уровня профессионализма обусловлено сохранением здоровья и жизни сотрудника полиции, чтобы иметь возможность применить к правонарушителю, совершившему административное правонарушение, меры силового воздействия. И главная задача, стоящая перед сотрудниками полиции при применении мер силового воздействия, состоит в адекватной оценке опасности и характере действий злоумышленника.

При формировании готовности к правомерному применению физической силы в целях обеспечения готовности к насильственному задержанию правонарушителя осуществляется на занятиях по профессионально-прикладной физической подготовке, которые организуются в подразделениях органов внутренних дел в соответствии с Приказом МВД России от 1 июля 2017 г. № 450 «Об утверждении Наставления по организации физической подготовки в органах внутренних дел Российской Федерации» [2]. Данный документ регламентирует порядок организации, цели и задачи физической подготовки в подразделениях ОВД: «занятия формируют определенные знания, умения, практический опыт и навыки, которые будут применяться сотрудниками ОВД при решении оперативно-служебных задач, связанных с применением физической силы при пресечении противоправных деяний и задержании лиц, которые их совершают» [6].

Известно, что основными требованиями к готовности сотрудников полиции к применению физической силы в адрес злоумышленников выступают наличие целеустремленности, организованности, высокого уровня мастерства и способности творчески подходить к решению оперативных и служебных задач.

Готовность к применению физической силы против правонарушителя состоит в правомерных действиях сотрудников полиции, осуществляемых в соответствии с заранее разработанными алгоритмами действий в чрезвычайных и экстремальных ситуациях, чтобы минимизировать ошибки, которые могут привести к негативным последствиям, как для правонарушителя, так и для граждан, а вместе с тем и самого сотрудника.

Правильное и правомерное применение физической силы выступает одной из существенных мер административного принуждения, которую сотрудники полиции применяют для защиты интересов личности, государства и общества от противоправных посягательств со стороны антиобщественных элементов, а также для обеспечения и поддержания общественной безопасности граждан и самого сотрудника [7, 8].

Для правомерного применения физической силы сотрудники полиции должны действовать в соответствии с заранее разработанными алгоритмами действий в чрезвычайных и экстремальных ситуациях, чтобы минимизировать ошибки, которые могут привести к негативным последствиям, как для злоумышленника, так и для граждан, а вместе с тем и самого сотрудника.

Для обеспечения защиты законных интересов законопослушных граждан от общественно опасного вмешательства со стороны антиобщественных элементов необходимы эффективные меры защиты, в том числе применение физической силы со стороны сотрудников полиции. Однако мы уже обращали на это внимание – здесь на первый план выходит глубокое вторжение в сферу основных прав личности, закрепленных в Конституции Российской Федерации, в которой высок риск серьезных и необратимых последствий, вплоть до лишения человека жизни. Следовательно, при применении физической силы в каждом конкретном случае необходимо строго соблюдать нормы законодательного и правового регулирования [3, 9].

В законодательно-правовом регулировании применения сотрудниками полиции физической содержится позиция «предел», отклонение от которой чревато наступлением ответственности, установленной законодательством Российской Федерации. Следовательно, перед применением физической силы полицейский должен выполнить свои прямые обязанности и проинформировать правонарушителя о том, что он является сотрудником полиции, сделать предупреждение о своем намерении, чтобы у правонарушителя была возможность выполнить законное распоряжение сотрудника [1, 3].

Однако практика показывает случаи, когда промедление с применением физической силы может

привести к необратимым последствиям или создать непосредственную угрозу жизни и здоровью гражданина или сотрудника. В такой ситуации при применении физической силы целесообразно руководствоваться текущей ситуацией, степенью опасности действий лиц, против которых они применяются, а также характером и силой сопротивления, оказываемого со стороны злоумышленника [6, 9].

Таким образом, сотрудник всегда должен помнить о законности применения боевых приемов и согласовывать свои действия с нормами профессиональной этики. Отсюда, процесс физической подготовки ориентирован на формирование готовности к правомерному применению физической силы и результативности применения служебно-прикладных навыков, что является элементом тактической подготовки сотрудника полиции [5, 9].

Список литературы

1. Приказ МВД России от 1 июля 2017 г. № 450 «Об утверждении Наставления по организации физической подготовки в органах внутренних дел Российской Федерации» [Электронный ресурс] // Режим доступа <https://base.garant.ru/12182530/> (дата обращения 30.08.2021).
2. Афов А.Х. Правовые аспекты применения физической силы и боевых приемов борьбы сотрудниками полиции // Пробелы в российском законодательстве. 2020. Т. 13. № 4. С. 146-149.
3. Бештоев Р.О. Обучение техническим основам применения боевых приемов борьбы на занятиях по физической подготовке // Образование. Наука. Научные кадры. 2021. № 1. С. 138-140.
4. Дадов А.В. Эффективность обучения сотрудников полиции применению физического воздействия // Образование. Наука. Научные кадры. 2020. № 2. С. 210-212.
5. Доттуев Т.И. Концепция обучения боевым приемам борьбы сотрудников ОВД России // Культура физическая и здоровье. 2019. № 2 (70). С. 142-143.
6. Мешев И.Х., Губжиков А.Х., Тхазеплов Р.Л. Обучение слушателей образовательных организаций МВД России боевым приемам борьбы в структуре их физической подготовки // В сборнике: Культура физическая и здоровье современной молодежи. Материалы III Международной научно-практической конференции. Редколлегия: Н.И. Бугаков [и др.], под редакцией А.И. Бугакова, С.А. Бортниковой. Воронеж, 2020. С. 329-336.
7. Тхазеплов Р.Л., Ярославский М.А. Применение физической силы при выполнении служебных обязанностей сотрудниками полиции // Образование. Наука. Научные кадры. 2021. № 1. С. 100-102.
8. Хажироков В.А., Мешев И.Х., Кодзоков А.Х. Боевые приемы борьбы в физической подготовке сотрудников органов внутренних дел Российской Федерации // Педагогический журнал. 2020. Т. 10. № 1-1. С. 147-153.
9. Черкесов Р.М., Настуев Э.Б., Канукоев А.М. Совершенствование обучения сотрудников полиции боевым приемам борьбы и рукопашного боя на занятиях по физической подготовке в образовательных организациях МВД России // Теория и практика физической культуры. 2020. № 9. С. 68-69.

УДК 37.04-053

АКТИВНЫЕ МЕТОДЫ ОБУЧЕНИЯ В ВУЗЕ КАК ФАКТОР ФОРМИРОВАНИЯ УЧЕБНОЙ МОТИВАЦИИ У БУДУЩИХ БАКАЛАВРОВ

ПАЗДНИКОВ ВЛАДИСЛАВ ВИКТОРОВИЧ,

Студент

ФАЛУНИНА ЕЛЕНА ВАСИЛЬЕВНА

д.психол.н., профессор

ФГБОУ ВО «Братский государственный университет»

Аннотация: статья посвящена анализу теоретических основ проблемы развития учебной мотивации у будущих бакалавров посредством технологий активного обучения в вузе. Рассмотрены сущность и содержание понятия «методы активного обучения» в психолого-педагогической науке и образовательной практике. Показана возможность развития учебной мотивации будущих бакалавров в учебном процессе вуза посредством активных методов обучения.

Ключевые слова: активные методы обучения; учебная мотивация обучающихся в вузе; активные педагогические технологии.

ACTIVE METHODS OF TEACHING AT THE UNIVERSITY AS A FACTOR IN THE FORMATION OF EDUCATIONAL MOTIVATION FUTURE BACHELORS

Pazdnikov V.V.,

Falunina E.V.

Abstract: the article is devoted to the analysis of the theoretical foundations of the problem of developing educational motivation for future bachelors through active learning technologies at the university. The essence and content of the concept of «methods of active learning» in psychological and pedagogical science and educational practice are considered. The possibility of developing the educational motivation of future bachelors in the educational process of the university through active teaching methods is shown.

Keywords: active teaching methods; educational motivation of students at the university; active pedagogical technologies.

Исследования последних лет в психолого-педагогической науке и образовательной практике показали, что успешность усвоения учебных дисциплин будущими бакалаврами в вузе зависит не только от содержания обучения, но и главным образом, от того, как осуществляется сам образовательный процесс: индивидуально или коллективно; авторитарно или личностно-ориентированно; с опорой на когнитивные функции обучающихся (внимание, восприятие, память) или на весь личностный потенциал, включая индивидуальный опыт, а так же общие и специальные способности и др.; и безусловно, с помощью репродуктивных или активных методов обучения.

Наши исследования показали, что коллективный, но личностно-ориентированный подход в обучении будущих бакалавров, с опорой на личностный потенциал обучающихся, при грамотном применении активных методов обучения – максимально мотивирует студентов к профессиональному и личностному саморазвитию.

Исследования ряда учёных (А.А. Вербицкого, В.К. Вилюнаса, А.И. Гебоса, О.С. Гребенюк, Е.П. Ильина, А.Н. Леонтьева, А.К. Марковой, Е.Ю. Патяевой, А.А. Реан, П.М. Якобсона, В.А. Якуниной и др.) показали, что мотивация является главной движущей силой в процессе формирования специалиста любого уровня. В работах этих исследователей было показано, что эффективность учебного процесса прямо связана с тем, насколько высока заинтересованность обучающихся в овладении будущей профессией. На успешность обучения большое влияние оказывают различные факторы: мотивы и направленность личности; интересы и склонности; ценностные установки и потребности; навыки по переработке информации и полученные ранее знания, умения и навыки; общеобразовательный уровень и личный опыт самих обучающихся и др.

Федеральный государственный образовательный стандарт высшего образования акцентирует внимание на том, что современный выпускник вуза должен не только владеть специальными знаниями, умениями и навыками, но и ощущать потребность в достижениях и стремление к успеху; иметь интерес к накоплению знаний и к самостоятельной деятельности; к непрерывному самообразованию и саморазвитию; желание быть востребованным на рынке труда. Всё вышеперечисленное имеет прямое отношение к мотивации личности и мотивированию обучающихся в процессе получения высшего образования.

Большую роль в изучении проблемы мотивационного поведения и формирования мотивационной сферы личности внесли И.Р. Алтунина, В.Г. Асеев, Л.И. Божович, В.К. Вилюнас, Р.А. Жданова, Е.П. Ильин, А.К. Маркова, Т.А. Матис, Г.И. Щукина, П.М. Якобсон и др. В то же время, проблема мотивации учебной деятельности студентов вуза – остается актуальна и сегодня, и молодежь возрастной категории от 17 до 22 лет является наиболее пассивной частью общества. Преподаватели вуза постоянно сталкиваются с отсутствием регулярной и целенаправленной учебной деятельности будущих бакалавров и вынуждены ее мотивировать всевозможными способами.

Одним из таких способов является систематическое применение на лекционных и практических занятиях комплекс методов активного обучения.

В настоящее время все более четко обозначается многосторонний и комплексный подход к характеристике сущности активного обучения и его методов.

Активные методы обучения (АМО) – это методы, характеризующиеся высокой степенью включенности обучающихся в учебный процесс, активизирующие их познавательную и творческую деятельность при решении поставленных задач посредством упорядоченного взаимодействия и совместной деятельности преподавателя и обучаемых [1].

Современные активные методы обучения (АМО) – это методы, направленные на активизацию мышления обучаемых, характеризующиеся высокой степенью интерактивности, мотивации и эмоционального восприятия учебного процесса, позволяющие не только дать студентам знания, но и обеспечить формирование и развитие их познавательных интересов, общих и специальных способностей, творческого мышления, умений и навыков самостоятельного умственного труда и др.

Анализ научной литературы показал, что отсутствие условий для проявления активности и самостоятельности обучающихся в учебном процессе приводит к тому, что интеллектуальные способности студентов не развиваются, когнитивные функции снижаются, стремление к саморазвитию неумолимо падает. В то же время, широкое использование активных методов обучения, побуждает к мыслительной и практической деятельности обучающихся, развивает интеллектуальный потенциал, обеспечивает стремление к постоянному овладению знаниями и деятельному желанию к применению новых полученных знаний на практике.

Объектом нашей аналитической работы выступила учебная мотивация будущих бакалавров.

Предметом исследования стала проблема развитие учебной мотивации у будущих бакалавров посредством активных методов обучения в образовательном процессе вуза.

В качестве методологической основы исследования выступили принципы отечественной психологии: принцип детерминизма, принцип единства сознания и деятельности, принцип активности, принцип системности (Б.Г. Ананьев, Л.С. Выготский, А.Н. Леонтьев, К.К. Платонов, С.Я. Рубинштейн и др.).

Теоретическим обоснованием темы выступили научные труды ряда отечественных и зарубеж-

ных ученых. Так, проблема разработки в образовательной практике современного вуза активных методов обучения изучалась А.А. Балаевым, А.А. Вербицким, М.Н. Гаруновым, П.Б. Гребенюк, Г.И. Ибрагимовым, Е.А. Литвиненко, В.Я. Платовым, В.В. Подиновским, В.И. Рыбальским и др.

В основу всех современных форм и методов активного обучения заложен деятельностный подход, раскрытый в трудах Н.Я. Гальперина, А.Н. Леонтьева, Н.Г. Салминой, Н.Ф. Талызиной и др. Большую роль в изучении проблемы учебной мотивации будущих бакалавров посредством технологий активного обучения в вузе внесли: И.Р. Алтунина, В.Г. Асеев, Л.И. Божович, В.К. Вилюнас, Р.А.Жданова, Е.П. Ильин, А.К. Маркова, Т.А. Матис, Г.И. Щукина, П.М. Якобсон.

В качестве психодиагностических методик исследования были применены:

- методика «Изучение мотивации обучения в вузе» Т.И. Ильина;
- методика «Определение направленности личности» В. Смекал и М. Кучер (на основе ориентировочной анкеты Б. Басса).

Исследование проводилось на базе ФГБОУ ВО «Братский государственный университет», выборку исследования составили 25 обучающихся в возрасте 19-24 лет по направлению подготовки 44.03.02 психолого-педагогическое образование, профиль подготовки: психология образования [2].

При реализации исследовательской работы, мы опирались на следующие теоретико-концептуальные положения:

- 1) К преимуществам методов активного обучения в учебном процессе относят:
 - высокий уровень активности всех участников в ходе всего занятия;
 - формирование у обучающихся новых ценностных ориентиров и установок в общении, способствующих самораскрытию и самореализации личности;
 - приобретение участниками навыков работы в группе;
 - развитие активной социально-психологической позиции, собственного отношения к проблемам или излагаемому материалу; способности производить значимые преобразования в сфере не только межличностных, но и официальных, деловых отношений и др.
- 2) С целью достижения максимального эффекта в процессе обучения участников следует придерживаться следующих принципов работы в группе:
 - принцип добровольности;
 - принцип «здесь и теперь»;
 - принцип персонификации высказываний;
 - принцип активности;
 - принцип равного общения;
 - принцип конфиденциальности;
 - принцип искренности и открытости.
- 3) Согласно теории А.С. Выготского обучение влечет за собой развитие, так как личность развивается в процессе деятельности.
Именно в активной деятельности, направляемой преподавателем, студенты овладевают необходимыми знаниями, умениями, навыками для их профессиональной деятельности, развиваются творческие способности.
- 4) В основе классификации методов педагогического воздействия Ю.К. Бабанского лежит теория деятельности, в рамках которой ученый выделил четыре группы методов взаимодействия педагога и обучающихся:
 - формирование сознания личности;
 - организация деятельности и общения;
 - стимулирование и мотивирование;
 - контроль, самоконтроль и самооценка.
- 5) Н.Ф. Талызина предлагает следующие этапы усвоения учебного материала и их содержание:
 - мотивационный этап (формулировка и постановка проблемы преподавателем перед обучающимися);
 - предварительное знакомство (знакомство с деятельностью и знаниями);

- действия в материализованной форме (выполнение формируемой деятельности);
- внешнеречевой этап (рассуждение о решении задач).

И.А. Сасова предлагает при выборе метода обучения на первый план выходит принцип «учись, делая», что действительно отражает единство обучения, освоение способ деятельности, формирование компетенций, реализации планов:

- вынужденная активность мыслительной деятельности;
- постоянная вовлеченность в образовательный процесс;
- высокая степень мотивации и самостоятельность в выборе решений;
- диалогическая и полилогическая форма взаимодействия преподавателя и обучающегося;
- рефлексивная деятельность преподавателя и обучающихся.

7) Т.С. Панина и Л.Н. Вавилова к методам интерактивного обучения относят: эвристическую беседу, презентации, дискуссии, «мозговой штурм», метод «круглого стола», метод «деловой игры», конкурсы практических работ с их обсуждением, ролевые игры, тренинги, коллективные решения творческих задач, кейс-метод, практические групповые и индивидуальные упражнения, моделирование производственных процессов, групповую работу с авторскими пособиями, обсуждение специальных видеозаписей; педагогическую студию, встречи с приглашенными специалистами и др.

8) С.В. Яремчук предлагает следующую классификацию активных методов обучения:

- методы, направленные на формирование знаний: «активные лекции», кооперативные методы обучения;
- методы, направленные на формирование представлений и установок: дискуссии, метод анализа конкретных ситуаций;
- методы, направленные на формирование и совершенствование умений и навыков: ролевые игры, имитационные игры, большие игры.

9) Классификация активных методов обучения на имитационные методы и неимитационные методы:

- имитационные методы подразделяют на игровые и неигровые. Игровые методы подразделяют на: деловые игры, дидактические или учебные игры, игровые ситуации, игровые приемы и процедуры, тренинги в активном режиме, разыгрывание ролей. Неигровые методы – имитационные упражнения, групповой тренинг, анализ конкретных ситуаций, кейс и др.;

- неимитационные методы – это проблемные семинары и лекции, тематические дискуссии, беседы, групповые консультации, «мозговая атака», презентации, упражнения, олимпиады и др.

10) По типу деятельности участников в ходе поиска решения задач выделяют:

- методы построенные на ранжировании по различным признакам предметов или действий;
- методы оптимизации процессов и структур;
- методы проектирования и конструирования объектов; выбора тактики действий в управлении, общении и конфликтных ситуациях; решения исследовательских, управленческих или социально-психологических задач; демонстрация и тренинг навыков внимания, креативности, оригинальности, быстроты мышления и др.

11) По численности участвующих выделяют методы:

- индивидуальные;
- групповые;
- коллективные;
- методы, предполагающие работу участников в диадах и триадах.

12) С точки зрения педагогики, методы активного обучения как средство развития познавательной активности обучающихся разделяют на три группы наиболее интересных для использования в целях управления формированием мышления:

- методы программированного обучения;
- методы проблемного обучения;
- методы интерактивного (коммуникативного) обучения.

Программированное обучение – это система последовательных действий (операций), выполне-

ние которых ведет к заранее запланированному результату. Основная цель программированного обучения – улучшение управления учебным процессом.

У истоков этого вида обучения стояли американские дидакты и психологи Н. Краузер, С. Пресси, Б. Скиннер, в отечественной науке этими вопросами занимались Г.Я. Гальперин, А.М. Матюшкин, Н.Ф. Талызина и др. Особенности программированного обучения заключаются в следующем:

- учебный материал разделяется на отдельные порции;
- учебный процесс состоит из последовательных шагов, содержащих порцию знаний и мыслительных действий по их усвоению;
- каждый шаг завершается контролем (вопросом, заданием и т.п.);
- каждый учащийся работает самостоятельно и овладевает учебным материалом в посильном для него темпе;
- преподаватель выступает организатором обучения помощником (консультантом) при затруднениях, осуществляет индивидуальный подход.

Проблемное обучение – это форма организации умственного процесса при приобретении знаний путем самостоятельного решения проблем, развития творческого мышления и познавательной активности обучающихся. Важным этапом является создание проблемной ситуации, представляющей собой ощущение мыслительного затруднения.

Интерактивное обучение – обучение, при котором центральное место занимает не отдельный обучающийся как индивид, а группа взаимодействующих участников обучения, которые, обсуждая вопросы, дискутируют между собой, стимулируют и активизируют мыслительную деятельность друг друга. При применении интерактивных методов сильнее всего действует на интеллектуальную активность, что стимулирует дух соревнования и состязательности, направляет на коллективный поиск истины.

К методам интерактивного обучения могут быть отнесены: метод эвристической беседы; метод дискуссии; «мозговой штурм»; метод круглого стола; метод деловой игры; конкурсы практических работ обучающихся с их обсуждением, и другие методы.

Использование преподавателем в его профессиональной деятельности данной классификации, помогает решению тех дидактических задач, которые он ставит перед собой на каждом учебном занятии. Применение активных методов обучения является одним из наиболее эффективных средств вовлечения студентов в учебно-познавательную деятельность.

В заключении необходимо отметить, что в данной статье был проведен анализ теоретических основ проблемы развития учебной мотивации у будущих бакалавров посредством технологий активного обучения в вузе. Рассмотрены сущность и содержание понятия «методы активного обучения» в психолого-педагогической науке и образовательной практике. Показана возможность развития учебной мотивации будущих бакалавров в учебном процессе вуза.

Список литературы

1. Фалунина Е.В. Современный взгляд на применение методов активного социально-психологического обучения в системе высшего образования. // Евразийский союз ученых (ЕСУ) Ежемесячный научный журнал № 3 (72) / 2020. Ч. 4. – С. 65 – 67.

2. Паздников В.В., Фалунина Е.В. Возможности развития учебной мотивации будущих психологов образования посредством методов активного обучения в вузе. // АКТУАЛЬНЫЕ ВОПРОСЫ СОВРЕМЕННОЙ НАУКИ И ОБРАЗОВАНИЯ: сборник статей XII Международной научно-практической конференции. В 2 ч. Ч. 2. – Пенза: МЦНС «Наука и Просвещение». – 2021. – 294 с. – С. 117 – 122.

3. Сурьев Н.А. Использование активных методов обучения на уроках права в общеобразовательной школе. // Конкурс лучших студенческих работ: сборник статей II Всероссийского научно-исследовательского конкурса. В 2 ч. Ч. 1. – Пенза: МЦНС «Наука и Просвещение». – 2020. – С. 162 – 167.

УДК 373.2

АДАПТАЦИЯ ДЕТЕЙ РАННЕГО ВОЗРАСТА В ДЕТСКОМ САДУ

ЗАБЕЛЬНИКОВА АНАСТАСИЯ АЛЕКСАНДРОВНА

Студент

ГОУ ВО МО «Государственный гуманитарно-технологический университет»

*Научный руководитель: Толкова Наталья Михайловна**к.п.н., доцент кафедры**ГОУ ВО МО «Государственный гуманитарно-технологический университет»*

Аннотация: Статья посвящена проблеме адаптации младших дошкольников в условиях дошкольного образовательного учреждения. В статье проведен анализ теоретических исследований на выбранную тему, а также рассмотрены условия благополучной адаптации детей в детском саду.

Ключевые слова: ребенок, адаптация, младший дошкольный возраст, ранний возраст, детский сад.

ADAPTATION OF YOUNG CHILDREN IN KINDERGARTEN

Zabelnikova Anastasia Alexandrovna*Scientific supervisor: Tolkova Natalia Mikhailovna*

Annotation: The article is devoted to the problem of adaptation of younger preschoolers in the conditions of a preschool educational institution. The article analyzes theoretical studies on the chosen topic, and also considers the conditions for the successful adaptation of children in kindergarten.

Keywords: child, adaptation, younger preschool age, early age, kindergarten.

Актуальность выбранной темы обусловлена тем, что первые дни нахождения «маленького взрослого» в детском саду – это достаточно сложный временной промежуток, требующий должного высокопрофессионального научно-методического и организационно-практического сопровождения психологической направленности не только для самого ребёнка, но и для всех участников воспитательно-образовательного процесса – родителей и их детей, воспитателей и т.п.

«Вхождение» ребёнком в новое пространство – непростой процесс, протекание которого будет положительным только в том случае, если будут созданы должные психологические условия. Подобные резкие перемены в жизни малыша можно охарактеризовать как стрессовую ситуацию, которая может вызвать негативные невротические реакции у ребенка. Поэтому очень важно правильно подготовить маленького индивида к этой ситуации, создать для него необходимые условия, чтобы смягчить негативные воздействия всех этих изменений в жизни индивида трёх лет.

Изучение и оптимизация процесса адаптации младших дошкольников к ДОО – это не новое направление в работах социологов, психологов и педагогов, но оно всегда остается актуальным, так как, несмотря на многочисленность уже существующих трудов и рекомендаций на эту тему, на практике все же ощущается недостаточная разработанность системы специальных и, главное, инновационных психолого-педагогических условий для быстрой и легкой адаптации детей.

Но для решения перечисленных проблем необходимо первоначально раскрыть суть и объем понятия «адаптация». Самое простое и общедоступное определение для адаптации: процесс приспособ-

ления к новым условиям. Педагогическая энциклопедия раскрывает понятие адаптация как «способность организма приспосабливаться к различным условиям внешней среды» [7].

Мы в своих теоретических исследованиях за отправную точку примем мнение Н. В. Кирюхиной, выделяющей три разновидности адаптации: биологическую, представленную процессом активных взаимодействий организма и среды; социальную, включающую в себя способности приспосабливаться к социальному окружению; физиологическую, олицетворяющую общие реакции, отвечающие на потребности, рождённые ситуацией [6].

Так же проведенный нами анализ теоретических источников показал, что многие ученые настаивают на тесной связи между адаптацией личности и ее социализацией. Например, Д.А. Андреева утверждает, что адаптация является условием социализации, причем и то, и другое включено в общий процесс взаимодействий человека и социума: адаптация, как выражение приспособлений личности к новым видам деятельности, а социализация, как процесс становления этой личности [2].

Адаптация представлена, как одна из важнейших стадий социализации личности в трудах А.В. Петровского и других современных отечественных психологов. При этом А.В. Петровский [6], отмечает, что очень важна стадия детской адаптации субъекта в социуме, т.е. тот период, когда ребёнок только входит в мир людей и становится объектом системы общественных взаимоотношений. В связи с этим, учитывая взаимосвязь процессов личностной адаптации и социализации, многие психологи (А. Адлер, Г. Олпорт, Д. Роттер, К. Роджерс, З. Фрейд, Э. Эриксон; Д.А. Андреева, И.К. Кряжева, А.В. Петровский) используют в своих научных трудах понятие «социально-психологическая адаптация».

Помимо этого, были найдены описания следующих видов процесса адаптации:

1) биологическая (П.К. Анохин, В.Г. Крысько, И.П. Павлов, И.М. Сеченов и др.), включающая в себя приспособления организмов к изменениям температуры, влажности, длины светового дня, атмосферного давления, уровня радиации, т.е. внешних условий;

2) психологическая/психическая (Э.А. Баранова, Л.В. Белкина, Ф.Б. Березин, Н.В. Иванов, В.Г. Крысько), представленная как: «процесс приближения внутреннего мира личности к социальным и социально-психологическим требованиям окружающей среды, условиям и содержанию общественной жизни людей, в интересах выполнения социальных ролевых функций» [4];

3) социальная (Э.А. Баранова, Л.В. Белкина, Ф.Б. Березин, Н.В. Иванов), под которой понимается: «приспособление человека к условиям новой социальной среды» [7].

Анализ исследований показывает, что главная трудность, которая подстерегает ребёнка при поступлении в ДОО, связана не с процессом его биологической адаптации к новому режиму дня, типу питания и т.д., а с обязательным включением его в группу неизвестных малышу ровесников, не всегда похожих на него, обладающих различными индивидуальными особенностями, но все вместе эта группа сверстников образует первую для малыша социальную общность, в которой ему предстоит найти свое место.

Страх – эмоция, которая зачастую сопровождает период адаптации. В незнакомом месте, среди незнакомых людей малыш во всем чувствует потенциальную угрозу. Он всего боится – других детей, новой обстановки, незнакомых взрослых, которые устанавливают правила, требуют послушания.

Кроме того, малыш боится сделать что-то неправильно, боится наказания. А, самое главное, он больше всего боится, что мама не придет за ним, забудет его и оставит в детском садике навсегда. Известно, что очень многим детям нелегко удается наладить контакт с другими детьми. Раньше всегда рядом была мама, ее присутствие давало уверенность, что всегда можно обратиться к ней за защитой и поддержкой, а теперь рядом чужая тетя, и малыш чувствует себя очень неуверенно.

Известно, что собственно адаптационный период проходит легче, если ребенок сможет наладить контакт со сверстниками, позитивное общение с другими малышами сильно отвлекает от всех страхов и тоски по дому и родителям.

В настоящее время уже накоплен большой положительный опыт организации приёма детей в ДОО. Во всех детских садах практикуется знакомство с родителями и ребенком до поступления в детский сад, анкетирование, педагогическое просвещение и многое другое. Для того, чтобы облегчить период адаптации для малышей и их семей, нужна целая система работы, продуманная во всех деталях,

построенная на многолетнем опыте, психологических и педагогических знаниях особенностей развития младшего дошкольника.

Дети младшего дошкольного возраста быстро утомляются, поэтому чтобы предупредить высокую утомляемость очень важно правильно организовать режим дня, следить за уровнем двигательной активности. Есть дети очень активные, подвижные, «живчики», а есть, наоборот, – очень медлительные, «копуши», некоторые – тревожны, другие смельчаки. Если рассмотреть причины многих индивидуальных различий, то можно выделить и условия жизни и воспитания, и состояние его здоровья.

Сочетание как многих внешних социальных факторов, так и внутренних врожденных физиологических и генетических определяют скорость развития ребёнка и некоторые индивидуальные особенности. В целом можно утверждать, что физически ослабленные дети сложнее и дольше приспосабливаются к новым условиям.

Анализ практического опыта и теоретических изысканий Н.М. Аксариной, В.Г. Алямовской, Л.И. Божович, Л.Г. Голубевой, Л.С. Выготского, А.И. Захаровой, А.Н. Леонтьева, С.Л. Рубинштейна и многих других ученых позволяет утверждать, что длительность, успешность и легкость адаптационного периода для младших дошкольников зависит от ряда факторов:

1) уровень развития социально-коммуникативных навыков дошкольника (ребенок с низким уровнем труднее идет на контакт со сверстниками и незнакомыми взрослыми);

2) несоответствие домашнего режима и режима в ДОО (ребенок будет испытывать психологический и физиологический дискомфорт от несовпадения привычных действий и потребностей с необходимыми);

3) несформированность навыков самообслуживания в соответствии с возрастом ребенка (ребенок, который ничего не умеет или не хочет делать сам, будет чувствовать себя в коллективе более самостоятельных детей неуютно, что повлечет за собой развитие комплексов и понижение самооценки);

4) отсутствие психологического настроя на регулярное посещение ДОО у самого ребенка и у его родителей (нерегулярность посещения, сомнения родителей по поводу необходимости соблюдения режима затягивают период адаптации);

5) глубина взаимопонимания и стиль отношений в семье воспитанника (чем лучше родители понимают переживания своего ребёнка, тем легче им будет помочь ему адаптироваться к ДОО). А также, одним из необходимых факторов для успешного процесса адаптации детей младшего дошкольного возраста к ДОО является способность и желание воспитателя выявить, понять и учитывать в своей работе индивидуальные психологические и физиологические особенности не только каждого своего воспитанника, но и его родителей. На эту тему очень точно высказался К. Д. Ушинский: «для того чтобы воспитывать ребенка во всех отношениях, его надо знать во всех отношениях» [3].

Таким образом, для успешной адаптации младшего дошкольника в условиях ДОО необходима сплоченность родителей и педагога, а также активное взаимодействие детей их родителей и педагогов в рамках образовательной и воспитательной деятельности в режиме ДОО.

В данном направлении самым проблематичным, с нашей точки зрения, вопросом является выбор методик работы с детьми и их родителями, которые позволят одновременно снизить уровень тревожности родителей и детей, расширить объем знаний родителей об особенностях взаимодействий внутри группы ДОО, укреплять доверие родителей и детей к воспитателям и развивать взаимопонимание воспитанников и их родителей. И при этом использование выбранных методик должно являться продуманной системой психолого-педагогических взаимодействий, в которых главное место занимает организация деятельности ребенка, отвечающая его индивидуальным особенностям и потребностям, которые определяют его поведение [9].

В период адаптации рекомендуется придерживаться следующих психологических правил: важно учитывать физиологические потребности и возможности младшего дошкольника (потребности в воде и пище, гигиенические потребности, потребность во сне) [8, с.100]; постепенно приучать ребёнка ко всему новому; со стороны всех лиц, воспитывающих ребёнка, должно соблюдаться единство и постоянство всех требований, предъявляемых к ребёнку и т.п.

Подводя итог, отметим, что, несмотря на достаточное количество исследований по теме адапта-

ции младших дошкольников к ДОО, проблема организации психолого-педагогического сопровождения процесса адаптации не утратила своей актуальности. Мы склонны предположить, что организация целенаправленного сопровождения с использованием инновационных методов и методик, основанных на игровой и продуктивной деятельности, поможет воспитанникам младших групп ДОО и их родителям легче преодолеть этот период.

Список литературы

- 1 Андриенко Н.К., Терсакова А.А., Плужникова Е.А., Костенко А.А., Третьяков А.Л. Гармоничное развитие детей дошкольного возраста как актуальная психолого-педагогическая проблема: теоретико-методологический аспект // Современные проблемы науки и образования. 2018. № 5. С. 142-160
- 2 Воровщиков С.Г. К вопросу о проектировании теории метапредметного образования // Вестник Института образования человека. 2016. № 1. С. 13.
- 3 Воровщиков С.Г., Данилова Т.Н. Концептуальные основы интеграции общего и дополнительного образования детей // Перспективы развития отечественного образования: приоритеты и решения: сб. ст. восьмых Всерос. Шамовских пед. чт. науч. школы Управления образовательными системами. Москва, 2016. С. 302-305.
- 4 Воровщиков С.Г., Новожилова М.М. Менеджмент в образовании: учеб. пособие. Москва, 2012. 312 с. 5. Корж Е.М., Новикова С.А. Взаимосвязь коммуникативных способностей и самооценки старших дошкольников // Актуальные проблемы социализации и профессионализации личности в современных условиях: матер. межвузов. науч.-практ. конф. Москва, 2018. С. 22-24.
- 5 Ежкова Н.С. Сущность, содержание, структура социально-психологической адаптации детей раннего возраста / Н.С. Ежкова, А.В. Постникова // Вестник экспериментального образования. – 2018. – № 2 (15). – С.10-18.
- 6 Кирюхина Н.В. Организация и содержание работы по адаптации детей в ДОУ / Н.В. Кирюхина – М.: Айрис-пресс, 2-е изд., 2006. – 112с
- 7 Плужникова Е.А., Третьяков А.Л. Воспитание личности дошкольника в пространстве дополнительного образования ДОО // Дошкольное и начальное образование: проблемы, перспективы, инновации развития: матер. Всерос. науч.-практ. конф. Сургут, 2018. С. 153-157.
- 8 Толкова Н.М. Основные факторы развития общения детей раннего возраста в условиях семьи и детского учреждения/Н.М. Толкова// Научное мнение. - 2014. - №10.- С. 99-103.
- 9 Третьяков А.Л. Экологическое образование детей дошкольного возраста в интересах устойчивого развития: цифровые ориентиры // Воспитание и обучение детей младшего возраста: матер. VIII Междунар. конф. Москва, 2019. С. 217-218.

УДК 376

РАЗВИТИЕ ДЕТСКОЙ РЕЧИ В НОРМЕ И В УСЛОВИЯХ ЕЕ НАРУШЕНИЯ

СУКИАСЯН АИДА

студент

Ширакский государственный университет им. М. Налбандяна

Аннотация: В статье рассмотрены особенности, развитие и совершенствование существующей системы специальной комплексной диагностической и коррекционной помощи, пересмотр позиций специалистов в отношении детей раннего возраста, связано с изменением государственной политики и законодательства и созданием системы раннего выявления отклонений в развитии детей и оказания им профессиональной помощи.

Ключевые слова: речь, норма, речевое развитие, нарушения речевого развития, ранний детский возраст, отклонения в развитии, анализ материалов.

THE DEVELOPMENT OF CHILDREN'S SPEECH IN THE NORM AND IN THE CONDITIONS OF ITS VIOLATION

Sukiasyan Aida

Abstract: The article presents the development and improvement of the existing system of special comprehensive diagnostic and correctional care, the revision of the positions of specialists in relation to young children, related to changes in state policy and legislation and the creation of a system for early detection of deviations in the development of children and providing them with professional assistance.

Key words: speech, norm, speech development, speech development disorders, early childhood, developmental disabilities, analysis of materials.

Проблема речевого развития актуальна и неоднозначна, как правило, она базируется на классических исследованиях Л.С. Выготского, подтвержденных в исследовании А. Р. Лурия и используемых в современных воззрениях на эту проблему А.А. Леонтьевым и А. И. Леонтьевым, Д. Б. Элькониним, А.Р. Лурией и другими специалистами.

Развитие речи тесным образом связано с развитием сознания, познанием окружающего мира, развитием личности в целом. На основе длительного изучения процессов мышления и речи Л. С. Выготский (1984) пришел к следующему выводу: "Есть все фактические и теоретические основания утверждать, что не только интеллектуальное развитие ребенка, но и формирование его характера, эмоций и личности в целом находятся в непосредственной зависимости от речи" [1, с.35].

В настоящее время с развитием науки и культуры несравненно усилились проявления различных нарушений развития, в том числе речевых расстройств. В этом случае важным считается выбор времени воздействия и механизмов поддержки ребенка, что в свою очередь может определить дальнейшее нормальное развитие ребенка.

По анализу современной специальной литературы /Л. Вакуленко (2011), О. Я. Кострова (2013)/ в настоящее время в логопедии используются следующие технологии:

- Приемы преодоления фонологических нарушений. Их цель формирование четкого произношения, постановка звуков и дифференцирование звуков.

- Речевое дыхание и технологии голосообразования. Цель состоит в том, чтобы преодолеть недостатки речевого дыхания и голоса за счет улучшения разборчивость речи, темп, ритм, выразительность.

- Логопедические технологии, это часть медико-психолого-педагогической работы. Используется в речевой терапии, во время речевых расстройств. Иногда эффективен точечный массаж, которое может быть важной предпосылкой для логопеда. Обычно используется в случае нарушения мышечного напряжения просодической стороны произношения. Массаж косвенно улучшает выразительную сторону речи.

- Технологии развития грамматической стороны речи. Пополнение и активация словарного запаса, формирование грамматических структур и развитие - одно из важных направлений логопедической работы.

- В практической работе важным фактором считается обогащение и формирование грамматических структуры речи, которое осуществляется через язык, с учетом закономерностей нормального развития.

- Компьютерные технологии, которые используются для разнообразия занятий логопедом, компьютерных игр и упражнений. Кроме того оно может возбудить интерес к урокам, может обеспечить длительную концентрацию ребенка на изучаемые материалы. Использование компьютерной техники должно быть: под руководством и контролем логопеда.

- Игровые технологии, которые активно используются в дошкольных учреждениях и в младшем школьном возрасте.

От эффективности логопедической работы с детьми во многом зависит от того, что на тренировках какие методы, приемы можно выбрать и использовать. Современный:

В связи с этим важным считается выбор принципов работы: индивидуальный подход, принцип доступности материалов, онтогенетический принцип и т. д.

В работе необходимо использовать дидактические материалы, сюжетные картинки, дидактические игры. Эти материалы позволяют сделать работу интересной и насыщенной. При выборе игр, материалов обучения следует учитывать возраст ребенка, его индивидуальные особенности и способности.

Если бы в языке каждый грамматический знак имел только неповторимое звуковое обличье, то начинающему говорить ребенку осталось бы вместить свою память N-ое число таких единиц. И тогда речь его не смогла бы выйти за пределы первобытного состояния. Однако в языке огромному многообразию значений противостоит ограниченное число форм. И это противоречие снимается благодаря тому, что существует неограниченная возможность комбинаций лексических и грамматических значений.

Обобщая выше изложенное, можно сказать, что как в норме, так и при нарушении речевого развития развитие детской речи представляет собой сложный и многообразный процесс. Дети не сразу и не вдруг овладевают лексико-грамматическим строем, слоговой структурой слов, звукопроизношением, словоизменением и т.п. Одни языковые группы усваиваются раньше, другие значительно позже. Отсюда такое разнообразие нарушений разговорных норм детьми, особенно в раннем возрасте.

Последовательность, в которой осуществляется овладение обеими категориями детей типами предложений, способами связей слов внутри них, слоговой структурой слов, протекает в русле общих закономерностей и взаимообусловленности, что позволяет характеризовать процесс детской речи, как в норме, так и в условиях нарушения как системный процесс.

Если сравнивать процесс усвоения фонетики обеими категориями детей, то нельзя не заметить в нем общих закономерностей, которые заключаются в том, что звукопроизношение идет по пути все более усложняющейся работы артикуляционного аппарата. Усвоение фонетики тесно связано с формированием лексико-грамматического строя родного языка.

Список литературы

1. Выготский Л. С. Раннее детство. //Собр. Соч.,-М.: Просвещение,1984,-Т-4, -с. 35-42;
2. Основы теории и практики логопедии./ Под ред. Л. Е. Левиной,-М.,1968, -с. 42, 68;
3. Гвоздев А. Н. Вопросы изучения детской речи. -М., 1961, -с. 29,72,44;
4. Ушаков К. Г. Детская психология.-М.,2009, -с.65.

УДК 37.013

ВЛИЯНИЕ ЗАНЯТИЙ ФИТНЕСОМ НА ФИЗИЧЕСКУЮ ПОДГОТОВЛЕННОСТЬ ЖЕНЩИН ПЕРВОГО ЗРЕЛОГО ВОЗРАСТА

ОСТАПЧУК АНАСТАСИЯ СЕРГЕЕВНА,
ЛАДЕЙЩИКОВА ДАРЬЯ ВАЛЕРЬЕВНА,
МИХИТАРОВА ВЕНЕСУЭЛА АЛЬБЕРТОВНА,
БАБЕНКО ДАНИИЛ ВЛАДИМИРОВИЧ

Студенты

ФГБОУ ВО «Кубанский государственный университет физической культуры, спорта и туризма»

Научный руководитель: Романенко Наталья Ивановна

к.п.н., доцент

ФГБОУ ВО «Кубанский государственный университет физической культуры, спорта и туризма»

Аннотация: Повышение двигательной активности женщин первого периода зрелого возраста и как следствие улучшение их физической подготовленности является приоритетным направлением физического воспитания. На сегодняшний день наиболее популярным средством является система фитнес и ее различные направления. В данной статье раскрыто влияние занятий фитнесом на основе степ-аэробики, силового тренинга, системы Пилатес на физическую подготовленность женщин 25-35 лет.

Ключевые слова: женщины 25-35 лет, фитнес, физическая подготовленность.

THE INFLUENCE OF FITNESS CLASSES ON THE PHYSICAL FITNESS OF WOMEN OF THE FIRST MATURE AGE

Anastasia Ostapchuk Sergeevna,
Ladeishchikova Darya Valeryevna,
Mikhitarova Venezuela Albertovna,
Babenko Daniil Vladimirovich

Scientific supervisor: Natalia Romanenko

Abstract: Increasing the motor activity of women in the first period of adulthood and, as a result, improving their physical fitness is a priority area of physical education. To date, the most popular tool is the fitness system and its various directions. This article reveals the influence of fitness classes based on step aerobics, strength training, Pilates system on the physical fitness of women 25-35 years old.

Keywords: women 25-35 years old, fitness, physical fitness.

В настоящее время наблюдается устойчивое снижение уровня здоровья женщин начиная уже с первого зрелого возраста. И одной из причин по мнению медиков является гиподинамия, которая влечет за собой множество заболеваний сердечно-сосудистой системы, опорно-двигательного аппарата, избыточной массы тела и др. Как отмечают практикующие специалисты по физическому воспитанию

важно приобщать женщин к занятиям физической культурой с соответствии с их интересами и предпочтениями. На сегодняшний день повсеместно развивается инновационное направление физической культуры - система фитнес с разнообразным количеством фитнес-программ [1]. Вместе с тем при анализе научной литературы выявлено незначительное количество работ, где рассматриваются вопросы комплексирования фитнес-программ в процессе физкультурно-оздоровительных занятиях с женщинами первого зрелого возраста, что и определило актуальность исследования.

Цель исследования – выявить влияние занятий фитнесом на физическую подготовленность женщин 25-35 лет.

Исследование было организовано в городе Армавире на базе фитнес-клуба «Force Fit» и проводилось в течение 5 месяцев. В педагогическом эксперименте приняли участие 41 женщина 25-35 лет. Женщин разделили на 4 группы контрольную (11 человек) и 3 экспериментальных по 10 человек в каждой. Женщины всех групп занимались 3 раза в неделю по 55-60 минут

Контрольная группа выполняла комплексы по общей физической подготовке.

Экспериментальная группа 1 занималась степ-аэробикой. Нагрузка дозировалась следующим образом:

- в разминке интенсивность выполнения базовых шагов в умеренной зоны мощности 50% от ЧСС рабочей;
- в основной части интенсивность аэробных композиции поднималась на пике до 80% от ЧСС рабочей под ударность музыки 132-134 bpm, силовых упражнений с весом собственного тела до 70%;
- в заминке интенсивность опускалась до 60% от ЧСС рабочей;
- в заключительной части занятия при использовании стретчинговых упражнений интенсивность снижалась до 50% от ЧСС рабочей.

Женщины экспериментальной группы 2 выполняли комплексы силовых упражнений на различные мышечные группы с весом отягощения в виде гантелей и бодибаров 30-40% от 1 повторного максимума.

Женщины экспериментальной группы 3 занимались системой Пилатес [2, 3] среднего уровня сложности без инвентаря.

В начале педагогического эксперимента достоверных различий по физической подготовленности не обнаружено. Через 5 месяцев регулярных занятий было проведено повторное тестирование. Сравнительный анализ позволил выявить следующие результаты.

Выполнение аэробных композиций на степе и силовых упражнений с весом собственного тела позволило женщинам из 1 экспериментальной группы достоверно ($p < 0,05-0,01$) улучшить все исследуемые показатели за исключением оценки пассивной гибкости в тесте «заведение рук за спину (одна через верх, вторая через низ)» (таблица 1).

Выполнение силовых упражнений с отягощениями в экспериментальной группе 2 позволило достоверно ($p < 0,05-0,001$) улучшить показатели, характеризующие статическую и динамическую силу мышц ног в тестах удержание согнутых ног с опорой о стену и прыжке в длину с места; мышц брюшного пресса в тестах удержание планки (с опорой на кисти и стопы) и подъем согнутых ног в висе; силы постуральных мышц в тесте статическое удержание поднятых рук и ног; а также ловкости в тесте прыжок через скакалку. В остальных тестах наблюдалась положительная динамика, однако значения были не достоверными.

У женщин, занимающихся системой Пилатес из 3 экспериментальной группы наблюдались достоверные ($p < 0,05-0,01$) улучшения результатов во всех тестах за исключением динамической силы мышц ног в тесте прыжок в длину с места.

Женщины контрольной группы смогли только в нескольких тестах достоверно ($p < 0,05$) улучшить показатели в статическом удержании планки, в оценке постуральных мышц; динамической силе мышц брюшного пресса подъем ног в висе, прыжках через скакалку.

Наибольший относительный прирост (35,4%) обнаружен у женщин ЭГ₁ в прыжках через скакалку, чему способствовала ударная нагрузка в степ-аэробике (рисунок 1).

Таблица 1

Результаты физической подготовленности женщин 25-35 лет после эксперимента

Контрольные упражнения	Время тестирования		Р
	До экспер.	После экспер.	
	M±m	M±m	
Контрольная группа (n=11)			
Удержание позиции присед (90°) с опорой о стену (с)	58,6±3,3	66,1±2,3	>0,05
Прыжок в длину с места (см)	169,2±3,1	172,1±1,1	>0,05
Удержание планки (с опорой на кисти и стопы) (с)	17,4±3,9	36,5±5,6	<0,05
Подъем согнутых ног в висе (кол-во раз)	6,2±1,6	11,3±1,3	<0,05
Лежа на животе статическое удержание ног и рук (с)	53,2±3,7	110,3±3,2	<0,05
Прыжки через скакалку (с)	43,2±9,5	90,1±8,8	<0,05
Проба Ромберга (с)	11,8±1,5	13,2±1,4	>0,05
Наклон вперед сидя (см)	4,3±1,2	5,1±1,3	>0,05
Заведение рук за спину (см)	4,2±1,7	2,4±2,7	>0,05
Экспериментальная группа 1 (n=10)			
Удержание позиции присед (90°) с опорой о стену (с)	59,2±3,6	73,3±2,2	<0,01
Прыжок в длину с места (см)	170,3±3,1	180,5±1,1	<0,05
Удержание планки (с опорой на кисти и стопы) (с)	18,1±4,9	56,7±6,6	<0,01
Подъем согнутых ног в висе (кол-во раз)	5,6±2,6	12,4±1,6	<0,01
Лежа на животе статическое удержание ног и рук (с)	56,1±1,7	120,7±2,2	<0,01
Прыжки через скакалку (с)	47,2±4,5	180,3±6,8	<0,01
Проба Ромберга (с)	11,2±0,5	16,8±0,4	<0,01
Наклон вперед сидя (см)	5,3±1,2	9,2±0,3	<0,05
Заведение рук за спину (см)	3,3±1,3	2,7±1,7	>0,05
Экспериментальная группа 2 (n=10)			
Удержание позиции присед (90°) с опорой о стену (с)	56,3±2,4	79,2±2,1	<0,001
Прыжок в длину с места (см)	170,3±4,2	181,2±1,9	<0,05
Удержание планки (с опорой на кисти и стопы) (с)	15,7±3,2	129,2±5,3	<0,001
Подъем согнутых ног в висе (кол-во раз)	4,4±2,6	15,7±1,9	<0,01
Лежа на животе статическое удержание ног и рук (с)	52,2±0,7	140,1±1,2	<0,01
Прыжки через скакалку (с)	45,1±4,5	169,9±3,4	<0,01
Проба Ромберга (с)	10,2±1,5	12,4±1,4	>0,05
Наклон вперед сидя (см)	5,5±1,8	8,8±1,3	>0,05
Заведение рук за спину (см)	3,9±1,4	2,4±1,9	>0,05
Экспериментальная группа 3 (n=10)			
Удержание позиции присед (90°) с опорой о стену (с)	57,5±3,3	76,1±1,9	<0,01
Прыжок в длину с места (см)	171,7±4,2	178,3±2,9	>0,05
Удержание планки (с опорой на кисти и стопы) (с)	16,2±3,8	132,5±5,3	<0,01
Подъем согнутых ног в висе (кол-во раз)	4,6±2,6	16,7±2,2	<0,01
Лежа на животе статическое удержание ног и рук (с)	52,2±1,7	146,3±2,2	<0,01
Прыжки через скакалку (с)	50,2±3,5	104,4±4,1	<0,01
Проба Ромберга (с)	10,8±1,5	15,6±1,3	<0,05
Наклон вперед сидя (см)	4,7±1,6	10,1±1,1	<0,05
Заведение рук за спину (см)	3,3±0,3	1,7±2,9	<0,05

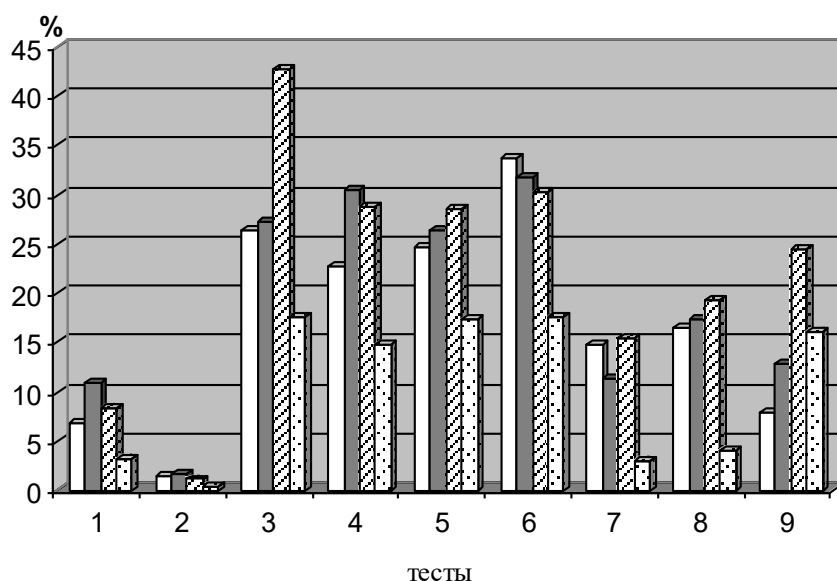

□ ЭГ1 ■ ЭГ2 ▨ ЭГ3 ▩ КГ

Примечание: 1 – удержание позиции присед с опорой о стену, 2 – прыжок в длину с места, 3 – удержание планки, 4 - подъем согнутых ног в висе на перекладине, 5 – статическое удержание рук и ног из положения лежа на животе, 6 – прыжки через скакалку, 7 – проба Ромберга, 8 – наклон вперед сидя, 9 – заведение рук за спину.

Женщины ЭГ₂ продемонстрировали высокие приросты в статической силе мышц ног - 11,4%, динамической силе мышц брюшного пресса – 31,7%.

Представительницы ЭГ₃ занимающиеся Пилатес показали высокие приросты в статическом удержании планки – 43,4%, силе постуральных мышц - 27,6%, в оценке гибкости активной - 20,1%, пассивной – 25,6%, вестибулярной устойчивости – 16,2%. Данные результаты объясняются целенаправленным развитием силы, гибкости и равновесия.

Таким образом, результаты педагогического эксперимента наглядно свидетельствуют о специфичности развития физических качеств различными фитнес-программами: степ-аэробика развивает динамическую силу мышц ног и брюшного пресса; силовой тренинг – динамическую и статическую силу мышц ног, брюшного пресса; Пилатес – статическую силу мышц брюшного пресса, постуральных мышц, вестибулярную устойчивость.

Список литературы

1. Романенко Н.И. Фитнес в системе физической воспитания населения / Н.И. Романенко, Л.В. Корсакова, О.Н. Оплетева, // Актуальные проблемы физической культуры и спорта в современных социально-экономических условиях: материалы Междунар. науч.-практ. конф., 20 мая 2019 г.– ФГБОУ ВО Чувашская ГСХА, Чебоксары, 2019. – С. 181-184.
2. Сударь В.В. Эффективность влияния оздоровительной тренировки на показатели силовой подготовленности девушек 18-20 лет // Актуальные вопросы современной науки и практики: Материалы II Международной научно-практической конференции (30 октября 2020 г.) / Под общ. ред. Е.А. Назарова. – Казань: ИП Рагулин Р.А., ЧУДПО «НИОЦ», 2020. – С. 288-291.
3. Чудная Ю.А., Романенко Н.И. Влияние системы Пилатес на опорно-двигательный аппарат подростков 14-16 лет занимающихся теннисом // Лучшая научная статья 2018: сборник статей XX Международного научно-исследовательского конкурса. – Пенза: МЦНС «Наука и Просвещение». – 2018. – С. 92-96.

УДК 1174

ФОРМИРОВАНИЕ ЗНАНИЙ, УМЕНИЙ И КОМПЕТЕНЦИЙ СТУДЕНТОВ В УЧЕБНОМ ПРОЦЕССЕ

НАСИМОВА ЗАРИНА ИСОМИДДИН КИЗИПреподаватель
ТДПУ

Аннотация: существует множество методов подготовки учащихся к осмыслению новых знаний, и какой из этих методов использовать, зависит от содержания изучаемой темы, её важности, степени подготовки учащихся и опыта учителя.

Ключевые слова: образование, педагогика, знания, умение, квалификация, интеллектуал, алгоритм, познание, восприятие.

FORMATION OF KNOWLEDGE, SKILLS AND COMPETENCIES OF STUDENTS IN THE EDUCATIONAL PROCESS

Nasimova Zarina Isomiddin kizi

Annotation: There are many methods of preparing students to comprehend new knowledge, and which of these methods to use depends on the content of the topic being studied, its importance, the degree of preparation of the students and the experience of the teacher.

Key words: education, pedagogy, knowledge, skill, qualification, intellectual, algorithm, cognition, perception.

Идея национальной независимости, которая формируется в Независимой Республике Узбекистан, служит реализацией благородных целей, направленных на восстановление гуманного, демократического, правового государства и общества, признанных в Конституции Республики, а также поднятие на высокие ступени социально-экономического и культурного развития, занимая достойное место в рядах мирового сообщества.

Положительный результат реализации этих целей связан, прежде всего, с основательным воспитанием подрастающего поколения основ научных знаний, с формированием у них широкого кругозора и размаха мышления, с эффективной организацией воспитательной и воспитательной работы по формированию нравственных и нравственных качеств. В целом формирование знаний и умений студентов в учебном процессе можно разделить на следующие этапы:

- подготовка к восприятию новых знаний;
- использование визуального оружия в учебном процессе;
- направлять студентов на работу с книгой.

Успех студентов в приобретении знаний, умений и навыков зависит от уровня подготовки перед этим, от того, насколько они развились на том же этапе обучения и от их возраста. Если изучаемый материал в процессе преподавания новой темы будет объясняться без учета возможностей знаний учащихся, то читатель либо вообще не сможет усвоить этот материал, либо перестанет развиваться, то есть не будут созданы условия для роста его воли и стремления преодолевать трудности. Мы рассмотрим каждый из вышеперечисленных этапов отдельно.

Подготовка к восприятию новых знаний.

Основатель дидактики А. Ешь это. Коменский писал: "Когда студенты начинают изучать предмет, в первую очередь их разум должен быть готов к этому". [1] в этом также заключается суть подготовки студентов к восприятию новых знаний. Во время конкретного урока необходимо подготовить учащихся к активному восприятию того, что им нужно выучить.

Существует множество методик подготовки студентов к восприятию новых знаний, необходимость применения некоторых из этих методик зависит от содержания изучаемого предмета, насколько он важен, насколько подготовлены студенты и опыта преподавателя.

Одним из наиболее распространенных методов ознакомления студентов с информацией, которую они изучают, или с решаемой проблемой является воспроизведение основных областей ранее изученных тем с целью "наведения мостов" между информацией, которую должны знать студенты, и информацией, которую они знают. Если такие связи ясны, и учащимся легко понять, то информация может быть кратко запомнена самим преподавателем. Если необходимо углубленно рассмотреть связь между усвоенной информацией и новой информацией, учитель проведет беседу со студентами.

В обоих случаях основной акцент следует сделать на установлении связи с предметом, который необходимо изучить, а не на фактологической стороне предмета, которая будет повторяться. Бунда в то же время, наряду с полученной информацией, важно полагаться на знания, которые студенты получают из других дисциплин.

Важным элементом подготовки учащихся к восприятию новых учебных материалов является разъяснение им предмета урока и основной цели, для которой предназначен урок. Предмет урока определяет суть изучаемой учебной информации, а цель урока определяет, чем и в какой степени должны овладеть учащиеся. Постановка цели необходимо поощрять учащихся к размышлению, анализу и обобщению информации, которую описывает преподаватель, к самостоятельному поиску новых знаний на основе ранее полученных знаний. Выбор цели для каждого урока зависит от конкретного содержания учебной темы. Тема урока и цель, для которой предназначен урок, ясны, понятны учащимся, очень важно, чтобы в нем было желание узнать новости. В этом случае студенты понимают важность поставленной задачи, интересуются ею. Цель урока воспринимается учащимися как необходимость, они погружаются во внутренний стимул своей воли. Независимое мышление, память, исследования, воображение — все это приводится в действие для достижения цели.

Опытные преподаватели, как правило, не только рассказывают тему урока и цель, для которой предназначен урок, но и с помощью ведения беседы "подводят" учащихся ближе к новой теме.

Для того чтобы подготовить учащихся к восприятию новых знаний, также можно ознакомиться с интересными материалами, относящимися к следующему уроку научно-популярных журналов, привести примеры информации, напечатанной в газетах и журналах, о достижениях научных открытий или производственном прогрессе, достигнутом сегодня, и так далее. Это повышает интерес студентов к новой теме и побуждает их мыслить самостоятельно. Но чтобы подготовить студентов к восприятию новых знаний, необходимо смотреть не только изнутри, но и снаружи. Для того чтобы учащиеся имели оптимальное восприятие знаний, следует учитывать такие факторы, как санитарно-гигиенические условия в местах, где проводится учебный процесс (вентиляция классных комнат перед началом урока, поддержание оптимальной температуры, обеспечение нормального отдыха учащихся во время перерывов). Очень важно четко организовать начало урока, чтобы обеспечить "подготовленность" учеников и их деятельность: перенести учеников на место, положить на трон бубен, книгу и другое оружие.

Говоря о подготовке учащихся к восприятию учебного материала, необходимо сказать в первую очередь о роли первого урока и роли учителя в первоначальном общении с учащимися. Потому что они в какой-то степени определяют дальнейшие отношения между учеником и учителем. Первый урок должен быть насыщен творческими эмоциями и вызвать интерес к науке. По этой причине необходимо выбирать интересные предметы и использовать эффективные методики.

Проверка знаний, умений и навыков студентов может быть устной, письменной и практической. Письменный экзамен и самостоятельная работа являются основными формами проверки знаний.

Письменный экзамен позволяет студентам определить качество своих знаний: точность, аккурат-

ность, понимание, прийти к мнению о выполнении и проверить знания всех студентов в группе в течение короткого промежутка времени. Письменный экзамен проводится в основном с выполнением графических работ в письменной форме. Письменная проверочная работа может быть двух видов: по предмету и после того, как итоговая проверочная рабочая группа изучила предмет, итоговый экзамен проводится после прохождения нескольких предметов.

Говоря о подготовке учащихся к восприятию учебного материала, необходимо сказать в первую очередь о роли первого урока и роли учителя в первоначальном общении с учащимися. Потому что они в какой-то степени определяют дальнейшие отношения между учеником и учителем. Первый урок должен быть насыщен творческими эмоциями и вызвать интерес к науке. По этой причине необходимо выбирать интересные предметы и использовать эффективные методики.

Проверка знаний, умений и навыков студентов может быть устной, письменной и практической. Письменный экзамен и самостоятельная работа являются основными формами проверки знаний.

Письменный экзамен позволяет студентам определить качество своих знаний: точность, аккуратность, понимание, прийти к мнению о выполнении и проверить знания всех студентов в группе в течение короткого промежутка времени. Письменный экзамен проводится в основном с выполнением графических работ в письменной форме. Письменная проверочная работа может быть двух видов: по предмету и после того, как итоговая проверочная рабочая группа изучила предмет, итоговый экзамен проводится после прохождения нескольких предметов.

В последующие годы в педагогической практике была проделана большая работа по совершенствованию методов, форм и средств практической проверки знаний, умений и навыков студентов. В результате новых мер в связи с этим излаш, метод запроса в ряде учебных заведений с помощью специальных контрольных устройств стал отодвигаться на второй план. Один из них-проверить с помощью теста.

Целью проверки знаний студентов является определение степени их усвоения. Классификация тестов по степени усвоения приведена на рисунке. В нем отражается степень усвоения, тип тестов и разнообразие взглядов.

Тесты на освоение 1 уровня включают в себя следующее:

1. Тесты на определение. Студентам будут заданы вопросы. Альтернативные задания будут использоваться, если на них нужно ответить как "ха" или "груз".

2. Тесты на дифференциацию. В этом тесте вам будет предложен один выбор из нескольких ответов на множество выбираемых заданий.

3. Аналогичные (сравнительные) тесты. При этом необходимо будет выяснить общность или несоответствия исследуемого объекта, сопоставимые свойства и параметры обязательно указываются в задании. [3]

Структура тестов эмуляции не приводит к появлению dresschiliklar и легко вставляется в машину. При этом, ради обилия ответов, студентов заставляют думать, размышлять. При этом в оба включены тесты на выбор ответов на 1-ю степень усвоения. В них ответы даются буквами или цифрами в нескольких вариантах.

Практическая проверка знаний, умений и навыков студентов проводится с целью определения того, как они могут применить полученные знания в соответствующих обстоятельствах. В таком обзоре студенты убеждаются в правильности своих знаний и необходимости продолжать их укреплять.

Список литературы

1. Azimova N. E. et al. Youth Is Moving Force of Civil Society //Eastern European Scientific Journal. – 2019. – №. 1.
2. Азимова Н. Э. Технология духовно-нравственного воспитания преподавателя профессионального образования в процессе обучения //Молодой ученый. – 2011. – №. 5-2. – С. 117-118.
3. Азимова Н. Э. Роль профессионального педагога в подготовке гармонично развитой личности //Международный журнал гуманитарных и естественных наук. – 2018. – №. 5-1.

4. Азимова Н. Э., Насимова З. И. К. ВАЖНЫЕ ОСОБЕННОСТИ ЧЕЛОВЕЧЕСКОГО ОБРАЗОВАНИЯ В СЕМЬЕ //Academy. – 2020. – №. 5 (56).

5. Азимова Н. Э., Элибоева Л. С. Некоторые аспекты повышения уровня экологической культуры //Наука, техника и образование. – 2019. – №. 1 (54).

УДК 330

МЕТОДИЧЕСКОЕ СОПРОВОЖДЕНИЕ ПЕДАГОГОВ В ПРОЦЕССЕ ОВЛАДЕНИЯ СОВРЕМЕННЫМИ ИНФОРМАЦИОННЫМИ ТЕХНОЛОГИЯМИ

ГОЛОВЧЕНКО ИРИНА ДМИТРИЕВНА,
заведующий

БИКМАЕВА МАРИЯ АЛЕКСАНДРОВНА

заместитель заведующего по ВМР
МБДОУ Новоспасский детский сад № 8 «Южный остров»

Аннотация: в статье рассматривается опыт дошкольного учреждения по конструированию сопровождения педагогов в условиях инновационных преобразований по повышению ИКТ-компетентности через организацию методических мероприятий

Ключевые слова: информационно-коммуникационные технологии, методическое сопровождение, постоянно действующий семинар.

METHODOLOGICAL SUPPORT OF TEACHERS IN THE PROCESS OF MASTERING MODERN INFORMATION TECHNOLOGIES

Abstract: the article considers the experience of preschool institutions in designing support for teachers in the conditions of innovative transformations to improve ICT competence through the organization of methodological activities

Keywords: information and communication technologies, methodological support, permanent seminar.

В образовательной практике для создания благоприятных условий развития детей важны не только содержание, но и технологии обучения и воспитания. Одним из таких инновационных ресурсов являются информационно-коммуникационные технологии, способствующие обеспечению доступности, вариативности обучения, повышения активности и мобильности дошкольников.

Профессионально значимым становится совершенствование ИКТ-компетенции педагогов дошкольного учреждения. Одной из эффективных форм методического сопровождения в условиях инновационных преобразований считаем организацию постоянно действующего семинара для педагогов.

Ниже представляем план заседаний постоянно действующего семинара «*Формирование и развитие педагогической ИКТ-компетентности в соответствии с ФГОС ДО и профессионального стандарта*». Реализация плана рассчитана на 3 года.

Целями проведения методических мероприятий выступают: теоретическая подготовка педагогических работников в условиях инновационных преобразований, повышение ИКТ-компетентности педагогов ДОУ через организацию методических мероприятий, способствующих освоению необходимых навыков владения ИКТ, предусмотренных Профессиональным стандартом педагога (№ 544 от 18.10.2013 г.), обновление и обогащение развивающей предметно-пространственной среды ДОУ с помощью ИКТ, создание банка методических материалов, разработок по использованию ИКТ в работе ДОУ.

Структура плана методического сопровождения включает в себя виды деятельности, способствующих формированию информационной, технической и коммуникативной грамотности, подразумевает соблюдение циклов: теоретическая подготовка, практические задания, самообразование, педагогическое общение. В каждое заседание подразумевается обязательное включение деятельности педагогов по овладению навыкам искусства речевого мастерства, ораторского искусства, коммуникативности, ведения дискуссии.

ПЛАН МЕТОДИЧЕСКОГО СОПРОВОЖДЕНИЯ

Тема мероприятий
Задачи на 1 год: ориентировка на развитие у педагогов устойчивого понимания сущности идей и понятий, накопление опыта в области ИКТ; овладение практическими умениями поиска в глобальной сети, методического анализа и отбора интернет- ресурсов; формирование положительной мотивации к использованию ИКТ
Информационно- коммуникационная компетентность современного педагога (Современные требования к уровню информационной, коммуникационной, компьютерной грамотности работников образования. Информатизация образования)
Работа в операционной системе Microsoft Windows (Управление файлами и создание документов, работа с файлами и каталогами- умение находить, открывать, закрывать, создавать, сохранять, переименовывать, копировать, перемещать, удалять файлы и папки, переносить файлы из одной папки в другую, архивировать)
Сеть Internet для профессионального развития (Владение приемами поиска образовательной информации в www.; компьютерные телекоммуникации, полезные сервисы, практическая работа в поисковых сервисах, осуществление коммуникации в социальных сетях, мессенджерах; цифровые ресурсы)
Задачи на 2 год: развитие компетенции педагогов в решении профессиональных задач с применением ИКТ, овладение педагогами практическими приемами подготовки рабочих документов и дидактических материалов
Работа в текстовом редакторе Word. Электронная таблица Microsoft Excel. (Набор текста, редактирование, форматирование, построение диаграмм и графиков)
Формирование навыков работы с графическими редакторами (Обработка графического изображения в Paint, ABBYY FineReader- изменение качества картинок, фото, обрезка, сохранение в различных форматах)
Формирование навыков работы с программами для создания презентаций (Создание педагогически эффективных презентаций к занятиям, выступлению, докладу (Microsoft Power Point)
Работа с видеофайлами. Работа со звуком. Nero StartSmart, MovieMaker.
Задачи на 3 год: обучение педагогов встраиванию ИКТ в учебный процесс
Дидактические возможности ИКТ (представление о функциях ПК, возможности использования ИКТ в современном дошкольном образовании, здоровье и ИКТ)
Методические основы подготовки наглядных и дидактических материалов средствами Microsoft Office. Организация информационной образовательной среды ДОУ (создание развивающей и безопасной ИКТ- среды, информационная база, грамотное использование современных информационных технологий, теоретические основы проектирования ИОС в дошкольном учреждении)
Использование информационных и цифровых образовательных ресурсов в педагогической деятельности (правила работы с цифровыми устройствами)
Создание Web- страницы, персонального сайта педагога (Теоретические основы навигации и структуры сайта педагога, создание и использование единого информационного пространства для взаимодействия с педагогическим сообществом через веб- страницу, персональный сайт, публикация материалов)

Формы методической работы:

1. Прохождение педагогами КПК по теме.
2. Обмен опытом в рамках открытых просмотров, круглый стол «А я делаю так!»
3. Консультации, мастер-классы, ярмарка идей.
4. Индивидуальные практические занятия по навыкам пользования компьютером.
5. Консультирование в процессе самостоятельной деятельности.
6. Ознакомление педагогов с новыми цифровыми технологиями.

Считаем, что спланированная деятельность в итоге будет способствовать развитию способности педагогов уверенно использовать ИКТ (работа с текстовыми редакторами, электронными таблицами, электронной почтой, браузером, мультимедийным оборудованием) в своей деятельности и при организации образовательной деятельности с воспитанниками, формированию конкретных навыков по использованию в своей деятельности ИКТ, развитию умения искать информацию, ориентироваться в многообразии информационных ресурсов, извлекать информацию, обрабатывать ее и эффективно использовать.

Список литературы

1. Блинов В.И., Биленко П.Н. Дидактическая концепция цифрового профессионального образования и обучения/ Под научной редакцией В.И. Блинова. - 2020 98с.
2. Грязнова Е.В. Информационная социализация личности // Социология власти 2010.С.19-25
3. Комарова И.И. Будущее дошкольного образования в эпоху цифровизации//Современное дошкольное образование. Теория и практика. 2018.- №8 (90).-С.16-25.DOI:244111/1997-2018-10032
4. Петрова Н.П., Бондарева Г.А. Цифровизация и цифровые технологии в образовании// Мир науки, культуры и образования.-№5(78).- 2019.- 353- 355.

УДК 343.1

НЕКОТОРЫЕ АСПЕКТЫ ПРОФИЛАКТИЧЕСКОЙ РАБОТЫ В ОБЛАСТИ НЕЗАКОННОГО ОБОРОТА НАРКОТИКОВ В СОВРЕМЕННОЙ РОССИИ

ТОКБАЕВ АЮБ АМЕРБИЕВИЧ

кандидат экономических наук,
преподаватель кафедры деятельности органов внутренних дел в особых условиях
Северо-Кавказский институт повышения квалификации (филиал)
Краснодарского университета МВД России

Аннотация: в представленной статье рассматривается проблема распространения наркомании в молодежной среде Российской Федерации. Наиболее важным аспектом противодействия распространению наркозависимости среди молодежи выступает продуманная профилактическая работа на уровне, как муниципалитетов, так и в образовательных организациях.

Ключевые слова: наркопотребитель, наркозависимость, наркотики, психотропные вещества, профилактика наркомании, пропаганда.

SOME ASPECTS OF PREVENTIVE WORK IN THE FIELD OF DRUG TRAFFICKING IN MODERN RUSSIA

Tokbayev Ayub Amerbievich

Abstract: the article deals with the problem of the spread of drug addiction among the youth of the Russian Federation. The most important aspect of countering the spread of drug addiction among young people is well-thought-out preventive work at the level of both municipalities and educational organizations.

Keywords: drug user, drug addiction, drugs, psychotropic substances, drug addiction prevention, propaganda.

В соответствии со статистикой последних лет, достаточно сложной и напряженной остается ситуация, сложившаяся в мире с производством, потреблением и негативным воздействием на здоровье людей наркотических средств и их аналогов. Пагубные последствия употребления наркотиков на здоровье большого количества людей вызывает обеспокоенность в мире, поскольку большинство наркопотребителей по-прежнему не имеет доступа к медицинской помощи [1].

Наиболее очевидными масштабы общемировой проблемы распространения наркотических средств становятся с учетом того, что как минимум каждый десятый наркоман страдает тем или иным наркотическим расстройством. Таким образом, в мире насчитывается более 30 млн. «проблемных наркопотребителей». Почти половина из них употребляет наркотики путем внутривенных инъекций. Также, стоит отметить, что каждый шестой наркопотребитель в мире живет с ВИЧ.

На фоне мировых тенденций распространенности потребления различных наркотиков, наркотическая ситуация в Российской Федерации в последнее десятилетие остается непростой из-за серьезных изменений, характерных для процесса наркотизации. Проблема незаконного распространения наркотических средств и психотропных веществ продолжает оставаться актуальной как для Российской Федерации, так и для ее отдельных субъектов.

Одним из факторов, негативно влияющих на развитие наркоситуации, является вновь появление новых видов психоактивных веществ, имеющих высокий наркогенный потенциал.

Кроме того, отрицательно влияют на наркоситуацию:

- Критически малое количество обращений больных (наркозависимых) в соответствующие медицинские организации, оказывающие наркологическую помощь, что в свою очередь, связано с возникновением негативных последствий при обращении за наркологической помощью в наркологические учреждения и постановкой на учет наркозависимых (ограничения на право приобретения оружия, на право управления транспортным средством; на усыновление, на право предоставления опекуна и т.д.).

- Недостаток в медицинских организациях наркологов, врачей-психиатров, медицинских психологов, врачей-психотерапевтов и другого специализированного медицинского персонала.

- Низкая заинтересованность наркозависимых больных к включению в программы лечения и медицинской реабилитации.

В этой связи необходимо указать на то, что по обозначенной проблеме периодически проводятся социологические исследования. В результате этих исследований, можно сделать выводы, что основными причинами распространения наркотических средств являются:

- минимизация организованного досуга в молодежной среде;

- повсеместная моральная деградация и неудовлетворенность жизнью среди большого количества населения.

Стоит отметить, что из всех возрастных категорий граждан страны, молодые люди в возрасте от 14 до 22 лет являются наиболее вовлекаемыми в процесс употребления наркотических средств и их аналогов. Это объясняется фактором несформированности мировоззрения и соответственно «ведомости» данной категории. В результате того же исследования было выявлено, что основными каналами распространения наркотиков являются ночные клубы, рынки, учебные заведения, дискотеки и Интернет. Достаточно широкое распространение получил бесконтактный способ сбыта, посредством тайниковых закладок.

Огромное значение при приобретении и дальнейшем потреблении наркотических средств и их аналогов, имеет относительно высокий уровень доступности и разнообразия способов приобретения. Уничтожение или хотя бы сокращение каналов сбыта наркотических веществ существенно повлияло бы на уровень их потребления в современном обществе.

В нашей стране уже несколько лет действует Стратегия государственной антинаркотической политики Российской Федерации. Наряду с перечнем плановых мероприятий одной из основных задач Стратегии является создание системы мероприятий первичной профилактики потребления наркотических средств и их аналогов, что должно способствовать существенному снижению спроса на наркотики[2].

Важным направлением работы в области снижения спроса на наркотики является профилактическая деятельность с группами риска, направленная на разъяснение пагубности незаконного потребления наркотиков, а также недопущение первого потребления наркотиков[3].

С этой целью в Российской Федерации реализуются мероприятия по оздоровлению ситуации с потреблением наркотиков, посредством проведения разноплановых профилактических акций, основной целью которых является формирование у населения, особенно у подростков и молодежи, активной жизненной позиции и стойкого неприятия наркотических средств и их аналогов.

Всесторонняя организация деятельности по профилактике наркомании, алкоголизма и пропаганде здорового образа жизни, как среди обучающихся образовательных организаций Российской Федерации, так и в молодежной среде в целом, выстраивается в соответствии с Комплексными межведомственными планами мероприятий по профилактике безнадзорности, правонарушений, наркомании, токсикомании, алкоголизма несовершеннолетних и защите их прав, разрабатываемыми практически во всех субъектах Российской Федерации[4].

Также в образовательных организациях проводятся мероприятия в рамках Всероссийского интернет-урока антинаркотической направленности «Имею право знать!». Целями данных уроков являются:

- доведение до как можно большего количества молодых людей доступной информации о недопустимости употребления наркотиков, в связи с их пагубным влиянием на здоровье наркозависимого и его окружения;

- укрепление сознания молодых людей для правильного восприятия негативного воздействия

наркотиков и умения психологически противостоять наркотическим и психоактивным веществам;

- привлечение внимания школьников и студентов к проблемам борьбы с наркоманией, курением, и соответственно дальнейшего невосприятия ими данных пагубных привычек.

Особое внимание при проведении мероприятий уделяется подросткам, состоящим на профилактическом учете в территориальных комиссиях по делам несовершеннолетних и защите их прав, подразделениях по делам несовершеннолетних.

Во многих образовательных организациях состоялись Единые дни профилактики, в рамках которых проведены классные часы, тематические беседы, родительские собрания по вопросам профилактики наркомании, административной и уголовной ответственности несовершеннолетних за правонарушения, совершенные в том числе в сфере незаконного оборота наркотиков. Среди родителей распространены памятки и буклеты «Признаки наркотического опьянения», «Детско-родительские отношения в семье», «Уголовное наказание несовершеннолетних», проведена разъяснительная работа.

В регионах продолжена реализация социально-педагогического проекта «Будь здоров!». Ежегодно в Проекте принимают участие несколько тысяч классов. Основопологающей целью данного проекта выступает формирование здорового образа жизни подрастающего поколения на основе традиционных духовно-нравственных ценностей.

В целях повышения эффективности деятельности по сохранению и укреплению здоровья детей и молодежи, профилактике злоупотребления психоактивными веществами в образовательной среде проводятся следующие антинаркотические акции:

1. Профилактическая акция «За здоровье и безопасность наших детей», в которой приняли участие обучающиеся в государственных и муниципальных образовательных организациях.

2. Проведены сотни тысяч профилактических мероприятий, в том числе конференции, лекции, круглые столы, форумы, культурно-досуговые мероприятия, тематические уроки и родительские собрания, единые дни профилактики.

В рамках указанной акции организовано консультирование педагогов по современным способам своевременного выявления первичных признаков девиантного поведения и злоупотребления наркотиками; консультирование руководителей в области требований законодательства Российской Федерации в сфере профилактики наркомании и противодействия незаконному обороту наркотиков.

К числу иных форм профилактической работы в области формирования здорового образа жизни и отказа от наркотиков можно отнести: демонстрация социальных роликов и тематических фильмов на муниципальных киноустановках в рамках проекта «КиноПрофилактика».

Также в рамках антинаркотической программы проводился открытый фестиваль-конкурс социальной рекламы «Выбери жизнь». Авторам лучших работ вручаются призы. Всем участникам мероприятия вручается сувенирная продукция фестиваля. Лучшие видеоролики демонстрируются на киноустановках и на мониторах вокзалов железной дороги. Социальные ролики и мероприятия, направленные на формирование здорового образа жизни и привлечение подростков и молодежи к занятиям различными видами творческой деятельности, регулярно демонстрируются в круглосуточном режиме по всем доступным социальным интернет-каналам.

Для комплектования фондов областных библиотек для детей и молодежи приобретено несколько тысяч экземпляров книг и периодических изданий профилактической направленности. Подготовлены тематический библиографический буклет «Взрослые и дети читают в Интернете», информ-навигатор по интернет-ресурсам «Безопасный Интернет», закладка-памятка по безопасности в интернет-пространстве «Играем в Интернете», актуализирована информация информ-навигатора «ВИЧ/СПИД: знать, чтобы жить!». Информационные материалы распространены среди читателей библиотек и посетителей массовых мероприятий.

Список литературы

1. Управление ООН по наркотикам и преступности. Всемирный доклад о наркотиках в мире 2016. Режим доступа: https://www.unodc.org/documents/wdr2015/WDR15_ExSum_R.pdf.

2. Об утверждении Стратегии государственной антинаркотической политики Российской Федерации до 2020 года: Указ Президента РФ от 09.06.2010 № 690 // Российская газета. №5207 (128). 15 июня 2010 г.

3. Битов А.А. Особенности психических нарушений при употреблении наркотических средств и психотропных веществ, способствующие совершению преступлений и административных правонарушений // Современный ученый. 2017. № 4. С. 85-88.

4. Битов А.А. Проблемы оценки материалов проверки по фактам незаконного оборота наркотических средств // Пробелы в российском законодательстве. 2018. № 3. С. 434-436.

МЕДИЦИНСКИЕ НАУКИ

УДК 614.2

МОБИЛЬНАЯ ЗАВИСИМОСТЬ СТУДЕНТОВ КАК ПРИЧИНА НАРУШЕНИЯ ФУНКЦИОНАЛЬНОГО СОСТОЯНИЯ ОРГАНОВ ЗРЕНИЯ

**ЖДАНОВИЧ РОМАН ГЕННАДЬЕВИЧ,
ГОШЕВ АЛЕКСЕЙ АЛЕКСАНДРОВИЧ**

Студенты

УО «Гродненский государственный медицинский университет»

ХИЛЬМОНЧИК НАТАЛЬЯ ЕВГЕНЬЕВНА

к.м.н., доц.

УО «Гродненский государственный медицинский университет»

Аннотация: в современном мире использование мобильных устройств играет большую роль в жизни людей. Активное развитие мобильно-социальной сферы ведёт к изменению здоровья людей и преобразованию национальных и мировых структур здравоохранения. В данной статье отражены результаты оценки корреляционной зависимости от мобильных устройств, количества времени, проводимого в мобильных устройствах, целей времяпрепровождения в гаджетах, а также актуализации проблем, связанных со здоровьем, обусловленных использованием мобильных устройств у студентов первого и четвертого курсов ГрГМУ.

Ключевые слова: мобильное устройство, социальные сети, видео-сервисы, мессенджеры, нарушение зрения.

**MOBILE DEVICES ADDICTION AMONG STUDENTS AS A CAUSE OF IMPAIRMENT OF THE
FUNCTIONAL STATE OF THE VISUAL ORGANS**

**Zhdanovich Roman Gennadievich,
Goshev Aleksey Aleksandrovich**

Scientific adviser: Khilmonchik Natalia Evgenievna

Abstract: in the modern world, the use of mobile devices plays a big role in people's lives. The active development of the mobile social sphere leads to a change in people's health and the transformation of national and global health structures. This article reflects the results of the evaluation of the correlation mobile devices addiction, the amount of time spent in mobile devices, the goals of spending time in gadgets, as well as the actualization of health-related problems caused by the use of mobile devices in students of the first and fourth years of GrSMU.

Keywords: mobile device, social networks, video services, instant messengers, visual impairment.

Цель: оценить корреляционную зависимость от мобильных устройств, количества времени, проводимого в мобильных устройствах, целей времяпрепровождения в гаджетах, а также актуализировать проблемы, связанные со здоровьем, обусловленные использованием мобильных устройств у студентов первого и четвертого курсов ГрГМУ.

Материалы и методы: Результаты проведенного нами анкетирования студентов с помощью онлайн-инструмента Google Формы в Гродненском государственном медицинском университете были обработаны программой STATISTICA 5,5 и подвергнуты валидации аналитической оценки.

Полученные результаты: средний возраст студентов первого курса (53,0%) и студентов четвертого курса (51,6%), составил 18 лет и 21 год соответственно.

Уже традиционно в медицинском университете, из опрошенных нами, существенная доля студентов (82,5%) – девушки. Чуть более половины респондентов проживают в общежитии (55,2%), часть первокурсников (20,0%) и четверокурсников (30,9%) снимают жилье, 16,1% студентов проживают с родителями, примечательно, что 3,3% имеют собственное жильё.

Стоит отметить, что все студенты (100%) пользуются мобильными телефонами, из них 12,4% используют и другие мобильные устройства (планшет). Большинство пользователей используют оперативную систему Android (78,0%) и IOS (22,0%). Респонденты обеих групп в одинаковой мере пользуются социальными сетями: 97,6% респондентов первой группы и 91,8% респондентов второй группы являются пользователями ВКонтакте. 82,4% и 86,6% опрошенных групп первого и четвертого курсов - Instagram. При использовании мессенджеров преимущественно респонденты выбирают Telegram и Viber – 80,0% и 69,1% соответственно. Необходимо отметить, что Viber пользуется большей популярностью у студентов старших курсов (79,4%) Студенты обеих курсов в одинаковой мере играют в мобильные игры: 38,8% и 40,2%.

Было установлено, что на момент проведения опроса 29,4% респондентов первой группы и 30,9% респондентов второй группы проводит больше пяти часов в сутки в мобильных устройствах. При этом на долю социальных сетей приходится в среднем два часа в день (56,2%), а на долю мобильных игр - менее часа в сутки (27,0%).

Нами было установлено, что 61,2% опрошенных первого курса и 74,2% четвертого курса используют мобильные устройства как основной рабочий инструмент для работы и учёбы (чтение книг, поиск информации). В среднем 97,8% опрошенных используют видео-сервисы. Из них на долю пользователей YouTube в среднем приходится 98,9%, а на долю пользователей Twitch 8,8%. Для досуга, работы и научной деятельности студенты обеих групп используют видео-сервисы одинаково. Для учёбы студенты первого курса используют YouTube больше (94,1%) чем четверокурсники (76,3%). Стоит отметить, что 21,2% респондентов первого курса и 15,5% четвертого - вкладывали денежные средства в мобильные приложения и игры.

Стопроцентное использование гаджетов выявляет корреляционное нарушение зрения и 72,2% респондентов имеет проблемы со зрением. Необходимо отметить, что большая часть респондентов (68,8%) страдают близорукостью, одновременно отмечают наличие астигматизма (14,6%). Дальнозоркость установлена у 8,2% студентов, у 4,7% - синдромом «сухого глаза», у 3,0% - косоглазие (рис.1). При длительном использовании мобильных устройств 46,4% респондентов не испытывают неприятных ощущений, другие же отмечают такие симптомы, как: сухость глаз (25,4%), жжение (15,4%), боль (17,6%), покраснение белков и склер глаз (21,8%), головные боли (23,0%) и другие неприятные ощущения (5,2%) (рис.2).

Из всех опрошенных – 54,0% студентов используют мобильные устройства в положении сидя, 19,0% - в положении полулёжа, 14,3% - лёжа, 1,7% - на ходу. При этом испытывают дискомфорт в теле 49,2% опрошенных: 40,3% отмечают неприятные ощущения в шейном отделе позвоночника, 16,7% в поясничном отделе, 11,6% в грудном отделе, 8,9% в копчиковом отделе, 3,9% в крестцовом отделе. Стоит отметить, что после длительного использования мобильных устройств некоторые испытывают онемение в запястье (16,5%), скованность движений в кисти (5,0%), боль в руках (5,4%).



Рис. 1. Проблемы со здоровьем студентов на время опроса



Рис. 2. Дискомфорт после длительного использования мобильных устройств

Выводы:

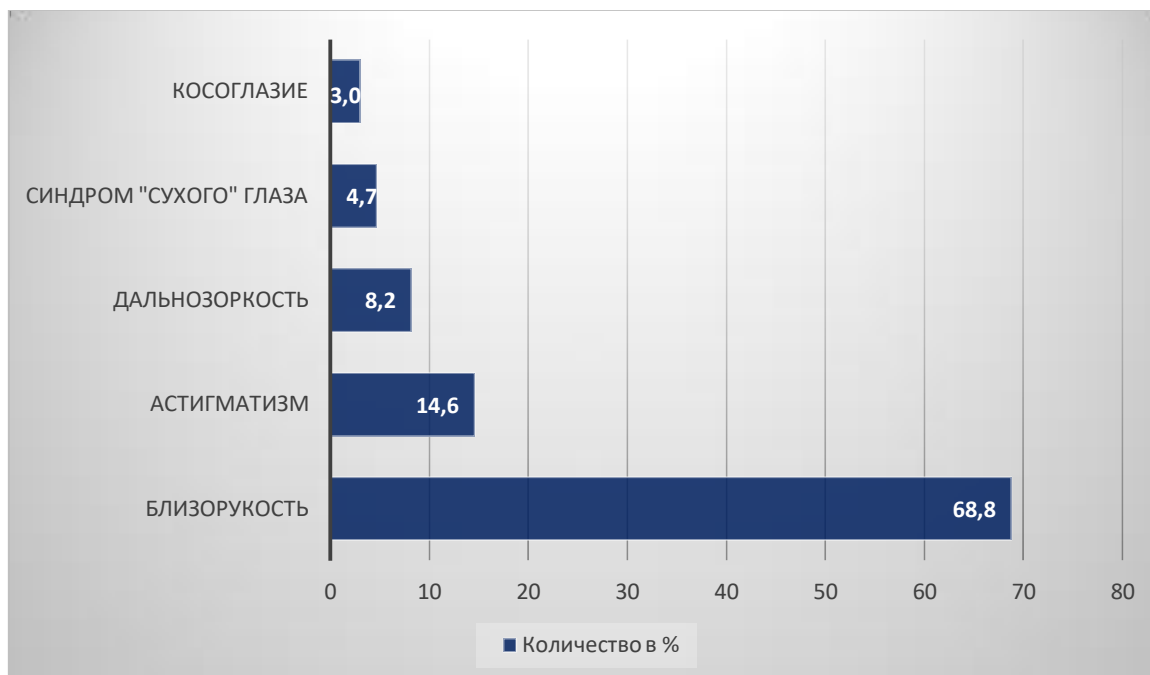
На основании вышеизложенного материала можно сделать вывод о том, что студенты медицинского университета первого и четвертого курсов подвержены мобильной зависимости (используют мобильные устройства более пяти часов в сутки), имеют одинаковые цели времяпрепровождения в гаджетах, за исключением целей использования видео-сервисов. Также стоит отметить, что на момент исследования наибольшей популярностью среди студентов медицинского университета пользуются такие мессенджеры, как Telegram и Viber. При этом студенты четвертого курса преимущественно выбирают Viber, в то время как студенты первого курса отдают предпочтение Telegram. Предположительно это обусловлено популяризацией Telegram [2] на более современном этапе развития социальных

сетей по сравнению с Viber. Привычность эксплуатации Viber и его активное использование для оптимизации взаимодействия звеньев здравоохранения [3] обуславливает приверженность студентов четвертого курса к использованию данного мессенджера.

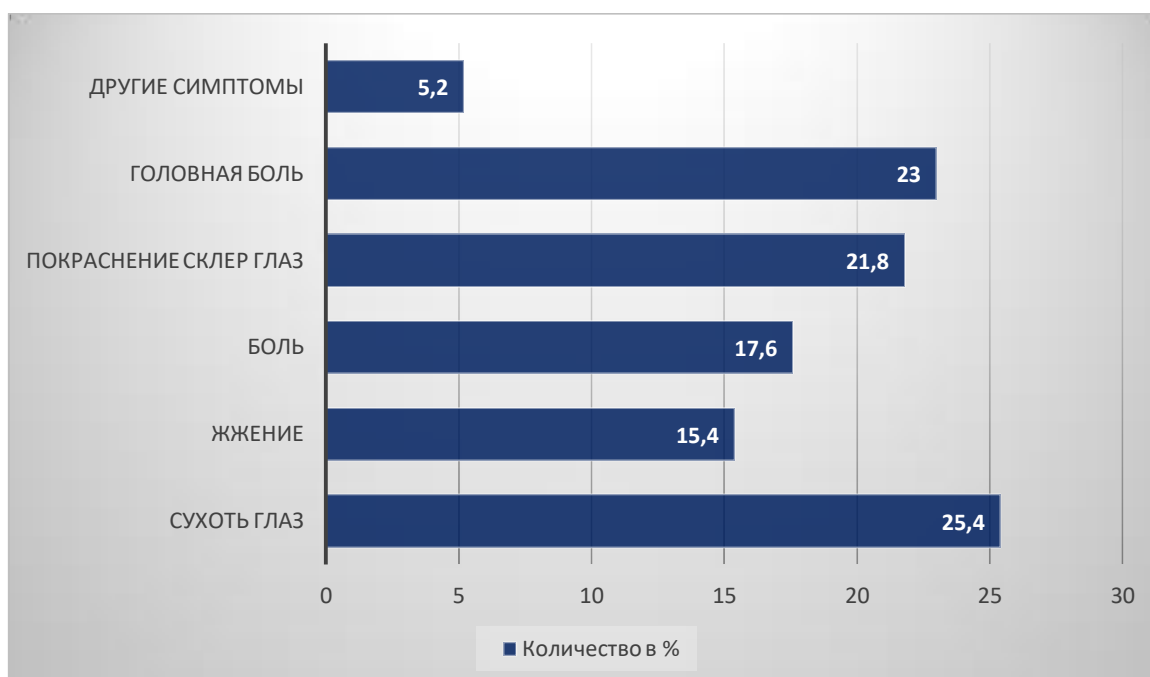
Базируясь на проведенном исследовании можно сделать вывод о том, что студенты первого и четвертого курса медицинского университета в одинаковой мере имеют сходные проблемы со здоровьем, которые напрямую коррелируют с использованием мобильных устройств. Основанием является наличие значительного количества близорукости и дальнозоркости у студентов, что выявляет достоверную зависимость между использованием мобильных устройств и патологии органов зрения.

Список литературы

1. Городецкая И.М., Исламгулов И.Р. Мобильная зависимость как форма зависимого поведения современных студентов // Вестник Казанского технологического университета. 2014. №24.
2. ORIGINAL PAPER / ACTA INFORM MED. 2020 JUN 28(2): 94-97
3. А.В. Владзимирский Систематический обзор применения мессенджеров «WhatsApp®» и «Viber®» в клинической медицине // Журнал телемедицины и электронного здравоохранения. 2017. №1 (3).
4. Яковлева, Е. А. Риск возникновения зависимости от средств мобильной связи среди студенческой молодежи / Е. А. Яковлева, Н. А. Мательский // Сборник материалов 69-ой научно-практической конференции студентов и молодых ученых с международным участием «Актуальные проблемы современной медицины и фармации-2015», Минск, 2015 г. // Белорусский гос. мед. ун-т ; редкол.: С. П. Рубникович (гл. ред.) [и др.]. – Минск, 2015. – С. 445–448.
5. Елисеева Е.Ю., Карева А.И. Изучение зависимости от интернета и мобильных устройств у школьников, гендерные и возрастные особенности // смоленский медицинский альманах. 2019

УДК 615

МОРСКИЕ ВОДОРОСЛИ – БОГАТЫЕ ИСТОЧНИКИ ПОЛИЕНОВЫХ КИСЛОТ

ТЕКАЕВ ШАТЛЫК ДОВЛЕТГЕЛДИЕВИЧ,

студент

БЕРДИЕВ АТАМЫРАТ АМАНГЕЛДИЕВИЧ,

преподаватель-стажёр

БОЛМАММЕДОВ ЫКЛЫМ ЧАРЫМУХАММЕДОВИЧ

клинический ординатор

Государственный медицинский университет Туркменистана им. Мырата Гаррыева
(Туркменистан, Ашхабад)**Научный руководитель: Гурбанов Илмурад Гурбанович***к.х.н. заведующий кафедры Фармации**Государственный медицинский университет Туркменистана им. Мырата Гаррыева*

Аннотация: с помощью метода инфракрасной спектроскопии было установлено качество, количество и строение сложных жирных кислот, входящих в состав липидов четырех разновидностей красных водорослей и двух разновидностей зеленых водорослей, произрастающих в Каспийском море. Кроме этого установили, что под воздействием валентных колебаний карбонильных и гидроксильных групп, кислоты в растворе содержатся в виде ацетилированных макромолекул. Первичное увеличение количества соединений, входящих в состав кислот, снижает частоту валентных колебаний карбонильных групп и оно расширяется в соответствии с кислотами, не сохраняющими первичное соединение. Полученные результаты позволяют объяснить взаимосвязь между строением и биологической активностью кислот.

Ключевые слова: инфракрасная спектроскопия, Каспийское море, сложные жирные кислоты, красные и зеленые водоросли, воздействие валентных колебаний карбонильных и гидроксильных групп.

SEaweEDS – RICH SOURCE OF POLYENIC ACIDS

Tekayev Shatlyk Dovletgeldiyevich,**Berdiyev Atamyrat Amangeldiyevich,****Bolmammedov Yklym Charymammedovich***Scientific adviser: Gurbanov Ilmyrat Gurbanovich*

Abstract: by means of a method of infra-red spectroscopy quality, quantity and a structure of the difficult fatty acids which are a part lipids of four versions of red seaweeds and two versions of green seaweeds growing in Caspian sea have been established. Have besides established that under the influence of valence fluctuations carbonyl and hydroxyl groups, acids in a solution contain in a kind acetylated macromolecules. The primary increase in quantity of connections of a part acids reduces frequency of valence fluctuations carbonyl groups, and it extends according to the acids which are not keeping primary connection. The received results allow to explain interrelation between a structure and biological activity of acids.

Keywords: infra-red spectroscopy, Caspian sea, difficult fatty acids, red and green seaweeds, the effect of valence vibrations of carbonyl and hydroxyl groups.

В настоящее время известно более 200 жирных кислот, отличающихся по степени и характеру разветвления углеродной цепи, числу и положению двойных связей, природе и количеству функциональных групп, длине углеродной цепи [6-8]. Несмотря на значительные успехи, достигнутые в области синтеза и изучения свойств, строения жирных кислот, интерес к этим биологически важным соединениям возрастает.

Наряду с другими физико-химическими методами для идентификации состава сложных смесей природных соединений, в т.ч. и смесей жирных кислот, широко применяется инфракрасная (ИК) спектроскопия [1-3, 5].

В Каспийском море произрастает 187 видов водорослей — макрофитов [4], жирнокислотный состав липидов которых до настоящего времени не изучен. Биологическая активность липидов водорослей определяется их жирнокислотным составом и строением.

В связи с этим, цель настоящей работы — определение строения углеродного скелета жирных кислот липидов 4 красных (*Lourensia caspica* A.Zin et Zaberzh — I, *Polysiphonia caspica* Kütz — II, *Polysiphonia deaudata* (Dillw) Kütz — III, *Polysiphonia violaceae* (Roth) Grev — IV) и 2 зеленых (*Cladophora vagabunda* (L.) Hoek — V, *Enteromorpha linza* (L.) I.Ag — VI) водорослей Каспийского моря методом ИК спектроскопии.

Поглощение смесей насыщенных и ненасыщенных высших жирных кислот липидов водорослей (I-VI) состоит из поглощений их двойных связей (-HC=CH- , C=O) и насыщенной части (-C-H , -C- , -C-C- , -O-H , -C-O-) молекулы. Поэтому особенно привлекла наше внимание область от 4000 до 650 см^{-1} ($2,5$ — $15,3$ мкм), которая охватывает поглощение, обусловленное колебаниями всех характеристических групп и связей жирных кислот.

Полоса поглощения, отвечающая валентным колебаниям связи C=O жирных кислот липидов водоросли (I), обнаружена в спектре без труда — 1900 - 1580 см^{-1} (рис.1). Однако взаимодействия валентных колебаний связей C=O и O-H (3300 - 2500 см^{-1}) приводят к появлению 2 новых полос при 1440 - 1395 и 1320 - 1210 см^{-1} . В ИК спектре липидов водоросли (I) доминируют полосы валентных колебаний связи C=O с -O- H . Часто эта полоса очень широка, что, вероятно, связано с большим разбросом энергии таких колебаний вследствие многочисленности разных вариантов образования водородных связей между молекулами жирных кислот.

Известно, что межмолекулярные водородные связи разрушаются по мере разбавления раствора [4]. Однако путем регистрации спектра смесей жирных кислот липидов водорослей (I— VI) при разных концентрациях не удалось получить информацию о разрыве водородных связей. Во всех случаях димеры насыщенных и ненасыщенных жирных кислот очень прочны и существуют только в виде димеров.

Отмечено, что частота колебаний C=O понижается примерно на 30 см^{-1} при сопряжении с одной связью -C=C- на 15 см^{-1} при сопряжении одной связью

-C=C- и еще на 15 см^{-1} при сопряжении с 2 двойными связями. Дальнейшие сопряжения почти не приводят к сдвигам частот. В этих случаях интенсивность полосы колебания C=O повышается и она расширяется по сравнению с полосами жирных кислот, в которых сопряжение отсутствует.

Полоса поглощения, отвечающая карбоксильной группе, появляется при 1715 - 1700 см^{-1} .

Хотя ИК спектры применяют для идентификации транс-двойных связей, полосы поглощения при 968 см^{-1} , обусловленные внеплоскостными деформационными колебаниями атомов водорода при двойной связи, плохо появляются (рис.1)

Это, вероятно, объясняется локальной симметрией окружения двойной связи.

В изученных смесях высших жирных кислот липидов также проявляется интенсивное поглощение в области 1420 - 1200 см^{-1} , вызванное деформационными колебаниями -C-O- связей.

В области 1625 - 1585 см^{-1} появляется несколько полос, иногда сливающихся в одну широкую (рис.2), обусловленную сопряжением 2 и более -C=C- связей. Интенсивность полос поглощения, соответствующих валентным колебаниям сопряженных -C=C- связей, обычно невелика.



Рис.1. ИК спектры смесей жирных липидов водоросли *Lourensia caspica* (в жидкой пленке)



Рис. 2. ИК спектры смесей жирных кислот липидов водоросли *Polysiphonia caspica* (в жидкой пленке)

Поглощение в области 3000-2800 см⁻¹ обусловлено валентными колебаниями метановых групп (=C-H), которое перекрывается интенсивными полосами поглощения групп -C- и -C-H и практически для идентификации не используется.

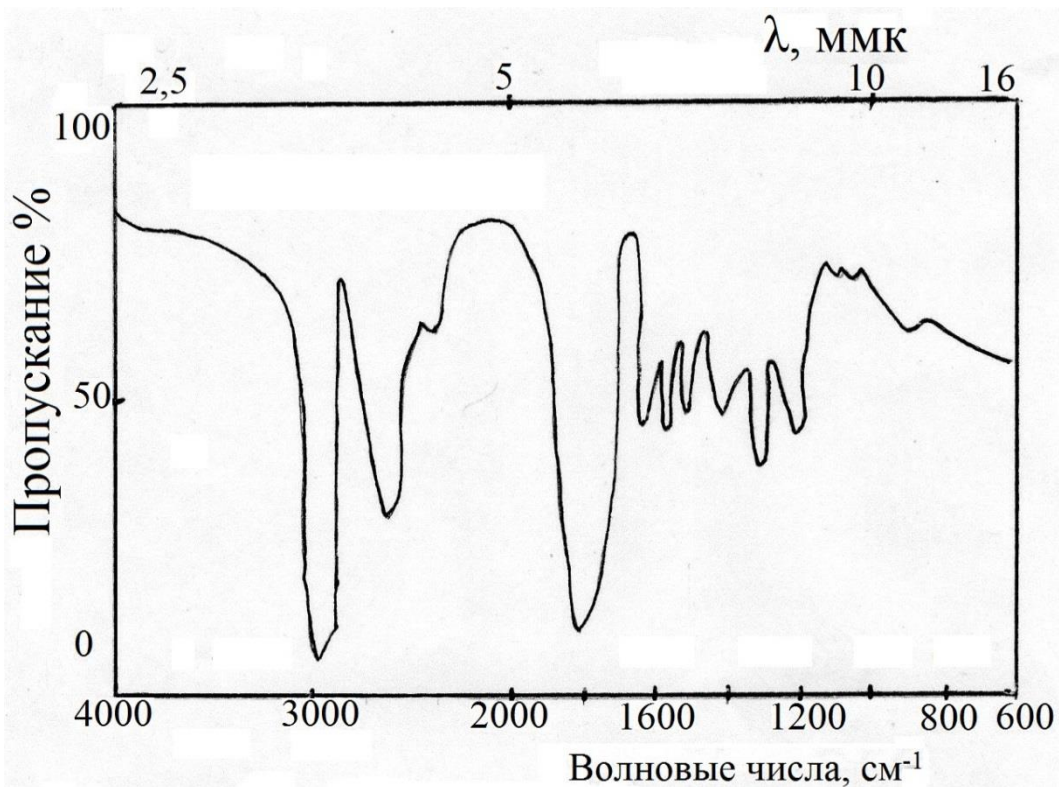
Наблюдаются ожидаемое сливание и увеличение поглощения валентных колебаний групп -C- и -

C- H в области 2940-2850 cm^{-1} , что соответствует большему содержанию этих групп в составе липидов изучаемых водорослей (I-VI).

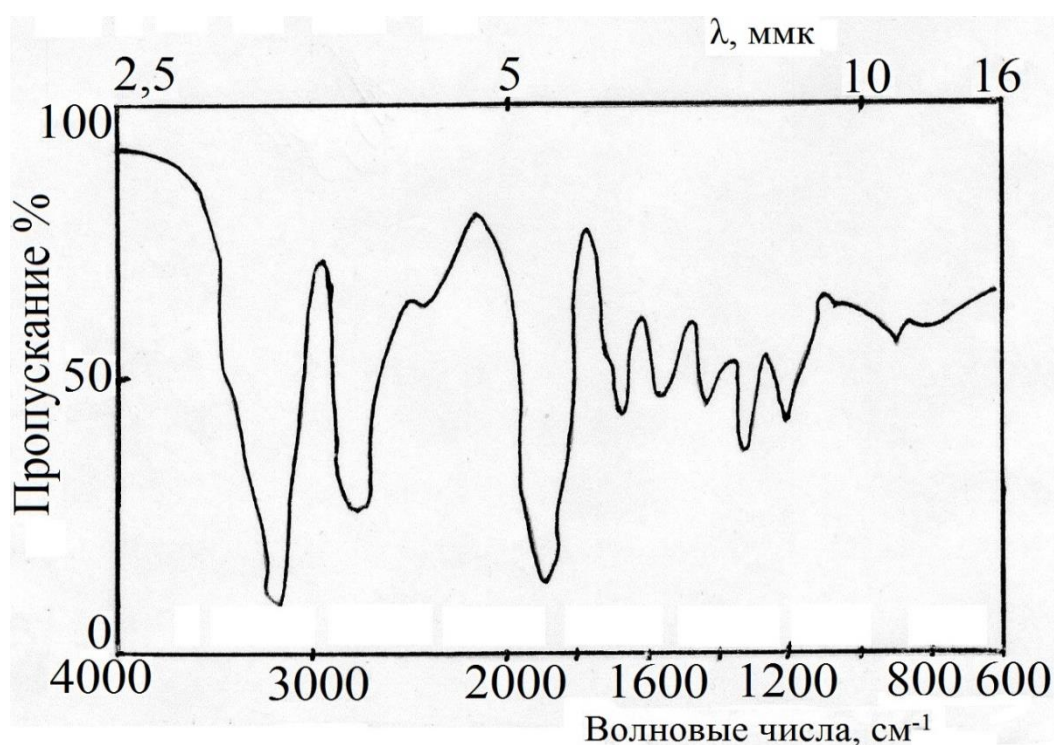
ИК спектры жирных кислот липидов водорослей III,VI аналогичны спектрам жирных кислот липидов водорослей I, II.

Исходя из полученных данных ИК спектров, удалось установить тип углеродного скелета жирных кислот, входящих в состав липидов водорослей (I-VI), и отношение карбоксильной группы жирных кислот к расположенным в линейной неразветвленной цепи насыщенным и ненасыщенным группировкам. Эти данные представляют большой интерес для установления взаимосвязи фармакологической активности липидов водорослей с их жирнокислотным составом и строением, что позволяет создать высокоэффективные и рациональные лекарственные формы на их основе.

ИК спектры высших жирных кислот липидов водорослей (I-VI) Каспийского моря получены на спектрофотометре фирмы «Карл Цейсс Йена» в широком интервале частот 4000-650 cm^{-1} на четвертой целевой программе при скорости развертки 12 мм/100 cm^{-1} и скорости протяжки бумаги 150 $\text{cm}^{-1}/\text{мин}$.

Объекты для исследования приготовлены в виде тонкой капиллярной пленки на окнах из калия бромистого. Толщина пленки образцов подобрана таким образом, чтобы максимум полос поглощения находился между 20 и 80% пропускания.

Заключение.

1. В результате взаимодействия валентных колебаний C=O и O-H жирные кислоты липидов образуют ассоциированные макромолекулы.

2. С увеличением количества C=C связей частота валентных колебаний карбонильной группы понижается, а интенсивность полосы повышается, и эта полоса расширяется по сравнению с полосами жирных кислот, в которых отсутствует двойная связь.

3. Полученные результаты по составу и строению жирных кислот липидов водорослей могут позволить создать высокоэффективные и рациональные лекарственные средства на их основе.

Список литературы

1. Бернштейн И.Я., Каминский Ю.Л. Спектрофотометрический анализ в органической химии.- Л., 1986.

2. Браун Д., Флорид А. и др. //Спектроскопия органических веществ. -М., 1992. -С.59.

3. Казицина Л.А., Куплетская Н.Б. Применение УФ-, ИК- и ЯМР-спектроскопии в органической химии.- М., 1979.

4. Касымов А.Г. //Каспийское море.-Л., 1987. -С.152.

5. Общая органическая химия. /Под ред. Бартона Д., Оллиса У.Д. - М., 1986.- Т.II. -С.22, 33, 34.

6. Печенников В.М., Серебрянников Н.В. и др. //Про- стагландины.- Рига, 1974. -С.26-29.

7. Сакадалидзе О.Г., Аразашвили А.И. и др. //Биологически активные вещества гидробионтов новый источник лекарств,-Кисневу, 1979. -С.37-71.

8. Серебрянников Н.В., Сарычева И.К. и др. //Фармация.-1976.-N 5. -С.29-31.

© Ш.Д. Текаев, А.А. Бердиев, Ы.Ч. Болмаммедов, 2021

ПСИХОЛОГИЧЕСКИЕ НАУКИ

УДК 159.9.07

ТЕОРЕТИЧЕСКИЙ АНАЛИЗ ПРИЧИН НЕУДОВЛЕТВОРЕННОСТИ СУПРУГОВ СЕМЕЙНЫМИ ОТНОШЕНИЯМИ

ГЕРАЩЕНКО АНАСТАСИЯ АЛЕКСАНДРОВНА

студент

ФГАОУ ВО «Крымский федеральный университет им. В.И. Вернадского»

Аннотация: В статье представлены результаты анализа теоретических и эмпирических исследований причин и факторов удовлетворенности супругов семейными отношениями. Обосновывается наличие разноуровневых и разноплановых взаимосвязанных детерминант данного психологического феномена, что обуславливает необходимость его комплексного исследования.

Ключевые слова: семья, брак, семейные отношения, удовлетворенность браком, неудовлетворенность супругов семейными отношениями.

THEORETICAL ANALYSIS OF THE CAUSES OF MARITAL DISSATISFACTION WITH FAMILY RELATIONS

Gerashchenko Anastasia Alexandrovna

Abstract: The article presents the results of the analysis of theoretical and empirical studies of the causes and factors of satisfaction of spouses with family relations. The existence of multilevel and diverse interrelated determinants of this psychological phenomenon is substantiated, which necessitates its comprehensive study.

Keywords: family, marriage, family relations, satisfaction with marriage, dissatisfaction of spouses with family relations.

В современном обществе особую актуальность приобретает интерес исследователей к проблематике семейных отношений и брака, к социально-психологическому климату в семье, удовлетворенности семейной жизнью и семейными отношениями. В начале семейных отношений у каждого супруга формируется своё представление о модели будущей семьи и свои ожидания от семейной жизни, складываются общие семейные традиции и ценности, распределяются обязанности, которые бы удовлетворяли бы обоим. Однако статистика разводов свидетельствует о неудовлетворенности семейными отношениями подавляющего числа молодых супругов, особенно после первого года семейной жизни. В силу этого проблематика причин неудовлетворенности супругов семейными отношениями всегда остается актуальной.

Показателями благополучия семьи являются ценностно-ориентационное единство, взаимопонимание, удовлетворенность супругов семейными отношениями. В научных трудах, посвященных данной проблеме, часто встречаются такие понятия как «стабильности семьи», «благополучие», «качество брака». Многие исследователи считают, что удовлетворенность супругов семейными отношениями представляет собой некое эмоциональное явление, которое достаточно устойчиво и нередко проявляется в браке.

Как отмечает Т.В. Андреева, стабильность семьи и удовлетворенность браком не взаимоисключающие понятия, они имеют много общего, но однозначного значения они не имеют. Так, высокоста-

бильные браки не всегда характеризуются высоким уровнем удовлетворенности браком. Например, для традиционной семьи может быть характерен стабильный брак на фоне полной неудовлетворенности супругов семейными взаимоотношениями. В то же время, при наличии удовлетворенности супругов семейными отношениями не исключена нестабильность брака. Как нестабильность брака, так и неудовлетворенность супругов семейными отношениями могут привести к разрыву семьи, даже при наличии детей [1].

В традиционном представлении в браке должны удовлетворяться самые разнообразные потребности супругов: психологические, сексуальные, бытовые, материальные, духовные. До вступления в брак у обоих супругов уже сложились свои личностные потребности, которые могут быть не идентичны потребностям партнера и даже противоположными и противоречивыми.

Отечественными исследователями в области семейной психологии были изучены многие факторы и причины удовлетворенности и неудовлетворенности супругов семейными отношениями. Одним из факторов удовлетворенности семейной жизни считается степень вовлеченности каждого супруга в бытовые обязанности в кругу семьи в зависимости от профессиональной занятости каждого. У обоих супругов удовлетворенность выше, если они оба одинаково заняты в быте семьи и несут одинаковую нагрузку в бытовых вопросах и делах семьи. В то же время в семьях, где бытовая нагрузка распределяется неравномерно и в основном ложится исключительно на супругу, уровень удовлетворенности браком ниже у обоих.

Ряд научных работ отечественных семейных психологов о факторах удовлетворенности браком основываются на концепции становления ролевой структуры семьи. Так, Е.В. Антонюк описывает исследование двух форм поло-ролевой дифференциации: традиционная и равноправная [2]. При традиционной форме поло-ролевой дифференциации обязанности в семье распределяются в соответствии с социальными и гендерными стереотипами их распределения по полу. При равноправной форме поло-ролевой дифференциации обязанности супругов распределяются, исходя из желаний, возможностей и предпочтений каждого из супругов, соответственно ответственность ложится в равной степени на каждого. При этом следует заметить, что эти факторы рассматриваются в тесной связи с такими деятельностными характеристиками семьи, как воспитание детей, спецификой взаимоотношений в семьях с различной профессиональной, социальной принадлежностью супругов и т.д.

Огромный пласт научных трудов посвящен проблеме связи сходства установок супругов в сфере семейных ролей и удовлетворенности браком. Значимый вклад в разработку этой проблемы был внесен И.Н. Обозовым и А.Н. Обозовой (Волковой). Полученные ими данные свидетельствуют о том, что несоответствие мнений супругов по вопросам функций семьи, характера распределения основных семейных ролей приводит к дезорганизации семьи.

И.Н. Обозов и А.Н. Обозова выделили субъективные и объективные, внешние и внутренние факторы стабильности семьи. К внешним объективным факторам они относят стабильность социальной системы и материальные условия существования семьи. К внешним субъективным – силу социального контроля, эффективность правовых норм, национальных и культурных традиций, ожиданий значимого окружения. К внутренним субъективным факторам относят эмоциональные связи и к внутренним объективным – показатели супружеской совместимости [3].

Ю.Е. Алёшина считает, что основополагающими критериями удовлетворенности супругов браком выступают: стаж совместной жизни и рождение первого ребенка в семье. Первый критерий – это один из трех периодов цикла развития семьи, а второй считается точкой отсчета основного характера изменений [4].

А.Г. Харчевым и М.С. Мацковским исследовалась взаимосвязь удовлетворенности супругов семейными отношениями с мотивами вступления в брак [5]. Данные исследователи утверждали, что супруги, которые считают свой брак удовлетворительным, вступали в него в связи со следующими мотивами: общность интересов и взглядов, любовь и другие мотивы. Те же супруги, которые не были удовлетворены своим браком, называли в первую очередь такие мотивы как случайность, легкомыслие, материальный расчёт, желание улучшить жилищные условия, стремление избежать одиночества и некоторые другие мотивы.

В работах Е.Н. Спиревой и А.Г. Лидерса представлены результаты исследований авторов, свидетельствующие о том, что удовлетворенность супругов семейными отношениями и своим браком непосредственно связана со стилем родительского воспитания и наоборот. Исследователи установили, что чем выше степень удовлетворенности браком, тем меньше было отклонений в воспитании; в случаях, когда степень удовлетворенности супругов браком и своими семейными отношениями была низка, наблюдалось увеличение количества отклонений и ошибок в родительском воспитании супругов [6].

Таким образом, в данной статье нами были рассмотрены некоторые аспекты и направления теоретических исследований и эмпирических результатов изучения факторов удовлетворенности супругов семейными отношениями и браком. Ряд выделенных факторов влияет не только на удовлетворенность браком, но и на качество семейной жизни в целом. К наиболее изученным детерминантам удовлетворенности или неудовлетворенности супругов семейными отношениями можно отнести: мотивы вступления супругов в семейную жизнь, их ожидания от брака, полоролевая дифференциация, характер распределения между супругами семейных обязанностей, взаимопонимание супругов, равноправную или неравноправную форму отношений, потребности супругов и некоторые другие факторы и детерминанты.

Подводя итоги осуществленного нами анализа причин и факторов неудовлетворенности супругов семейными отношениями, можно сделать вывод о наличии разноуровневых и разноплановых взаимосвязанных детерминант данного психологического феномена, что обуславливает необходимость его комплексного исследования в перспективе.

Список литературы

1. Андреева Т.В. Семейная психология. – СПб: Речи, – 2004. – 448 с.
2. Антонюк Е.В. Становление ролевой структуры молодой семьи и ее восприятие супругами // Вестник МГУ.– 1993. – № 4. – С.9-10.
3. Обозов Н.Н., Обозова А.Н. Три подхода к исследованию психологической совместимости // Вопросы психологии. – 1981. – № 6. – С.98-101.
4. Алёшина Ю.Е. Цикл развития семьи: исследования и проблемы // Психология семьи: хрестоматия / сост. Д.Я. Райгородский. – Самара: Бахрах, 2002. – 564 с.
5. Харчев А.Г., Мацковский М.С. Современная семья и её проблемы. – М.: Просвещение, 1993. – 224 с.
6. Спирева Е.Н. Лидерс А.Г. Психогенность стиля семейного воспитания как показатель неудовлетворенности браком (матери) // Семейная психология и терапия. – 2003. – № 2. – С.24-33.

© А.А. Геращенко

УДК 159

ИСПОЛЬЗОВАНИЕ ЭЛЕМЕНТОВ ЦВЕТОТЕРАПИИ В ПЕДАГОГИЧЕСКОЙ ПРАКТИКЕ

ФОКАНОВА ЕЛЕНА ГЕННАДЬЕВНА,директор АНО ДПО Центр «Гармония»,
педагог дополнительного образования,**ЧИЖЕВСКАЯ ЯНА АНАТОЛЬЕВНА,****ПОЧИКЕЕВА ОЛЬГА ВЛАДИМИРОВНА,****ГОДЗЕВА КРИСТИНА ИВАНОВНА**педагоги дополнительного образования
АНО ДПО Центр «Гармония».

Аннотация: в статье рассматриваются исторические предпосылки возникновения и развития психологии цвета и цветотерапии, свойства различных цветов, эффективность использования цвета в воспитательной, развивающей и коррекционной работе с детьми. В качестве актуального решения применения цвета в образовательном учреждении предлагается пример колористического оформления центра дополнительного образования.

Ключевые слова: цвет, цветотерапия, психология цвета, воспитание детей, развитие детей, образовательная среда.

USING ELEMENTS OF COLOR THERAPY IN PEDAGOGICAL PRACTICE

**Fokanova Elena Gennadievna,
Chizhevskaja Iana Anatolievna,
Pochikееva Olga Vladimirovna,
Godzeva Kristina Ivanovna**

Annotation: the article examines the historical background of the emergence and development of color psychology and color therapy, the properties of various colors, the effectiveness of using color in educational, developmental and correctional work with children. As an actual solution to the use of color in an educational institution, an example of a coloristic design of a center for additional education is offered.

Key words: color, color therapy, color psychology, parenting, child development, educational environment.

Исторические предпосылки цветотерапии

Цвета присутствует в каждой сфере нашей жизни. Они есть в одежде, предметах интерьера, природных явлениях, живописи. Цвет – это не просто часть нашего окружения, лишенная смысловой нагрузки. Цвет обладает удивительными свойствами – исцелять и предавать сил, успокаивать и создавать нужной настрой, словом, оказывать огромное влияние на наше эмоциональное состояние. По мнению ученых роль цвета в бытие человека чрезвычайно важна – цвет вдохновляет, балансирует и исцеляет разум, тело, душу.

С древних времен, цвет всегда очаровывал и удивлял человечество, и он всегда считался одной

из загадок жизни. К примеру, египтяне имели отдельные комнаты исцеления в их храмах. Эти комнаты были построены таким образом, что солнечные лучи рассеивались в цветах спектра. Те, кому нужно было исцеление, заходили в комнату, которая излучала необходимый цвет. А Индия — это страна цветов. Основы традиционной индийской аюрведической медицины сформировались еще 4000 лет назад, где в лечении применялись драгоценные камни и минералы, в которых содержатся семь космических лучей. Загадочным было то, что в одном и том же порядке проявляются цвета на радуге. Великий античный философ Аристотель выделял четыре цвета как проявление четырёх элементов в природе: вода, земля, воздух и огонь [2, с. 84].

Немецкий писатель и философ Иоганн Вольфганг фон Гете в 1810 году опубликовал «Теорию цветов» - трактат о природе, функции и психологии цветов. Гете интересовало психологическое воздействие цвета. Мыслитель полагал, что важно понимать реакцию человека на цвет. Данный научный труд положил начало современной психологии цвета [2, с. 85; 86].

Термин психология цвета, как предлагает Ван Вагнер (2009) имеет тенденцию относиться к ряду когнитивных и поведенческих реакций и ассоциаций, связанных с конкретными цветами. Это воздействие электромагнитного излучения света на настроение и поведение человека - универсальная психофизическая реакция [2, с. 86; 87].

Современный исследователь в области психологии цвета и художник А.Э. Бектаева утверждает «Цвет — это энергия и тот факт, что он оказывает на нас физическое воздействие, неоднократно доказывался в экспериментах, особенно когда слепых людей просили идентифицировать цвета кончиками пальцев и все они могли это сделать легко. Цвет — это собственная мощная сигнальная система природы - универсальный невербальный язык» [2, с. 87]. А также А.Э. Бектаева подчёркивает: «Цвет нашего окружения влияет на наше поведение и настроение. Когда появляются желтые одуванчики, колокольчики и разноцветные цветы, мы сразу начинаем чувствовать себя живее; когда серое небо, дождь или снег, мы инстинктивно склонны к зимней спячке» [2, с. 87].

Свойства цвета

Разные цвет обладают различными свойствами. Красный – вызывает сильные эмоции и пробуждает жизненные силы, смелость. Зеленый – приводит в баланс чувства, гармонизирует энергию человека. Желтый цвет символизирует разум и интеллект, помогает успешно работать с информацией. Синий приносит покой и вдохновение, помогает снять напряжение. Оранжевый дарит наслаждение жизнью, удовольствие, восторг, а также помогает сбалансировать ум и тело. Голубой цвет умиротворяет, способствует психическому равновесию. Розовый является символом нежности, заботы и принятия. Фиолетовый приводит человека к духовному прозрению и осознанию, помогает полюбить себя. Белый цвет символизирует ясность и очищение.

Помимо психологического воздействия цвет обладает оздоравливающим свойством. Лечебный эффект, который способны оказывать на организм человека различные цвета, впервые был описан индийским учёным-практиком Д.Г. Гхадиали. По его мнению, органы и системы человеческого тела очень чувствительны к определенным цветам и цветовым спектрам. Они могут являться стимулирующими или, наоборот, замедляющими процессы обмена веществ. Обладая подобным знанием, можно использовать различные цвета с целью лечения болезней [4, с.2].

Использование цвета в воспитательной, развивающей и коррекционной работе с детьми

Цвет оказывает огромное влияние в развитии и воспитании детей. Великий русский педагог, научный деятель К.Д. Ушинский особое внимание уделял целенаправленному воспитанию, и, отмечал, что школьная среда и учителя вовсе не единственные воспитатели человека. Ученый подчёркивает: «Гораздо сильнейшими воспитателями его являются воспитатели непреднамеренные: природа, семья, общество, народ, его религия и его язык», тем самым отводя огромную роль образовательной среде [5, с. 109]. Действительно, среда оказывает огромное влияние на формирование личности. Ребенка воспитывает не только педагог, но и архитектура здания, флористическое оформление, и, конечно, цветовая палитра.

Известный российский психолог, специалист по возрастной психологии И.В. Дубровина в своих научных трудах заостряет внимание на том, что в первую очередь в образовательном учреждении психолог отвечает за соблюдение психолого-педагогических условий, наиболее благоприятных для психического и личностного развития каждого ребенка [3], что в очередной раз указывает на необходимость формирования развивающей образовательной среды.

Современные исследователи в области психологии и медицины И.А. Клименченко и С.П. Сахаров отмечают эффективность цветотерапии как метода вспомогательной медицины для коррекции эмоционально-волевых расстройств у детей с ограниченными возможностями здоровья. В ходе проведения первичной диагностики с помощью методики «Тест цветовых выборов Люшера» у 100% пациентов ученые выявили нарушения в эмоционально-волевой сфере. После коррекционной программы по цветотерапии большая часть пациентов характеризуются благоприятным эмоциональным состоянием. У обследуемых снизился уровень тревожности, дети поверили в свои силы, возможности, повысился уровень самооценки, появилась решительность и спокойствие [4, с. 1; 5; 12].

Применение цветотерапии в образовательном учреждении

Одним из ключевых моментов в воспитании и развитии ребенка является колористическое оформление образовательной среды. Грамотно подобранное цветовое оформление пробуждает исследовательский интерес, способствует творческому подъему, формирует эстетический вкус. Цвет усиливает работу нейронов головного мозга в результате этого определенная деятельность (учебная, творческая, спортивная и т. д.) становится более продуктивной [6].

Дошкольники цветом дарят эстетическое удовольствие. Для детей данного возраста «красивыми», как правило, считаются чистые яркие цвета: красный, зеленый, желтый, голубой. С «некрасивым» у детей ассоциируются темные тона, такие как черный, грязно-коричневый, темно-синий. С началом обучения в начальной школе и смене ведущего вида деятельности происходят изменения в восприятии и цветовые предпочтения ребенка могут меняться, но яркие и чистые краски по-прежнему занимают первое место [6].



Рис. 1. Цветовое оформление входа и лестницы



Рис. 2. Цветовое оформление кабинета «Русское рукоделие»



Рис. 3. Цветовое оформление кабинета «Активный мозг»

Далее мы хотим привести пример оформления образовательного учреждения дополнительного образования - автономной некоммерческой организации дополнительного образования Центра «Гармония» (далее – Центр «Гармония»), находящего в городе Домодедово Московской области. В рамках реализации сценария «Школы социального опыта» центр поддерживает личностно-ориентированный подход к детям и стремится создавать свою социокультурную среду, обогащать образ жизни детей, путем осуществления развивающих и досуговых форм деятельности [1, с. 77]. Существенной стороной в реализации данного сценария является цветовое оформление помещения, целью которого является создание позитивного настроения, вдохновения и активизация познания.

На рисунке представлено цветовое оформление входа в здание центра и лестницы, по которой дети и взрослые поднимаются в основное помещение. Не все цвета соответствуют радужному сектору, чтобы стимулировать у детей познавательный интерес (рис. 1.).

Рассмотрим цветовое оформление кабинетов центра. В интерьере применяются базовые яркие цвета с целью побудить ребенка к игре, радостным эмоциям, положительному восприятию нового учебного материала, полету фантазии. На рисунках представлены кабинеты «Русское рукоделие», где девочки путем обучения ткачеству, плетению, созданию народных кукол приобщаются к народной культуре (рис. 2), и кабинет «Активный мозг», где педагог помогает малышам развить внимание, память, мышление, воображение, речь и другие когнитивные процессы (рис. 3).

В качестве вывода следует подчеркнуть, что активное использование цвета в интерьере образовательного учреждения не только сопутствует созданию уютной обстановки и радует глаз, но и снимает стресс, мотивирует детей и родителей к взаимодействию с педагогами, способствует включенности ребенка в образовательный процесс.

Список литературы

1. Алмазов Б. Н. Психологические основы педагогической реабилитации : учебник для вузов / Б. Н. Алмазов. — 2-е изд., перераб. и доп. — Москва : Издательство Юрайт, 2020. — 223 с. — (Высшее образование). — ISBN 978-5-534-09723-8. — Текст : электронный // Образовательная платформа Юрайт [сайт]. — URL: <https://urait.ru/bcode/455352> (дата обращения: 16.09.2021).
2. Бектаева А.Э., Цветотерапия: психология цвета // Проблемы Науки. 2020. №2 (147). URL: <https://cyberleninka.ru/article/n/tsvetoterapiya-psihologiya-tsveta> (дата обращения: 16.09.2021).
3. Дубровина И.В., Психолого-педагогическое взаимодействие участников образовательного процесса в 2 ч. Часть 1: учебник для вузов / И. В. Дубровина [и др.]; под редакцией И. В. Дубровиной. — 5-е изд., испр. и доп. — Москва : Издательство Юрайт, 2021. — 237 с. — (Высшее образование). — ISBN 978-5-534-08176-3. — Текст : электронный // Образовательная платформа Юрайт [сайт]. — URL: <https://urait.ru/bcode/470536> (дата обращения: 16.09.2021).
4. Клименченко И. А., Сахаров С. П. Коррекция эмоционально-волевой сферы у детей, имеющих ограниченные возможности здоровья, с помощью цветотерапии // Мир науки. Педагогика и психология. 2020. №2. URL: <https://cyberleninka.ru/article/n/korreksiya-emotsionalno-volevoy-sfery-u-detej-imeyuschih-ogranichennye-vozmozhnosti-zdorovya-s-pomoschyu-tsvetoterapii> (дата обращения: 16.09.2021).
5. Симановский А. Э. Педагогическая психология: учебное пособие для вузов / А. Э. Симановский. — 2-е изд., испр. и доп. — Москва : Издательство Юрайт, 2021. — 203 с. — (Высшее образование). — ISBN 978-5-534-06004-1. — Текст : электронный // Образовательная платформа Юрайт [сайт]. — URL: <https://urait.ru/bcode/473706> (дата обращения: 16.09.2021).
6. <https://edudesign.ru>

УДК 159.99

К ВОПРОСУ О НАПОЛНЕННОСТИ МНОГОПОКОЛЕННОЙ СЕМЬИ КАК ФАКТОРЕ, ВЛИЯЮЩЕМ НА ФОРМИРОВАНИЕ ЛИЧНОСТИ РЕБЕНКА

МАЛЕЕВА АЛЕКСАНДРА ЯРОСЛАВОВНА,

магистр

ОЧУВО «Московский инновационный университет» г. Москва

ШВЕЦ СВЕТЛАНА АНАТОЛЬЕВНА

кандидат психологических наук

ОЧУВО «Московский инновационный университет» г. Москва

Аннотация: В представленной статье анализируется фактор наполненности многопоколенной семьи в формировании психоэмоциональных и поведенческих характеристик ребенка

Ключевые слова: воспитание, семья, тип, родители, факторы, ребёнок, проблемы, типология.

TO THE QUESTION ABOUT THE FACTORS INFLUENCING FORMATION OF TYPE OF PARENTING

Maleeva Aleksandra,**Shvets Svetlana Anatolyevna**

Abstract: The article analyzes the factor of fullness of a multi-generational family in the formation of psychoemotional and behavioral characteristics of a child

Keywords: upbringing, family, type, parents, factors, child, problems, typology.

Межпоколенные отношения в семье являются условиями развития совладающего поведения детей. Существуют паттерны совладающего поведения наших прародителей, которые в дальнейшем воссоздаются потомками и оцениваются как положительный или отрицательный опыт. Это способствует консолидации поколений и укреплению межпоколенной связи в трудных жизненных ситуациях.

Главной функцией межпоколенных отношений в семье является сохранение и укрепление вертикальной связанности семьи, ее родовой целостности. Изучение данного фактора имеет и практическую значимость, поскольку может помочь практикующим психологам правильно выстроить систему взаимодействия с детьми из семей разного типа.

Многопоколенная семья (иначе ее называют расширенной) семья так называемого традиционно-го типа, которая состоит из проживающих совместно либо в непосредственной близости друг от друга нескольких (двух, трех и даже четырех) поколений родственников: прабабушка, прадедушка, бабушка и дедушка, муж и жена, внуки. Надо сказать, что до середины прошлого века такое совместное проживание считалось нормой в России. На основе структуры родственных связей, помимо многопоколенной семьи выделяют также нуклеарную.

Нуклеарная семья – это семья, которая состоит из двух людей (мужчина и женщина), которые имеют своих или приемных детей (не совершеннолетних и не состоящих в браке). Под семейными от-

ношениями понимаются отношения только в этом узком, семейном кругу. Частью семьи не могут быть бабушки и дедушки, тети и дяди.

Термин нуклеарной семьи происходит от английского «nuclear family», что означает супружеская семья. Не смотря на то, что такой вид кажется современным, идею семьи подобного типа впервые выдвинул папа римский Григорий I, который правил в 590-640 гг.

Нуклеарная семья в свою очередь подразделяется на 2 основных вида, каждый из которых, имеет ряд своих характеристик.

1. Элементарная
2. Составная

Элементарная нуклеарная семья состоит из трех человек: мужа, жены и минимум одного ребенка.

Составная - предполагает наличие двух и более детей. Многодетство возможно в нуклеарной семье.

Нуклеарная семья, как фактор развития психоэмоциональной структуры личности ребенка имеет ряд важных как положительных, так и отрицательных характеристик:

- полная нуклеарная семья самая стабильная среда для развития личности ребенка.
- в воспитательном процессе участвуют минимальное количество людей (это позволяет выработать одну линию поведения в отношении развития ребенка)
- личная жизнь супружеской пары остается конфиденциальной, что позволяет избежать внутри родственных бытовых ссор.
- нуклеарная семья более мобильна, может эмигрировать и менять место жительства
- в плане получение жизненного опыта есть возможность учиться на собственных ошибках.
- как правило, из нуклеарной семьи вырастают нуклеарные семьи. И родители, после того как их дети выросли, остаются одни.

-традиции в нуклеарной семье не передаются по наследству, и, следовательно, положительные паттерны поведения не наследуются поколениями.

В противовес нуклеарной семье выступает многопоколенная (расширенная, традиционная, патриархальная). Это несколько нуклеарных семей, которые живут вместе. Несколько поколений живут рядом друг с другом. Поколение – это временная категория, и поэтому, смена поколений обеспечивает наследие следующим поколением социальной, культурной информации, накопленным предыдущим поколением.

В подобной семье возникают разнообразные поколенческие конфликты. В их основе лежит столкновение ценностей, интересов. При всем при этом конфликты могут быть как меж, так и внутри поколенческие.

Внутрипоколенческий возникает между мужем и женой или между братьями и сестрами, межпоколенческий – между родителями и детьми, бабушками и дедушками и внуками. Надо отметить, что, как правило, предметом ссор для межпоколенческих конфликтов является не семейные, а возрастные, ценностные противоречия.

Развитие психоэмоциональной сферы ребенка в многопоколенной семье имеет ряд характерных особенностей.

1. Передача накопленного опыта и культурных ценностей от поколения к поколению. Когда в одном доме живут люди разных возрастов, то каждому члену семьи приходится проявлять терпимость, вежливость, гибкость по отношению к мнению каждого. Ребенок с пеленок учится быть дружелюбным, уважать старших, помогать пожилым людям. Дети, растущие в подобных семьях, в будущем легче выстраивают взаимоотношения с разного типа и возраста людьми. Перед ребенком выстраивается несколько возможных вариантов решения бытовой проблемы. Дети получают многообразный опыт и знания. Однако, если внутри семьи существуют вышеуказанные конфликты, ребенок может получить и негативный опыт, связанный с избеганием конфликтов, низкой стрессоустойчивостью, негативным восприятием себя в окружающем мире и виктимностью.

2. Укрепление семейных традиций и внутрисемейных связей. Если нуклеарные семьи характеризуются высокой степенью автономности, то традиционные высокой степенью привязанности каждого

члена семьи друг к другу. Бабушки и дедушки, как правило, с большим удовольствием проводят время с внуками, внуки любят их, получая взамен еще больше любви. Такая синергия не может не сказаться на развитии ребенка, делая его уверенным, смелым и внутренне свободным ребенком. Высокий уровень любви, заботы и внимания дает ощущение уверенности в своих силах. Как правило, в будущем ребенок вырастает в успешную личность.

3. Разделение обязанностей. В традиционной семье, как правило, существует взаимоподдержка или взаимопомощь. Так, если в нуклеарной семье, ребенок воспитывается в детском саду, то в многопоколенной бабушки и дедушки могут прийти на выручку, когда надо посидеть с ребенком, водят его на различные секции и развивающие классы. Материальная и бытовая взаимовыручка и правильное распределение обязанностей помогает каждому члену семьи быть в ресурсе, отдавать свои силы на воспитание и развитие маленьких детей.

Следует отметить, что наряду с правильно выстроенными отношениями в многопоколенной семье, существуют ряд и негативных и сложных моментов. Это происходит в случаях, когда родственники не могут договориться друг с другом, и правила и устои, которые, как правило, у каждого поколения свои, нередко антагонистичны друг другу и на этом фоне в многопоколенной семье не редко возникают конфликты, что не может не сказаться на психоэмоциональном развитии ребенка. Проблемы «отцов и детей» могут порождать сложные, проблематичные, зависимые отношения в семье.

1. Когда ребенок воспитывается в многопоколенной семье может произойти смешивание или замещение ролей родителей и бабушек и дедушек. В связи с тем, что у каждого поколения разные взгляды на воспитание и уход за ребенком, никто не готов прислушиваться и уступать - возникает конфликт, в котором страдает морально волевая сфера ребенка. Ребенок теряет авторитетность родительского слова, избегает, хитрит, по разному проявляет себя со значимыми для себя взрослыми. Все это в сознательном возрасте может отразиться на его стиле жизни и образе поведения. Иногда старшее поколение в лице бабушек и дедушек начинают поучать своих уже взрослых детей, ставших родителями. И тогда дети, видя беспомощность своих родителей, сами теряют к ним уважение.

2. Не менее отрицательной характеристикой развития ребенка в многопоколенной семье является отсутствие возможности получить собственный уникальный жизненный опыт. Молодое поколение живет согласно опыту и традициям старого поколения, не приобретает самостоятельности и навыка решения проблем. В дальнейшем, дети, выросшие в многопоколенной семье, могут стать инфантильными и нерешительными.

3. В связи с тем, что ребенка окружает несколько взрослых, пропорционально их количеству вырастает и опека над ребенком. Дети в такой семье развиваются в бытовом плане хуже сверстников из нуклеарных семей. Они позднее начинают самостоятельно кушать, одеваться, обслуживать себя.

4. В случае, когда к ребенку предъявляются разные требования со стороны разных поколений, разные ограничения может возникнуть проблемы в воспитании. Ребенок путается, не понимает, кого слушать, и, в итоге, может проявиться негативное поведение. Размытость границ в воспитании, недостаток личного пространства, отсутствие единой воспитательной позиции могут быть причинами нарушений поведения ребенка и трудностей в обучении.

Зачастую многопоколенные семьи являются многодетными, а нуклеарные однодетными. Фактор наличия у ребенка братьев или сестер так же является основополагающим при анализе его психоэмоциональной сферы.

Единственный ребенок имеет много внимания, заботы, поддержки, ласки и любви близких. Результаты многочисленных исследований показали, что единственные дети хорошо учатся в школе, обладает высокоразвитым интеллектом, целеустремлены, внутренне свободны, самостоятельны, самодостаточны и имеют высокий уровень самооценки, конструктивно реагируют на критику.

В связи с тем, что единственный ребенок получает большую заботу и любовь со стороны родителей, развиваясь, он ждет этого и от окружающих. Отличительной чертой характера единственного ребенка становится эгоцентризм и зависимость. Взрослея, ребенок отказывается принимать тот факт, что для других окружающих он не является сосредоточием вселенной и он не в центре внимания. В результате того, что единственный ребенок никогда не боролся ни с кем за внимание, по умолчанию

находясь в центре родительской любви и заботы, у него могут быть сложности в коммуникациях со сверстниками в детском саду. Даже лексикон такого малыша может быть «недетским», он не приучен играть в ролевые игры, а именно игра – основной инструмент социального и эмоционального развития в дошкольном возрасте.

Единственный ребенок в семье видит только модель «родитель-ребенок». Он привык подчиняться, ему не с кем выстраивать отношения равной иерархии.

В детском коллективе ему будет необходимо выстраивать равные отношения, основанные на сотрудничестве или партнерстве. Нередко, единственный ребенок не может выстроить подобные отношения и переходит со сверстниками на уровень конкуренции. Это может привести к конфликтам в коллективе, к обособленности ребенка.

Очень часто семьи с единственным ребенком становятся детоцентристскими, что имеет как положительные так и отрицательные моменты. С одной стороны родители могут дать хорошее образование, все внимание направлено на ребенка, с другой ребенок, чувствуя безопасность в окружении папы и мамы может с тревогой и страхом воспринимать «другой» мир. У ребенка нет привычки заботиться о ком то, он привык быть в центре заботы. Поэтому, в коллективе, он может вызывать внимание к себе различными способами: капризами, истериками, шалостями. Не исключены и случаи психосоматических заболеваний.

Единственные дети часто воспринимают своих родителей как собственность, от этого может возникать ревность, когда родители пытаются заниматься своими делами. Ребенок может быть склонен к неврозам и истерикам. Ребенок может использовать различные способы манипуляции, что бы привлечь к себе внимание: демонстрировать ночные страхи, соматические расстройства (боль в животе), что бы держать родителей в постоянной заботе о себе.

Ребенок из единственной семьи считает себя уникальным, ставит себя выше окружающих, они не склонны приспосабливаться.

Развитие и воспитание ребенка в многодетной семье также имеет свои отличительные черты и характеристики.

Многодетная семья это мини коллектив, тут ребенок играет сразу несколько ролей. Он выступает в роли младшего – с родителями, и ровесника, и старшего. Ребенку необходимо налаживать со всеми контакты, общаться с людьми разного возраста, пола, учиться уступать, и отстаивать границы, защищать свое мнение и прислушиваться к чужому. При позитивном и грамотном поведении родителей в многодетных семьях, у таких детей более мобильная психика, они более стрессоустойчивы, дружелюбны, адаптивны в социуме. У детей из многодетных семей намного больше развито чувство ответственности и самостоятельности. В семье, где один ребенок, маме проще все сделать самой, в многодетной же, на помощь маме приходят старшие. В связи с этим, дети более самостоятельны и подготовлены в бытовом плане.

В большой семье создаются условия для преемственности поколений. Дети из таких семей получают гораздо больше знаний и опыта жизненного. Они понимают различие мужской и женской психологии, сглаживают конфликты, умеют находить компромисс. В такой семье учитываются ошибки прошлых поколений и передается ценный уникальный опыт.

Однако, воспитание и развитие ребенка в многодетной семье не только положительно влияет на его личностное развитие, но и может иметь ряд негативных характеристик. У детей из многодетных семей часто занижена самооценка, они не воспринимают себя как личность, а только как составную часть более целого, внимания родителей не всегда хватает, что бы уделить время образованию или учебе ребенка. По мнению исследователей данной темы, дети из больших семей обладают меньшей пластичностью, хуже ориентируются в незнакомой для себя ситуации, более конформны и зависимы от мнения окружающих. Такие дети склонны к тревожности, повышенным страхам и обидам, испытывают огромную потребность в одобрении.

У детей из многодетных семей более развит самоконтроль, но менее творческое выражение себя, инициативность.

Такие дети, по сравнению с единственными детьми, менее эгоцентричны, склонны к кооперации,

адаптивны. По результатам проведенных исследований среди детей младшего дошкольного возраста, выяснилось, что дети из больших семей в эмоционально-стрессовых ситуациях чаще находятся в фрустрирующих ситуациях, они более склонны к осторожности, разумной аналитике происходящего, рассудительности.

Единственные дети, как правило, проявляли неосторожность, переоценивали свои силы, были слишком активны и энергичны.

Одним из важнейших компонентов личности ребенка является его самооценка. И у детей из малых семей, (где один или два ребенка) в младшем дошкольном возрасте она выше, чем у их сверстников в многодетных семьях.

В настоящее время в обиход вошло еще одно понятие «сиблинги». Это слово было заимствовано из английского языка «siblings». Сиблингами называют детей одних родителей. В психологию это понятие введи Френсис Гальтон и Альфред Адлер в начале 19 века. Ученые провели исследование и на его основании сделали вывод, что основная часть людей, получивших нобелевскую премию, были первыми детьми в семьях. Ученые предположили следующие гипотезы:

Первые дети в семьях получают более хорошее образование

В связи с тем, что старший ребенок несет ответственность за своих младших братьев и сестер в нем развивается более осознанная и самостоятельная личность.

Старшие дети получают больше заботы и внимания со стороны родителей.

По мнению А.Адлера, когда в семье рождается младший ребенок, старший по умолчанию становится лидером, вынужден достигать хороших результатов, чтобы не потерять свое лидирующее положение.

Что касается средних детей, то они, по мнению ученого, не имеют преимуществ старших детей, но и не получают внимания, как младшие. Поэтому, нередки случаи, когда именно средние дети часто встают на неправильный путь, имеют дивиантное поведение.

К младшим детям не предъявляется таких требований, как к старшим, они всегда менее способны, более эгоцентричны в связи с тем, что родители более сговорчивы, часто идут на поводу у младших детей.

Надо отметить, что, когда у дошкольника от 3 до 5 лет появляется младший брат или сестра, это всегда становится для него стрессом, в его развитии начинается регрессивный период. Он может забыть слова, которые учил, или вернуться к соске или грудному вскармливанию.

Очень важна в развитии личности ребенка и разница в возрасте у сиблингов. Если она меньше 3 лет, то велика вероятность появления духа соперничества, ведь разница в возрасте не велика и ребенок чувствует возможность потерять статус «старшего лидера» в семье. Между детьми одного пола эта проблема звучит особенно остро.

Между сиблингами нередко возникают конфликты, выделяют несколько основных причин: ревность – когда ребенку кажется, что его меньше любят, меньше уделяют внимания, зависть- ребенок хочет иметь то, что купили его братику или сестричке, враждебность.

Однако, какими бы сложными не были отношения сиблингов в семье, при грамотном воспитании и поведении со стороны взрослых, дети оказывают на психоэмоциональное развитие друг друга огромное влияние.

Таким образом, можно сделать вывод, что семья является одним из ведущих факторов развития личностных качеств ребенка.

Воздействие на формирование психоэмоциональной сферы и характера ребенка имеет в какой семье он воспитывался (многопоколенной или нуклеарной), в каком количестве (был единственным ребенком или в многодетной), какая разница в возрасте была с братьями и сестрами. Во всех семьях отношение к ребенку носят разноплановый характер, зависит от множества факторов. Под влиянием этих факторов формируется личность дошкольника.

Список литературы

1. Снайдер С., Снайдер Р., Ребенок как личность: Становление культуры справедливости и воспитание совести – Москва, 1994 – 308с.
2. Сатир В., Психотерапия семьи – Санкт Петербург, 2000 – 283с.
3. Вдовина М.В. Межпоколенческий конфликт в семье как социальная проблема // Отечественный журнал социальной работы, 2014 № 2, с.133-138
4. Щетинина А.М. Диагностика социального развития ребенка. Учебное пособие //А.М Щетинина – Великий Новгород, 2000 – 88с.
5. Парсонс Т., Система современных сообществ// пер. с англ. Седова Л., М-ИНИОН, 1997 – 223с.

УДК 159.9: 37.034

КУЛЬТУРА ОБЩЕНИЯ И ФОРМИРОВАНИЕ САМОРЕГУЛЯЦИИ В ПРОЦЕССЕ ВОСПИТАНИЯ И СТАНОВЛЕНИЯ ЛИЧНОСТИ

ЧИСТОВ ВЛАДИМИР ВЛАДИМИРОВИЧ

канд.психолог.наук, доцент

Южно-казахстанский государственный педагогический университет (Казахстан)

Аннотация: В статье рассматривается актуальная проблема значимости формирования культуры общения на основе воспитания и осознанной саморегуляции. Автор отмечает значимость семьи и проведения культурно-массовых мероприятий в учебных заведениях, способствующих развитию культуры межэтнических взаимоотношений на основе взаимоуважения и толерантности.

Ключевые слова: общение, потребность, толерантность, межличностные отношения, воспитание, саморегуляция.

CULTURE OF COMMUNICATION AND FORMATION OF SELF-REGULATION IN THE PROCESS OF EDUCATION AND PERSONAL DEVELOPMENT

Chistov Vladimir Vladimirovich

Abstract: The current problem of the importance of the formation of a culture of communication based on education and conscious self-regulation is discussed in the article. The author notes the importance of the family and the holding of cultural events that contribute to the development of a culture of inter-ethnic relations based on mutual respect and tolerance.

Key words: communication, need, tolerance, interpersonal relations, education, self-regulation.

Человек по своей природе социален и нуждается в общении, которое играет важнейшую роль в его жизни. Без его адекватности немислим процесс воспитания и формирования гармонически развитой личности, налаживания межличностных контактов. Посредством общения человек овладевает культурными и общечеловеческими ценностями, общественным опытом, приобщается к богатому культурному наследию не только своего, но и других этносов, что обогащает его духовно. В процессе общения осуществляется обмен представлениями, идеями, интересами, настроениями, установками и т. п.

Потребность человека в общении – одна из наиболее значимых, т.к. её основу составляет потребность в эмоциональных контактах, что неразрывно связано со стремлением участвовать с другими людьми в каких-либо совместных действиях. От уровня развития способности к культуре общения во взаимоотношениях с окружающими и особенно с представителями противоположного пола и других этнических культур зависит возможность обретения успеха в достижении желаемой цели. Умение доброжелательно и вежливо общаться способствует формированию положительных эмоций и благополучию в выполняемой деятельности.

Еще в трудах средневекового мыслителя Востока аль-Фараби отмечалось, что «по природе своей каждый человек устроен так, что для собственного существования он нуждается во многих вещах, которые не может доставить себе один и для достижения которых он нуждается в некоем сообществе

людей. Изолированный человек не в силах удовлетворить все свои нужды» [1, с.303,348]. Подобные рассуждения мы встречаем и у современных психологов. Например, казахстанский психолог Х.Т.Шерьязданова считает, что «человек не может жить, трудиться, удовлетворять свои материальные и духовные потребности, не общаясь с другими людьми. С самого рождения он вступает в разнообразные отношения с окружающими людьми. Общение является необходимым условием существования человека и вместе с тем одним из основных факторов и важнейшим источником его психического развития» [2, с.5].

Постоянное усложнение социальных отношений, связанное с убастряющимся ходом развития общества, порождают потребность в развитии и совершенствовании культуры общения в межэтнических взаимоотношениях. Культуре общения необходимо целенаправленно обучать в процессе учебно-воспитательной работы в школах, лицеях, колледжах, ВУЗах.

Поликультурный социум детерминируют новые грани самореализации личности с учётом формирования толерантных отношений между представителями различных этносов.

По мнению А.А.Леонтьева, «общение есть актуализация отношений» [3, с. 76], которая базируется на культуре взаимоотношений.

В общении раскрываются индивидуальные особенности и психологические качества личности. Но эти качества не только проявляются в процессе общения, они возникают и формируются в нём. «Общаясь с людьми, человек усваивает общечеловеческий опыт, исторически сложившиеся социальные нормы, ценности, знания и способы деятельности, формируется как личность и индивидуальность» [4, с.8].

По мнению О.Х.Аймаганбетовой, «общение представляет собой социально-психологический феномен, детерминированный сложным и многогранным процессом становления и развития контактов между людьми, порождаемый потребностью в совместной деятельности, включающий в себя обмен информацией, а также выработку стратегии взаимодействия, восприятия и понимания другого» [5, с.119].

«Культура речевого общения заключается в умелом использовании всех средств и возможностей языка» [6, с.120], – подчёркивал М.Ауэзов.

А.А.Бодалев справедливо отмечал, что «поведение, деятельность и отношение ребёнка к миру и самому себе в значительной степени определяется культурой общения, которая прививается взрослыми» [7, с. 67]. Он подчёркивал, что у разных людей разные способности к общению. В то время как одни из них, вступая в контакты с окружающими, без особых усилий со своей стороны поддерживают или создают у других людей хорошее настроение, другие вносят в свои взаимоотношения с людьми напряжённость и провоцируют у последних отрицательные эмоции» [8, с.65]. Он отмечал, что «если подростковые классы ведут педагоги, поведение которых тяготеет к демократическому стилю, их воспитанники переживают радость и спокойное удовлетворение значительно чаще, чем их сверстники из классов, руководимых воспитателями, для которых типичны иные стили общения» [9, с. 67]. Следовательно, что важнейшая черта межличностных взаимоотношений – их эмоциональная основа.

Выдающийся советский педагог В.А.Сухомлинский пояснял: «Знай, что твоё неразумное холодное равнодушное слово может обидеть, уязвить, огорчить, вызвать смятение, потрясти, ошеломить» [10, с.68].

Культура общения основывается на доброжелательности и взаимном уважении, искренности, терпимости, культуре речи и эмоциональном самовыражении. «Семье принадлежит важнейшая роль в развитии ребенка, подготовке детей к жизни в существующих социальных условиях, она закладывает фундамент нормального функционирования личности» [11, с.5], – справедливо утверждает казахстанский психолог У.И.Ауталипова. Однако в современном мире практически каждая семья сталкивается с большим количеством самых различных проблем, связанных с несовпадением взглядов, мнений и убеждений членов семьи, которые тесно связаны с различным видением представителями разных поколений окружающего мира. Часто несовпадение мнений и взглядов на определенные вещи может привести к непримиримым спорам и девиантному поведению как со стороны взрослых, так и детей, что обуславливает конфликтные ситуации. «Препятствуют общению такие черты личности: злобность,

агрессивность, обидчивость, эгоцентризм, замкнутость и склонность к манипулятивному поведению; примитивные реакции, амбиции, безразличие, гордость, грубость, высокомерие, зависть, злорадство, презрение, присвоение» [12, с.36], – подчёркивает Д.А.Зарайский, который отмечает, что «от противоречивости позиций сторон, при несовпадении интересов, желаний, влечений, при противоположности целей или средств их достижения возникает конфликт» [12, с.40], который может порождать стрессовые реакции, фрустрацию, депрессию.

В процессе человеческого общения со всей наглядностью проявляется различие двух, казалось бы, близких понятий: «слушать» и «слышать». К сожалению, часто люди слушая, не слышат друг друга. Слушание неэффективно в тех случаях, когда оно не обеспечивает правильного понимания слов и чувств собеседника, когда его переживания считаются смешными, незначительными. Слушание неэффективно и в тех случаях, когда не способствует установлению доверительных отношений между партнерами по общению. Необходимо тренировать себя в умении слушать другого человека, стараться его понять. Для этой цели сегодня разработано много различных тренингов и методик, способствующих развитию адекватности и культуры общения.

Патриотизм и нравственность следует рассматривать как наиболее значимые социальные качества, без которых общение и личностное духовное становление может принимать агрессивные и ксенофобические формы. Следовательно, одним из путей обретения культуры общения является нравственное и патриотическое воспитание подрастающего поколения и молодежи, овладение ими навыками саморегуляции. «Человек в самом себе может найти огромные ресурсы для самопознания, изменения «Я» – концепции, целенаправленного поведения, а доступ к этим ресурсам возможен только при соблюдении условий, которые способствуют созданию благоприятного психологического климата, достигаемого в процессе общения» [13, с. 132].

Придание такого значения культуре общения обусловило глубокую проработку гуманистическими психологами вопросов о специфике коммуникации и факторах, ей способствующих, функциях и значении. К.Роджерс указывает на «эмпатический способ общения, который подразумевает вхождение в личный мир другого и пребывание в нем «как дома», чтобы воспринимать мир другого «с сохранением эмоциональных и смысловых оттенков» [14, с. 199]. Однако этот способ общения «могут осуществить только люди, чувствующие себя достаточно безопасно и уверенные в том, что не потеряют себя» [14, с. 235-237].

Овладение техникой психологической саморегуляции даёт возможность владеть своими эмоциями, сознательно управлять функциями своего организма и общения с окружающими. «С помощью саморегуляции психика и организм без труда могут переключаться с одного вида деятельности на другой, быстрее нейтрализуя следовые реакции предыдущих событий. Она полезна и для снятия различных отрицательных эмоций, переживаний, мешающих настроится на определённую работу» [15, с.26], – отмечает врач-психиатр Х.М.Алиев.

Саморегуляция и нормализация функций организма может и должна обеспечиваться посредством сознательно-волевого управления речью, выражающегося в строгом соблюдении культуры и норм нравственного поведения в социуме.

Народное искусство (в том числе музыка, народные песни и танцы) не только способствует сохранению исторических, культурных и художественных традиций, но и содействует формированию культуры общения в процессе учебной и коммуникативной деятельности.

Использование специальных методик психологической разгрузки: психогимнастики, аутотренинга, медитации, ребефинга (специальной техники дыхания), слушания музыки – позволяют снять отрицательные эмоции, сохранять активность и работоспособность, осуществлять поставленные цели и самоактуализироваться в желаемом направлении.

Список литературы

1. Аль-Фараби. Трактат о взглядах жителей добродетельного города. //Философские трактаты. – А.: Наука, 1970.

2. Шерьязданова Х.Т. Психология общения в дошкольном образовании. Теория и практика: монография. Алматы: Казак университеті, 2015. 193с.
3. Леонтьев А.А. Психология общения. М.: Смысл, 2007. - 364 с.
4. Битянова М.Р. Социальная психология М.: МПА, 1994.- 106 с.
5. Аймаганбетова О.Х. Основы этнопсихологии. Учебное пособие. – Алматы: Литера, 2003. – 178 с.
6. Ауэзов М. Наедине со всеми //Мегаполис № 46(54), 2001.
7. Бодалев А.А., Ковалев Г.А. Психологические трудности общения и их преодоление / А.А. Бодалев, Г.А. Ковалев // Педагогика.- 1992. -№5 - 6.- С. 65-70.
8. Бодалев А.А. Личность и общение – М., 1983 с.65
9. Бодалев А.А. Психология общения. //Избранные психологические труды. 3-изд., перераб. и допол. М.: Издательство Московского психолого-социального института, 2012. - 320 с.
10. Сухомлинский В.А. Методика воспитания коллектива. – М.: Просвещение, 1981.
11. Ауталипова У.И. Психология детско-родительских отношений в конфликте. – Алматы, 2004.
12. Зарайский Д.А. Управление чужим поведением. – Дубна: Феникс, 1997. – 272с.
13. Роджерс К. Клиент-центрированная психотерапия. Теория, современная практика и применение. М.: Ин-т психотерапии, 2007. 560с.
14. Роджерс К. Эмпатия./ пер с англ. //Психология эмоций Тексты. - М, 1984 с 235-237.
15. Алиев Х.М. Ключ к себе. М.,1990

СОЦИОЛОГИЧЕСКИЕ НАУКИ

УДК 303

ОБЩЕСТВЕННАЯ ДИПЛОМАТИЯ («МЯГКАЯ СИЛА») – ГОСУДАРСТВЕННАЯ НЕОБХОДИМОСТЬ

МЕДВЕЖОВ ДЕНИС ВИТАЛЬЕВИЧ,
КОМАРОВ ДЕНИС ЮРЬЕВИЧ

Сотрудники
Академии ФСО России

*Научный руководитель: Шуляковская Юлия Михайловна
кандидат юридических наук, доцент
Академии ФСО России*

Аннотация: Понятие общественной дипломатии («Мягкой силы»), её роль и место в современной политике и жизни общества. «Мягкая сила» как инструмент общественного влияния. Методы использования общественной дипломатии внешнеполитическими акторами для достижения международных целей.

Ключевые слова: Общественная дипломатия, «Мягкая сила», внешняя политика, международный престиж, влияние.

SOCIAL DIPLOMACY («SOFT POWER») AS A NATIONAL NECESSITY

Medvezhov Denis Vitalievich,
Komarov Denis Urievich

Scientific adviser: Shulyakovskaya Yuliya Michailovna

Abstract: Term «Social diplomacy» («Soft Power») and its role and place in modern politics and social life. «Soft power» as an instrument of social influence. Methods of using social diplomacy by foreign politics actors to achieve international goals.

Key words: Social diplomacy, «Soft Power», foreign politics, international prestige, influence.

В современном мире - эпохе глобализации и технологического прогресса большое значение приобретает новый способ достижения государством успеха на международной политической арене – использование общественной дипломатии («мягкой силы»). В Указе Президента РФ от 30 ноября 2016 г. № 640 «Об утверждении Концепции внешней политики Российской Федерации» отмечается важность использования «мягкой силы»: «Неотъемлемой составляющей современной международной политики становится использование для решения внешнеполитических задач инструментов "мягкой силы", прежде всего возможностей гражданского общества, информационно-коммуникационных, гуманитарных и других методов и технологий, в дополнение к традиционным дипломатическим методам; На передний план, наряду с военной мощью, выдвигаются такие важные факторы влияния государств на международную политику, как экономические, правовые, технологические, информационные. Стремление использовать соответствующие возможности для реализации геополитических интересов нано-

сит ущерб поиску путей урегулирования споров и решения существующих международных проблем мирными средствами на основе норм международного права.» [1].

В 2003 году после начала военной операции США в Ираке, в политике появился новый термин, характеризующий одну из форм политической власти – «умная сила», которая подразумевает комбинированное использование всех форм дипломатии, то есть применение концепций как «жесткой», так и «мягкой силы». Такое сочетание дает наибольшую результативность в осуществлении государственной политики. Но для ее использования государству необходимо обладать развитой как «жесткой», так и «мягкой силой». Поэтому для достижения господства на политической арене, с помощью использования «умной силы», Российской Федерации, обладающей согласно доклада лондонского института стратегических исследований, хорошо оснащенной, высоко мотивированной, соответствующей современным реалиям армией («жесткой силой»), необходимо направить большое количество ресурсов на развитие и эффективное использование своей «мягкой силы».

Впервые понятие «мягкая сила» начал использовать в своих трудах известный американский политолог – Джозеф Най, который определил данное понятие, как определяющее концепцию использования государством некоторых компонентов для воздействия на других субъектов международных отношений. Этими компонентами выступают культура, национальные ценности, наука, технологический прогресс и политическая идеология. Сегодня эти составляющие оказывают большое влияние на общемировые социально-экономические и политические процессы, а также на межгосударственные отношения.

Самым лучшим примером эффективности использования «мягкой силы» является культурная политика США, которая как в официальном, так и в неофициальном формате, привела к распространению американской культуры по всему миру. Обратимся к фактам: в книге «Soft power. The means to success in world politics» Джозефа Ная приведены следующие данные глобального социологического опроса: около 80% процентов опрошенных из 43 стран мира восторгаются достижениями США в области научного прогресса, 60 % респондентов высказывают равнодушие к ее кинематографу, а также телевидению, 50 % выразило симпатию проводимой Соединенными Штатами Америки политике [2]. Это свидетельствует о том, что, благодаря использованию США инструментов «мягкой силы», у граждан других стран складывается положительное мнение о всей стране и проводимой ей политикой в целом. Исходя из приведенного примера можно сделать вывод, что любому государству в нынешних реалиях необходимо развивать и активно использовать инструменты «мягкой силы».

Если рассматривать вопрос в плоскости внешнеполитического противостояния, следует отметить, что страны участники НАТО в настоящее время с помощью инструментария общественной дипломатии оказывают воздействие на Российскую Федерацию, которая ведет независимую, направленную на защиту собственных интересов внешнюю политику. В роли примера такого воздействия можно привести иностранные СМИ, которые новостной контент транслируют с позиции русофобии, и в большом количестве событий определяют Российскую Федерацию в качестве виновника и агрессора, что не может не влиять на восприятие людей действительности и на их отношение к России. В соответствии с исследованием аналитического центра «Рев», каждый четвертый опрошенный иностранный гражданин отмечает повышение роли Российской Федерации на политической арене, но в то же время, как показало исследование, в 10 опрошенных странах Европы 73% респондентов относятся к России отрицательно, в Соединенных Штатах Америки же это показатель составляет 79%. [3].

Определяя современное начало развития концепции «мягкой силы» в Российской Федерации, следует отметить 2012 г., когда нынешний Президент России – Владимир Путин, во время своей предвыборной кампании впервые упомянул термин «мягкая сила» в статье «Россия и меняющийся мир», отметил важность развития данной концепции. [4]. Причинами начала развития общественной дипломатии по мнению Натальи Бурлиновой послужило два фактора – внешний и внутренний: «Российское руководство тяжело переживало контекст информационной войны, разгоревшейся вокруг событий августа 2008 г. Тогда впервые со времени окончания холодной войны Россия столкнулась с жесткой информационной кампанией, развернутой против неё со стороны Запада. Бескомпромиссные обвинения в адрес Кремля выявили международный информационный вакуум, в котором в то время находилась

Россия. Советская система информационной работы, в 1990-е годы была практически полностью утеряна. Современная Россия не имела возможности донести свою точку зрения и работать с зарубежной аудиторией... Вторым фактором носит внутренний характер. Он связан с политическими событиями внутри России: активизацией оппозиционного движения в контексте президентских выборов 2012 г. и заинтересованностью западных стран в российском протестном движении через легальные и скрытые механизмы публичной дипломатии (прежде всего, поддержка местных неправительственных организаций). Воспринимая неправительственные организации как инструмент «мягкой силы», российское руководство сделало ставку на развитие независимости российского сообщества от финансовой помощи со стороны Запада».[5]

Давайте рассмотрим, как применяется мягкая сила во внутренней и внешней политике на данный момент.

Во-первых, российское СМИ – Russian Today ведет активное иностранное вещание на многих языках мира, знакомя иностранных граждан с точкой зрения РФ на те или иные международные события, вот как описывает цель деятельности RT Маргарита Симоньян – главный редактор RT: «Это будет взгляд на мир из России. Мы не хотим менять профессиональный формат, отлаженный такими телеканалами, как BBC, CNN, Euronews. Мы хотим отразить мнение России о мире, и чтобы сама Россия была лучше видна».[6] Аудитория Russian Today составляет около 700 миллионов человек по всему миру. Помимо RT освещением новостей мировой политики и экономики за рубежом занимается образованное в 2016 году информационное агентство – Sputnik. По данным LiveInternet, аудитория всех сайтов Sputnik на январь 2019 год составляла более 64 млн посетителей в месяц.

Во-вторых, в 2007 году был учрежден фонд «Русский мир», деятельность которого направлена на популяризацию изучения русского языка и русской культуры по всему миру. На данный момент данная организация имеет свои центры более чем в 40 странах мира.

Также стоит отметить, что в вузах Российской Федерации, согласно данным РБК в 2019 году, обучаются 181,5 тыс. человек из 174 стран мира. Обучаясь в Российских вузах граждане других стран приобщаются к русской культуре, национальному менталитету.

Важную роль по осуществлению общественной дипломатии в иностранных государствах играет созданное в соответствии с Указом Президента Российской Федерации от 6 сентября 2008 года №1315. Федеральное агентство по делам Содружества Независимых Государств, соотечественников, проживающих за рубежом, и по международному гуманитарному сотрудничеству – Россотрудничество. Целью деятельности данной организации является реализацию государственной политики по гуманитарному интернациональному сотрудничеству, создание у граждан иностранных государств объективного представления о современной России. Сегодня 97 представительств Россотрудничества действуют в 80 странах мира.

Нельзя не отметить, проведение на территории РФ международных соревнований, форумов, конференций, например, Зимние Олимпийские игры 2014 года в городе Сочи, Чемпионат мира по хоккею с шайбой 2016 года, Чемпионат мира по футболу 2018 года, международный форум «Интерра» 2012 года и так далее. Организация международных событий на высоком уровне, дружелюбие граждан впечатляет иностранных гостей и меняет в положительную сторону их мнение относительно Российской Федерации.

Однако, наша страна, несмотря на достигнутые результаты и на поставленную задачу Президентом РФ еще в 2012 году, недостаточно использует имеющийся инструментальный концепции «мягкой силы» и явно малоэффективно развивает данное направление. Всестороннее развитие институтов общественной дипломатии является государственной необходимостью для обеспечения своей национальной безопасности в целом, и культурной безопасности в частности, а также для эффективного ведения как внешней, так и внутренней политики.

В данный момент Россия тратит на военную сферу значительную часть бюджета, по данным SIPRI Fact Sheet за 2019 год эта сумма составила 65,1 млрд. долларов, в то время как на формирование компонентов общественной дипломатии выделяется недостаточно ресурсов из бюджета нашей страны, например, в соответствии со статьей информационного агентства «РБК» бюджет Россотрудни-

чества – Федерального агентства по делам Содружества Независимых Государств, соотечественников, проживающих за рубежом, и по международному гуманитарному сотрудничеству - составляет всего 4 млрд рублей, в то время как США, обладающие развитой общественной дипломатией, тратят на подобную организацию около 20 млрд. долларов[7].

Необходимо отметить, что малочисленные российские организации (НКО), деятельность которых направлена на осуществление «мягкой» политики, выполняют широкий спектр иных функций в различных направлениях, что явно снижает концентрацию приложенных усилий.

В современном мире – эпохе глобализации, которая подразумевает собой такие процессы, как: возможность знакомства с образом жизни, обычаями в других странах, формирование общих ценностей интересов, доступность получения информации из различных источников и т.д. и эпохе технологического прогресса, который оказывает огромное влияние на все сферы общества, большое значение приобретает новый способ достижения господства на международной политической арене, а именно: использование концепции мягкой силы.

Российской Федерации необходимо направить большое количество ресурсов на развитие и эффективное использование своей общественной дипломатии для этого у нее есть большой потенциал: по данным ЮНЕСКО за 2010 год Россия занимает 7 место в мире по количеству студентов из иностранных государств, также стоит отметить влияние РФ на страны бывшего социалистического лагеря, на страны СНГ и богатый русский язык, который занимает 6 место по численности говорящих на нем людей, наша необъятная родина также очень богата природными ресурсами. [8]Но, обладая такими ресурсами, наша отчизна недостаточно эффективно использует их.

Таким образом, можно сделать вывод, что в современном информационном обществе невозможно достичь высоких результатов на мировой политической арене, используя только один из способов политического влияния, достичь наилучшего результата можно, только используя и жесткую и мягкую силу в совокупности. Именно поэтому России необходимо пересмотреть эффективность использования инструментов публичной власти, разработать и включить в свою политику новые методы влияния с помощью использования мягкой силы.

Список литературы

1. Указ Президента РФ от 30 ноября 2016 г. № 640 «Об утверждении Концепции внешней политики Российской Федерации»
2. Филимонов Георгий Ф 51 «Мягкая сила» культурной дипломатии США: Монография. – М.: РУДН, 2010. – 212 с.
3. <http://www.pewglobal.org/2018/12/06/image-of-putin-russia-suffers-internationally/>
4. Статья В.В.Путина «Россия и меняющийся мир»
5. Курс общественного дипломата. Учеб. -метод. материалы No 4/2017 / Н.В. Бурлинова, Российский совет по международным делам (РСМД). М.: НП РСМД, 2017 – 76 с.
6. В России создан пропагандистский телеканал для иностранцев. Lenta.ru (7 июня 2005). Дата обращения: 25 января 2010.
7. Nan Tian, Alexandra Kuimova, Diego Lopes Da Silva, Pieter D. Wezeman, Siemon T. Wezeman. Trends in world military expenditure, 2019 (англ.). SIPRI
8. <https://businessman.ru/new-prirodnoe-bogatstvo-rossii-opredelenie-osobnosti-i-vidy.html>

ПОЛИТИЧЕСКИЕ НАУКИ

УДК 3.07

ВЫЗОВЫ И ТРАНСФОРМАЦИИ ГОСУДАРСТВЕННОЙ ПОЛИТИКИ ОБЕСПЕЧЕНИЯ НАЦИОНАЛЬНЫХ ПРИОРИТЕТОВ РОССИЙСКОЙ ФЕДЕРАЦИИ В СФЕРЕ СПОРТА

**РЕЙМЕР ВЛАДИСЛАВ ЕВГЕНЬЕВИЧ,
ВОЛКОВ ДАНИИЛ ВЛАДИМИРОВИЧ,**

сотрудники
Академии ФСО России

*Научный руководитель: Шуляковская Юлия Михайловна
кандидат юридических наук, сотрудник Академии ФСО России*

**CHALLENGES AND TRANSFORMATIONS OF THE STATE POLICY OF ENSURING THE NATIONAL
PRIORITIES OF THE RUSSIAN FEDERATION IN THE FIELD OF SPORTS**

**Reymer Vlad Engenyevich,
Volkov Daniil Vladimirovich**

Scientific director: Shulyakovskaya Yuliya Mikhailovna

Современный этап развития общества характеризуется ростом различных внешних и внутренних негативных явлений, которые создают угрозу национальной безопасности Российской Федерации. Стратегия социально-экономического развития страны определяет роль спорта в развитии человеческого потенциала. В настоящее время в области безопасности произошли фундаментальные изменения, которые затрагивают не только пути и средства обеспечения безопасности в современном мире, но и суть концепции.

Спорт является составной частью социальной политики государства, гранью общей культуры человека с его здоровым образом жизни. Уровень развития спорта в обществе определяет поведение человека в учебе, в процессе работы, в быту, в общении, а также способствует решению социально-экономических, воспитательных и оздоровительных задач.

Стратегия национальной безопасности Российской Федерации, определив национальные интересы на долгосрочную перспективу, включило в данный перечень укрепление здоровья населения, обеспечение стабильного демографического развития страны.

Обеспечение национальной безопасности государства не может быть сведено лишь к развитию и укреплению обороноспособности и охране государственных интересов. Фундаментом такой безопасности выступают, прежде всего, уровень культуры нации и физическое здоровье граждан. Государство может существовать и развиваться лишь при условии культурно-интеллектуального потенциала ее народа, и в данном вопросе спорт имеет приоритетное значение. Все это подчеркивает актуальность

темы и предопределило ее выбор для исследования.

Государственное управление в сфере спорта реализует в своей деятельности ряд функций, основными из которых выступают:

- обеспечение и сохранение благоприятной окружающей среды для населения;
- сохранение физической подготовки граждан, сохранение работоспособности населения;
- сохранение здоровья населения;
- пропаганда и поддержка семейных ценностей;
- забота о будущем поколении;
- формирования благоприятной среды для дальнейшего развития спорта[1, ст. 1].

Согласно Федеральному закону от 4 декабря 2007 г. № 329-ФЗ «О физической культуре и спорте в Российской Федерации», принято выделять четыре сферы государственного управления в сфере спорта:

1. Публичное управление.
2. Самоуправление.
3. Коммерческое или кооперативное управление в сфере спорта.
4. Управление, которое реализуется в сфере спорта неинститутированными участниками спор-

тивных отношений.

Государственное управление в сфере спорта не может существовать изолированно, без взаимодействия с вышеназванными видами спортивного управления. Органы государственного управления для своей эффективной деятельности привлекают различные негосударственные и некоммерческие учреждения в свою деятельность [2, ст. 6242].

Государственное управление в сфере спорта реализуется посредством распределения полномочий между различными органами государственной власти в своей сфере. На органы государственной власти в сфере спорта возложены различные функции в сфере управления финансовыми, материальными, человеческими и материальными ресурсами, а также инфраструктурой для реализации таких функций.

Физическая культура и спорт основываются на твердой законодательной основе [6, с. 84].

Предметом правового регулирования являются многие аспекты функционирования и развития физической культуры и спорта.

В 2020 году Конституция РФ претерпела самую глобальную трансформацию с момента ее принятия. В отношении исследуемой сферы в Основном законе также имеются нововведения. Помимо содержания ст.44 Конституции РФ, регламентирующей свободу любого творчества, введена ст.67¹, в которой в ч. 4 говорится об обязанности государства создавать условия, способствующие всестороннему духовному, нравственному, интеллектуальному и физическому развитию детей, воспитанию в них патриотизма, гражданственности и уважения к старшим. Будет ли данное положение реализоваться в нашей стране по-новому, в связи с введением данной нормы, покажет время.

В целом, в законодательстве четко отражены конкретные предложение и ожидаемые результаты, что является эффективной мерой в формировании спортивного потенциала государства. Качественно иной стороной, является вопрос правоприменения, установленных норм. Проблемы фактической реализации конституционных и иных норм в сфере спорта связаны с кризисными явлениями нашего общества, с такими как: коррупция, несправедливое распределение ресурсов, низкий уровень жизни населения и многое другое.

Современный этап развития общества характеризуется ростом различных внешних и внутренних негативных явлений, которые создают угрозу национальной безопасности Российской Федерации. В связи с этим, обеспечение безопасности личности, общества и государства в различных сферах жизнедеятельности, является приоритетным направлением государственной политики и гражданского общества.

В стратегических планах государственного управления в сфере национальной безопасности Российской Федерации отмечается, что в целях противодействия угрозам общества создаются условия для поддержания здоровья граждан, ведения здорового образа жизни.

Важнейшим условием обеспечения национальной безопасности Российской Федерации в сфере спорта выступает наличие Вооруженных Сил, отвечающих современным требованиям. Все это требует необходимость поддержания боеготовности Вооруженных Сил на должном уровне. Занятия физической культурой и спортом есть одно из важнейших предметов боевой подготовки, которая в свою очередь является неотъемлемой частью воинского обучения и воспитания военнослужащих Вооруженных Сил.

Соответственно, для реализации вышеназванной задачи необходимо решить следующие проблемы:

- ухудшение здоровья населения РФ;
- слабый уровень физического развития и физической подготовленности людей, живущих на территории Российской Федерации;
- отсутствие эффективной выработанной системы спортивных мероприятий.

Популяризация занятием физической культурой среди населения, а также успехи на международных состязаниях являются весомым доказательством жизнеспособности и духовной силы любой нации, а также ее военной и политической мощи [7, с. 28].

Необходимость улучшения подготовки молодежи допризывного и призывного возраста является актуальной, т.к. Вооруженные Силы Российской Федерации нацелены на переход к свежей и более сложной техники, рост физических нагрузок на личный состав, повышение требований к уровню общеобразовательной и физической подготовки призываемых на службу.

Актуальной проблемой остается состояние здоровья подрастающего поколения. В период школьного обучения происходит ухудшение состояния их здоровья. Требуется совершенствования методического, кадрового и медицинского обеспечения физической культуры и массового спорта.

Необходимо рассмотреть вопрос о создании на общероссийском уровне единой системы наблюдения и контроля над физическим состоянием различных слоев населения, прогнозирования на основе этих показателей положительных и отрицательных тенденций в состоянии здоровья детей, подростков и студенческой молодежи.

Пандемия COVID-19 оказала существенное влияние на мировой спортивный календарь 2020 года: были отложены или отменены многие текущие или запланированные спортивные соревнования. По масштабу воздействия на спорт распространение COVID-19 стало самым существенным событием со времен Второй мировой войны.

Во всем мире с апреля 2020 года руководство в сфере спорта отменили профессиональные спортивные соревнования.

В связи с карантином появились жесткие ограничения для проведения тренировок, а иногда и вовсе отсутствовала возможность их проведения. Руководство в сфере спорта решили оставить спортсменов в домашних условиях [8].

По мнению большинства психологов и тренеров, дома человеку тяжелее всего заставить себя тренироваться из-за наличия огромного количества отвлекающих факторов и отсутствия внешней мотивации в виде других «спортивных» людей.

На основании вышесказанного считаем, что домашняя изоляция спортсменов была большой ошибкой спортивных управленцев. Необходимо было создавать безопасные условия на спортивных базах, а не возвращать спортсменов домой. Пандемия 2021 года показала все слабые места.

Проблемы национальной и международной безопасности в данных условиях становятся все более глобальными и тотальными. Они играют системообразующую роль в формировании общественного порядка во многих странах. Российская Федерация намерена твердо обеспечить свою национальную безопасность. Ключом к динамичному развитию России является создание правовых и демократических институтов, существующей структуры государственных органов Российской Федерации, широкое участие политических партий и общественных объединений в реализации Концепции национальной безопасности Российской Федерации.

В настоящее время в области безопасности произошли фундаментальные изменения, которые затрагивают не только пути и средства обеспечения безопасности в современном мире, но и суть кон-

цепции. Усиление взаимозависимости стран и возникновение глобальных проблем приводит к пониманию того, что эти проблемы не могут быть решены в одиночку. Это требует общих усилий всех народов на основе глобального сотрудничества. Новая модель безопасности должна быть создана усилиями всех государств и народов.

Список литературы

1. Федеральный закон от 09.10.1992 ФЗ № 3612-1 «Основы законодательства Российской Федерации о культуре» (ред. от 01.04.2020) // ВС РФ 09.10.1992. - № 3612-1, www.pravo.gov.ru - 01.04.2020.
2. Федеральный закон от 4 декабря 2007 г. № 329-ФЗ «О физической культуре и спорте в Российской Федерации» (с изм. и доп. от 30.12.2020.) // Собрание законодательства РФ. 10.12.2007. - №50 - ст. 6242, <http://pravo.gov.ru> - 30.12.2020.
3. Гуськов У.И. Государство и спорт. М. Рагот, 2015. – С.64.
4. Федеральный закон «О стратегическом планировании в Российской Федерации» от 28.06.2014 № 172-ФЗ (с изм. и доп. от 31.07.2020) // Собрание законодательства РФ. 30.06.2014. - № 26 (часть I). - ст. 3378, <http://www.pravo.gov.ru> - 31.07.2020.
5. Указ Президента РФ от 31.12.2015. № 683 «О Стратегии национальной безопасности Российской Федерации» // Собрание законодательства РФ. 04.01.2016. – № 1 (часть II), ст. 212.
6. Зув В. Н. Нормативно-правовое регулирование в сфере отечественной физической культуры и спорта. СПб.,: Петрополис. – 2018. – С.84.
7. Лубышева Л.И. Современный ценностный потенциал физической культуры и спорта и пути его освоения обществом и личностью // Теория и практика физической культуры. – М.: - 2016. – С.28.
8. <https://cyberleninka.ru/article/n/sportivnaya-sfera-v-usloviyah-pandemii-koronavirusa-naibolee-uspeshnye-resheniya-distantsionnoy-sistemy-zanyatij-sportom/viewer>

УДК 327.8

ПРЕЗИДЕНТ РОССИЙСКОЙ ФЕДЕРАЦИИ КАК ОСОБЫЙ АКТОР РАЗВИТИЯ ПОЛИТИКИ «МЯГКОЙ СИЛЫ»

ШУЛЯКОВСКАЯ ЮЛИЯ МИХАЙЛОВНА,к.ю.н., сотрудник
Академия ФСО России**ГОРЛОВ МИХАИЛ ВЛАДИМИРОВИЧ,
АРАМЯН ДАВИД РАФФИЕВИЧ**сотрудники
Академия ФСО России

Аннотация: Данная статья отражает одну из актуальных политических проблем современности – использования политики «мягкой силы» («Soft power» policy). России необходимо пересмотреть эффективность использования инструментов публичной власти, разработать и включить в свою политику новые методы влияния. Приведенная информация поможет сформировать образ Президента РФ, как одного из главных субъектов развития международной политики «мягкой силы».

Ключевые слова: мягкая сила, общественная дипломатия, Президент РФ, политика, публичная власть

THE PRESIDENT OF THE RUSSIAN FEDERATION AS A SPECIAL FACTOR IN THE DEVELOPMENT OF
THE "SOFT POWER" POLICY

**Shulyakovskaya Juliya Mihaylovna,
Gorlov Mihail Vladimirovich,
Aramyan David Raffievich**

Abstract: This article reflects one of the current political problems of our time – the use of the policy of "soft power". Russia needs to review the effectiveness of the use of public power tools, develop and include new methods of influence in its policy. The information provided will help to form the image of the President of the Russian Federation as one of the main subjects of the development of the international policy of "soft power".

Key words: soft power, public diplomacy, President of the Russian Federation, politics, public power

Исследуя политику «мягкой силы», необходимо сказать, что пользовались ей далеко не все и не всегда. Для каждой эпохи путь развития государства был различным. Одна из важнейших предпосылок успешного развития политики «мягкой силы» в России является исторической. Так, с позиции ретроспективы, самым ярким и известным лидером Российской империи, который, кстати, и подарил ей титул империи, был Петр Великий. Благодаря интеграции культурных аспектов из-за рубежа и становлении России на новый путь развития по европейскому типу, другие государства поменяли свое отношение к России. Петр I, как не преувеличивали бы его роль историки, был сильной политической фигурой на мировой арене начала XVIII века. Его рвение и решительность серьезно повлияли на лидеров зарубежных стран. Благодаря Великому посольству 1697 -1698 гг. Петр смог найти для России союзников в

войне против Швеции.

Возьмем XIX век. Правление Александра I. Общество того времени можно характеризовать следующим образом: либеральная политика, попытки создать коллективный орган законодательной власти и принцип разделения властей в государстве. Император повышал уровень образования в государстве, дал больше прав университетам, привлекал иностранный капитал для развития России, следовал мировой тенденции капитализма. Стоит отметить, что его желанием была и отмена крепостного права, но, к сожалению, реализовать данную задумку в тот момент было невозможно. Александр создал такие условия, при которых граждане получили свободу к действиям, что не могло сказаться на развитие государства.

XX век демонстрирует существенные различия в проводимой политике государств во времена Мировых войн, послевоенных разногласий, переросших затем в «Холодную войну». «Мировая» и «Холодная» - для обоих случаев применяется понятие войны, но если в 1-ом случае велось открытое противостояние – на полях сражений с применением огнестрельного, взрывного и других видов оружия, то во 2-ом случае идет противостояние с использованием инструментов именно «мягкой силы», происходит соперничество имиджами, кто сможет привлечь в свой лагерь больше союзников, чья политика сможет вовремя перестроиться под новые цели ведения информационных войн.

Традиционно лидер государства, как проводник национальной политики, играет важную роль в процессе формирования образа страны за рубежом. Имеет большое значение личностное восприятие лидера государства, а также политика, которую он осуществляет в процессе своей деятельности.

Президент России имеет огромный политический вес в обществе. Глава государства непосредственно определяет путь развития страны.

Описывая личность Владимира Владимировича Путина, его взгляды и убеждения по поводу внешней политики, нельзя обойти стороной его статью «Россия и меняющийся мир». «Россия является частью большого мира – и с точки зрения экономики, и с точки зрения распространения информации, и с позиций культуры. Мы не можем и не хотим изолироваться. ... мы будем последовательно исходить из собственных интересов и целей, а не продиктованных кем-то решений. Россию воспринимают с уважением, считаются с ней только тогда, когда она сильна и твердо стоит на ногах. Россия практически всегда пользовалась привилегией проводить независимую внешнюю политику. Более того, я убежден, что безопасность в мире можно обеспечить только вместе с Россией, а не пытаюсь «задвинуть» ее, ослабить ее геополитические позиции, нанести ущерб обороноспособности.»[1]. В данном фрагменте статьи Президента РФ можно заметить, что Россия принимает правила «глобальной игры» на политической арене и готова взаимодействовать с другими государствами на взаимовыгодных условиях, при этом государственный лидер акцентирует внимание на жизненной необходимости развития «силы» (следует за этим термином принимать непосредственно «жесткую» силу) для поддержания независимости проводимой Российской Федерацией политики в мире. Исторически так сложилось, что Россия соперничает с США в сфере государственной безопасности. Год за годом тратятся огромные средства на продвижение научных проектов по разработке новых экземпляров оружия. Из-за этого соперничества, чтобы иметь шанс «твердо стоять на ногах» и отстаивать свое мнение на мировой арене, Российская Федерация не может перенаправить достаточные денежные средства на развитие общественной дипломатии.

Опираясь на Федеральный закон «О Федеральном бюджете на 2021 год и на плановый период 2022 и 2023 годов» можно увидеть определенную тенденцию снижения расходов на развитие некоторых элементов «мягкой силы»: культура, кинематограф по сравнению с 2020 годом на 2021 год запланировано снижение расходов со 146 млн руб. до 135. 1 млн руб., здравоохранение с 1 354 млн руб. до 1 129 млн. руб., физическая культура, спорт с 81,6 млн руб. до 65.3 млн руб., СМИ с 0 118 млн руб. до 102.8 млн руб. [2].

При этом, Президент РФ – это волевая и сильная личность, так как несмотря на мощь США и НАТО, он не собирается принимать унижительные условия, дающие американцам «абсолютную неуязвимость». Цель США избавиться от главных конкурентов на мировой арене: сначала от России, потом от

КНР. Отсутствие конкуренции и монополизация мирового рынка ничем хорошим для общества не обернется.

Следует сказать о существующем желании Президента РФ создавать новые и улучшать настоящие дипломатические связи с другими государствами на взаимовыгодных условиях. Сегодняшние реалии мировой политики и убеждения В.В. Путина не позволяют России полностью реализовать потенциал «мягкой силы». Государству необходимо «твердо стоять на ногах» и быть готовым к отражению агрессии со стороны иностранных государств. Но проблема заключается в том, что агрессия уже существует и реализуется она с помощью «мягкой силы».

Несмотря на интерес В.В. Путина к изменениям и новаторству, Россия очень медленно подстраивается к реалиям современности.

Все субъекты – участники политических отношений понимают, что в настоящее время выстраивание своей политики на основе использования «мягкой силы» является высокоэффективным, т.к. ее воздействие может распространяться в средствах массовой информации, сети интернет, и других результатах технологического прогресса.

Украинский кризис, в свою очередь, стал символом провала российской политики «мягкой силы», из-за недостаточной работы с украинским обществом перед «Майданом». Он стал своеобразным пунктом поворота к более твердой и жесткой внешней политике. Но, с другой стороны, твердая позиция России во многом сыграла положительную роль для утверждения статуса великой и сильной державы в глазах многих иностранных представителей, склоняющихся к консерватизму или испытывающих нехватку в сильных лидерах и стратегическом мышлении своих политических элит. Об этом свидетельствует недавний рейтинг британского PR- агентства Portland, который поставил Россию на 27-е место по применению «мягкой силы». Впрочем, качество и уровень данного рейтинга – пока еще под вопросом, а вот работа с гражданским обществом позволит создать прочные связи, сети контактов, а также качественно улучшить образовательную и информационную среду. Именно поэтому вопрос заключается не столько в имидже, сколько в наполнении концепции «мягкой силы» серьезным и достойным содержанием. [3]

Для качественной реализации своих функций политическое руководство должно быть нормативным, то есть подчиняться установленным правилам, благодаря которым оно оказывается предсказуемым, без чего деятельность политического лидера превращается для сторонников в сплошную и неожиданную импровизацию, которая может нанести непоправимый ущерб имиджу страны. [4].

Стоит отметить, что Президент РФ как лидер государства – это лицо страны, то как он себя ведет, какие принимает решения и пути развития международных отношений – все это будет прямо пропорционально влиять на образ самого государства, создающийся в глазах общества.

Перед российским государством стоит сложная задача – создать привлекательный образ страны с многовековой историей, огромным культурным наследием, преодолев при этом сформированное результатами массовой культуры, СМИ, мнение иностранных граждан о Российской Федерации, как об угрозе демократическим ценностям и западному образу жизни.

Таким образом, считаем, деятельность в сфере развития политики общественно дипломатии («мягкой силы»), в первую очередь Президента РФ, а также иных органов государственной власти, должна быть направлена на развитие следующих условий:

- Развитие кадровой политики в данном направлении. Необходимо создать специальность в ВУЗе по работе непосредственно в области общественной дипломатии. (Так, например, в США существует должность заместителя государственного секретаря по вопросу общественной политики и миллионы граждан США заняты в области общественной дипломатии.)

- Решение вопроса о развитии «третьего сектора» (общественных объединений) как факторов общественной дипломатии. (НКО сегодня «залатывают дыры» в социально-экономической сфере, так как государство не в состоянии разрешить большое количество социальных проблем, либо выделяет недостаточно средств на решение вопроса, либо осуществляет слабый контроль, необходимый для выполнения данной задачи).

- Проведение мониторинга динамики проявления русофобии и анализ причин ее возникновения. По результатам этой работы осуществлять действия, направленные на снятие причин проявления национальной нетерпимости с учетом интересов всех сторон.

- Принятие государственной программы, направленной на усиление роли России в мировом гуманитарном пространстве, распространение и укрепление позиций русского языка в мире, популяризация достижений национальной культуры, национального исторического наследия и культурной самобытности народов России, российского образования и науки, консолидация российской диаспоры.

- Оказание государственной поддержки развития российских средств массовой информации и массовых коммуникаций в глобальном информационном пространстве и доведение до широких кругов мировой общественности российской точки зрения на современный международные процесс.

- Развитие государственной спортивной базы как площадки не только отечественных, но и зарубежных соревнований для привлечения внимания со стороны международных спортивных организаций. К примеру, проведение зимних олимпийских игр в Сочи в 2014 году или чемпионата мира по футболу в 2018 году существенно повысило рейтинг РФ в глазах многомиллионного общества, любителей спорта, позволило им посетить Россию, увидеть достоинства государства и развеять мифы о недружелюбности нашего народа. Более того развитие в сфере спорта повысило бы общее здоровье нации и добавило бы представителей РФ в числе лидеров определенного вида спорта.

- Осуществлять системное развитие концепции «мягкой силы». Проблемы заключается в том, что для улучшения общественной дипломатии нужен постоянный процесс разработки данной концепции, поиск выходов из сложившейся ситуации. В нашей же стране развитие мягкой силы происходит циклично – к ней либо никто не обращается и не стимулирует процесса развития, либо мнение резко меняется, и данная политика приобретает роль панацеи от всех проблем.

- Российской Федерации необходимо создать НКО, которая занималась бы морально – патриотическим воспитанием школьников, что позволит повысить устойчивость молодого поколения к политическому воздействию.

Таким образом, можно сделать вывод, что использование инструментария «мягкой силы» для влияния на восприятие страны за рубежом является необходимым для государства в современном мире и немаловажную роль в создании благоприятного образа государства играет политический лидер, как проводник национальной политики. Российская Федерация в свою очередь обладает сильным и уважаемым в мире Президентом, но инструментарий общественной дипломатии России требует усовершенствования, а также пополнения новыми методами концепции мягкой силы. Наша Родина должна избрать свой уникальный путь развития данного направления, пользуясь опытом Европейских стран, США, но не теряя при этом своей культурной обособленности.

Список литературы

1. Путин В. В. Россия и меняющийся мир. [Электронный ресурс] — Режим доступа: URL: [https://www.mn.ru/politics/78738\(27.02.2012\)](https://www.mn.ru/politics/78738(27.02.2012))

2. Бюджет для граждан Москва 2021 к Федеральному закону о федеральном бюджете на 2021 год и на плановый период 2022 и 2023 годов. [Электронный ресурс] — Режим доступа: URL: <https://minfin.gov.ru/common/upload/library/2020/12/main/2021-2023.pdf>. (30.12.2020)

3. Иванченко В. Мягкая сила России: что мы делаем не так? [Электронный ресурс] — Режим доступа: URL: [https://internationalstudies.ru/myagkaya-sila-rossii-cto-my-delaem-ne-tak/\(05.07.2016\)](https://internationalstudies.ru/myagkaya-sila-rossii-cto-my-delaem-ne-tak/(05.07.2016))

4. Коваленко Л.Г. Политический лидер и его влияние на имидж региона. [Электронный ресурс] — Режим доступа: URL: [https://image-of-russia.livejournal.com/40031.html\(23.05.2009\)](https://image-of-russia.livejournal.com/40031.html(23.05.2009))

© Ю.М. Шуляковская, М.В. Горлов, Д.Р. Арамян, 2021

НАУЧНОЕ ИЗДАНИЕ

ЛУЧШАЯ НАУЧНАЯ СТАТЬЯ 2021

Сборник статей

Международного научно-исследовательского конкурса

г. Пенза, 30 сентября 2021 г.

Под общей редакцией

кандидата экономических наук Г.Ю. Гуляева

Подписано в печать 2.10.2021.

Формат 60×84 1/16. Усл. печ. л. 15,9

МЦНС «Наука и Просвещение»

440062, г. Пенза, Проспект Строителей д. 88, оф. 10

www.naukaip.ru