



Сборник научных статей
по итогам работы
Международного научного форума

том 2

НАУКА И ИННОВАЦИИ - СОВРЕМЕННЫЕ КОНЦЕПЦИИ

Состояние и тенденции туристского бизнеса
в Российской Федерации

Проблема сохранения и развития персональной аутентичности
в контексте современной образовательной политики

Способ производства мясорастительных сосисок
и многое другое...

Москва 2020

Коллектив авторов

*Сборник научных статей
по итогам работы
Международного научного форума*
**НАУКА И ИННОВАЦИИ -
СОВРЕМЕННЫЕ
КОНЦЕПЦИИ**

ТОМ 2

Москва, 2020

УДК 330
ББК 65
С56

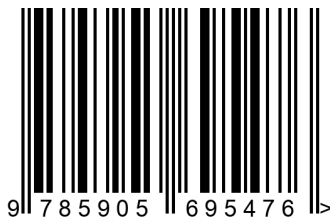

Сборник научных статей по итогам работы Международного научного форума НАУКА И ИННОВАЦИИ - СОВРЕМЕННЫЕ КОНЦЕПЦИИ (г. Москва, 5 июня 2020 г.). Том 2 / отв. ред. Д.Р. Хисматуллин. – Москва: Издательство Инфинити, 2020. – 212 с.

У67

ISBN 978-5-905695-47-6

Сборник материалов включает в себя доклады российских и зарубежных участников, предметом обсуждения которых стали научные тенденции развития, новые научные и прикладные решения в различных областях науки.

Предназначено для научных работников, преподавателей, студентов и аспирантов вузов, государственных и муниципальных служащих.

УДК 330
ББК 65

ISBN 978-5-905695-78-0

© Издательство Инфинити, 2020
© Коллектив авторов, 2020

СОДЕРЖАНИЕ

ЭКОНОМИЧЕСКИЕ НАУКИ

Состояние и тенденции туристского бизнеса в Российской Федерации <i>Ермакова Жанна Анатольевна</i>	9
Роль службы экономической безопасности в обеспечении сохранности средств предприятия <i>Стрелков Максим Александрович</i>	14

ЮРИДИЧЕСКИЕ НАУКИ

Особенности развития некоторых институтов гражданского права в годы великой отечественной войны <i>Тимофеева Алла Александровна, Бледнова Анна Дмитриевна</i>	21
Особенности рассмотрения дел о понуждении юридического лица созвать общее собрание кредиторов <i>Багаев Ахмед Исмаилович</i>	30
Содержание корпоративных конфликтов <i>Багаев Ахмед Исмаилович</i>	34
Запрет на недобросовестную конкуренцию, связанную с использованием результатов интеллектуальной деятельности <i>Кузьменко Никита Александрович</i>	38
Запрет на недобросовестную конкуренцию, связанную с созданием смешения <i>Кузьменко Никита Александрович</i>	41
Истребование имущества от добросовестного приобретателя: понятие добросовестности и практика ЕСПЧ <i>Вронская Мария Владимировна, Бледнова Анна Дмитриевна</i>	44
О квалификации неправомерного воздействия на критическую информационную структуру Российской Федерации: отдельный аспект <i>Яшков Сергей Александрович</i>	52
Государственная экспертиза условий труда. Виды, порядок и анализ правовых последствий проведения <i>Вечерникова Екатерина Александровна</i>	57
Невыплата заработной платы как угроза причинения вреда жизни и здоровью работников. Проблемы выявления и погашения задолженности по заработной плате <i>Орлова Светлана Сергеевна</i>	62

ПЕДАГОГИЧЕСКИЕ НАУКИ

Организация и проведение геологических экскурсий по Нижегородской области

Шеманаев Валерий Александрович..... 68

Формирование монологической речи у детей дошкольного возраста с общим недоразвитием речи

Артёменкова Лариса Феликсовна, Позднякова Мария Петровна..... 76

Народное искусство Дагестана – неотъемлемая часть национальной художественной культуры

Байрамбеков Марат Мирзоевич..... 81

Проблема сохранения и развития персональной аутентичности в контексте современной образовательной политики

Гераскевич Наталья Валерьевна..... 87

Приемы перевода атрибутивных групп с английского языка на русский язык

Гераскевич Наталья Валерьевна, Пилявских Юлия Александровна..... 95

Знакомство с нетрадиционными техниками рисования как элемент подготовки будущих вожатых к работе с детьми в условиях детского оздоровительного летнего лагеря

Балина Ольга Геннадьевна..... 100

Развитие пространственно-временных представлений у детей дошкольного возраста с общим недоразвитием речи в процессе логопедической работы

Красных Ирина Сергеевна 109

Развитие пространственно-временных представлений у детей дошкольного возраста с общим недоразвитием речи в процессе логопедической работы

Михайличенко Станислав Дмитриевич, Чичухин Роман Олегович..... 114

ФИЛОЛОГИЧЕСКИЕ НАУКИ

Статус, семантика и функциональная значимость поэтонимов в пьесе Людмилы Николаевны Разумовской «Под одной крышей»

Петрачкова Инна Михайловна..... 120

Метеорологические особенности морского пейзажа у В. М. Головнина

Верещагина Ксения Андреевна..... 129

ПОЛИТИЧЕСКИЕ НАУКИ

Русский язык как основа российских культурных ценностей и национально-го интереса

Самраилова Екатерина Константиновна..... 134

ПСИХОЛОГИЧЕСКИЕ НАУКИ

- Опыт применения музыкотерапии для коррекции аутодеструктивного поведения подростков
Лихтер Маргарита Анатольевна.....141
- Изучение Я–концепции в отечественной психологии
Боговская Кристина Олеговна.....147
- Детерминация профессиональной Я-концепции
Боговская Кристина Олеговна.....152
- Влияние профессиональной деятельности на личностные качества человека
Токарева Ирина Николаевна.....155

МЕДИЦИНСКИЕ НАУКИ

- Смертность сельского населения, связанная с отравлениями психоактивными веществами
Сулин Сергей Александрович, Катин Алексей Александрович, Царев Сергей Анатольевич.....159
- Научное обоснование основных направлений совершенствования качества первичной медико-санитарной помощи при болезнях системы кровообращения
Ацель Евгения Александровна, Газизов Рустем Миргалимович.....163

БИОЛОГИЧЕСКИЕ НАУКИ

- Физиологическое состояние лимфоидного апоптоза при вирусных инфекциях
Каббани Мохаммад Сохиб.....173
- Суточная динамика содержания натрия, калия и альдостерона в крови у потомков крыс, получавших во время беременности кальций-D3 никомед
Джандарова Тамара Исмаиловна, Сьянов Андрей Юрьевич, Мельченко Евгений Александрович, Гришаева Анастасия Юрьевна, Карицкая Екатерина Андреевна, Шелест Павел Дмитриевич.....177

ФИЗИЧЕСКАЯ КУЛЬТУРА И СПОРТ

- Методика миофасциального релиза в спортивной подготовке гимнасток 15-17 лет
Ушакова Наталья Евгеньевна.....182

НАУКИ О ЗЕМЛЕ

- Отработка запасов сильнонарушенных руд в приразломных зонах рудника Скалистый
Гарифулина Ирина Юрьевна, Кубалов Руслан Олегович, Гасымов Вусаль Фикрет оглы, Габараев Георгий Олегович.....185

ТЕХНИЧЕСКИЕ НАУКИ

- Способ производства мясорастительных сосисок
*Магомедов Артур Магомедович, Запорожская Светлана Павловна,
Касьянов Дмитрий Геннадьевич.....191*
- Интенсификация теплообмена в цилиндрическом канале с помощью
локальных закручивающих устройств
Кривошеина Елена Андреевна.....196

ХИМИЧЕСКИЕ НАУКИ

- Внутренние напряжения в органосилоксановых материалах
Чигорина Татьяна Михайловна.....203

СОСТОЯНИЕ И ТЕНДЕНЦИИ ТУРИСТСКОГО БИЗНЕСА В РОССИЙСКОЙ ФЕДЕРАЦИИ

Ермакова Жанна Анатольевна

доктор экономических наук, профессор

Оренбургский государственный университет

Статья посвящена состоянию туристского бизнеса в условиях эпидемии COVID-19; представлены основные тенденции отечественной отрасли туризма, выделены проблемы функционирования туристских предприятий и определены направления выхода из кризисного состояния.

Ключевые слова: *туристический бизнес; туроператор; туристическое агентство; международный туризм; внутренний туризм.*

Туристская отрасль выступает индикатором социально-экономического состояния общества, имеет ускоренные темпы развития и оказывает значительное влияние на развитие основных отраслей экономики: транспорт, строительство, сельское хозяйство, торговля и пр.

Международный туризм в последние 5 лет характеризуется увеличением туристского потока за счет развития специализированных видов туризма и освоения новых туристских территорий. Однако туристическая индустрия Российской Федерации на протяжении последнего десятилетия пережила несколько кризисных периодов:

- 2008 год (понижение капитализации компаний, сокращение золотовалютных резервов, падение экспортных цены на нефть и сырье привели к снижению покупательской способности населения и, как следствие, снижение спроса на туристские услуги);

- 2014 год (резкий спад цен на энергоресурсы, введение против страны экономических санкции, сокращение внешних инвестиций, привело к закрытию выездных туристских направлений и банкротству ряда крупных туристских операторов) [2].

Данные кризисы значительно повлияли на отечественный туристский бизнес, произошло его переформатирование, на рынке остались лишь крупные туристические операторы и надежные туристические агентства, что, в конечном счете, привело к повышению качества обслуживания и увели-

чению туристского потока, как по международным, так и внутренним направлениям в период с 2018 года по январь 2020 [4]. Странами лидерами выездного туризма для отечественных туристов по прежнему в этот период оставались Турция, Абхазия, Китай, Таиланд и т.д., рисунок 1.



Рисунок – Выездной туристский поток РФ за 2018-2019 гг. [1]

В данный период наблюдалось увеличение выездного туристского потока в среднем на 9,3 % . За последние 3 года Российская Федерация стала входить в десятку стран лидеров по темпам развития туризма (выездного, въездного и внутреннего). К концу 2019 года доля занятых, в сфере туризма (прямая и косвенная занятость) составила порядка 5% [1].

Представители туристического бизнеса ожидали увеличение туристского потока по международным и внутренним направлениям в среднем на 11-12 % в туристском сезоне 2020 года. Но эпидемия COVID-19, которая началась в мире в конце 2019 года и в Российской Федерации с марта 2020 года значительно отразилась на всех отраслях и привела к стагнации во всех сферах бизнеса. Часть отраслей перешла на дистанционную форму работы и смогла сохранить объемы производства. Однако специфика туристического бизнеса обусловила невозможность перехода даже к дистанционным формам работы. Режим самоизоляции и закрытие границ ряда государств фактически привел к остановке туристического бизнеса, как в России, так и ряде других стран.

Безусловно, в настоящее время туристический бизнес находится в ожидании, выполняя преимущественно перебронирование уже купленных туров на более поздние сроки (как правило, это сезон 2021 года). После снятия всех

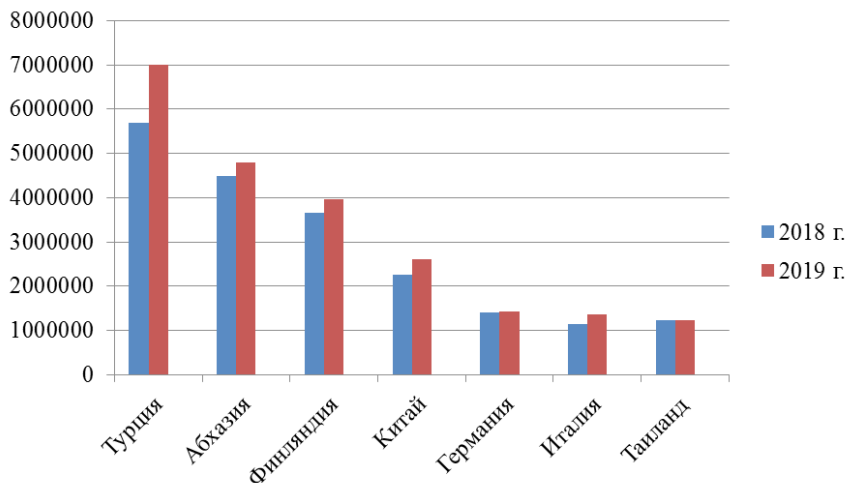
карантинных мер и завершения эпидемии сфера туризма будет принципиально структурирована и изменены условия и правила работы, как с поставщиками туристских услуг, так и с конечными потребителями – туристами. Для многих стран и отдельных субъектов, восстановление данной отрасли и выход из кризиса займет несколько лет. В данной ситуации характерны следующие тенденции для туристического бизнеса Российской Федерации:

1 С марта 2020 года в Российской Федерации был ограничен не только выезд отечественных туристов за пределы государства, но и въезд иностранных туристов. Основными потребителями российского туристского продукта являлись туристы из Китая, Кореи, Италии (1,4 млн., 413,3 тыс., 154,8 тыс. прибытий соответственно за 2019 год). Именно в этих странах наблюдается один из сильнейших очагов эпидемии, следовательно, восстановление спроса на путешествия по России на уровне 2019 года в сезон 2020-2021 года достичь не удастся. По прогнозам экспертов, в России убытки от прекращения въездного туризма составляют около 300 млрд. рублей ежеквартально [1].

2 В структуре туристского рынка значительную долю занимают туристические агентства, которые осуществляют продажу выездных и внутренних туров конечному потребителю (туристу). Ограничения спроса на туристские продукты выездного туризма (закрытие границ части государств и, как следствие, сокращение регулярных рейсов и отмена чартерных полетных программ) и режим самоизоляции и введение карантина в части субъектов РФ привели к приостановке бронирования, как по выездным, так и внутренним направлениям. Сложившаяся ситуация приведет к уходу с рынка до 50 % туристических агентств [1], которые в настоящее время не имели резервов для занятия позиции выживания и фактически остались без средств, обеспечивающих свое функционирование (оплата аренды помещения под офис, выплата заработной платы сотрудникам, оплата ежемесячных налогов и сборов и пр.).

3 Уход с рынка части туристских предприятий, введенные ограничения функционирования индустрии гостеприимства (закрытие санаториев, курортных гостиниц и прочих коллективных средств размещения до 1 июня 2020 года), снижение спроса на туристские услуги в целом, приведет к значительному увеличению числа безработных в этой сфере [3]. В настоящее время без работы остались порядка 7 миллионов работников туристской индустрии и смежных отраслей [5].

4 Пандемия приведет к изменению международных стандартов безопасности, что сильно повлияет на свободу перемещений. Ряд стран уже сейчас разрабатывают новые правила въезда иностранных граждан и готовы их применять уже в сезон 2020 года. Так, Греция одна из первых европейских стран внесла изменения в правила въезда иностранных туристов. Теперь туристы обязаны сдать тесты на COVID-19 не менее чем за 72 часа до вылета и

иметь при себе документы, подтверждающие это; шведский стол запрещен для всех отелей на территории Греции; сокращено количество мест на пляжах; массовые мероприятия (дискотеки, театрализованное представления, концерты и пр.) не рекомендуется проводить на территории отеля [5]. В конечном счете введение таким мер приведет к увеличению прямых затрат на путешествие для конечного потребителя (туриста).

5 Закрытие границ, а также снижение доходов населения, вызванного пандемией, приведет к увеличению спроса на туристские продукты внутреннего туризма и развитие специализированных видов туризма (гастрономический, агротуризм, фототуризм и пр.) в субъектах РФ. Увеличение спроса в туристской отрасли ожидается преимущественно на недорогие краткосрочные туры (туры выходного дня) по территории региона или соседних областей. Такая тенденция связана не только с санитарно-эпидемиологической обстановкой и экономическим положением населения, но и психологическими барьерами (страхами), которые сейчас будут присутствовать у потребителей.

Для поддержания туристской отрасли и обеспечения быстрого выхода из кризиса государством принимается ряд мер поддержки сферы туризма, в частности:

- предоставление налоговых каникул (на период апрель-март 2020 года);
- выплата единовременных субсидий на зарплату (за май-июнь 2020 г.) в размере МРОТ (12130 рублей) за каждого сотрудника;
- возможность получения льготных беспроцентных кредитов.

Данные меры, безусловно, способствуют поддержанию туристического бизнеса в настоящее время, когда их функционирование фактически приостановлено, но для полноценного выхода из кризиса данных мер недостаточно, в связи с этим туристским предприятиям необходимо:

- развивать маркетинговую политику своих туристских фирм, включающую не только продвижение своего агентства или основных туристских направлений, а формирование нового представления у туристов об отдыхе и путешествиях, направленного на преодоление психологических барьеров, страхов, вызванных пандемией COVID-19;

- переориентация туристических агентств на внутренний рынок - заключение договоров с региональными туристическими операторами, реализующими туры как внутри субъекта РФ, так и межрегиональные туры и маршруты;

- разработка программ и технологий дистанционной работы и обслуживания туристов, включающее разработку собственных сайтов и платформ, запуск современных систем оповещения и предоставления оперативной информации туристам (перенос или отмена рейса; информирование о готовности документов для вылета; сбор информации для оформления документов на предоставление визы и пр.).

В конечном счете, экспертные прогнозы и предварительные расчеты пройдут проверку всеми субъектами туристского рынка в реальной жизни, а долгий выход из кризиса сформирует новую индустрию путешествий.

Список использованной литературы

- 1 Ассоциация туроператоров [Официальный сайт]: URL: <https://www.atorus.ru/news/press-centre/new/50475.html> (дата обращения: 10.05.2020 г.)
- 2 Ермакова, Ж.А. Современное состояние туристского рынка в Российской Федерации / Ж.А. Ермакова, И.Л. Полякова, Ю.Е. Холодилина // Интеллект. Инновации. Инвестиции. - 2016 - № 2 - С. 30-34.
- 3 Ермакова, Ж.А. Тенденции и перспективы развития рынка труда в туристской индустрии Российской Федерации / Ж.А. Ермакова, Ю.Е. Холодилина // Интеллект. Инновации. Инвестиции. - 2019 - № 7 - С. 27-35.
- 4 Федеральное агентство по туризму [Официальный сайт]: URL: <https://www.russiatourism.ru/contents/statistika/> (дата обращения: 11.05.2020 г.)
- 5 TourDom.ru URL: <https://www.tourdom.ru/news/> (дата обращения: 11.05.2020 г.)

УДК 338.585

РОЛЬ СЛУЖБЫ ЭКОНОМИЧЕСКОЙ БЕЗОПАСНОСТИ В ОБЕСПЕЧЕНИИ СОХРАННОСТИ СРЕДСТВ ПРЕДПРИЯТИЯ

Стрелков Максим Александрович

*Иркутский государственный аграрный университет
имени А.А. Ежевского,
п. Молодежный, Россия*

В статье рассматривается роль службы экономической безопасности в обеспечении сохранности средств предприятия, этапы создания службы безопасности, элементы механизма, основные направления службы экономической безопасности.

Ключевые слова: *бизнес, экономическая безопасность, служба экономической безопасности, предприятие.*

ROLE OF THE ECONOMIC SECURITY SERVICE IN ENSURING THE SAFETY OF ENTERPRISE FACILITIES

The article discusses the role of the economic security service in ensuring the safety of enterprise funds, the stages of creating a security service, elements of the mechanism, the main directions of the economic security service

Keywords: *business, economic security, economic security service, enterprise.*

В настоящее время проблема экономической безопасности организации становится всё более важной и актуальной.

Нестабильная ситуация в мире, наложение санкций на Россию и многие другие факторы оставили след на многих предприятиях.

В данный момент наблюдается тенденция к расширению самостоятельности предприятия, появлению конкретных рыночных условий хозяйствования и появляются новые экономические феномены в условиях рыночной экономики всевозможных форм собственности.

Все субъекты хозяйствования, независимо от вида деятельности и формы собственности, стремятся получить высокую прибыль. В таких условиях происходит повышение уровня угроз для ведения бизнеса, поэтому увеличивается роль экономической безопасности предприятия.

Основной целью экономической безопасности предприятия является ограждение собственности предприятия и его сотрудников от внутренних и внешних угроз безопасности, а также предотвращение факторов, порождающих эти угрозы. Для того, чтобы достичь высокого уровня экономической безопасности, организации необходимо тщательно следить за обеспечением максимальной безопасности функциональных составляющих системы предприятия, определяющихся как совокупность основных направлений ее экономической безопасности, которые существенно отличаются друг от друга по своему содержанию.

Цель работы заключается в изучении роли службы безопасности в обеспечении сохранности средств предприятия.

Основные задачи для достижения поставленной цели заключаются в следующем:

- дать понятие и создание службы экономической безопасности предприятия;
- изучить этапы создание службы безопасности предприятия;
- роль и приоритетные направления службы безопасности.

Служба экономической безопасности предприятия представляет собой совокупность таких структурных элементов, как: научная теория безопасности, политика и стратегическая безопасность, средства и методы обеспечения безопасности, концепция безопасности[2].

Создание службы безопасности предприятия и организация ее функционирования должны основываться на методологической основе научной теории экономической безопасности. Под экономической безопасностью предприятия мы понимаем защищенность его научно-технического, технологического, производственного и кадрового потенциала от прямых или косвенных экономических угроз, связанных с неэффективной научно-промышленной политикой государства или формированием неблагоприятной внешней среды, и способность к его воспроизводству. Целью системы безопасности является выявление и предупреждение как внешних, так и внутренних угроз, обеспечение защищенности деятельности предприятия. В первую очередь, проанализируем основные угрозы предприятия и меры пресечения, и в процессе разрешения их службой экономической безопасности. Следует различать внешние и внутренние угрозы, при этом учитывать, что для каждого предприятия они индивидуальны. Вместе с тем, на наш взгляд, указанные категории включают отдельные элементы, которые приемлемы практически к любому субъекту хозяйственной деятельности.

К внешним угрозам относятся незаконная деятельность криминальных структур, конкурентов, предприятия и частных лиц, занимающихся промышленной разведкой либо мошенничеством, несостоятельных деловых партнеров, ранее уволенных за различные проступки сотрудников предприятия.

К внутренним угрозам относятся действия или бездействия сотрудников предприятия, противоречащие интересам его коммерческой деятельности, следствием которых могут быть нанесение экономического убытка предприятия, утечка или утрата информационных ресурсов, возникновение проблем во взаимоотношениях с реальными и возможными партнерами, правоохранительными органами, либо производственный травматизм или гибель персонала.

Мы считаем, что создание службы безопасности зарождается в момент принятия решения об организации предприятия, в зависимости от выбираемого вида деятельности, объема предполагаемой к производству продукции, размера годового оборота и прибыли, численности работников.

Среди субъектов, обеспечивающих защиту экономической безопасности предпринимательской деятельности, наибольшее значение имеет служба собственной экономической безопасности. Служба собственной экономической безопасности представляет на практике максимальную трудность, поскольку каждый субъект предпринимательства индивидуален. Таким образом, можно выделить четыре этапа создания службы безопасности:

- 1) принятие решения о создании службы экономической безопасности;
- 2) определение всеобщих задач службы экономической безопасности – это предупреждение угроз, реагирование на начавшиеся угрозы;
- 3) разработка положения о службе экономической безопасности - подразумевает установление структуры, и утверждение штатов. Таким образом, данная законодательная база позволяет создать легальную службу безопасности;
- 4) набор кадров. [4]

Исходя из этапов, создания службы безопасности на предприятии, мы можем сделать вывод о том, что работниками службы экономической безопасности могут быть люди, занимающиеся данной деятельностью как главной, а также привлеченные специалисты.

Из вышеперечисленного мы можем сделать закономерный вывод о том, что служба экономической безопасности является важнейшим элементом комплексной системы экономической безопасности предприятия. Особое положение в структуре службы экономической безопасности занимает группа чрезвычайных ситуаций. Следует отметить, что служба экономической безопасности, может функционировать в двух режимах – обычном и чрезвычайном. При обычном режиме не возникает серьезных угроз экономической безопасности предприятия, а также идет профилактическая работа по их предупреждению и деятельность всех подразделений проходит в повседневном ритме. При чрезвычайном режиме начинаются неожиданные угрозы с высокой или существенной тяжестью последствий.

Таким образом, мы считаем, что данная структура предусматривает объединение подразделений, занимающихся непосредственной защитой основных объектов угроз и, одновременно, взаимодействие с другими структурными подразделениями предприятия, от деятельности которых зависит обеспечение экономической безопасности.

В настоящее время главной задачей службы безопасности является обеспечение безопасности имущества и информации. Разнообразие задач экономической безопасности предприятия можно объединить в два направления. Первое - обнаружение предприятий и отдельных лиц, совершивших экономические преступления против данного предприятия. Второе - профилактика экономических преступлений и ошибок и просчётов. Особое место в обеспечении системы экономической безопасности предприятия занимает защита интеллектуальной собственности, составляющих, коммерческую тайну. Охрана коммерческой тайны является обязательным условием повышения стабильности предприятия, прибыли и прочности позиций службы предприятия [1].

На наш взгляд, в службу экономической безопасности предприятия должны входить следующие приоритетные направления:

- 1) безопасность собственности;
- 2) личная безопасность директивного состава;
- 3) кадровая безопасность;
- 4) информационная безопасность;
- 5) финансовая безопасность;
- 6) контроль над использованием технических средств защиты, наблюдения, введения новых технологий.
- 7) противопожарная безопасность.

Известно, что при разработке системы обеспечения экономической безопасности предприятия используется нынешняя научная концепция, принятая из обширной информации. Концепция службы экономической безопасности предприятия представляет собой систему взглядов, идей, а также систему мер, направлений достижения поставленных целей для создания благоприятных условий функционирования.

По нашему мнению, экономическая безопасность предприятия – это состояние хозяйствующего субъекта, которое характеризуется организованной совокупностью прагматических факторов:

- 1) защитой от нежелательных воздействий;
- 2) стабильным развитием;
- 3) результативностью жизненно важных процессов;
- 4) независимостью;
- 5) потенциалом в достижении дальнейших целей.

Важно иметь в виду, что наиболее полное представление о системе безопасности предприятия можно получить после изучения принятых документов в рамках концепции безопасности предприятия, комплексной программы обеспечения безопасности предприятия и планов подразделений предприятия по реализации этой программы. Основанная на научной основе система безопасности предприятия является организационной основой создания ее структурного подразделения - службы безопасности.

На предприятии должны реализоваться комплекс мер, прежде всего, по обеспечению экономического роста, что и будет гарантией по экономической безопасности. Эти меры должны охватить все направления деятельности предприятия. В число этих мер входят осуществление деятельности структурной и социальной политики, усиление активности в инвестиционной сфере, продолжение внутренних организационных реформ.

Для решения поставленных задач нужна разработка механизма их реализации. Механизм функционирования службы экономической безопасности на предприятии включает в себя следующие элементы:

- объективный и всесторонний мониторинг, в целях обнаружения и прогнозирования внутренних и внешних угроз экономической безопасности;
- отслеживание положительных тенденций в обеспечении безопасности, выявление источников, факторов развития этих тенденций, условий их проявления, возможностей распространения;
- анализ внутренних и внешних угроз, устранение условий и обстоятельств, стимулирующих дальнейшее их развитие.

Основным элементом механизма обеспечения экономической безопасности предприятия является деятельность по выявлению и предупреждению внутренних и внешних угроз безопасности, а именно:

- необходимо направить внимание на опыт зарубежных стран в плане обеспечения экономической безопасности;
- разработать специальные программы, направленные на обеспечение экономической безопасности предприятия;
- проводить экспертизу всех документов, договоров, нормативных актов, постановлений в их взаимосвязи для выяснения их направленности на укрепление безопасности предприятия.

Таким образом, проблема обеспечения экономической безопасности предприятия требует решения, относящегося абсолютно ко всем предприятиям и организациям, ведущих свою деятельность в рыночных условиях. Обеспечивать экономическую безопасность необходимо от внешних и внутренних воздействий, нарушающих нормальное функционирование хозяйственной деятельности. Для максимального обеспечения службы экономической безопасности предприятия необходимо:

- 1) выявление недостатков и противоречий в законодательстве с целью минимизации налогов и сборов;
- 2) выработка рекомендаций по достижению компромиссных решений по ликвидации препятствий для развития бизнеса;
- 3) определение связей с организованной преступностью, коррумпированными чиновниками;
- 4) обнаружение уровня профессионализма партнеров, психологии их поведения;
- 5) разработка и осуществление механизмов противодействия деятельности недобросовестных конкурентов, предупреждения внеплановых налоговых проверок, мошеннических действий [5].

Мы считаем, что работа службы экономической безопасности в отличие от работы других служб является в первую очередь организационной, согласовывающей и должна характеризоваться комплексностью, более широким подходом к разрешаемым проблемам, спецификой используемых методик, привлечением ресурсов различных служб предприятия к решению проблем. Только в этом случае мы достигнем органичное дополнение и повышение надежности функционирования предприятия.

Из вышесказанного мы можем сделать вывод о том, что улучшение работы службы безопасности может достигаться путем:

- 1) расширения сферы влияния службы безопасности;
- 2) усиления влияния службы безопасности;
- 3) совершенствования взаимодействия службы экономической безопасности с подразделениями предприятия;
- 4) совершенствования взаимодействия с внешней средой.

Для борьбы с угрозой экономической безопасности должна быть сформирована стратегия экономической безопасности, следовательно, необходимо отслеживать и оценивать внутренние и внешние угрозы, способные проявлять дестабилизирующее влияние на экономику.

Таким образом, роль службы безопасности — минимизация внешних и внутренних угроз экономическому состоянию субъекта предпринимательства, в том числе его финансовым, материальным, информационным, кадровым ресурсам, на основе разработанного и реализуемого комплекса мероприятий экономико-правового и организационного характера. Служба безопасности на предприятии — это не излишество, а реальная необходимость, призванная на основе эффективного использования корпоративных ресурсов создавать условия для развития бизнеса, своевременно предупреждать возможные хозяйственные риски. А силы и элементы структуры службы безопасности должны быть достаточными для того, чтобы обеспечить экономическую безопасность бизнеса.

Список литературы

1. *Архипов А. Экономическая безопасность: оценки, проблемы, способы обеспечения / А. Архипов, А. Городецкий, Б. Михайлов // Вопросы экономики. - 2014. - 27с.*
2. *Бредихин А.П. Экономическая безопасность хозяйственных систем /А. П. Бредихин, А. В. Колосова. –М., 2012. - 125с.*
3. *Герасимов Д.А. Экономическая безопасность российской государственности: экономико - правовые аспекты / Д.А. Герасимов - СПб., 2011. -316с.*
4. *Логинов Е.Л. Актуальные проблемы экономико-правового обеспечения экономической безопасности / Логинов Е.Л., Лукин В.К., Чечулина Ю.С. - Краснодар, 2012. - 128с.*
5. *Методика информационной безопасности / Уфимцев Ю.С., Буянов В.П., Ерофеев Е.А. и др.; Моск. акад. экономики и права. - М.: Экзамен, 2014. - 542с.*

ОСОБЕННОСТИ РАЗВИТИЯ НЕКОТОРЫХ ИНСТИТУТОВ ГРАЖДАНСКОГО ПРАВА В ГОДЫ ВЕЛИКОЙ ОТЕЧЕСТВЕННОЙ ВОЙНЫ

Тимофеева Алла Александровна

кандидат исторических наук, доцент

Бледнова Анна Дмитриевна

бакалавр

*Владивостокский государственный университет экономики и сервиса,
Владивосток, Россия.*

***Аннотация.** 2020 г. – год памяти и славы заполнен важнейшими событиями в ознаменование 75-летия Великой победы СССР над фашистской Германией. Поисковые работы, акции «Бессмертный полк», «Дерево победы», издание неизвестных ранее документов, научные конференции и форумы направлены на сохранение исторической памяти, которая, по выражению В.В. Путина «Является нашей совестью и нашей ответственностью». «Хакеры» истории не прекращают попытки «вольной» интерпретации событий Второй мировой войны, ставя под сомнение роль СССР в победе, которая достигалась не только на фронтах. Великая Отечественная война внесла серьезные коррективы, в том числе и юридического характера в систему государственной власти в СССР, но многое сегодня требует переосмысления с позиций современности. Изменения гражданского права в военные годы не стали, к сожалению, предметом активного научного исследования, и в данной статье делается попытка освещения некоторых институтов гражданского права в годы войны, определения их влияния на проиближение долгожданной победы. В основе методологии – сравнительно-правовой и исторический подходы, дающие возможность изучения явлений с позиции сегодняшнего дня и периода войны.*

***Ключевые слова:** Великая Отечественная война, цена победы, право, законодательство, гражданско-правовое регулирование, собственность, правовой механизм, гражданское право, конфискация, реквизиция, vindикация, институты гражданского права, Вторая мировая война.*

75-летие победы СССР в Великой Отечественной войне – величайшее событие в истории Российского государства. Обращение к этой теме – и благодарность потомков, и возможность расширения знаний о суровых днях

войны. По образному выражению Александра Сергеевича Пушкина, «Уважение к минувшему – вот черта, отличающая образованность от дикости. Гордиться славою своих предков не только можно, но и нужно!». Великая Отечественная война стала большой проверкой на прочность для всего советского общества, затронув все сферы жизни советских граждан, в том числе и правовую систему государства. Гражданское право, хоть и не претерпевало серьезных изменений, но все же трансформировалось, подстраиваясь под условия военного положения в стране. Апологеты «общемировых и общественных общечеловеческих ценностей», выборочно используя выдержки из нормативно-правовых актов изучаемого периода, усиленно проводили мысль о «кровожадной» советской системе и «карательном» законодательстве. Не идеализируя правовые отношения в СССР, важно изучить опыт законодательства в чрезвычайных условиях, оценить степень изменений в гражданском законодательстве в годы Великой Отечественной войны, выделить особенности некоторых институтов гражданского права и оценить их роль для нашего времени.

Существующая ныне реальность (несовершенство некоторых институтов гражданского права, возникновение коллизий в судебной практике) делает необходимым новое осмысление изменений в праве во время Великой Отечественной войны, актуализирует тему исследования. Многие научные работы, опубликованные к «круглым датам» войны, также подчёркивают актуальность данной темы на современном этапе [1].

Задача данного исследования – определить особенности развития некоторых институтов гражданского права, попытка дать оценку данных преобразований для исхода войны. Теоретико-методологическая основа исследования – принцип историзма, анализ изменений гражданского законодательства и определение их роли для государства и приближения победы с позиций современника как военного периода, так и сегодняшнего дня.

Некоторые положения гражданского законодательства, по сути, сохранились и действуют поныне, при этом, по мнению И.А. Покровского «Современное гражданское право несовершенно, не лишено проблем, в число которых входит институт собственности, владения, обязательства и наследственное право как подотрасль гражданского. Особый правовой режим и чрезвычайные меры – не «свойства тоталитаризма», а результат влияния внешнеполитических событий на национальное законодательство. Изменение гражданского права, без сомнения, укладывается в рамки международно – правовой практики в условиях войны.» [2].

Основным правовым документом, служившим для регулирования всех сфер общественной деятельности в Советском государстве ко времени начала Великой Отечественной, была Конституция СССР 1936 г. с дальнейшими изменениями в ней [3]. Законы и указы Конституции обеспечивали стабиль-

ное существование и функционирование Советского государства в мирное время. Однако, наступление фашистской Германии без объявления войны, нарушившее Пакт о ненападении 1939 г., резко изменило сложившуюся ситуацию в стране. Советское правительство понимало необходимость незамедлительного перевода всех сфер социальной жизни на новый, военный лад и введение новой внутренней и внешней политики, отвечающей условиям этого сложного времени.

В Великую Отечественную войну указы государственных нормотворческих органов продолжали выступать в качестве основного средства внедрения в жизнь политики Советского государства, служили средством реализации его основных функций. Изменения общественных отношений определялись главным образом военными обстоятельствами, преследовали главную цель – добиться скорейшей победы над врагом. Советское право в целом и каждая его отрасль играли важную роль в мобилизации потенциала страны для отпора противнику, в укреплении дисциплины и соблюдении существующего правопорядка. Именно поэтому, можно сказать, вся правовая деятельность Советского государства была направлена на решение возникших проблем военного времени.

Некоторые историки считают, что советское гражданское право не претерпело существенных изменений, аргументируя это тем, что во время Великой Отечественной войны не было издано нового Гражданского кодекса и иных нормативных актов, существенным образом повлиявших на законодательство того тяжелого времени. Однако данную точку зрения можно поставить под сомнение. Безусловно, советская правовая система, сложившаяся в довоенный период в основном сохранилась и после вступления СССР в войну, но оперативное формирование чрезвычайных органов, институтов и отношений не могло не сказаться на системе права и правовом регулировании, что уже доказывает трансформацию советского гражданского законодательства.

Аксиома, что военное положение влияет на все сферы жизни общества, и институты гражданского права здесь – не исключение. Актуальность развития гражданско-правовых институтов в целях регулирования общественных отношений в условиях войны подчеркивалась еще доктором юридических наук РСФСР Д. М. Генкиным: «Охватывая все стороны хозяйственно-политической жизни нашей страны, Великая Отечественная война оказывает большое влияние и на гражданско-правовые отношения, ставит перед советским гражданским правом ряд проблем, которые необходимо решить незамедлительно» [4, с. 1]. С точкой зрения историка невозможно не согласиться, ведь именно в военный период перед обществом особо остро встают вопросы, которые требуют незамедлительного решения для стимулирования общества, перестройки его на новый военный лад.

В условиях войны особое значение приобретали: охрана социалистической собственности, последовательное проведение хозрасчета, строжайшей дисциплины в исполнении обязательств и борьба за полную мобилизацию всех ресурсов и т.д. Для их реализации проводились мероприятия, к разрешению которых было призвано и советское гражданское право: особое место в годы Великой Отечественной войны стали занимать вопросы организации снабжения Советской Армии.

Советская экономика, основанная на господстве государственной собственности, оказалась вполне подготовленной к ведению такой широко-масштабной и затяжной войны, какой являлась Великая Отечественная. Народные комиссариаты СССР могли по необходимости распределять и перераспределять материальные и трудовые ресурсы страны, излишки материалов и оборудования, списывать убытки предприятий. Осуществление вышеперечисленных мероприятий в отношении собственности потребовало создания необходимой правовой основы для отношений, возникающих по вопросам производства и приобретения необходимого для вооруженных сил имущества. При этом экономические достижения страны в области военного снабжения в годы войны были ничуть не меньше, чем военные достижения на фронте.

Главной особенностью нужного времени была срочная эвакуация имущества. В связи с данным мероприятием возникало множество проблем, в число которых входили: охрана социалистической собственности, защита от потерь, хищений, вредительства. Постановление СНК СССР и ЦК ВКП(б) от 12 мая 1943 г. [5, с. 297]. определяло, в частности, что «в случае гибели лошадей граждане и колхозники а также служащие совхозов, виновные в этом, обязаны были возместить причинённый ими вред государству в раз-мере тройной стоимости лошадей, которые погибли по их вине».

Сужалась сфера договорных отношений, усиливался принцип целевого назначения, в связи с чем складывалась система целевых имущественных фондов. Плановые задания являлись основанием для возникновения обязательств даже без заключения соответствующего договора. Это в значительной мере противоречило основополагающим нормам гражданского законодательства того времени.

В институте сделок также происходили изменения. Важным является факт того, что на территории, оккупированной врагом, советские законы считались действующими, поэтому все гражданско-правовые сделки, совершенные на этих территориях, не соответствовавшие советским законам или вовсе нарушавшие интересы советского государства признавались недействительными. Следует отметить, однако, что почти все особенности и изменения в гражданском праве в годы войны касались собственности граждан и виндикации.

Управление имуществом осуществлялось в соответствии с требованием хозяйственного расчета. Много было сделано для защиты прав и законных интересов советских граждан. Законодательство военного времени в особом порядке защищало жилищные права военнослужащих и их семей. За военнослужащими, которые призывались в действующую армию, сохранялась их жилая площадь, а квартирная плата за пользование жилым помещением вообще не взималась. Для членов семей военнослужащих был установлен льготный размер квартирной платы, что в значительной мере облегчало жизнь людей.

Особый жилищно-правовой статус имели также лица, эвакуированные на Восток. По прибытию на новое место они получали жилую площадь, а их прежняя жилая площадь поступала в распоряжение местных органов власти. При возвращении они могли требовать восстановления своих прав при соблюдении следующих условий: эвакуация должна быть документально оформлена; квартирная плата должна своевременно вноситься; лица, лица, проживающие там ранее, должны быть выселены из квартиры.

Достаточно остро встал вопрос о защите права собственности и совершенствовании института виндикации, так как в ходе военных событий имущество многих лиц временно вышло из их обладания. В связи с военной ситуацией расширялись права государства в отношении объектов права частной собственности. Так граждане были обязаны сдать радиоприемники, трофейное имущество и т.д. Тем самым расширялась сфера административно-правового регулирования в области имущественных отношений. С точки зрения субъектного права государство лишало право собственности такого признака, как абсолютность, ставя интересы государства выше интересов конкретной личности, что объяснялось (и вполне убедительно!) сложным положением в стране и необходимостью коллективных усилий для приближения долгожданной победы. Такой подход определил применение в годы Великой Отечественной войны институт виндикации и практики широкого распространения виндикационных исков. Важнейшие аспекты проблемы – основания и пределы виндикационной защиты права собственности, объем требований по виндикационному иску, предоставление доказательств, необходимых для его удовлетворения [6, с.164].

Из всего комплекса вопросов о защите права собственности особенное значение в условиях войны приобрел вопрос о правилах ст. 60 ГК РСФСР, т. е. об ограничении возможности виндицировать вещь, попавшую добросовестному приобретателю. Во время войны истцами по виндикационному иску являлись, как правило, лица, особенно пострадавшие в результате нападения фашистских войск на нашу страну. Виндикация имела задачей вернуть разоренному собственнику ту часть утраченного имущества, ко-

тору ему удалось обнаружить в чужих руках. В таких случаях интересы собственника заслуживали особо внимательного отношения и вызывали больше сочувствия, чем интересы владеющего его имуществом добросовестного приобретателя, защищаемого ст. 60 ГК РСФСР. Дальнейшие попытки ограничить применение ст. 60 ГК РСФСР продвигались в направлении урезания категории собственников, которым она не препятствовала истребовать имущество.

Во время войны, когда вопрос об охране имущества колхозов приобрел особое значение, усилилась тенденция к приравниванию кооперативно-колхозной собственности к государственной. Постановление Пленума Верховного суда СССР от 22 апреля 1942 г. поставило вопрос о возврате отчужденного во время эвакуации скота, принадлежавшего совхозам и колхозам, т. е. вопрос о скоте, составляющем социалистическую собственность.

Особую роль во время войны стало играть и право владения: расширилась практика присвоения предприятиями бесхозного или находящегося в их пользовании имущества, купля-продажа часто заменялась простой передачей имущества от госоргана к госоргану. Вместе с тем распределительные (относительно ресурсов, оборудования, сырья и проч.) права наркоматов расширялись, так же как и внутренний хозрасчет предприятий. Сильно упрощался порядок подрядного строительства и составления сметной документации.

Условия войны диктовали необходимость внесения определённых дополнений в действующее гражданское законодательство. Новацией времени стала такая чрезвычайная мера регулирования в гражданско-правовой сфере, как реквизиция, суть которой – изъятие у граждан имущества, имеющегося в их личной собственности. Реквизиция, безусловно, была нарушением общепризнанного принципа неприкосновенности частной (весьма ограниченной в то время!) собственности, но это – ответ на требования сложного военного времени. Мероприятие не было масштабным, осуществлялось в той или иной местности, при проведении внешней военной операции если требовались – переправочные средства, лошади и т.д. Порядок учёта и использования конфискованного имущества был регламентирован в СНК СССР в апреле 1943 г. [7]. Важно отметить, что жестокость норм права в тех условиях не являлась особенностью российского государственного устройства. Чрезвычайные меры, ограничивавшие в праве граждан, проводились, в частности, с 1940 г. и в Великобритании. Качество войны – как писал в своем время известный кинорежиссёр А. Довженко, – это качество организации общества народа, вовлеченность которого борьбу с врагом, показательно. За четыре года добровольные взносы советских людей в фонд обороны составили около 118,2 млрд. руб., что почти равнялось среднегодовому расходу наркоматов обороны [8, с. 250].

Наследственное право, как еще одну подотрасль гражданского права, также нельзя оставить без внимания. В связи с войной, когда сотни людей ежедневно погибали, был в значительной мере расширен круг наследников. Кроме детей, супруга и иждивенцев, как это было ранее, Указ Президиума Верховного Совета СССР от 14 марта 1945 г. предоставил право наследования трудоспособным родителям, братьям и сестрам. Каждый гражданин мог по завещанию оставить всё своё имущество или часть его одному или нескольким лицам из числа упомянутых в Указе, а также государственным органам или общественным организациям. Однако завещатель не мог лишить своих несовершеннолетних детей и других нетрудоспособных наследников доли, которая причиталась бы им при наследовании по закону. При отсутствии лиц, указанных в законе, имущество можно было завещать любому лицу.

Великая Отечественная война – не просто исторический факт, а колоссальное событие, имеющее огромное значение для Российского государства. Являясь одним из самых крупных исторических процессов, война раскрыла недостатки советского права, в том числе и гражданского. Тяжело поспорить с тем, что именно это событие (наравне с иными обстоятельствами) в значительной мере повлияло на дальнейшее развитие многих институтов гражданского права.

Исследуемая отрасль права все же претерпевала преобразования, трансформировалась, подстраиваясь под условия военного положения в ущерб уже устоявшимся и законодательно закрепленным принципам. Война стала не только «большой проверкой на прочность» для всего общества, но и испытанием для гражданского законодательства, претерпевающего изменения почти во всех своих институтах.

Изменения и дополнения действующего гражданского законодательства были ответом на запросы военной и гражданской жизни советского общества в военные годы, но и сегодня «наличие внешнеполитического и внутрисполитического дискурса по поводу исторической памяти о войне, доказывает, что Великая Отечественная война никогда не будет только прошлым, только экстремальным историческим опытом – она присутствует в настоящем» [8, с. 65].

Необходимо помнить, что нынешний пересмотр военных лет – это не только попытка вспомнить тяжелые времена, колоссально изменившие все сферы жизни в Советском союзе, но и возможность обратить внимание на проблемные аспекты, найти историческое обоснование вносимым в законодательство тех лет изменениям, а также поставить под сомнение совершенство некоторых институтов современного гражданского права, и как результат, сформировать основу для дальнейшего изучения и совершенствования гражданско-правовой науки.

Нельзя не согласиться с мнением о том, что и сейчас Российская Федерация, пройдя многочисленные историко-политические испытания на прочность, не располагает безупречным законодательством. Государство еще не пришло к целостному решению существующих поныне юридических проблем, приводящих к правовым коллизиям. Именно поэтому оно является предметом активного исследования многих историков и ученых-правоведов.

Список литературы

1. Давидян Ю.С. *Вопросы гражданского процесса в период великой отечественной войны* [Электронный ресурс]: Ю.С. Давидян // *Юридический вестник Самарского университет*. – 2015. – Т.1 – N 4. – С. 103-106. – Режим доступа: <https://cyberleninka.ru/article/n/voprosy-grazhdanskogo-protsessa-v-period-velikoy-otechestvennoy-voyny>

2. Покровский И. А. *Основные проблемы гражданского права* / И. А. Покровский; МГУ им. М. В. Ломоносова. – М. : Статут, 1998. – 353с.

3. Конституция (Основной закон) Союза Советских Социалистических Республик (утверждена постановлением Чрезвычайного VIII Съезда Советов Союза Советских Социалистических Республик от 5 декабря 1936 г.) в редакции от 1 марта 1941 г., [Электронный ресурс]: – Режим доступа: https://constitution.garant.ru/history/ussr-rsfsr/1936/red_1936/3958682/

4. Генкин Д. М. *Великая Отечественная война и вопросы гражданского права* // *Ученые записки ВИНУН. Выпуск III / Под ред. И. Т. Голякова. М., 1944. – с. 3-30.*

5. *Постановление СНК СССР и ЦК ВКП(б) № 2073-877сс “О плане военного судостроения на 1941 г.” – 19 октября 194, [Электронный ресурс]: – Режим доступа: <http://istmat.info/node/58491>*

6. Пономарев М.В. *Развитие институтов гражданского права в период великой отечественной войны* [Электронный ресурс]: М.В. Пономарев // *Журнал российского права. – 2010. – №3. – С. 164-170. . – Режим доступа: <https://cyberleninka.ru/article/n/razvitie-institutov-grazhdanskogo-prava-v-period-velikoy-otechestvennoy-voyny/viewer>*

7. *Об утверждении положения о порядке учета и использования национализированного, конфискованного, выморочного и бесхозяйственного имущества: Постановление СНК СССР от 17 апреля 1943 № 404 // СП СССР 1943 №6.*

8. *История Отечества: люди, идеи, решения : Очерки истории России IX - нач. XX в. / Сост. С. В. Мироненко. - М. : Политиздат, 1991. - 365 с.*

9. Камынин В. Д. Историческая память о Великой Отечественной войне как фактор формирования общественного сознания, [Электронный ресурс]: В. Д. Камынин // Известия Уральского государственного университета. Сер. 1, Проблемы образования, науки и культуры. – 2011. – N 1 (86). – С. 59-65. – Режим доступа: <https://journals.urfu.ru/index.php/Izvestia1/article/view/60>

10. Зимелева М. В. Война и право собственности // Советское право в период Великой Отечественной войны. Часть I / Под ред. И. Т. Голякова. М., – 1948.

ОСОБЕННОСТИ РАССМОТРЕНИЯ ДЕЛ О ПОНУЖДЕНИИ ЮРИДИЧЕСКОГО ЛИЦА СОЗВАТЬ ОБЩЕЕ СОБРАНИЕ КРЕДИТОРОВ

Багаев Ахмед Исмаилович

магистрант

Институт управления РАНХиГС

Россия, г. Волгоград

Аннотация. Статья посвящена правовой природе понуждения юридического лица к созыву общего собрания кредиторов. Автор разбирает ситуации, при которых возможно обратиться в Арбитражный суд с иском о понуждении созыва общего собрания кредиторов, а также анализирует имеющуюся судебную практику.

Ключевые слова: общее собрание кредиторов, корпоративный конфликт, акционерное общество.

INTELLECTUAL PROPERTY IN THE CONDITIONS OF TECHNICAL PROGRESS

Annotation. The article deals with the legal nature of forcing a legal entity to convene a general meeting of creditors. The author examines situations in which it is possible to apply to the Arbitration Court for the convening of a general meeting of creditors, as well as to analyse existing jurisprudence.

Key words: General meeting of creditors, corporate conflict, joint stock company.

Одним из видов корпоративных споров, выступает спор о созыве общего собрания юридического лица путем понуждения самого общества к этому.

Следует отметить, что этот способ защиты прав сторон корпоративного конфликта является сравнительно новым и его особенности раскрываются в ст. 225.7 АПК РФ.

В ходе анализа содержания ст. 225.7 АПК РФ установлено, что основными особенностями рассмотрения споров о понуждении юридического лица к созыву общего собрания выступают:

1. Меньший срок рассмотрения спора;
2. Незамедлительная реализация вынесенного судом решения без чет-

кого определения сроков;

3. Применением сокращенных сроков обжалования судебного решения по данному корпоративному спору.

На основании п. 8 ст. 55 Федерального Закона об акционерных обществах, когда в установленный срок советом директоров АО (наблюдательным советом) решение о созыве внеочередного собрания акционеров не принимается, или же наоборот, решение об отказе в таком созыве, акционеры или орган управления юридического лица, выступивший с подобным требованием могут обратиться по этому спору в арбитражный суд в рамках действующего корпоративного спора и понуждении АО к проведению общего собрания акционеров.[5]

Кроме того с подобным правом о понуждении к действиям по проведению общего собрания органу управления юридического лица могут обратиться в суд, когда ежегодное собрание в планируемые сроки не созывается.

Суд устанавливает наличие оснований для не принятия АО решения о созыве собрания, и в случае их отсутствия, требование истца в рамках разрешения данного корпоративного спора, удовлетворяет. Одновременно судом назначается круг лиц, на которых возлагается право созыва и проведения собрания участников.

Ответчиками по делам, в рамках рассмотрения обозначенной категории корпоративных споров, выступает непосредственно юридические лица.[1]

Основываясь на судебной практике, 5 ноября 2019 года гр. Красулина С.Н., являющаяся акционером общества, владеющим 51-й обыкновенной именной акцией, обратилась в Арбитражный суд Москвы к АО "Транспортинг-ПД" с требованием о созыве внеочередного общего собрания акционеров в форме совместного присутствия акционеров для обсуждения вопросов повестки дня и принятия решений по вопросам, поставленным на голосование, со следующей повесткой дня: 1) О досрочном прекращении полномочий генерального директора АО "Транспортинг-ПД" Дмитриевой М.Е.; 2) Об избрании генерального директора АО "Транспортинг-ПД". Основанием послужило непринятие генеральным директором АО решения о созыве внеочередного общего собрания.[6]

Арбитражный суд г. Москвы, на основании ст.ст. 48, 55 Закона об АО и ст.ст. 9, 65, 66, 71, 102, 110, 121, 123, ч. 4 ст. 137, 156, 167-171, 180, 181 АПК РФ обязал АО не позднее 50 (пятидесяти) календарных дней с даты вступления в силу судебного акта созвать и провести по адресу места нахождения регистратора общества внеочередное собрание акционеров со с заявленной истцом повесткой.

Таким образом, можно заключить, что введение в отечественное законо-

дательство нового способа решения корпоративных споров является очень злободневным и обоснованным решением, так его применение связано с обеспечением надлежащей степени защиты права лиц, которые требуют созыва собрания по непосредственному участию в управлении юридическим лицом. Помимо этого применение данного способа также обеспечивает интересы остальных участников, третьих лиц и самого юридического лица, профилактику возможных корпоративных правонарушений.

На данном этапе в правоприменительной практике наиболее часто споры относительно понуждения созыва общего собрания участников рассматриваются в основном в отношении АО.[2]

Вместе с тем, необходимо отметить, что право на созыв внеочередного собрания участников юридического лица есть также не только в АО, но и в иных коммерческих организациях корпоративного типа (например, сельскохозяйственных и производственных кооперативах).

Закон об акционерных обществах предусматривает две ситуации, при которых возможно обратиться в арбитражный суд с требованием понудить АО созвать общее собрание акционеров:

1. Когда требование о созыве внеочередного собрания акционеров;
2. Когда идет речь о созыве ежегодного планового общего собрания акционеров.

Необходимо отметить, что действующее законодательство определяет круг лиц и органов общества, обладающие правом на проведение внеочередного общего собрания акционеров.

В их число, как правило, входят:

- ревизор либо ревизионная комиссия АО;
- аудитор АО;
- акционеры, имеющие не менее десяти процентов голосующих акций АО.

Отечественное законодательство содержит исчерпывающий перечень оснований для отказа в созыве:

- несоблюдение установленного порядка предъявления соответствующего требования;

- если вопросы повестки дня предстоящего собрания не входят в компетенцию либо не соответствуют требованию соответствующих нормативных правовых актов. Например, некоторые вопросы, в соответствии с п. 3 ст. 49 Закона об АО, могут выноситься на общее собрание акционеров исключительно на основании предложения совета директоров АО, а не каких-то других органов общества.

В случае, когда в определенный законом срок, решение о созыве внеочередного собрания акционеров АО не принимается по определенным причинам или принимается, наоборот, решение об отказе в таком созыве, то соответствующий орган либо компетентное должностное лицо АО, выдвига-

ющее требование о созыве общего собрания обладают правом обратиться в суд с соответствующим иском о понуждении АО провести общее собрание.

При отсутствии в отдельных юридических лицах совета директоров как органа управления, представляется неправильным возложение выполнения решения о понуждении к созыву общего собрания к любому органу, в компетенцию которого входит решение вопросов о проведении общего собрания участников.[2]

Необходимо отметить, что как правило, решение о понуждении вынесенное арбитражным судом подлежит незамедлительному исполнению, если срок выполнения не указан в самом решении суда.

Что касается сроков обжалования, то действующее законодательство в отношении обжалования данного вида корпоративных споров устанавливает также сокращенные сроки обжалования. В частности, в апелляционной инстанции – в течение десяти дней со дня принятия.[3]

В целом, введение в отечественное законодательство такого способа решения корпоративных споров является очень злободневным и обоснованным решением, так его применение связано с обеспечением надлежащей степени защиты права лиц, которые требуют созыва собрания по непосредственному участию в управлении юридическим лицом. Помимо этого, применение данного способа также обеспечивает интересы остальных участников, третьих лиц и самого юридического лица, профилактику возможных корпоративных правонарушений.

Использованные источники

1. *Кужилина, Е.В. Корпоративный конфликт: назначение генерального директора/ Е.В. Кужилина. – Текст : непосредственный// Жилищное право. – 2018. – № 10. – С. 102.*
2. *Кужилина Е.В. Указ. соч. – С. 104.*
3. *Лаптев, В.А. Корпоративное право: правовая организация корпоративных системы: монография/ В.А. Лаптев. – М.: Проспект, 2019. – С. 183.*
4. *Решетникова И.В. Особенности арбитражного производства: учебно-методическое пособие/. – М.: Юстиция, 2019. – С.218.*
5. *Федеральный закон «об акционерных обществах» (ред. от 04.11.2019, с изм. от 07.04.2020) // СПС «КонсультантПлюс».*
6. *Город федерального значения Москва. Арбитражный суд города Москвы. Решение Арбитражного суда города Москвы от 20.04.2020 г. по делу № А40-315461/19-173-173/ Город федерального значения Москва. Арбитражный суд города Москвы. – Доступ из СПС Электронное правосудие (дата обращения 14.05.2020) – Текст : электронный.*

СОДЕРЖАНИЕ КОРПОРАТИВНЫХ КОНФЛИКТОВ

Багаев Ахмед Исмаилович

магистрант

Институт управления РАНХиГС

Россия, г. Волгоград

Под корпоративным конфликтом понимается возникшее противоречие между органами управления акционерного общества и его акционерами, либо если оно затрагивает интересы АО в ходе предпринимательской деятельности или успешного решения уставных задач, достижение которых возможны только при возможности преодоления такого конфликта, носящего ярко выраженный корпоративный характер. В данном случае под противоречием понимается любое разногласие либо спор, возникшие между органом АО и его акционером из-за участия последнего в работе АО.

По мнению других авторов, корпоративный конфликт – это нарушение прав и законных интересов сторон в ходе совершения неправомерных действий либо самих сторон, либо органов управления АО.[6]

Подобное понимание сущности корпоративного конфликта присуще, в частности, Кодексу корпоративного управления Банка России, утвержденому письмом от 10 апреля 2014 года № 06-52/2463.[1]

В доктрине понятие корпоративного конфликта толкуется по-разному. Например, О.В. Осипенко данный конфликт понимает прежде всего как долгие продолжающиеся разногласия акционеров и топ-менеджеров, и органов управления АО, и обществом в целом (одна сторона корпоративного конфликта) – и органов государственного управления (правоохранительных, надзорных, контрольных, антимонопольных и т.п.), и дебиторов и кредиторов АО, и населения определенного региона или муниципального образования, и другие контрагенты.[2]

Авторы выделяют различные формы злоупотребления правами участников корпоративных конфликтов. Согласно В.И. Добровольскому к ним относятся:[3]

1. Несвоевременное уведомление акционера о дате проведения общего собрания.

2. Ненадлежащее (самовольное) распоряжение правом на созыв повтор-

ного общего собрания акционеров для рассмотрения вопроса о возможности принятия им решения в противовес позиции держателя контрольного пакета акций АО.

3. Фальсификация протоколов общего собрания акционеров.
4. Злоупотребление правом обжалования решений общего собрания акционеров (для оспаривания законных сделок и т.п.).
5. Ведение двойного реестра акционеров АО.
6. Злоупотребление правом за счет обжалования сделок и решений общего собрания АО ненадлежащим субъектом (не акционером).
7. Препятствование акционеру участвовать в общем собрании и голосовании.
8. Злоупотребление правом незаконным владельцем акций.
9. Игнорирование при подсчете голосов акций тех, кому суд запретил голосовать.
10. Обжалование сделок, которое не предоставлено акционеру.
11. Неправильный подсчет сроков исковой давности по таким конфликтам.

В отношении правового регулирования содержания корпоративного конфликта в Российской Федерации, следует отметить то, что отсутствует отдельный Корпоративный кодекс.

Применив метод исторического анализа, отмечу, что преобладающий интерес к деятельности АО возник в РФ в 1990-х годах, когда происходили целые акционерные войны, в ходе которых происходило формирование крупных корпораций федерального и регионального уровня.

В целях установления строгого контроля за корпорациями в это время применялся широкий спектр сил и средств, приведший к концентрации акций в руках одной группы лиц (путем "размытия" акций и ряда иных спорных инструментов недобросовестных собственников).

В начале 2000-х годов в России стали происходить массовые недружественные поглощения средних компаний крупными корпорациями.[4]

В настоящее время нормативно-правовую базу урегулирования корпоративных конфликтов, в основном, составляют нормы ГК РФ и Арбитражного процессуального кодекса Российской Федерации, специализированное федеральное законодательство, а также решения правоприменительной практики, в том числе постановления Конституционного Суда РФ.[5]

Подводя промежуточный итог можно сказать, что в качестве субъектов корпоративных споров можно выделить:

1. Коммерческих юридических лиц;
2. Некоммерческое партнерство;
3. Некоммерческие организации, объединяющие коммерческие и ИП;

4. Саморегулируемые некоммерческие организации.

Кроме того, в качестве субъектов корпоративных споров также могут выделяться не именно учредители, участники и члены органов управления, а также компетентные государственные и муниципальные органы управления и их должностные лица и нотариусы с профессиональными участниками рынка ценных бумаг РФ. Так же следует отметить, что если в качестве корпоративных споров, вытекающих из конфликтов выделяют также споры по искам о признании сделок АО недействительными и по обжалованию соответствующих решений органов управления, то субъектами в данном конкретном случае могут быть и граждане без статуса ИП.

Главными элементами содержания корпоративных конфликтов выступают: предмет, субъекты и объекты. Предметом является противоречие, возникшее между сторонами (субъектами) корпоративного конфликта, под объектом понимаются интересы АО в предпринимательской деятельности необходимые для успешного решения уставных задач, достижение которых возможны только при возможности преодоления такого конфликта.

Наконец, следует также отметить, что если в качестве корпоративных споров, вытекающих из конфликтов выделяют также споры по искам о признании сделок АО недействительными и по обжалованию соответствующих решений органов управления, то субъектами в данном конкретном случае могут быть и граждане без статуса ИП.

В РФ в целом имеются три группы источников, регулирующих корпоративные конфликты в РФ: кодифицированные федеральные законы (АПК РФ, ГК РФ и т.д.); специализированные федеральные законы (федеральный закон "Об акционерных обществах" и т.д.); решения высших судов и материалы правоприменительной практики.

Использованные источники:

1. *Российская Федерация. Банк России. О Кодексе корпоративного управления : Письмо Банка России от 10.04.2014 г. № 06-52/2463 / Российская Федерация. Банк России. – Тест : непосредственный // Вестник Банка России. – 2014. – № 40. – С. 3.*

2. *Осипенко. О.В. Управление акционерным обществом в условиях реформы корпоративного права/ О.В. Осипенко. – М.: Статут. 2016. – С. 117.*

3. *Добровольский, В.И. Применение корпоративного права: практическое руководство для корпоративного юриста/ В.И. Добровольский. – М.: Волтерс Клувер. 2018. – С. 81.*

4. *Андреев, В.К. Корпоративное право современной России: монография/ В.К. Андреев, В.А. Лаптев. – М.: Проспект, 2017. – С. 27.*

5. *Российская Федерация. Законы. Арбитражный процессуальный кодекс Российской Федерации : от 24.07.2002 № 95-ФЗ / Российская Федерация. Законы. – Текст : непосредственный // Собрание законодательства РФ. – 2002. – № 30. – Ст. 3012.*

6. *Бандурина Н.В. К вопросу о правовом содержании корпоративного конфликта/ Н.В. Бандурина. – Текст : непосредственный // Вестник РГГУ. – 2014. – № 9. – С. 46.*

ЗАПРЕТ НА НЕДОБРОСОВЕСТНУЮ КОНКУРЕНЦИЮ, СВЯЗАННУЮ С ИСПОЛЬЗОВАНИЕМ РЕЗУЛЬТАТОВ ИНТЕЛЛЕКТУАЛЬНОЙ ДЕЯТЕЛЬНОСТИ

Кузьменко Никита Александрович

магистрант

Волгоградский институт управления – филиал Российской академии народного хозяйства и государственной службы при Президенте Российской Федерации, Волгоград, Россия

Конкуренция – это один из мощных двигателей, который влияет на усовершенствование производства, распределение материальных благ, сатисфакцию интересов приобретателей товаров и услуг.

Именно развитие конкурентной среды между субъектами рынка порождает повышение качества продукции и предоставляемых услуг, снижение конечной стоимости для потребителя, а также развитие рыночной инфраструктуры в целом.

Поэтому очень важный аспект честной конкуренции – это соблюдение хозяйствующими субъектами установленных законом запретов, которые направлены на недопущение недобросовестной конкуренции.

Глава 2.1 Закона о конкуренции "Недобросовестная конкуренция" посвящена ранее указанным вопросам, которая указывает на то, что для стабильного функционирования хозяйствующих субъектов на рынке, устанавливаются восемь запретов на конкуренцию¹:

- 1) путем дискредитации
- 2) путем введения в заблуждение
- 3) путем некорректного сравнения
- 4) связанную с приобретением и использованием исключительного права на средства индивидуализации юридического лица, средства индивидуализации товаров, работ и услуг
- 5) связанную с использованием результатов интеллектуальной деятельности
- 6) связанную с созданием смешения

¹Федеральный закон от 26 июля 2006 г. № 135-ФЗ (ред. от 05.05.2020) "О защите конкуренции" // Собрание законодательства РФ. – 2006. – № 31. – Ст. 3434.

7) связанную с незаконным получением, использованием, разглашением информации, составляющей коммерческую или иную охраняемую законом тайну

8) и иные формы недобросовестной конкуренции

Таким образом, в России установлен запрет на недобросовестную конкуренцию, которая связана с использованием результатов интеллектуальной деятельности. Сформулирован он так: "Не допускается недобросовестная конкуренция путем совершения хозяйствующим субъектом действий по продаже, обмену или иному введению в оборот товара, если при этом незаконно использовались результаты интеллектуальной деятельности, за исключением средств индивидуализации, принадлежащих хозяйствующему субъекту-конкуренту"².

Таким образом, существует прямой запрет на осуществление деятельности хозяйствующими субъектами в рамках конкурентных отношений путем введения в оборот товаров и услуг с незаконным применением результатов интеллектуальной деятельности.

В соответствии со ст. 1225 ГК РФ подобными результатами, охраняемыми законом, считаются многие объекты, обладающие общим режимом интеллектуальной собственности вместе со средствами индивидуализации.

Права на такие объекты в РФ защищаются в соответствии с общими положениями ГК РФ о способах защиты гражданских прав.

Стоит уточнить, что законодатель с фактом незаконного использования результатов интеллектуальной деятельности связывает использование таких результатов каким-либо третьим лицом, которое в свою очередь не получило согласие правообладателя, в том случае если оно было необходимо.

Отметим, что имеет место быть в практике УФАС в отдельных регионах необоснованные привлечения к ответственности добросовестно конкурирующих хозяйствующих субъектов. Что подтверждается постановлениями Суда по интеллектуальным правам, которые отменили предписания ФАС. Данный факт отображает реальную необходимость и полезность указанной инстанции для защиты нарушенных прав и восстановления справедливости.

В связи с этим, имеется возможность указать два основных случая легального использования рассматриваемых результатов:

1) в случае получения на то лицензии или согласия правообладателя, которое зафиксировано в установленной законом форме.

2) в случае, когда использование таких результатов дозволено без согласия правообладателя в соответствии с законом. (указанный тезис подтверждается в ст. 1272 и ст. 1280 ГК РФ)

Ранее указанный запрет на недобросовестную конкуренцию, связан в

²Научно-практический комментарий к Федеральному закону "О защите конкуренции" / под ред. Т.А. Батрова, И.Ю. Артемьева. – М.: Статус, 2016. С. 87.

первую очередь с введением товара в оборот. Это означает, что факт производства таких товаров не нарушает антимонопольного законодательства и не принимается за недобросовестную конкуренцию. В связи с этим имеется необходимость понимать в каждом конкретном случае, в какой компетентный орган обращаться за защитой нарушенного права, в антимонопольный орган или в суд.

В итоге, основываясь на правоприменительной практике, можно сделать вывод, что доказыванию при нарушении рассматриваемого запрета подлежит то, что состоят ли субъекты в конкурентных отношениях, имеется ли факт введения товара в оборот отвечающей стороной без установленного законом разрешения, преследовал ли ответчик цель на необоснованное получение преимущества на рынке относительно правообладателя, а также нанесение убытков правообладателю или вреда репутации последнего.

Список использованной литературы

1. *Гражданский кодекс Российской Федерации (часть четвертая) от 18.12.2006 № 230-ФЗ (ред. от 18.07.2019) // Собрание законодательства РФ. – 2006. – № 52. – Ст. 5496.*

2. *Федеральный закон от 26 июля 2006 г. № 135-ФЗ (ред. от 05.05.2020) "О защите конкуренции" // Собрание законодательства РФ. – 2006. – № 31. – Ст. 3434.*

3. *Научно-практический комментарий к Федеральному закону "О защите конкуренции" / под ред. Т.А. Батрова, И.Ю. Артемьева. – М.: Статус, 2016. С. 87.*

ЗАПРЕТ НА НЕДОБРОСОВЕСТНУЮ КОНКУРЕНЦИЮ, СВЯЗАННУЮ С СОЗДАНИЕМ СМЕШЕНИЯ

Кузьменко Никита Александрович

Волгоградский институт управления – филиал Российской академии народного хозяйства и государственной службы при Президенте Российской Федерации, Волгоград, Россия

Одна из форм недобросовестной конкуренции связанная с исключительными правами – смешение. Недобросовестный субъект конкуренции в своей деятельности пользуется достижениями и деловой репутацией других предприятий, а так же средствами индивидуализации.

В Российском праве закреплен запрет на недобросовестную конкуренцию в форме смешения, который установлен ст. 14.6 Закона о конкуренции¹. Причем статья усматривает в составе нарушения, как действие, так и бездействие юридического лица, среди которых можно выделить:

1. Нелегальное использование обозначения тождественного определенному товарному знаку, фирменному наименованию, коммерческому обозначению, наименованию места происхождения продукции или сходного до смешения с ним при помощи размещения на упаковке товара, этикетках, самом товаре или иного использования в отношении продукции, которая продается или другим способом вводится в оборот, а также за счет использования в сети Интернет, в т.ч. размещение в доменном наименовании (доменном имени) и при иных способах адресации.

2. Копирования либо имитации внешнего вида товара, вводимого в оборот юридическим лицом-конкурентом, упаковки товара, этикетки, наименования, цветовой гаммы, фирменного стиля (в комплексе фирменной одежды, оформления зала, витрины) либо иных элементов, способных индивидуализировать данное юридическое лицо или его товар.

Основными средствами индивидуализации на практике выступают: товарный знак, наименование места происхождения товара и фирменное наименование.

¹Федеральный закон от 26 июля 2006 г. № 135-ФЗ (ред. от 05.05.2020) "О защите конкуренции" // Собрание законодательства РФ. – 2006. – № 31. – Ст. 3434.

В таком ракурсе недобровольная конкуренция это конкретные действия, а именно использование коммерческой ценности, различных свойств и известности средств индивидуализации юридического лица – конкурирующего субъекта.

Основной принцип оценки возможности факта смешения судом это субъективное восприятие этого самого потребителя, хотя имеются и иные факторы, а именно внешний вид, упаковка товара, этикетка, наименование, цветовая гамма, фирменный стиль и т.п.

В итоге, для признания факта смешения, необходимо:

1. ассоциативная связь, высокая различительная способность средства индивидуализации у конечного потребителя товаров и услуг.

2. единство товарного рынка, в котором товары и услуги введены в гражданский оборот.

3. имеет место быть вероятность ошибочного выбора товара, в связи с впечатлением связанности товаров между собой.

4. использование элементов оформления оригинального продукта в рамках товарного рынка.

Стоит отметить, что недобросовестная конкуренция рассматриваемого рода способна привести к финансовым потерям сразу нескольких хозяйствующих субъектов, в том числе тех, которые не используют узнаваемые средства индивидуализации.

Действия по смешиванию могут квалифицироваться как недобросовестная конкуренция по тем же самым общим основаниям, установленным Законом о конкуренции, если они: осуществляются предприятием-конкурентом; предполагают своей целью получение преимуществ в предпринимательской деятельности; нарушают антимонопольное законодательство, обычаи делового оборота и т.п.; причиняют убытки или ущерб деловой репутации².

В целом, под смешением как процессом следует понимать прежде всего процесс нарушения антимонопольного законодательства, приводящий к тому, что благодаря заблуждению потребитель товара одного производителя ошибочно отождествляет этот товар с иным товаром другого производителя или допускает несмотря на отличия возможность производства обоих товаров одним производителем.

Следовательно, в ходе такого смешения возникает риск введения потребителя в заблуждение относительно настоящего производителя товара. Поэтому в отечественной практике перед антимонопольными органами могут возникнуть вопросы в части приобретения обозначениями, идентичными товарным знакам, различительной способности, а также о наличии или отсутствии конкурентных отношений между сторонами дела.

²Маслова А.И. Виды недобросовестной конкуренции /А.И. Маслова // Юстиция. – 2019. – № 3. С. 35.

Само понятие «сходство до степени смешивания» широко используется в области правовой защиты фирменного наименования юридического лица. В ГК РФ нет юридического определения этого понятия, но такое определение содержится в нормативно-правовых актах³.

Отметим, что в практике имеются факты отклонения судами требований истца относительно схожести его фирменного наименования с фирменным наименованием ответчика.

Подводя итоги, можно сделать следующие выводы:

1. Отсутствует прозрачная регламентация в нормах ГК РФ всех требований и отличительных свойств, которые относятся ко всем 16 объектам интеллектуальной деятельности и средствам индивидуализации, указанных в перечне п. 1 ст. ст. 1225 ГК РФ.

2. Существует необходимость закрепить правила определения сходства в степени смешения, основываясь не на частях целого, а общем восприятии продукта.

3. В рамках правоприменительной судебной практики установить по рассматриваемой категории споров обязанность оценивать территориальную распространенность товаров и услуг, как истца, так и ответчика.

Список использованной литературы

1. *Гражданский кодекс Российской Федерации (часть четвертая) от 18.12.2006 № 230-ФЗ (ред. от 18.07.2019) // Собрание законодательства РФ. – 2006. – № 52. – Ст. 5496.*

2. *Федеральный закон от 26 июля 2006 г. № 135-ФЗ (ред. от 05.05.2020) "О защите конкуренции" // Собрание законодательства РФ. – 2006. – № 31. – Ст. 3434.*

3. *Маслова А.И. Виды недобросовестной конкуренции /А.И. Маслова // Юстиция. – 2019. – № 3. С. 35.*

4. *Петрова С.Д. Акты финансовых организаций, квалифицируемые в качестве недобросовестной конкуренции /С.Д. Петрова, Э.М. Мкртчян, А.А. Алексеенко // Конкурентное право. – 2019. – № 1. С. 42.*

³Петрова С.Д. Акты финансовых организаций, квалифицируемые в качестве недобросовестной конкуренции /С.Д. Петрова, Э.М. Мкртчян, А.А. Алексеенко // Конкурентное право. – 2019. – № 1. С. 42.

ИСТРЕБОВАНИЕ ИМУЩЕСТВА ОТ ДОБРОСОВЕСТНОГО ПРИБРЕТАТЕЛЯ: ПОНЯТИЕ ДОБРОСОВЕСТНОСТИ И ПРАКТИКА ЕСПЧ

Вронская Мария Владимировна

кандидат юридических наук,

доцент кафедры гражданско-правовых дисциплин

Бледнова Анна Дмитриевна

бакалавр 2 курса, кафедры гражданско-правовых дисциплин

*Владивостокский государственный университет экономики и
сервиса,*

Владивосток, Россия.

***Аннотация.** В настоящее время вопрос об истребовании имущества от добросовестного приобретателя не изучен в полной мере. В данной статье анализируется практика Европейского суда по правам человека об истребовании имущества от добросовестного приобретателя, практика российских судов и точки зрения юристов-теоретиков, изучающих данный вопрос.*

***Ключевые слова:** Добросовестный приобретатель, гражданское право, добросовестность, Европейский суд по правам человека, истребование имущества, виндикация, виндикационный иск.*

Большая часть общественных отношений, возникающих между людьми в процессе их жизнедеятельности, связана с имущественной сферой по поводу приобретения, отчуждения, использования их имущества. Собственность и право на эту собственность проявляется почти во всех сферах жизни гражданина, например, при создании юридического лица, бракоразводном процессе, наследовании имущества, покупке или продаже движимых и недвижимых вещей.

Право собственности является абсолютным правом, то есть собственник вправе не только владеть, пользоваться и распоряжаться, но и вправе требовать неопределенный круг лиц воздерживаться от совершения действий с принадлежащим ему имуществом, воздействовать на него тем или иным образом. Однако тенденции развития гражданского законодательства, толкования ученых юристов и правоприменительная практика позволяют сделать

вывод о том, что абсолютность этого права ограничивается законом. Данные ограничения проявляются при истребовании собственности от добросовестного приобретателя.

Однако, несмотря на то, что российский законодатель отвёл центральное место институту собственности, он не смог дать его детальную правовую регламентацию, в результате чего в судебной практике возникают проблемы, а среди юристов ведутся постоянные споры о составных частях института собственности, например о добросовестном приобретателе, добросовестности, как моральной категории в сфере права.

Проблема определения толкования понятия «добросовестность», применение в судебной практике этой моральной категории весьма актуальна в рамках гражданско-правовой науки. Именно потому известные историки и юристы не перестают вести исследования о том, что же представляет собой добросовестность. Причинами тому является возможность усовершенствовать гражданское законодательство, обогатив его правовой регламентацией и закреплением определения понятия «добросовестность». Анализ соответствующей судебной практики позволит выделить основные признаки, облегчить деятельность судебных органов, усилить эффективность этой деятельности по разрешению споров, возникающих по вопросам добросовестности.

Следовательно, главной целью данного исследования является изучение сложившихся взглядов теоретиков на понятие «добросовестность», изучение в российских судах правоприменительную практики, а также практики Европейского суда по правам человека.

На сегодняшний день добросовестность является одним из понятий, наиболее часто используемым законодателем при формулировании текстов нормативных правовых актов в ситуациях, требующих всесторонней оценки действий участников правоотношений. Так, уже в п.1 статьи 1 Гражданского Кодекса РФ добросовестность выделяется в качестве одного из основных начал гражданского законодательства. А согласно пункту 3 статьи 1 ГК РФ при установлении, осуществлении и защите гражданских прав и при исполнении гражданских обязанностей участники гражданских правоотношений должны действовать добросовестно.

Как известно, гражданское законодательство предусматривает целую главу ГК РФ, посвященную защите имущественных прав. Одним из способов является истребование имущества от добросовестного приобретателя (статья 302 ГК РФ). Добросовестным является приобретатель, который, приобретая имущество, не знал и не мог знать, что ее продавец не имеет права на отчуждение такого имущества (ст. 302 ГК РФ). Согласно закона, добросовестный приобретатель в процессе защиты права собственности на то или иное имущество, должен доказать свою добросовестность, удостоверить в том, что он принял меры и был крайне осмотрителен при приобретении

имущества. К таким доказательствам можно отнести письменные, подтверждающие, что приобретатель был убежден в наличии у продавца всех правомочий на распоряжение имуществом, а именно регистрация собственности в Государственном реестре.

Проблемой определения понятия «добросовестность» занимались многие юристы. В исследовательской среде сложилось два противоположных лагеря, спорящих о наличии в праве связи с моралью. Отражение данного спора прослеживается и в категории «добросовестность». Так, Федин Илья Геннадьевич в своей статье «Добросовестность как правовая категория» рассматривает добросовестность на основании ее признаков, соотносит ее с понятиями права и морали, подтверждая свои рассуждения тем, что законодательство официально признало нравственные категории, в число которых входит и добросовестность, закрепив их в нормативно правовых актах.

С данным утверждением невозможно не согласиться. На сегодняшний день добросовестность является одним из понятий, наиболее часто используемым законодателем при формулировании текстов нормативных правовых актов в ситуациях, требующих всесторонней оценки действий участников правоотношений. Так, уже в п.1 статьи 1 Гражданского Кодекса РФ добросовестность выделяется в качестве одного из основных начал гражданского законодательства. Это свидетельствует о проникновении моральных категорий в правовую среду, становлении морали составной частью права. Включение моральных составляющих в гражданское законодательство вполне очевидно. Мораль и право, как основные общественные регуляторы, несмотря на многочисленные отличия выполняют общую социальную функцию. Следовательно, для более эффективного выполнения этой функции логично использовать два этих регулятора в совокупности.

Петражицкий Л.И. – приверженец противоположной точки зрения – в книге «Права добросовестного владельца на доходы с точек зрения догмы и политики гражданского права» отмечает, что добросовестность нельзя сравнивать, отождествлять с другими нравственными категориями, что добросовестность не противопоставлена безнравственности.

Вместе с тем, логично полагать, что добросовестность и иные моральные категории – очень оценочное понятие, законодательно определение которому дать весьма сложно. Именно поэтому в своей книге «Оценочные понятия гражданского права» М. Ф. Лукьяненко отмечает необходимость «избегать таких перечней, которые, в свою очередь, содержат оценочные понятия» и указывает на необходимость увеличения числа подобных разъяснений судебными органами.

Рассуждения Лукьяненко сводятся к тому, что именно из-за таких несовершенств законодательства, как неточности в формулировках, недостаточное разъяснение оценочных понятий и терминов, возникают многочислен-

ные споры, и с целью избегания коллизионных ситуаций при разрешении споров и формирования единой правоприменительной практики. Неполнота разъяснения такого понятия, как «добросовестность», ее спорный характер порождает проблему применения судами, в частности при защите права собственности от добросовестного приобретателя, ряд проблем с определением критериев добросовестности и и ее границ. Как результат – отсутствие единой правоприменительной практики, многочисленные дискуссии юристов и десятки неразрешенных споров, связанных с добросовестностью.

Рассуждения теоретиков можно также сопоставить с нормативно-правовыми актами судебных органов. Например, Постановление Пленума Верховного Суда РФ от 23.06.2015 N 25 "О применении судами некоторых положений раздела I части первой Гражданского кодекса Российской Федерации" отмечает, что «Оценивая действия сторон как добросовестные или недобросовестные, следует исходить из поведения, ожидаемого от любого участника гражданского оборота, учитывающего права и законные интересы другой стороны, содействующего ей, в том числе в получении необходимой информации» Пунктом 5 статьи 10 ГК РФ предписано, что добросовестность участников гражданских правоотношений и разумность их действий предполагаются, пока не доказано иное, однако, обратившись к судебной практике о защите права собственности от добросовестного приобретателя можно столкнуться с иным положением, а именно непризнание права собственности за отсутствием у такого лица доказательств своей добросовестности. Суд поясняет это недостаточной осмотрительностью или вовсе неприменением своевременных мер по надлежащему оформлению своего права собственности на это имущество.

Постановление Пленума ВС также прямо отмечает, что поведение одной из сторон может быть признано недобросовестным не только при наличии обоснованного заявления другой стороны, но и по инициативе суда, в случае, если усматривается очевидное отклонение действий участника гражданского оборота от добросовестного поведения.

Переходя от теоретических рассуждений к судебной практике по гражданским делам, непосредственно связанным с добросовестностью приобретателя, можно найти подтверждение вышесказанному и понять, что российские суды определяют добросовестность через действия лица в процессе приобретения недвижимого имущества. Отмечают его осмотрительность и предусмотрительность приобретателя и активность по проверке достоверности фактов о приобретаемом имуществе.

Наиболее часто такая категория, как добросовестность встречается в гражданских делах о защите права собственности, истребовании ее от добросовестного приобретателя (ст. 302 ГК). Весьма известное «Дело Дубовца» – один из примеров защиты добросовестного приобретателя на уровне Европейского суда по правам человека.

После того, как квартира, незаконный собственник которой скончался, стала предметом двух договоров купли-продажи, ее приобрел А.Н. Дубовец. Вследствие судебного заседания по иску города Москва в лице Департамента городского имущества спорное жилое помещение истребовано из владения А.Н. Дубовца, постановлено выселить из него А.Н. Дубовца и Н.А. Дубовец, признано право собственности города Москвы на это жилое помещение. Суд сослался на то, что жилое помещение является выморочным имуществом, выбыло из владения города Москвы помимо воли собственника в результате противоправных действий третьих лиц и на основании статей 301 и 302 ГК РФ подлежит истребованию из владения А.Н. Дубовца, который не представил доказательств того, что он является добросовестным приобретателем спорного жилого помещения.

Указанное дело было пересмотрено по новым обстоятельствам. Никулинским районным судом города Москвы доводы Александра Дубовца о его добросовестности как приобретателя были признаны «заслуживающими внимания». Судом было также отмечено, что собственник имущества, по общему правилу, несет бремя содержания принадлежащего ему имущества (ст. 210 ГК РФ), что предполагает и регистрацию им своего права, законодательное закрепление необходимости которой, как указывал Конституционный Суд Российской Федерации, является признанием со стороны государства публично-правового интереса в установлении принадлежности недвижимого имущества конкретному лицу.

Бездействие же публично-правового образования в лице города Москвы, как участника гражданского оборота, не оформившего в разумный срок право собственности, в определенной степени создает предпосылки к его утрате, оно же стали основанием для отказа в удовлетворении изначальных требований департамента города Москвы. А, как известно, согласно п.5 статьи 1 Федерального закона от 13.07.2015 N 218-ФЗ "О государственной регистрации недвижимости" Государственная регистрация права в Едином государственном реестре недвижимости является единственным доказательством существования зарегистрированного права. Зарегистрированное в Едином государственном реестре недвижимости право на недвижимое имущество может быть оспорено только в судебном порядке.

Суд постановил, что право собственности Александра Дубовца на ранее истребованную у него квартиру должно быть восстановлено, а само судебное решение - являться основанием для вселения заявителя в квартиру.

Анализируя вышеизложенное, необходимо отметить коллизионный момент в процессе истребования имущества от Дубовца. Гражданским законодательством [1, п. 5 статья 10] добросовестность участников правоотношений предполагается, следовательно, субъект не должен доказывать, что им были предприняты меры по осмотрительности в процессе приоб-

ретенция права на это имущество. Однако суд сослался именно на то, что А.Н. Дубовцом не было приведено весомых доказательств своей добросовестности.

Дела по защите права собственности рассматриваются и в Европейском суде по правам человека. В своих постановлениях ЕСПЧ также затрагивает понятие «добросовестность», границы этой добросовестности при защите права собственности. В «Обзоре судебной практики Верховного Суда Российской Федерации N 4 (2017)» (утв. Президиумом Верховного Суда РФ 15.11.2017) отмечается, что ошибки или упущения со стороны органов государственной власти должны толковаться в пользу потерпевших лиц. Данное положение можно трактовать следующим образом: ответственность за последствия ошибки государственного органа в лице Департамента городского имущества должно нести государство, и эти упущения нельзя исправлять за счет лиц, чьи интересы они затрагивают.

Постановлением ЕСПЧ от 17 ноября 2016 г было вынесено решение в отношении гражданки Аленцевой, которая купила квартиру в Москве и проживала в ней со своей дочерью. Со временем выяснилось, что квартира была продана Аленцевой путем обмана. Продавец подделал право собственности на квартиру после смерти настоящего владельца. Мошенник был признан виновным. От имени Департамента жилищно-коммунального хозяйства города Москвы был подан иск с требованием выселить Аленцеву и реституционировать квартиру в собственность города. Иск основывался на том, что предыдущий истинный владелец умер, не оставив завещания и наследников, и поэтому по закону право собственности на квартиру должно перейти городу, т.е. квартира является выморочным имуществом.

Европейский суд в своем Постановлении пояснил, что государство-ответчик должно обеспечить, путем принятия соответствующих мер в течение трех месяцев с даты вступления постановления в силу в соответствии со Статьей 44 § 2 Конвенции, полное восстановление права собственности заявительницы на квартиру и отмену судебного решения о выселении Аленцевой. В качестве альтернативы, если власти больше не являются владельцем спорной квартиры, или она была иным образом отчуждена, власти города Москвы должны обеспечить получение заявительницей эквивалентной квартиры.

ЕСПЧ обратил внимание и на государство-ответчик должно выплатить заявительнице в течение трех месяцев, которые должны быть переведены в валюту государства-ответчика на дату платежа 5 000 евро (пять тысяч евро) плюс взимаемый налог, конвертируемые в российские рубли по курсу, действующему на дату платежа, в качестве компенсации морального вреда; 3 200 евро (три тысячи двести евро) плюс взимаемый налог в качестве компенсации расходов и издержек.

Таким образом Европейский суд по правам человека Защищает добросовестного приобретателя, признавая его интерес выше публичного интереса. В своих Постановлениях Европейский суд по правам человека отмечает нарушение статьи 1 Протокола N 1 к Конвенции о защите прав человека и основных свобод, указывая на то, что «Никто не может быть лишен своего имущества иначе как в интересах общества и на условиях, предусмотренных законом и общими принципами международного права».

Вслед за Европейским судом по правам человека (ЕСПЧ) Конституционный Суд РФ признал, что интерес добросовестного приобретателя выше публичного интереса. А именно, Конституционный Суд РФ постановил, что норма не допускает истребование выморочного имущества у гражданина, который полагался на данные ЕГРН и прошел регистрацию права собственности на имущество, если только в деле не выявлено, что он знал, либо должен был знать об отсутствии у продавца права распоряжаться спорным жилым помещением.

Исследуемая мною тема актуальна в рамках изучения гражданского права и имеет большое практическое значение для дальнейшей деятельности как Российских судов, так и Европейского суда по правам человека. Гражданские дела о защите права собственности требуют всесторонней оценки действий участников правоотношений, и для более полной и детальной оценки этих действий необходимы не только теоретические рассуждения ученых юристов, но и глубокое изучение судебной практики. Именно поэтому данная тема открыта для дальнейшего исследования с целью изучения и совершенствования такого изучаемого аспекта гражданского права, как истребование имущества от добросовестного приобретателя.

Список литературы

1. Лукьяненко М.Ф. *Оценочные понятия гражданского права: разумность, добросовестность, существенность* / М.Ф. Лукьяненко. – М.: Статут, 2010. – 423 с.

2. Петражицкий, Л.И. *Права добросовестного владельца на доходы с точек зрения догмы и политики гражданского права* / Л.И. Петражицкий. – 2-е изд., испр., доп. – Санкт-Петербург : б.и., 1902. – 391 с. – Режим доступа: по подписке. <http://biblioclub.ru/index.php?page=book&id=226704>

3. Федин Илья Геннадьевич *Добросовестность как правовая категория [Электронный ресурс]: журнал «Актуальные проблемы российского права»*. – 2018 – №4(89) – Режим доступа: <https://cyberleninka.ru/article/n/dobrosovestnost-kak-pravovaya-kategoriya>

4. Гражданский кодекс Российской Федерации (ГК РФ) [Электронный ресурс] Режим доступа: http://www.consultant.ru/document/cons_doc_LAW_5142/

5. О государственной регистрации недвижимости: Федеральный закон от 13.07.2015 N 218-ФЗ [Электронный ресурс] Режим доступа: http://www.consultant.ru/document/cons_doc_LAW_182661/

6. О применении судами некоторых положений раздела I части первой Гражданского кодекса: Постановление Пленума Верховного Суда РФ от 23.06.2015 N 25 Российской Федерации [Электронный ресурс] Режим доступа: http://www.consultant.ru/document/cons_doc_LAW_181602/

7. Обзор судебной практики Верховного Суда Российской Федерации N 4 (2017) (утв. Президиумом Верховного Суда РФ 15.11.2017) [Электронный ресурс] Режим доступа: http://www.consultant.ru/document/cons_doc_LAW_282851/

8. Протокол N 1 к Конвенции о защите прав человека и основных свобод [Электронный ресурс] Режим доступа: <http://www.echr.ru/documents/doc/2440801/2440801.htm>

9. По делу о проверке конституционности положения пункта 1 статьи 302 Гражданского кодекса Российской Федерации в связи с жалобой гражданина А.Н. Дубовца: Постановление Конституционного Суда Российской Федерации от 22 июня 2017 г. N 16-П [Электронный ресурс] Режим доступа: http://www.consultant.ru/document/cons_doc_LAW_218686/

10. По делу о проверке конституционности положений пунктов 1 и 2 статьи 167 Гражданского кодекса Российской Федерации в связи с жалобами граждан О.М.Мариничевой, А.В.Немировской, З.А.Скляновой, Р.М.Скляновой и В.М.Ширяева: Постановление Конституционного Суда РФ от 21 апреля 2003 г. N 6-П [Электронный ресурс] Режим доступа: <http://pravo.gov.ru/proxy/ips/?docbody=&nd=102081190&intelsearch=%CA%EE%ED%F1%F2%E8%F2%F3%F6%E8%EE%ED%ED%FB%EC+%D1%F3%E4%EE%EC+%E2+%CF%EE%F1%F2%E0%ED%EE%E2%EB%E5%ED%E8%E8+%EE%F2+21+%E0%EF%F0%E5%EB%FF+2003+%E3%EE%E4%E0+%B9+6-%CF>

11. Дело "Аленцева (Alentseva) против Российской Федерации (жалоба N 31788/06): Постановление ЕСПЧ от 17.11.2016 [Электронный ресурс] Режим доступа: <http://www.consultant.ru/cons/cgi/online.cgi?req=doc&base=ARB&n=495553#042750569026128593>

12. Дело «Расторгуюев и другие (Rastorguev and others) против Российской Федерации (жалоба N 11808/15): Постановление ЕСПЧ от 25.07.2017 [Электронный ресурс] Режим доступа: <https://apkrf.kod.ru/pract/informatsiia-opostanovlenii-espch-ot-27062017-po-delu-rastorguev-i-drugie-protiv-rossiiskoi-federatsii-rastorguev-and-others-v/>

О КВАЛИФИКАЦИИ НЕПРАВОМЕРНОГО ВОЗДЕЙСТВИЯ НА КРИТИЧЕСКУЮ ИНФОРМАЦИОННУЮ СТРУКТУРУ РОССИЙСКОЙ ФЕДЕРАЦИИ: ОТДЕЛЬНЫЙ АСПЕКТ

Яшков Сергей Александрович

кандидат юридических наук, доцент

заведующий кафедрой уголовного права и криминологии

Екатеринбургский филиал Московской академии

Следственного комитета Российской Федерации,

Федеральным законом от 26.07.2017г. № 194-ФЗ «О внесении изменений в Уголовный кодекс Российской Федерации и статью 151 Уголовно-процессуального кодекса Российской Федерации»¹ в действующий Уголовный кодекс Российской Федерации (далее – УК РФ) была внесена новая статья, предусматривающая ответственность за неправомерное воздействие на критическую информационную структуру Российской Федерации (ст. 274.1).

Данные изменения в уголовное законодательство были внесены ввиду принятия Федерального закона от 26.07.2017г. № 187-ФЗ «О безопасности критической информационной инфраструктуры Российской Федерации»².

Сферой действия этого закона является регулирование отношений в области обеспечения безопасности объектов информационной инфраструктуры Российской Федерации, функционирование которых критически важно для жизнедеятельности страны.

Такие объекты в законе называются объектами критической информационной инфраструктуры (далее – КИИ), к которым относятся информационные системы, информационно-телекоммуникационные сети, автоматизированные системы управления, функционирующие в сфере здравоохранения, науки, транспорта, связи, энергетики, банковской сфере и иных сферах финансового рынка, топливно-энергетического комплекса, в области атомной энергии, оборонной, ракетно-космической, горнодобывающей, металлургической и химической промышленности.

¹Российская газета. 2017. 31 июля.

²Там же.

Оба вышеуказанных закона вступили в силу с 01.01.2018г. С этого времени субъекты КИИ, к которым относятся государственные органы и/или учреждения, российские юридические лица и/или индивидуальные предприниматели, которым на праве собственности, аренды или на ином законном основании принадлежат объекты КИИ, вынуждены были выполнять предписания, прописанные в данном нормативном акте (например, проводить категорирование объектов КИИ), а правоохранительные и судебные органы реагировать на действия виновных, осуществляющих неправомерное воздействие на критическую информационную структуру Российской Федерации.

Судебная практика применения данных составов преступлений в настоящее время достаточно скудна.

На сайте Государственной автоматизированной системы Российской Федерации «Правосудие» (ГАС РФ «Правосудие»)³, рекомендованной к внедрению в федеральных судах общей юрисдикции⁴, есть информация всего о двух прекращенных в 2019г. уголовных делах по ч. 1 ст. 274.1 УК РФ (одно – в связи с назначением судебного штрафа, второе – в связи деятельным раскаянием) и двух обвинительных приговорах от 2019г. по ч. 4 ст. 274.1 УК РФ.

Понятно, что исследована не вся практика применения анализируемой статьи, но даже приведенные данные свидетельствуют о том, что используется она на практике достаточно редко.

С чем это может быть связано? С трудностями установления и изобличения хакеров, устраивающих кибератаки на объекты КИИ? С проблемами доказывания виновности в неправомерном воздействии на критическую информационную структуру Российской Федерации? В квалификации их действий?

В отношении последнего хотелось бы обратить внимание на объективную сторону состава преступления, предусмотренного ч. 2 ст. 274.1 УК РФ, формулировка которой вызывает некоторые опасения.

Так, ответственность согласно данной части статьи установлена за неправомерный доступ к охраняемой компьютерной информации, содержащейся в КИИ Российской Федерации, если он повлек причинение вреда КИИ Российской Федерации.

В данном случае мало интересует указанный в ч. 2 названной статьи способ, который виновным мог быть использован для совершения данного преступления, а именно – с использованием компьютерных программ либо

³<https://sudrf.ru/> (дата обращения – 01.06.2020г.)

⁴Рекомендация отражена в Постановлении Совета судей Российской Федерации от 30.11.2006г. № 170, которым утверждён акт Государственной комиссии по приемке работ по созданию системных и программно-технических решений ГАС «Правосудие» // Судебный департамент при Верховном Суде Российской Федерации / <http://www.cdep.ru/index.php?id=256> (дата обращения – 01.06.2020г.)

инной компьютерной информации, которые заведомо предназначены для неправомерного воздействия на КИИ Российской Федерации, или иных вредоносных компьютерных программ. Здесь важен анализ самой объективной стороны – неправомерный доступ к компьютерной информации КИИ Российской Федерации, если этот доступ причинил вред этой КИИ Российской Федерации.

Как видно, состав сформулирован как материальный, то есть законодатель установил, что уголовно-наказуемым неправомерный доступ к охраняемой компьютерной информации, содержащейся в КИИ Российской Федерации, будет только тогда, когда он причинит вред КИИ Российской Федерации.

Очевидно, в данном случае можно говорить о любом вреде, в том числе уничтожении, блокировании, модификации, копировании информации, содержащейся в КИИ Российской Федерации, для чего могут создаваться, распространяться и/или использоваться указанные в этой же части, а также ч. 1 анализируемой статьи компьютерные программы, иная компьютерная информация или вредоносные компьютерные программы.

Вместе с тем, всегда ли этот вред может быть причинен, даже если осуществлен неправомерный доступ к охраняемой компьютерной информации, содержащейся в КИИ Российской Федерации?

Анализируя объективную сторону состава преступления, а, именно, действие, выраженное в «неправомерном доступе к охраняемой компьютерной информации», можно прийти к выводу, что доступ можно рассматривать и как процесс (сами действия), и как состояние (последствие действий).

Совершенно очевидно, что в случае совершения «процедурных» действий, направленных на неправомерный доступ к охраняемой компьютерной информации, может быть причинен вред, указанный в законе. Тем более, если эти действия будут совершены, например, с использованием вредоносных компьютерных программ, о чем идет речь в ч. 2 ст. 274.1 УК РФ. Тогда состав преступления будет иметь место.

Если же в процессе этих действий не последовали последствия, можно ли говорить о составе преступления? В этом случае речь идет о том, как квалифицировать действия, когда имел место неправомерный доступ охраняемой компьютерной информации, но те последствия, которые указаны в законе – «причинение вреда КИИ Российской Федерации» – не наступили.

Так, в настоящее время хакеры с использованием компьютерных средств могут получить доступ к совершенно различной информации. Например, «взломав» какой-либо объект КИИ Российской Федерации (например, сайт Центрального Банка России) и отыскав интересующую информацию, они могут остановиться на этом, и не совершать никаких действий, направленных на причинение вреда объекту КИИ Российской Федерации.

В этом заключается доступ к охраняемой компьютерной информации как результат действий, когда с информацией лицо ознакомилось, а последствий, указанных в законе, нет.

Нельзя утверждать, что наступил какой-либо вред вообще, тем более тот, о котором говорилось чуть выше – уничтожение, блокирование, модификация или копирование информации, содержащейся в КИИ Российской Федерации.

Так, уничтожения, блокирования или модификации действительно не имеет место.

Возможно, есть необходимость обсудить вопрос – нельзя ли в качестве наступившего вреда в данном случае рассматривать копирование информации, поскольку злоумышленником она была, как минимум, прочитана. Не скопировал ли он ее?

Думается, что вопрос о «копировании» как об объективной стороне состава преступления здесь сложен и неоднозначен.

Дело в том, что процесс копирования можно представить как копирование файла, с одной стороны, и копирование информации, с другой.

Копирование файла – это создание его копии, содержащей информацию. Копирование имеет место при переносе файлов на какой-либо носитель (например, флэшку, оптический диск, внешний жесткий диск).

Отсюда следует, что под копированием с данной точки зрения можно понимать лишь умышленные действия по созданию копии файла на каком-либо носителе. Таким образом, «ознакомление» с информацией с экрана монитора нельзя рассматривать как копирование файла.

Копирование информации представляет собой создание копии какой-либо информации. Любая копия информации предполагает стопроцентную идентичность оригиналу. Следовательно, считывание информации с экрана монитора также не может признаваться копированием информации, поскольку в большинстве случаев мозг человека не сможет запомнить и потом воспроизвести в зеркальном отражении все то, что было на экране монитора.

Так, например, если на экране монитора открыта программа с какой-либо базой данных, в которой большое количество ячеек, имеющих собственное название, а в этих ячейках зафиксировано множество наименований продукции и ее стоимость, то запомнить даже одну страничку этой базы для средне-статистического человека будет невозможным.

Таким образом, исходя из понятия компьютерной информации, данным в примечании к ст. 272 УК РФ, согласно которому под компьютерной информацией понимаются сведения (сообщения, данные), представленные в форме электрических сигналов, независимо от средств их хранения, обработки и передачи, можно сделать вывод, что копирование компьютерной информации следует понимать в узком смысле этого слова, то есть копирование файла, содержащего информацию.

Отсюда следует, что неправомерные действия, связанные с доступом к охраняемой компьютерной информации, содержащейся в объекте КИИ Российской Федерации, с целью ее ознакомления, в настоящее время по российскому уголовному законодательству не наказуемы.

Нельзя признать данные действия также покушением, поскольку, как сказано выше, неправомерный доступ следует рассматривать и как процедуру, и как состояние. И в том, и в другом случае действие уже было совершено. А когда у злоумышленника нет целей достижения последствий, указанных в ст. 274.1 УК РФ, такие действия вряд ли можно назвать даже окончанным покушением.

В связи с вышеизложенным следует отметить, что в настоящее время могут иметь место проблемы с квалификацией действий виновных по ч. 2 ст. 274.1 УК РФ, если они не повлекли за собой последствий, указанных в законе. При наличии к тому оснований можно подумать об уголовно-правовой оценке действий виновных по статье, предусматривающей ответственность за незаконные получение и разглашение сведений, составляющих коммерческую, налоговую или банковскую тайну (ст. 183 УК РФ), при условии, если подобные виды тайн имели место в объектах КИИ Российской Федерации, к которым был осуществлен неправомерный доступ.

ГОСУДАРСТВЕННАЯ ЭКСПЕРТИЗА УСЛОВИЙ ТРУДА. ВИДЫ, ПОРЯДОК И АНАЛИЗ ПРАВОВЫХ ПОСЛЕДСТВИЙ ПРОВЕДЕНИЯ

Вечерникова Екатерина Александровна

*Государственная инспекция труда в Ханты-Мансийском автономном округе - Югре,
г. Ханты-Мансийск, Россия*

Понятие о государственной экспертизе условий труда:

Государственная экспертиза условий труда - это комплекс мер, включающий комплексную оценку каждого рабочего места на соответствие современным техническим, технологическим, организационным, экономическим и социальным требованиям. В ходе экспертизы определяются технический, технологический, организационный и экономический уровни рабочих мест, условия труда и меры безопасности на рабочем месте. На этой основе проводится комплексная оценка рабочего места с учетом лучшего отечественного и зарубежного опыта и целенаправленная работа по их рационализации.

Государственная экспертиза условий труда осуществляется в целях оценки:

- качество аттестации рабочих мест по условиям труда;
- исправление предоставления работникам компенсации за тяжелую работу, работу с вредными и (или) опасными условиями труда;
- соответствие строительства, реконструкции, технического перевооружения производственных мощностей, производства и внедрения нового оборудования, внедрение новых технологий для государственных нормативных требований по охране труда;
- реальные условия труда работников, в том числе в период непосредственно до несчастного случая на производстве.

Экспертиза состояния условий труда проводится на основании определений судебных органов, обращений исполнительных органов власти, работодателей, объединений работодателей, работников, союзов, их объединений, других представительных органов, уполномоченных работниками, органов Фонда социального страхования Российской Федерации.

Основные задачи Государственной экспертизы:

1. Мониторинг условий и охраны труда, качества аттестации рабочих мест для условий труда, правильности предоставления компенсации за тяжелую работу и работы с вредными или опасными веществами.

2. Подготовка предложений по классификации организаций по профессиональному риску в соответствии с результатами аттестации по охране труда в организациях.

3. Подготовка заключений для рассмотрения судом ликвидации организации или ее подразделения в случае нарушения требований охраны труда.

4. Проведение государственной экспертизы условий труда на рабочих местах организаций любой правовой формы при проектировании строительства и реконструкции производственных объектов, а также по требованию органов государственного надзора и контроля за соблюдением требований охраны труда и судебных органов, органов управления охраной труда, работодателей, объединений работодателей, работников, союзов, их объединений и других представительных органов, и их уполномоченных сотрудников.

5. Предоставление в процессе трудовой деятельности работников защиты прав на безопасные условия труда.

Субъектами, которые обладают правом обращения за организацией оценки, признаются: Работодатель; Сотрудник; Представительный орган сотрудников, созданный в организации; Уполномоченный орган.

Функции государственной экспертизы:

Оценка условий труда.

Есть несколько функций для выполнения этого типа экспертизы:

1. проводить мониторинг условий труда физических лиц, правильности аттестации рабочих мест и правильности зачисления компенсации в связи с деятельностью в трудных и вредных условиях;

2. Осуществление разработки правовых актов, содержащих предложения по включению компаний в определенный класс риска;

3. Составление заключения для суда, осуществляющего судопроизводство в связи с ликвидацией организаций, нарушающих установленные законом положения;

4. Организация и проведение инспекций на объектах, которые строятся или реконструируются, чтобы проверить, соответствуют ли организованные рабочие места требованиям законодательства;

5. Обеспечение законных условий труда работников, гарантирующих защиту прав в случае их нарушения работодателем.

Порядок государственной экспертизы:

Требуется заявление. Общая продолжительность исследования составляет один месяц. Если этого времени недостаточно, продление этого срока разрешается, но не более чем на два месяца.

Если инициатор расследования условий труда не является уполномоченным органом, вы должны отправить письменное заявление.

Результаты экспертизы государственной экспертизы:

Несколько вариантов после тестирования приложения. После рассмотрения предоставленной информации принимается одно из следующих решений:

- проведение исследования;
- отказ в осуществлении экспертизы.

Решение об отказе принимается в соответствии со ст. 216 раздел 1 Трудового кодекса Российской Федерации, если применяются следующие обстоятельства:

- не предоставление всех необходимых данных;
- невозможно предоставить дополнительную информацию или документ при проведении исследования;
- Ввод ложной информации или фальшивых документов.

Если результатом рассмотрения поданной заявки является решение о проведении исследования, то его организация осуществляется экспертом индивидуально или комиссией экспертов.

В соответствии со ст.216.1 ТК РФ существует три вида ГЭУТ:

- 1) ГЭУТ – качество проведения специальной оценки условий труда.
- 2) Правильность предоставления гарантий и компенсаций за работу в тяжелых, вредных и опасных условиях труда.
- 3) ГЭУТ фактических условий труда на рабочем месте Регламент проведения государственной экспертизы условий труда.

Результатом государственной экспертизы условий труда для работодателя является заключение с итогом относительно качества специальной оценки, правильности предоставления (не предоставления) гарантий и компенсаций работникам или соответствия условий труда работников стандартам (пункт 34 «Порядок проведения государственной экспертизы»).

Заявление утверждается руководителем государственной экспертизы и не позднее трех рабочих дней со дня его утверждения выдается или направляется непосредственно заявителю (его уполномоченному представителю) или компетентному судебному органу или ГИТ (пункты 37, 39 порядка проведения государственного контроля).

В табл. 1 отображены последствия государственной экспертизы для работодателя.

Таблица 1

Последствия государственной экспертизы для работодателя

Отрицательные	Положительные
1. Внеплановая спецоценка. 2. Пересмотр гарантий и компенсаций в пользу работников, занятых на работе с вредными и (или) опасными условиями труда. 3. Привлечение к административной ответственности. 4. Ликвидация организации.	Пересмотр гарантий и компенсаций в пользу работодателя (в сторону их снижения либо отмены).

Заключение

Государственной экспертизе условий труда, в том числе проводимой по запросам органов государственного надзора и контроля за соблюдением требований охраны труда, судебных органов, органов управления охраной труда, работодателей, профессиональных союзов и иных уполномоченных работниками представительных органов, подлежат документация и материалы по условиям и охране труда.

Срок проведения государственной экспертизы условий труда не должен превышать одного месяца. В исключительных случаях срок проведения государственной экспертизы условий труда может быть продлен, но не более чем на один месяц. При осуществлении государственной экспертизы условий труда могут проводиться лабораторные исследования факторов производственной среды, выполняемые за счёт средств заказчика.

По окончании государственной экспертизы условий труда составляется экспертное заключение в двух экземплярах, утверждаемое органом исполнительной власти. Экспертные заключения подлежат хранению органами исполнительной власти в течение 5 лет.

Заказчик в случае несогласия с экспертным заключением может обжаловать его в судебном порядке.

Государственной экспертизы условий труда реализуется в виде:

- экспертизы условий труда на рабочих местах организаций;
- экспертизы условий труда при проектировании строительства и реконструкции производственных объектов, производстве и внедрении новых технологий и техники;
- экспертизы условий труда при лицензировании отдельных видов деятельности;
- экспертизы качества проведения в организациях аттестации рабочих мест по условиям труда;
- экспертизы правильности применения Списков производств, работ, профессий, должностей и показателей, в части условий труда, по которым устанавливаются льготные пенсии.

Для осуществления своих задач, работники, осуществляющие государственную экспертизу условий труда, имеют право:

- посещать любые организации;
- запрашивать информацию и документацию.

Список литературы

1. *Абдурахманов О. Минимизировать риск // Охрана труда и социальное страхование. 2009. № 3.*
2. *Борисов А.Н. Комментарий к Федеральному закону от 28 декабря 2013 г. № 426-ФЗ «О специальной оценке условий труда» (постатейный) // СПС КонсультантПлюс. 2014.*
3. *Головина С.Ю. Конституционные принципы и права в сфере труда и их конкретизация в трудовом законодательстве России // Российский юридический журнал. 2015. № 1.*
4. *Семенова Е. Трудовое право - 2014 // ЭЖ-Юрист. 2014. № 4.*
5. *Серегина Л.В. Концептуальные подходы к охране труда в Российской Федерации // Журнал российского права. 2015. № 11.*

НЕВЫПЛАТА ЗАРАБОТНОЙ ПЛАТЫ КАК УГРОЗА ПРИЧИНЕНИЯ ВРЕДА ЖИЗНИ И ЗДОРОВЬЮ РАБОТНИКОВ. ПРОБЛЕМЫ ВЫЯВЛЕНИЯ И ПОГАШЕНИЯ ЗАДОЛЖЕННОСТИ ПО ЗАРАБОТНОЙ ПЛАТЕ

Орлова Светлана Сергеевна

*Государственная инспекция труда в Ханты-Мансийском
автономном округе – Югре,
город Сургут, Россия*

Одно из наиболее серьезных нарушений трудовых прав работников - это невыплата заработной платы. К сожалению, в последние годы задержки выплаты заработной платы вновь, как и в 90-е годы прошлого века, стали повсеместно распространенным явлением российской действительности.

Политика в области оплаты труда является составной частью управления предприятием, и от неё в значительной мере зависит эффективность его работы, так как заработная плата является одним из важнейших стимулов в рациональном использовании рабочей силы.

В литературе существует несколько трактовок зарплаты:

Заработная плата —

- Это выраженная в денежной форме часть национального дохода, которая распределяется по количеству и качеству труда, затраченного каждым работником, поступает в его личное потребление.

- Это вознаграждение за труд.

- Это часть издержек на производство и реализацию продукции, идущая на оплату труда работников предприятия.

- Это цена трудовых ресурсов, задействованных в производственном процессе. В значительной степени она определяется количеством и качеством затраченного труда, но на неё воздействуют и такие рыночные факторы, как спрос и предложение труда, сложившаяся конкретная конъюнктура, территориальные аспекты, законодательные нормы. Например, в США минимальная оплата труда, как и почасовые ставки, регулируются законодательством.

Различают номинальную и реальную заработную плату.

- Номинальная заработная плата — это начисленная и полученная работником заработная плата за его труд за определённый период.

- Реальная заработная плата — это количество товаров и услуг, которые можно приобрести за номинальную заработную плату; «покупательная способность» номинальной заработной платы.

Реальная зарплата зависит от величины номинальной заработной платы и цен на приобретаемые товары и услуги. Например, при повышении номинальной на 15% и инфляции за этот период на уровне 10% реальная заработная плата увеличится на 5%. Таким образом, превышение инфляции по сравнению с ростом номинальной заработной платы приводит к снижению реальной заработной платы, и наоборот. При отсутствии инфляции рост номинальной означает такой же рост и реальной заработной платы.

Актуальность сформулированной темы данной работы, которая позволяет не только определить новые подходы к исследованию института оплаты труда, но и систематизировать накопленные юридической наукой, знания и правоприменительную практику.

Объект исследования – общественные отношения, складывающиеся при регулировании заработной платы работников.

Предмет исследования – Невыплата заработной платы как угроза причинения вреда жизни и здоровью работников. Проблемы выявления и погашения задолженности по заработной плате.

Цель - анализ действующего законодательства, регулирующего защиту заработной платы, методы правового регулирования заработной платы в современных условиях.

Для достижения поставленной цели определены следующие **задачи**:

- проанализировать динамику задолженности по заработной плате;
- раскрыть причину возникновения долгов;
- рассмотреть модель пробит-регрессии используется для оценки покрытия задолженности сотрудников;
- определить метод сбора просроченной заработной платы.

Динамика задолженности по заработной плате основана на агрегированных данных Росстата. Источником данных о видах экономической деятельности является информационный бюллетень «Задолженность», в котором статистика формируется на основе опроса отчетности юридических лиц, отдельных подразделений (за исключением небольших компаний). Для оценки характеристик сотрудников мы использовали материалы из российской системы мониторинга экономики и здравоохранения в сфере ОЗСБ (RLMS-HSE) за 2015-2019 гг. (Репрезентативная выборка, данные физических лиц), где респонденты отвечали на вопросы о существующей задолженности по заработной плате, то есть опрос проводился с самим населением.

Таким образом, принципиальным отличием статистических баз данных являются объекты исследования. По данным Росстата, он является работодателем, по данным RLMS-HSE он работник, поэтому значения показателей

могут отличаться. Модель пробит-регрессии используется для оценки покрытия задолженности сотрудников.

Обзор модели выглядит следующим образом:

$y_{it} = \alpha_i + X_{it} \beta + \varepsilon_{it}$, где y_{it} – бинарная переменная (1 – была задолженность по заработной плате, 0 – задолженность отсутствовала);

X_{it} – матрица факторных переменных.

Матрица факторных переменных включает в себя:

- социально-демографические характеристики работника (пол, возраст, семейное положение);
- профессиональные характеристики работника (уровень образования, профессиональная группа);
- форма договора (1 - формальная, 0 - неформальная);
- географические особенности (федеральный округ, тип населенного пункта);
- характеристика формы собственности организации (государственная, частная российская, частная иностранная);
- логарифм заработной платы.

Однако может возникнуть проблема с самоотбором: фрилансеры, индивидуальные предприниматели, отдельные лица, выполняющие контрактную работу, фрилансеры, занятые на приусадебных участках, могут попасть в группу сотрудников, которым организация должна платить зарплату.

Проблема частично решена: владельцы организации, то есть владельцы бизнеса, исключаются. Кроме того, безработные тоже исключены из выборки. Возможно, увольнение последовало за нарушением дисциплины или техники безопасности компании, нанеся ущерб организации. Но, по словам лицензиатов, это не его вина, т.к. организация ущербная и т. д.

Законодательной базой являются трудовые правоотношения, которые регулируются несколькими законами.

Основными из них являются:

1. Гражданский Кодекс РФ;
2. Трудовой Кодекс РФ;
3. Конституция России;
4. Федеральный закон «О занятости населения».

Кроме того, кодексы, регулирующие ответственность за несоблюдение законов или прав человека, включают трудовые отношения. В частности, в случае нарушения сроков выплаты дохода работодатель ожидает контроля со стороны компетентных органов и привлечения руководства к ответственности на основании статей УК РФ и КоАП РФ.

Причины возникновения долгов

Основная причина - очень слабая экономика, которая, несмотря на некоторую динамику роста со стороны Росстата, на самом деле стагнирует и

рушится. Это одна из наиболее важных причин того, что ситуация ухудшается, и компании зарабатывают меньше денег. И вторая причина заключается в том, что механизм контроля не работает, что позволяет недобросовестным работодателям несвоевременно выплачивать заработную плату своим работникам.

По данным Федеральной службы государственной статистики, более 90% всей задолженности по заработной плате были сформированы из-за отсутствия собственных средств на предприятиях. И только небольшая часть оставшихся приходится на несвоевременное получение трансфертов из федерального или регионального бюджетов. О том, что у бизнеса нет денег на зарплату, свидетельствуют и другие данные: количество обанкротившихся предприятий в России постоянно растет. В первом квартале 2019 года они стали на 2,4% больше, чем за аналогичный период прошлого года, отмечается в анализе Центра макроэкономического анализа и краткосрочного прогнозирования. Росстат рассчитал задолженность по заработной плате.

Наиболее распространенными причинами формирования задолженности по заработной плате являются:

- ошибка расчета, нарушение режима учета;
- отсутствие достаточного дохода у работодателя;
- ввод расчетных счетов;
- наложение санкций налоговыми органами или судебными приставами;
- распределение активов между учредителями, акционерами;
- введение процедуры банкротства;
- плохая репутация компании-работодателя с контрагентами из-за несправедливого исполнения обязательств;
- несвоевременное возмещение дебиторской задолженности;

Умышленные невыплаты по заработной плате руководством предприятия и прочее.

Способы взыскания

Метод сбора просроченной заработной платы зависит от того, был ли гражданин нанят работодателем-должником во время взыскания.

1. Во время работы

Если гражданин продолжает работать с должником-работодателем, он может немедленно обратиться в суд за взысканием долга. Перед этим рекомендуется использовать досудебные меры для защиты вашего права:

- составить и подать жалобу работодателю (индивидуальному или коллективному);
- связаться с инспекцией труда;
- написать жалобу прокурору.

Если вышеуказанные методы не убедили работодателя выплатить долг, работник может подать иск.

2. После увольнения

Это происходит, когда увольняется работник, а работодатель не выплачивает ему выходное пособие. Положения трудового законодательства снова нарушаются, поэтому у гражданина есть два варианта: подать заявление в инспекцию труда или суд. Рекомендуется использовать только судебную защиту в следующих случаях:

- нет выплат без обоснования;
- Задержки, связанные с готовностью руководства расторгнуть трудовой договор.

увольнение гражданина без выдачи трудовой книжки и уплаты причитающихся ему средств;

- незаконное увольнение.

Чтобы полностью восстановить свои права, работник при составлении искового заявления должен требовать не только взыскания просроченной заработной платы, но и компенсации морального вреда и выплаты просроченных процентов.

3. Неоплата сверхурочных

Сверхурочные должны оплачиваться по ставке, превышающей на 50% в первые два часа и 100% в последующий период. По требованию работника работодатель предоставляет выходной. Если человек занят на работе в выходной день, его работа оплачивается по двойному тарифу.

Исключение составляют случаи, когда руководство компании дает ему еще один выходной. При таких обстоятельствах оплата производится в стандартном режиме.

4. Правила взыскания:

Все трудовые отношения в 2018 году регулируются Гражданским кодексом, Трудовым кодексом, Конституцией Российской Федерации, Федеральным законом № 1032-1 от 19 апреля 1991 года. В случае превышения срока выплаты доходов гражданам компетентные органы определяют причины, привлекающие руководителя завода к ответственности за в соответствии с УК РФ, Кодексом об административных правонарушениях Российской Федерации. Трудовые споры рассматриваются государственным контролем в соответствии со ст. 356 ТК РФ, а также прокуратурой, судом.

Существует три метода разрешения трудового спора, основанного на невыплате зарплаты:

- Обращение к руководству, КТС.
- Подача жалобы трудовой инспекции, следственному комитету, прокуратуре.
- Инициация судебного разбирательства.

Законодательная база содержит обширное понятие последствий, которые при рассмотрении судебных дел могут расцениваться как тяжкие.

В частности, к таким последствиям относятся:

- Смерть;
- Доведение до самоубийства;
- Причинение тяжкого вреда здоровью одного человека;
- Причинение среднего вреда здоровью двух и более лиц;
- Оставление без жилья и средств к существованию, доведение до попрошайничества и бродяжничества;
- Длительная остановка и дезорганизация работы фирмы;
- Длительное отключение от источников жизнеобеспечения — отопления, воды, газа и т. д.

Заключение

Заработная плата является основным источником дохода населения и именно от ее величины зависит уровень жизни населения любой страны. Трудовое законодательство охраняет право работников на получение причитающейся им заработной платы, устанавливая правила и сроки ее выплаты, ответственность за нарушение сроков выплаты заработной платы, а также ограничивая возможность и размеры удержаний из заработной платы.

Невыплата зарплаты является серьезным правонарушением. За нее предусмотрено несколько видов ответственности, которые зависят от суммы задолженности перед работником и срока задержки. Работник для защиты своих прав может приостановить свою трудовую деятельность, обратиться с заявлением в трудовую инспекцию, прокуратуру либо суд.

Список литературы

1. *Гражданский процессуальный кодекс Российской Федерации: фе-дер. закон [от 14.11.2002 № 138-ФЗ в ред. от 02.04.2014] // Российская газета. – 2002. – № 220. – 20 ноября.*
2. *Гражданский кодекс Российской Федерации (часть вторая): федер. закон [от 26.01.1996 г. № 14-ФЗ] // Собрание законодательства РФ. – 1996. – № 5. – Ст. 410.*
3. *О государственной социальной помощи: федер. закон [от 17 июля 1999 г. № 178-ФЗ] // Собрание законодательства РФ. – 1999. – № 29. – Ст. 3699.*
4. *О применении судами законодательства об ответственности за нарушения в области охраны окружающей среды и природопользования: постановление Пленума Верховного Суда РФ [от 18 октября 2012 г. № 21] // Бюллетень Верховного Суда РФ. – 2012. – № 12.*

ОРГАНИЗАЦИЯ И ПРОВЕДЕНИЕ ГЕОЛОГИЧЕСКИХ ЭКСКУРСИЙ ПО НИЖЕГОРОДСКОЙ ОБЛАСТИ

Шеманаев Валерий Александрович

кандидат педагогических наук, доцент

Национальный исследовательский

Нижегородский государственный университет

им. Н.И. Лобачевского, Арзамасский филиал

Арзамас, Россия

На территории Нижегородской области находится более 20 геологических памятников природы большая часть из них имеет геоморфологическую (Балахонихинская пещера, Борнуковская пещера, Ичалковский бор и др.) или бальнеологическую ценность (Сероводородный источник у с. Архангельское, Шатковские грязевые озера). Образование большого количества подобных мест на территории Нижегородской области связано с ее геологическим строением и историей. Ведь геология Нижегородской области отражает сложный путь развития этой территории и её современное геологическое строение. Многие из геологических эпох оставили на территории области мощные пласты образования с остатками господствующей флоры и фауны.

Геологические экскурсии предназначены для организации как учебной, так и внеклассной деятельности обучающихся при изучении геологии области, а также учителям географии, педагогам дополнительного образования, а также всем, кто интересуется геологией и краеведением [2].

Геологические экскурсии посвящены строению земной коры. Их маршруты пролегают по равнинам и горам, по старым руслам рек и по дну древних морей. Объектом посещения может быть геологический разрез, обнажения Земли, на которых показываются состав и строение пород, их возраст, границы древнейших гор, морей и рек. При этом происходит знакомство с «геологическим календарем» и «палеонтологическими часами», показывающими, что каждый слой Земли содержит свои неповторимые остатки живых существ, свойственные конкретному периоду времени, по ним видно, как менялась жизнь на Земле. На геологических экскурсиях необходимо знакомить с геологической картой Нижегородской области и России, картой полезных ископаемых своей области. Это поможет наглядно убедиться, на-

сколько богаты природные кладовые недр полезными ископаемыми и как важно по-хозяйски, бережливо использовать их [2].

В основу геологической экскурсии положен краеведческий принцип, что значительно расширяет представление о геологии родного края, его ресурсах, охране и преобразовании природы.

Организация экскурсии должна включать в себя три основных этапа: подготовительный, заключающийся в подготовке, как учителя, так и учащихся; полевой, составляющий проведение экскурсии и камеральный, который включает обработку и обобщение экскурсионного материала [1].

Подготовительный этап – предварительное ознакомление с геологическим и геоморфологическим строением района проведения экскурсии, а также характером проявления современных геологических процессов – определяется тематикой экскурсии и в соответствии с этим ставятся цели и задачи. Последнее зависят также от возрастного состава участников. На подготовительном этапе определяется оснащённость необходимым снаряжением и оборудованием. Важной составляющей подготовительного периода является обстоятельный инструктаж по технике безопасности и правилам поведения при движении по маршруту экскурсии и работе на геологических обнажениях.

Наиболее сложный этап – полевой, т.е. проведение экскурсии. Экскурсию следует начинать с вступительной беседы, в ходе которой учащиеся вводятся в круг основных вопросов, ориентировать их на целенаправленные наблюдения и выполнение заданий. Выполнение заданий осуществляется с разной степенью самостоятельности, что зависит от подготовки учащихся. Иногда целесообразнее организовать фронтальную работу, в процессе которой наблюдения проводятся под руководством учителя или использовать исследовательский принцип. В этом случае перед индивидуальными учащимися или их небольшими группами ставятся вполне конкретные самостоятельные задачи. В целом надо стремиться к тому, чтобы экскурсия не была простым наблюдением, а превращалась бы в активное изучение явлений.

Правильно организованная экскурсия не должна переутомлять её участников и не должна превышать несколько часов, опять же в зависимости от возраста, продолжительность экскурсии может варьировать от 2 до 5 часов. При этом имеется в виду активная часть экскурсии, остальное время – движение по маршруту, привалы на кратковременный отдых, не менее чем двух-часовой обеденный привал.

Детальность полевых работ зависит от типа экскурсии. Естественно, что наименее детальны они при проведении обзорных экскурсий. Если иметь в виду не единичные экскурсии, а их систему, то именно с обзорной экскурсии и следует начинать изучение района, с тем, чтобы обозначить весь комплекс геологических объектов, процессов и явлений, и определить общее направление тематического изучения.

Завершающий этап геологической экскурсии – обработка её результатов. В геологической практике он называется камеральным. Главный итогом этого этапа является отчёт об экскурсии. Отчёт должен стать главным плодом коллективного творчества, при этом разумно распределить главы отчёта между группами учащихся. Объем отчёта зависит и от возраста участников, и от содержания экскурсии. Итогом экскурсии может быть и организация выставки собранного материала. Это вполне реально, учитывая, что в районе проведения экскурсии возможны находки коллекционных образцов минералов и ископаемой флоры, и фауны.

При определении района организации и проведения геологической экскурсии нас заинтересовало место, которое упоминается Кулинич Г. С. в книге «Геологические путешествия по Горьковской земле» [2]. Это участок правого берега реки Пьяны расположенный примерно в 1 километре к юго-востоку от села Черновское Большеболдинского района (рис. 1).



Рис. 1. Местоположение геологического обнажения

Мы приняли решение посетить это место с целью его геологического изучения с последующей разработкой экскурсий. Нами был построен маршрут вдоль правого берега реки Пьяна к югу от села, в ходе которого были обнаружены природные геологические обнажения. Следствием данного явления оказалась работа реки Пьяна (рис. 2).

Данный участок реки характеризуется развитием юрских и нижнемеловых отложений. Здесь имеются обнажения черных известковистых глин, которые редко сохраняются в других местах кимериджского яруса юрской системы. На изучаемом участке в данных глинах и залегают аммониты белемниты. Выше этих слоев расположены темно-сероцветные, кварцево-глауконитовые и фосфоритонесные песчаники которые залегают в основании нижнемеловых отложений.

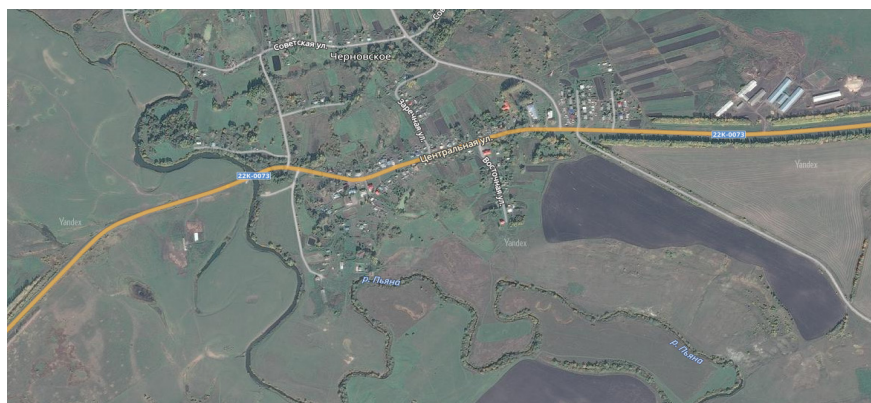

Рис. 2. Геологическое обнажение

Нам было интересно отыскать фауну, доказывающую нижнемеловой возраст песчаников и черных известковых глин, в данных слоях нами и были обнаружены остатки морской фауны беспозвоночных моллюсков раннемеловой эпохи: аммониты, белемниты, грифеи и др.



*Рис. 3. Аммонит рода *Hoplites**

Раковины аммонитов построены из извести, которые животные добывали из морской воды. На многих окаменелостях сохранился нижний тонкий слой самой раковины аммонита. Этот радужный слой носит название ирригирующего или перламутрового слоя и придает окаменелостям удивительную красоту. Раковины аммонита обычно бывают сильно извилисты. Эти ветвистые, чрезвычайно сложные по своему рисунку извилины можно часто обнаружить у очень многих ископаемых экземпляров на поверхности их окаменелых раковин. Нередко по этой «лопастной линии» окаменелости раскалываются, и мы находим только те части раковин, которые заключались между двумя перегородками. У каждого вида аммонитов своя особая форма лопастной линии, которая и служит их главным систематическим признаком [3]. Нам удалось обнаружить несколько разных аммонитов, различающихся по форме и размерам, среди которых встречается руководящий для кимериджа род *Noplites* (рис. 3).

Большинство аммонитов было обнаружено при раскалывании окаменевшей горной породы, некоторые находились на поверхности или в реке. Размеры некоторых аммонитов, заключенных в горной породе, достигают 60-70 см.

Белемниты, а точнее это «ростры» белемнитов, т. е. конусообразные части скелетов древних вымерших морских животных, найденные нами, скорее принадлежат все к одному виду – *Belemnites Vreviaxis* (рис. 4). Белемниты весьма разнообразны по форме и величине. Некоторые их виды приурочены к определенным ярусам и являются таким образом «руководящими окаменелостями».



Рис. 4 Ростры белемнитов

Грифей – подрод из семейства устриц, очень распространенный в юрских и меловых отложениях. Раковины грифей, найденные нами отличаются средним размером (рис. 5).



Рис. 5. Грифей

На раковине в большинстве случаев хорошо заметны линии роста в виде четко различимых полос на обеих створках, но иногда может быть и гладкой.

В этих же слоях нами также был обнаружен участок окаменелого дерева. Точнее фрагмент дерева, замещенного камнем, сохранность которого довольно хорошая, видны различные ткани древесного ствола. Судя по всему, где-то недалеко от тех мест в юрском периоде была суша, откуда стволы деревьев попадали в море, где и захоранивались среди аммонитов и белемнитов.

Нами было организовано 4 выезда на заинтересовавшее нас геологическое обнажение, в ходе которых мы детально изучили данное место и собрали часть ископаемых останков моллюсков с целью дальнейшего изучения и пополнения геологической коллекции университета.

Это одно из немногих мест Нижегородской области, где можно очень легко, без какого-либо специального снаряжения, отыскать представителей морской фауны, населяющих данное место в нижнемеловом периоде. А кроме этого еще и посмотреть результат работы реки Пьяна и изучить слои геологического обнажения. Именно эти аспекты и сыграли главную роль при разработке экскурсии среди студентов.

Сохранить редкостные геологические объекты чрезвычайно важно, они, имея особо научное значение, украшают ландшафты земли и помогают познать природу своего родного края. Исследуемый нами геологический объект является уникальным по своей природе в Нижегородской области, который еще малоизвестен и требует более детального изучения.

Разработанная нами экскурсия рассчитана на массовую аудиторию студентов. Проведение серии экскурсий предполагает овладение руководителем (учителем) специальных и профессиональных компетенций. В начале экскурсий рекомендуется убедиться в том, что все участники ознакомлены с геологическими базовыми понятиями, которые можно оформить в виде тематических словарей.

Место проведения экскурсии: участок правого берега реки Пьяны расположенный примерно в 1 километре к юго-востоку от села Черновское Большеболдинского района Нижегородской области

Цель: научно-познавательная, знакомство экскурсантов с геологическим наследием Нижегородской области, расширение их кругозора, возможность узнать о геологических процессах, происходивших на территории в глубокой древности, изучить работу реки как причину формирования обнажения, развитие интереса к представленным событиям и ископаемым объектам, получение эстетического удовольствия от посещения геологических объектов.

Задачи:

- Изучить работу реки Пьяна как причину формирования обнажения;
- Провести исследования обнажений геологических слоев и условий их залегания;
- Отобрать образцы горных пород для петрографических исследований и пополнения геологической коллекции;
- Изучить останки представителей фауны, доказывающих возраст геологических слоев;
- Установить систематическую принадлежность представителей фауны;

Оборудование: компас, полевые дневники, простой карандаш на каждого, мешочки геологические под образцы, геологический молоток, лупа карманная, лопата сапёрная, мерная рулетка, фотоаппарат.

1. Организация экскурсии (предварительная работа).

Договоренность с администрацией на проведение экскурсии. Составление маршрута и транспортное обеспечение (Автобус, водитель, руководитель экскурсии. Количество студентов - не более 20 человек).

2. Работа с учащимися.

Инструктаж по технике безопасности, знакомство с местом проведения экскурсии. Распределение учащихся на группы и знакомство с заданиями. Обсуждение в группах и распределение работы.

Предлагаемые проектные задания и исследования:

Проект №1 – Исследователи:

Изучить геологическую историю данного места, причину его образования, изучить геологические слои горных пород и их возраст, особенности природы исследуемого района. Представить отчет в виде доклада.

Проект №2 – Геологи:

Отобрать образцы горных пород, определить их принадлежность и возраст, составить геологическую коллекцию.

Проект № 3 – Палеонтологи:

Отобрать образцы останков древней фауны, определить их принадлежность и возраст с целью доказательства возраста геологических слоев, составить коллекцию.

Завершить геологические экскурсии рекомендуется занятием, обобщающим все полученные сведения и последовательно прослеженные в геологическом времени. Проведение предложенных данных экскурсий позволяет раскрыть методологическую основу геологических знаний, обеспечить более эффективное обучение и дополнительно вызвать интерес к родному краю.

Список литературы

1. Кузнецов С.С. *Геологические экскурсии [Текст]* / С.С. Кузнецов. – Л.: Недра, 1978. – 175 с.
2. Кулинич Г. С. *Геологические путешествия по горьковской земле* / Г.С. Кулинич, Б.И. Фридман. – Горький, 1990. – 192с.
3. Пичугин Б.В. *Школьные геологические экскурсии [Текст]* / Б.В. Пичугин, О.П. Фисуненко. – М.: Просвещение, 1981. – 127 с.

ФОРМИРОВАНИЕ МОНОЛОГИЧЕСКОЙ РЕЧИ У ДЕТЕЙ ДОШКОЛЬНОГО ВОЗРАСТА С ОБЩИМ НЕДОРАЗВИТИЕМ РЕЧИ

Артёменкова Лариса Феликсовна

кандидат педагогических наук

Ставропольский государственный педагогический институт

г. Ставрополь, Россия

Позднякова Мария Петровна

студент

Ставропольский государственный педагогический институт

г. Ставрополь, Россия

Аннотация. В статье раскрываются особенности логопедической работы с детьми дошкольного возраста с общим недоразвитием речи, приведены методы и приемы формирования монологической речи у детей данной категории.

Ключевые слова: монологическая речь, нарушение речи, общее недоразвитие речи, дошкольный возраст.

FORMATION OF MONOLOGICAL SPEECH IN PRESCHOOL CHILDREN WITH GENERAL SPEECH UNDERDEVELOPMENT

The article reveals the features of speech therapy work with children of preschool age with a general underdevelopment of speech, gives methods and techniques for the formation of monologic speech in children of this category.

Keywords: monologue speech, speech impairment, general speech underdevelopment, preschool age.

Развитие языка в психолого-педагогической литературе интерпретируется как основа обучения и воспитания ребенка. Кроме того, согласно федеральному государственному образовательному стандарту, формирование связной речи является одной из основных задач языкового развития дошкольников.

Нарушения речи у дошкольников проявляются по-разному, включая в себя трудности в произношении, в процессе фонемообразования, затруднения в звуковом анализе.

Однако, наиболее актуальным речевым нарушением в дошкольном возрасте является общее недоразвитие речи (ОНР), которое выражается в ошибках строения лексико-грамматических и фонетико-фонематических структур речи.

В совокупности данное речевое расстройство указывает на системные нарушения всех компонентов деятельности речи. ОНР выражается в разной степени. У дошкольников наблюдаются речевые нарушения от полного отсутствия речевых средств общения до развернутой речи с элементами фонетического и лексико-грамматического недоразвития.

Р.Е. Левина свела все многообразие речевого недоразвития к трем уровням, каждый из которых характеризуется определенным соотношением первичного дефекта и вторичных проявлений, задерживающих формирование речевых компонентов [3].

Р.Е. Левина отмечает, что у детей с ОНР II уровня, который называют уровнем развернутой фразовой речи с элементами фонетического и лексико-грамматического недоразвития, наблюдается незнание, неточное знание и употребление только некоторых слов, неумение изменять их и неспособность образовывать новые слова [3].

В сравнении с ОНР I уровня, второй уровень речевого развития характеризуется возросшей речевой активностью ребенка. Общение осуществляется посредством постоянного, хотя все еще искаженного и ограниченного запаса общеупотребительных слов.

Дети с ОНР II уровня используют в речи только простые предложения, состоящие из 2–3, редко 4 слов. Словарный запас значительно отстает от возрастной нормы.

А.А. Люблинская отмечает, что сформированная связная монологическая речь представляет собой важнейшее условие успешного обучения детей в школе [4].

Монологическая речь у детей дошкольного возраста с ОНР II уровня характеризуется тем, что в их развернутых смысловых высказываниях отсутствует четкость, последовательность изложения, наблюдается отрывочность.

Дети с ОНР II уровня в процессе построения фраз способны на проявления внешних, поверхностных впечатлений, а не на причинно-следственных взаимоотношений действующих лиц.

Р.И. Лалаева подчеркивает, что дошкольники с ОНР II уровня испытывают наибольшие затруднения при самостоятельном рассказывании по памяти и всех видов творческого рассказывания. В процессе воспроизведения текстов по образцу отстают от своих нормально говорящих сверстников [2].

При составлении сложноподчиненных предложений, дети с ОНР II уровня говорят много лишних слов, не зная как предложение правильно заканчивать. В связи с этим, воспитанники в сравнении с нормой, зачастую используют прямую речь.

Т.Б. Филичева указывает в своих исследованиях, что рассказы детей с ОНР II уровня характеризуются большим количеством существительных, местоимений, служебных слов. Необоснованное частое использование существительных объясняется затруднениями, возникающими в процессе развертывания высказывания. Некоторые рассказы или пересказы дошкольников с ОНР II уровня состоят из одних существительных, которые составляют простое перечисление слов, а не связанный рассказ [5].

Ограниченный словарный запас влияет на использование в монологической речи местоимений и наречий, имеющих обобщенное недифференцированное значение.

По мнению Г.В. Чиркиной, у дошкольников с ОНР II уровня монологическая речь самостоятельно не формируется [6].

Во время рассказа или пересказа дошкольники с ОНР II уровня зачастую жестикулируют, перефразируют. То есть, самостоятельная монологическая речь дошкольников с ОНР II уровня несовершенна потому, что дети недостаточно умеют излагать свои мысли связно и последовательно. Лексические и синтаксические возможности носят ограниченный характер, дети с ОНР II уровня испытывают трудности при отборе материала и планировании высказывания.

В коррекционно-логопедической работе с детьми с ОНР II уровня формирование монологической речи являет собой важную задачу коррекционного процесса, требующего кропотливой, длительной работы учителя-логопеда.

При этом целесообразно, как отметит Г.В. Чиркина, использовать в логопедической работе принцип коммуникативного подхода к формированию монологической речи детей с ОНР II уровня [6].

Г.В. Чиркина рекомендует данный процесс начинать с обучения детей дошкольного возраста с ОНР II уровня тем видам собственных высказываний, которые используются в процессе усвоения знаний в период подготовке к школе [6].

Важно сформировать у дошкольников с ОНР II уровня, как считает Г.В. Чиркина, такие умения и навыки, как:

- 1) понимание, осмысливание темы монолога;
- 2) отбор необходимого материала, расположение его в нужной последовательности;
- 3) использование средств языка в соответствии с литературными нормами и задачами высказывания;
- 4) построение речи преднамеренно и произвольно [6].

В.К. Воробьева подчеркивает важность применения в логопедической работе с дошкольниками с ОНР II уровня различных форм и приемов обучения, которые способствуют активизации разнообразных речевых проявлений у детей, что положительно сказывается на формировании у них монологической речи.

В.К. Воробьева выделяет следующие этапы методики обучения детей дошкольного возраста с ОНР II уровня монологической речи (рисунок 1) [1].



Рисунок 1 - Этапы методики обучения детей дошкольного возраста с ОНР II уровня монологической речи

Коррекционное обучение навыкам монологической речи детей дошкольного возраста с ОНР II уровня предполагает работу над словом, словосочетанием, предложением и зависит от систематичности проведения занятий, распределения заданий в порядке нарастающей сложности.

Р.И. Лалаева подчеркивает, что обучение дошкольников второго уровня дошкольникам ОНР требует мотивации к речевой деятельности. Именно мотивационные установки педагога делают процесс обучения детей навыкам монологической речи особенно привлекательным и интересным, повышают их речевую активность и качество рассказов [2].

В младшей и средней возрастных группах, по мнению Р.И. Лалаевой, необходимо мотивировать дошкольников с ОНР II уровня с помощью игровых приемов, а в старшей и подготовительной группах – социальных установок [2].

Мотивация общения, стремление рассказать о себе (семье, друзьях), о наблюдениях из жизни, по мнению Р.И. Лалаевой, является необходимым

условием формирования у дошкольников с ОНР II уровня монологической речи [2].

Таким образом, процесс формирования монологической речи у детей дошкольного возраста с ОНР II уровня необходимо строить поэтапно, придерживаясь следующих принципов:

- развития речи и мышления, которые ориентируют на успешное усвоение и порождение речи в единстве формы и содержания;
- становления умственных и речевых действий, которые создают условия для поэтапного обучения с целью полноценного овладения правилами смысловой и языковой организации связного монологического высказывания;
- обучения осознанному усвоению детьми правил смысловой содержательной и языковой организации художественного текста и знаний о правилах построения рассказа.

Библиографический список

1. Воробьева В.К. *Методика развития связной речи у детей с системным недоразвитием речи*. М.: Сфера, 2009. 324 с.
2. Лалаева Р.И. *Формирование правильной разговорной речи у дошкольников*. СПб., 2011. 224 с.
3. Левина Р.Е. *Общая характеристика недоразвития речи у детей //Логопедия. Методическое наследие/ Под ред. Л.С. Волковой*. М.: Владос, 2008. – 541 с.
4. Люблинская А.А. *Воспитателю о развитии ребенка*. М.: Просвещение, 2002. 453 с.
5. Филочева Т.Б. *Дети с общим недоразвитием речи. Воспитание и обучение*. - М.: Изд-во ГНОМ и Д, 2007. - 238 с.
6. Чиркина Г.В. *Основы логопедической работы с детьми*. М.: Аркти, 2007. 244 с.

НАРОДНОЕ ИСКУССТВО ДАГЕСТАНА – НЕОТЪЕМЛЕМАЯ ЧАСТЬ НАЦИОНАЛЬНОЙ ХУДОЖЕСТВЕННОЙ КУЛЬТУРЫ

Байрамбеков Марат Мирзоевич

*доктор педагогических наук, Главный научный сотрудник,
завсектором культуры и искусства народов Дагестана
Дагестанский научно-исследовательский институт педагогики им.
А. А. Тахо-Годи,
г. Махачкала, Республика Дагестан, Российская Федерация*

*«Без этноса нет национальной культуры,
культуры и общечеловеческой. Спасение, защита народного искусства,
сохранение основ традиционной культуры – это значит сохранение
нравственных сил народа, нации».*

М. А. Некрасова

Аннотация. В статье рассматриваются художественные традиции, которые складывались тысячелетиями и передавались благодаря семейным традициям из поколения в поколение: от отца к сыну, от матери к дочери. Это ковроткачество, вязание и вышивка, художественная обработка металла, резьба по камню и дереву, унцукульская насечка металлом по дереву, художественная керамика как основа национальной художественной культуры. Сохранение народного искусства, его развитие – это вопрос и уникальности самобытных культур малых народов, и в целом национальной культуры всей России.

Ключевые слова: народные ремесла, художественные традиции, основа национальной художественной культуры, сохранение народного искусства.

Дагестан – особый регион, где сильны художественные традиции, которые складывались тысячелетиями и передавались благодаря семейным традициям из поколения в поколение: от отца к сыну, от матери к дочери. Как известно, многоэтническая особенность республики дополняется многообразием развития на этой небольшой территории различных народных ремесел, которые зародились в глубокой древности – это ковроткачество, вязание и вышивка, художественная обработка металла, резьба по камню и дереву, унцукульская насечка металлом по дереву, художественная керамика и др.

О важности проблемы сохранения национальной культуры говорилось неоднократно на правительственном уровне, различных форумах, конференциях. Сохранение народного искусства, его развитие – это вопрос и уникальности самобытных культур малых народов, и в целом национальной культуры всей России. Здесь уместно вспомнить слова большого учёного, истинного патриота народного искусства и национальной культуры России Марии Александровны Некрасовой: *«Без этноса нет национальной культуры, культуры и общечеловеческой. Спасение, защита народного искусства, сохранение основ традиционной культуры – это значит сохранение нравственных сил народа, нации»* [1, с. 254.]. Смысл и глубина этого высказывания, на наш взгляд, должны стать краеугольным камнем для тех, от кого конкретно зависят сегодня спасение и сохранение национальной культуры в России, а значит и в Дагестане.

Исторически так сложилось, что наиболее распространённым и одним из древнейших видов декоративно-прикладного искусства Дагестана является ручное ковроткачество. Ковровое искусство дагестанских народов многообразно и богато. По характеру узоров и технике исполнения ковры можно разделить на три основные группы: ворсовые, безворсовые, войлочные. Все типы ковров, независимо от характера рисунка, строятся по единому композиционному принципу, т. е. ковер состоит из двух основных компонентов – центрального поля и бордюра. Орнаментальное искусство ворсовых ковров складывается из простых геометрических и геометризованных, зооморфных, антропоморфных форм и небесных светил, различных предметов. Многие элементы коврового орнамента имели конкретные названия и дошли до нас в первоизданном виде. Названия элементов исходили из соответствия содержанию (цветок, звезда, рука); сходства с реальной действительностью (кошкин след, чубчик, крест); зависимости от места расположения узора на ковре (центральный медальон, кайма и др.). Цветовое решение ковров было одним из ведущих компонентов композиции, где особенно выделялись ворсовые и безворсовые ковры («сумахи»), в которых применялось от 7 до 24 цветов и оттенков.

Все ковровые изделия народов Дагестана широко использовались в быту, отображая особенности национальной культуры. Высокохудожественные самобытные ковры Страны гор многократно экспонировались на всемирных выставках различных государств (Австралия, Англия, Болгария, Венгрия, Индия, Иран, Испания, Канада, Мексика, Румыния, Турция и др.). По нашему глубокому убеждению, XX век можно назвать «Золотым веком» развития коврового производства и расцвета коврового искусства как части национальной художественной культуры народов Дагестана. В развитие художественного ковроделия большой вклад внесли многие мастерицы (Тубу Исакова, Хадижат Султанова, Нигар Савзиева, Бесханум Пирмурадова, Ида-

ят Гашимова, Гюльпери Пачаева и др.) и художники Дагестана (Агахан Мурадханов, Светлана Смирнова, Магомед Мурадов).

Особое место в национальной художественной культуре Дагестана занимает традиционный вид народного искусства – художественная обработка металла, которая получила широкое распространение в Кубачах, Кумухе, Гоцатле – известных традиционных центрах ювелирного искусства. К примеру, в Кубачах издавна было развито оружейное дело и ювелирное искусство, а также другие виды художественного ремесла – резьба по дереву, камню, кости, узорное вязание и вышивка.

В процессе многовекового опыта кубачинские мастера выработали традиционные формы различных изделий из серебра, золота, меди, латуни и типы орнаментов для декоративного украшения. Это простой геометрический узор медночеканных изделий и более сложный растительный орнамент с включением и зооморфных мотивов (птицы, звери), который применяли в отделке ювелирных изделий, различной посуды, декоративных ваз, блюдов и т.д. Работы мастеров многих поколений способствовали становлению орнаментального искусства кубачинцев (Алихан Ахмедов, Саид Магомедов, Шапи Хартумов, Шабан Алиев, Гаджи Кишев и др.). Этот процесс продолжается и совершенствуется в работах знаменитых современных мастеров: Р. Алиханова, Г.-Б. Магомедова, М. Кулиева, А. Чабкаева, М. Магомедовой и мн. др.

В кубачинском искусстве можно выделить три основных вида орнамента: растительный, геометрический и зооморфный. Из этих трех видов, несомненно, наибольшего расцвета и совершенства достиг растительный орнамент. В свою очередь элементы геометрического и зооморфного характера органично вписываются в композиции с мотивами растительного орнамента. Традиционное кубачинское искусство сформировало и основные типы узоров с конкретными названиями: «мархарай» ("заросли"), «тутта» ("дерево", "ветка"), «тамгъа» ("пятно"), «лум» ("кайма", "обрамление"). Эти и другие виды узоров народные мастера создают с помощью основных элементов кубачинского орнамента, которых более 20, и называются они «бучче» (в переводе "головки"). Каждый элемент имеет свое графическое изображение, название и смысловое значение (у большинства). Например, «къяцала-бикI» ("козлиная голова"), «бабкъе къяцала-бикI» ("половина козлиной головы"), «къинала - бикI» ("воронья голова"), «агъмуда» ("четырёхугольник"), «къялкъус» ("крючок"), «дилла-сурат» ("звездочка"), «паркихан» ("розетка"), «I викабикI» ("двойная голова"), «щивяй» ("червь") и др. [2, с. 44–54].

Использование мотивов с изображением животных, птиц является традиционным для кубачинского искусства. Об этом свидетельствуют памятники средневековья: литые бронзовые котлы с изображением животных, птиц, крылатых грифонов, барсов, геральдические сцены со львами и т.д.; резные

каменные рельефы с изображением единоборства хищников, звериный гон, сцены охоты и т.д. Сюжетные композиции с изображением животных, птиц стали излюбленными мотивами многих известных кубачинских мастеров, среди которых: Г-Б.Магомедов ("Весна в Кубачи", "Весна", "Кумган с журавлем"), Р.Алиханов ("Добрый зверь", "Танец лошадей", "Птицы", "Шествие зверей"), А.Абдурахманов ("Охота", "Жар-птица") и др.

Одним из древних и традиционных видов декоративно-прикладного искусства Дагестана также является гончарное производство, которое развивалось в таких центрах, как Испик, Кала, Дербент, Сулевкент, Джули, Балхар. Ныне действующим известным центром неполивной художественной керамики является селение Балхар. Уникальные изделия лакских мастериц сегодня можно встретить в музеях республики и разных стран мира, в интерьерах общественных зданий, школах, детских садах и частных коллекциях.

Балхарская керамика включает в себя изделия, которые можно подразделить на три группы: в первую входят предметы глиняной посуды – большие и малые водоносные кувшины, маслобойки, подойники и т.д. Вторую группу составляют декоративные тарелки. Третью группу образуют изделия малой пластики (игрушки-свистульки, сюжетные композиции на темы сказок, характерных бытовых, трудовых сцен). В основе балхарской росписи лежат элементы растительного, геометрического, зооморфного и антропоморфного характера. Графический язык орнамента – простейшие изобразительные средства: линия, штрих и пятно. Умело используя их, мастерица создает красивые узоры. Основные элементы балхарской росписи составляют прямые, зигзагообразные, волнистые и параллельные линии, штрихи, точки, кружочки, разные по размеру, звездочки, различной формы завитки, спирали, листики, изогнутые стебельки, изображения руки, глаза. Чтобы расписать балхарские изделия, мастерицы готовят из местной глины ангобный раствор нужных цветов (белый, желтый, охристо-красный). Наносят узор на поверхность изделия самодельной кисточкой. При этом некоторые элементы узоров рисуют концом кисти тонкими линиями, а листочки, цветочные головки, кружочки – всей кистью с разной силой нажима, при этом получаются отдельные, свободно положенные мазки. Красота балхарской неполивной керамики складывалась как из разнообразной выразительной формы изделий, так и богатой, виртуозной росписи орнамента.

Многие поколения потомственных мастериц принесли славу балхарской художественной керамике. Это Бизал Курбанова, Зубайдат Умалаева, Хадижат Шаммадаева, Хадижат Алибецова, Патимат Баталова, Патимат Шаммадаева, Абакар Газимагомедов и мн. др. К примеру, ведущая мастерица Зубайдат Умалаева на основе традиционных приемов изготовления гончарной посуды, используя и развивая балхарский орнамент, создала много разнообразных пластических композиций, повествующих о жизни горцев в сказоч-

но-поэтической форме: "Купание", "Балхарский аул", "На мосту", "В поле", "На базар", "Балхарский танец" и др.

Следующий вид декоративно-прикладного искусства Дагестана – унцукульская насечка – своеобразный промысел по художественной обработке дерева. Этот промысел находится только в селении Унцукуль Республики Дагестан. Первое упоминание об изготовлении изделий из дерева с металлической насечкой относится к 30-м годам XIX столетия. Унцукульские мастера разработали такой способ обработки дерева, как насечка металлом (мельхиор, медь, серебро). Изделия, изготовленные из абрикосового и кизилового дерева, инкрустированные мельхиором, медью, серебром, считались лучшими на Кавказе и пользовались большим спросом. Их можно увидеть в музеях и домашних коллекциях. Унцукульские мастера раньше в основном делали трости, табакерки и трубки. Впоследствии ассортимент изделий значительно расширился: подсвечники, пудреницы, браслеты, бусы, серьги, ожерелья, солонки, декоративные тарелки, вазы и т.д. В разные годы традиционным ремеслом занимались мастера: Магомед Кебедов, Абдулжалил Магомедов, Анчил Магомед, Муртал Магомед, Ахмед Ибрагимов, Идрис Абдулаев, братья Газимагомедовы и др.

Унцукульское искусство имеет древний орнамент, который насчитывает около тридцати основных видов. Все они представляют собой геометрические рисунки, выполненные дорожкой из пластинок, заключенных с двух сторон проволоочной нитью. По ряду своих черт унцукульский орнамент восходит к геометрическим узорам резного дерева. Отдельные узоры являются видоизмененными зооморфными мотивами (вместо головы – "глаз", вместо птицы – "след"). Нередко встречаются узоры, связанные с именами наиболее известных мастеров – Анчил Магомеда, Амина Хусейна и др. Многие элементы унцукульского орнамента имеют названия, в которых порою трудно угадать их первоначальный смысл, так как они сильно схематизированы и видоизменены. Например: "рукъ" ("дом") – ромбовидная фигура с точкой посередине; "къват" ("улица") – зигзагообразная или прямая широкая полоска, состоящая из штрихов и заключенная с двух сторон проволоочной нитью; "г1онк1ол рач1" ("мышинный хвост") вертикальная полоса в виде ёлочки; "х1анч1л" ("птичий след") – штрихи, уходящие веером из одной точки; "г1а-мач" ("лист") – рогообразная фигура, заполненная штрихами; "чиква" ("капля") – сплошная металлическая пластинка в виде падающей капли; "бер" ("глаз") – круглая металлическая пластинка в центре круга [3, с.61].

Для декоративного украшения различных изделий унцукульские мастера иногда использовали и различные вставки из рога, кости. Впервые в традиционный геометрический унцукульский орнамент ввел изображения животных и птиц М.-А. Газимагомедов. Основой для таких сюжетов послужили изображения на каменных рельефах – вставках, украшавших стены жилых

домов и мечети в Кубачах. Например, декоративные панно "Птица", "Зверь" выполнены мастером в типичном унцукульском стиле, где используются линейный и точечный узор, инкрустация круглыми и овальными мельхиоровыми пластинками и вставки из рога и кости.

Рассматривая художественные промыслы Дагестана как неотъемлемую часть национальной художественной культуры, основанной на преемственности человеческого опыта, вспоминаешь слова народного художника России, мастера унцукульской насечки Гамзата Газимагомедова: «Постигая творчество современных мастеров, лучших профессиональных художников, мы вновь и вновь убеждаемся, что ценности, созданные многовековым опытом народа, переживают тысячелетия и постоянно влияют на развитие культуры: так ярко проявляется основное правило – вечное всегда современно». Более того, он отмечает, что традиции народного искусства в творениях великих мастеров прошлого и художников-ремесленников современного искусства строятся на «нерасторжимой связи традиций и новаторства как двух основных проявлений единого облика развивающейся культуры» [4, с.60 – 61].

Литература

1. *Народное искусство России в современной культуре / Автор-сост. и научн. ред. Некрасова М.А. – М.: «Коллекция М», 2003. С. 254.*
2. *Изабакаров Г.-О.Б. Основы кубачинского искусства. – Махачкала: Дагучпедгиз, 1992. – С. 44–54.*
3. *Газимагомедов М.Г. Народные художественные промыслы Дагестана. – Махачкала: Дагучпедгиз, 1987. – С.61.*
4. *Газимагомедов Г.Г. Художественно-эстетические особенности современного декоративно-прикладного искусства Дагестана. Учебное пособие. – Махачкала: Издательство «Лотос», 2012. – С.60–61.*

**ПРОБЛЕМА СОХРАНЕНИЯ И РАЗВИТИЯ ПЕРСОНАЛЬНОЙ
АУТЕНТИЧНОСТИ В КОНТЕКСТЕ СОВРЕМЕННОЙ
ОБРАЗОВАТЕЛЬНОЙ ПОЛИТИКИ**

Гераскевич Наталья Валерьевна

кандидат педагогических наук, доцент

Сургутский государственный педагогический университет

г. Сургут, Россия

*Всякий новый век,
давая нам новое знание,
даёт нам новые глаза*
Г. Гейне

Эти слова Г. Гейне соответствуют тому, что происходит сегодня в отечественном образовании. В Федеральных государственных образовательных стандартах зафиксированы требования государства и общества к целям образования.

Стандарты предыдущего поколения провозгласили в качестве приоритетного личностно-деятельный подход к обучению иностранному языку. Особенностью же ФГОС нынешнего поколения является системно-деятельностый подход (таблица).

Таблица
Основные отличительные характеристики Стандартов

базовые характеристики	ФГОС предшествующего поколения	современный ФГОС
цели обучения	усвоение знаний, умений, навыков	формирование универсальных учебных действий
<i>содержание образования</i>	<i>ориентация на учебно-предметное содержание</i>	<i>включение в контекст обучения; решение личносно значимых жизненных задач</i>
организация учебного процесса	учебная деятельность определялась учителем зачастую стихийно	создание индивидуальных образовательных программ
формы работы	основная – фронтальная	признание решающей роли учебного сотрудничества

В основе Стандарта среднего (полного) общего образования лежит системно-деятельностный подход, который обеспечивает: формирование готовности к *саморазвитию* и непрерывному образованию (п. 5.).

Саморазвитие, самовоспитание и самореализация личности обучающегося рассматриваются как первостепенные задачи обучения на уровне метапредметных, предметных и, главным образом, личностных результатов обучения вообще, и иностранного языка, в частности.

Каким образом возможно реализовать данные задачи? На наш взгляд, в первую очередь, ориентируясь на личностные качества каждого обучаемого.

Стандарт ориентирован на становление личностных характеристик выпускника. Одной из характеристик портрета выпускника школы выступает осознание себя как личности.

В психолого-педагогической литературе подобные характеристики включены в родовое понятие *аутентичность личности или персональная аутентичность*.

В психологии *аутентичность* раскрывается со ссылкой на дефиницию К. Роджерса как способность человека в общении отказаться от различных социальных ролей, позволяя проявляться подлинным, свойственным только данной личности мыслям, эмоциям и поведению; свобода в принятии своих уникальных особенностей и неповторимой стратегии построения собственной жизни [1;2].

Смысл проявления аутентичности *в иноязычной образовательной сфере* можно определить как согласованное, целостное, взаимосвязанное проявление основных психологических процессов и механизмов, обуславливающих личностное функционирование в различных видах речевой деятельности.

Тема аутентичности не является новой в преподавании иностранного языка, реализуясь через использование компетентностного, личностно-ориентированного и коммуникативного системно-деятельностного подходов. Однако опора на данные принципы реализуется, главным образом, через отбор средств и приёмов использования аутентичных материалов для формирования ряда компетенций. Стремление к тому, чтобы обучающийся воспринимал определённый массив аутентичной информации, отнюдь не гарантирует развитие персональной аутентичности самого обучаемого в комплексе указанных подходов. Необходимо учитывать аутентичное поле самого субъекта учебной деятельности.

В подтверждение сказанного приведём цитату из ФГОС.

Стандарт представляет личностные результаты освоения основной образовательной программы среднего (полного) общего образования, которые должны отражать:

5) *сформированность основ личностного саморазвития и самовоспитания в обществе на основе общечеловеческих нравственных ценностей и идеалов российского гражданского общества с учётом вызовов, стоящих перед Россией и всем человечеством; готовность и способность к самостоятельной, творческой и ответственной деятельности (образовательной, учебно-исследовательской, коммуникативной и др.)...*

8) *сформированность нравственного сознания, чувств и поведения на основе сознательного усвоения общечеловеческих нравственных ценностей (любовь к человеку, доброта, милосердие, равноправие, справедливость, ответственность, свобода выбора, честь, достоинство, совесть, честность, долг), компетентность в решении моральных дилемм и осуществлении нравственного выбора; приобретение опыта нравственно ориентированной общественной деятельности...*

Развитие аутентичности личности в процессе онтогенеза может быть представлено в виде единства трёх основополагающих компонентов: физического, духовно-нравственного и умственно-интеллектуального, отражающих целостность (монадность) развития человеческой природы и непосредственно соприкасающихся с реальным миром (рис.).

Представленные компоненты аутентичности согласуются с требованиями Стандарта к формированию личностных качеств учащихся, поэтому развитие персональной аутентичности должно стать объектом пристального внимания со стороны педагогов в процессе обучения иностранному языку. Тем не менее, в СМИ, в интернете мы все чаще встречаем статьи о вызовах, которые стоят перед российской школой – глобальных, национальных и т.п., которые прямо либо косвенно заставляют преподавателя задуматься над вопросами сохранения и развития аутентичности обучаемых.

Императивы современности дают основания выделить несколько тенденций, актуализирующих проблему развития и сохранения персональной аутентичности личности с учётом общецивилизационных процессов.

Общие аспекты: глобализация; миграция; нивелирование гуманистических ценностей; постмодернизм; смена политических формаций; средства массовой информации, интернет и т.п.

Частные аспекты: Болонский процесс; многоуровневая система образования; поликультурность общества и др.

Специфические аспекты: специфика предмета «Иностранный язык»; языковое портфолио; содержательные компоненты учебника по иностранному языку; организационные формы работы на занятии и т.д.

Подобное вычленение условно и служит цели структурирования и детализации тенденций в рамках данного исследования.

Специфические тенденции связаны с конкретной предметной областью обучения, в нашем случае с изучением иностранных языков. Данные при-

чины тесно смыкаются с вышеуказанными тезисами. При этом обозначенные аспекты оказывают прямо либо косвенно как положительное, так и отрицательное влияние на развитие аутентичности личности в сфере образования.



Рис. Единство компонентов аутентичности личности

Указанные особенности современных тенденций развития общества в целом и образования в частности, диктуют необходимость рассматривать процессы сохранения и развития аутентичности в контексте взаимодействия с культурной и компетентностной составляющей личности, что вполне согласуется с требованиями ФГОС.

В последнее время большинство концепций обучения иностранным языкам в России и за рубежом позволяет рассматривать данный процесс как более или менее аутентичный с точки зрения преподавания и практического использования языка. Разноплановость методических взглядов на проблему аутентичности и её роли в формировании и развитии коммуникативной компетенции учащихся ставит перед нами проблемы определения аутентичности и характера аутентичного материала для включения в процесс обучения иностранному языку.

Рассмотрение данных вопросов тесно соприкасается с тремя важными аспектами обучения иноязычной речевой деятельности с позиций аутентичности:

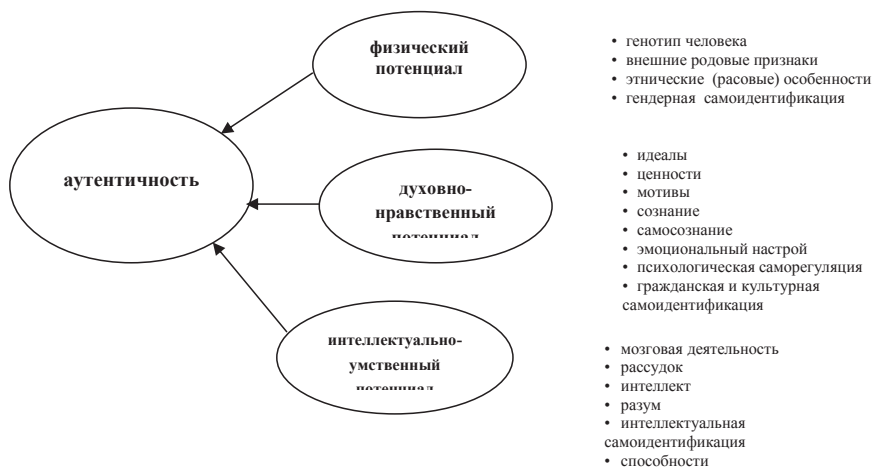
1. аутентичность материалов (письменный, графический и др. тексты);
2. аутентичное поведение (выполнение упражнений; речевая деятельность учащихся; тексты, которые они продуцируют и т.п.);

3. персональная аутентичность (отношение ученика к аутентичным текстам и заданиям; принятие или отказ ученика от аутентичных текстов и заданий).

Текст как тип аутентичности наиболее часто фигурирует в дебатах авторов учебников. Речь идёт, главным образом, о том, в какой мере тексты должны быть тем, что называют аутентичными примерами использования языка. Аутентичность может включать в себя довольно широкую гамму жанров (текст страноведческого характера, журнальная или газетная статья и т. д.).

В смысле происхождения мы можем квалифицировать иноязычный аутентичный текст двояко. Во-первых, как документ, созданный носителями языка не для нужд обучения иностранному языку, но заимствованный автором учебника или преподавателем в целях формирования коммуникативной иноязычной компетенции учащихся. Во-вторых, необходимо принимать во внимание аутентичные тексты, которые можно обозначить как тексты, созданные непосредственно для использования в учебном процессе.

Аутентичное поведение представляется аутентичным с точки зрения ученика и способов использования иностранного языка в классе. Другими словами, реализации аутентичного поведения способствуют речевые способы реагирования человека на окружающий мир, проявляющиеся в речевом поведении. В плане включения текстов в учебный процесс такой подход имеет значение применительно к выбору типа речевой деятельности, коммуникативных задач и упражнений, предлагаемых ученикам.

Кроме того, аутентичное поведение можно рассматривать с двух позиций: с позиции прагматической функции аутентичности и с позиции процессуальной аутентичности.

Прагматическая аутентичность занимает важное место в коммуникативном подходе и представляет собой адекватное речевое поведение в рамках поставленной коммуникативной задачи.

Прагматические функции как объекты лингвистической прагматики – это различные речевые установки говорящих (намерения, мнения, эмоциональный настрой и т.п.), выражаемые коммуникативными категориями. Параметры и свойства прагматических функций, выраженных коммуникативными категориями, формируют определённую коммуникативную задачу этих функций – отразить стиль речевого поведения говорящего на уровне внешнеречевого воплощения. С помощью коммуникативных категорий в соответствии с определёнными прагматическими функциями данного речевого акта формируется план содержания высказывания, тогда как план выражения представлен речевыми формулами. Различные прагматические функции в рамках соответствующего социокультурного контекста воплощаются в речевом акте на иностранном языке с помощью коммуникативных категорий в виде определённых речевых формул. Коммуникативные категории играют роль формализаторов речевого поведения.

Иными словами, когда ученики принимают участие в устной или письменной коммуникации, коммуникативные задачи интегрируются в контекст, в котором роли, ситуации, типы текстов и цели чётко определены. Примерами могут служить ролевая игра и поисковая деятельность, в рамках которых ученики присваивают конкретные роли и выражают собственные мысли с определённой целью – достичь заданного результата коммуникативной задачи.

В отличие от прагматической аутентичности, которая имеет социолингвистическую ориентацию, *процессуальная аутентичность* основана на психолингвистической природе.

Речь идёт об абстрактном в некотором роде понятии, которое касается ментальных процессов, связанных с продуцированием и пониманием языка. Носители различных культур при вступлении в коммуникативный контакт могут выбирать различные стратегии коммуникативного поведения, обусловленные их культурно-психологической спецификой. Авторы учебников, создавая упражнения и задания, в течение многих лет принимают во внимание психолингвистические процессы, связанные с формированием компетенции в понимании письменного текста. Это проявляется в развитии и изменении точки зрения на используемые типы деятельности по пониманию текста, что можно обнаружить в современных учебниках. Например, традиционная вопросно-ответная работа, которая требует от учеников простого повторения и перефразирования частей текста, в учебниках нового поколения дополнена коммуникативными задачами, позволяющими обучаемым использовать дополнительные компетенции: читать с общим охватом содержания или вдумчиво, «реагировать» на содержание текста и привносить свою собственную интерпретацию. Персональная аутентичность, между тем, касается самого ученика, и если принятые авторами учебников решения могут оказывать косвенное влияние на обучаемых, то персональная аутентичность будет определена, в конечном итоге, самим учеником и в какой-то мере учителем.

Современная методика обучения иностранным языкам оперирует разнообразными точками зрения на проблему аутентичности в учебном процессе. С одной стороны, приверженцы коммуникативного подхода настаивают на аутентичном характере текстов и аутентичности поведения. Сторонники же персональной аутентичности делают акцент на процессе аутентификации, не исключая и другие категории. Аутентификация – процесс присвоения субъектом аутентичной информации.

В контексте проблемы изучения иноязычной культуры предпочтительно принимать в расчёт ещё один не менее важный критерий аутентичности. В обучении иностранным языкам принято говорить об аутентичности информации текста. В противовес учебному тексту аутентичный текст не должен иметь недостатка полноты или точности информации, не может быть подвергнут изменениям ни в плане содержательного, ни в плане смыслового на-

полнения. Соблюдение двух последних составляющих необходимо: только в этом случае мы вправе говорить о возможности проявления персональной аутентичности обучаемых. Просматривается характеристика, основанная на едином понимании проявления аутентичности в образовании – аутентичность на уровне *субъект-объект-субъект-объект*.

Сотворчество субъектов образования ведёт к столкновению, взаимодействию, взаимопроникновению, взаимообмену и взаимообогащению разных типов персональной аутентичности, что позволяет представить данный процесс как *аутентичное образование или аутентичное обучение*. Таким образом, в аутентичном образовании выявляются следующие типы субъектов и объектов:

субъекты аутентичного образования

субъект 1 – создающий (или передающий аутентичную информацию) субъект – автор

субъект 2 – интерпретирующий (или передающий аутентичную информацию) – читатель (студент)

субъект 3 – воспринимающий аутентичную информацию (контролирующий) субъект – преподаватель

объекты аутентичного образования

объект 1 – аутентичный текст, созданный субъектом 1

объект 2 – аутентичный текст, созданный субъектом 2

Вышесказанное даёт основания для следующих выводов:

1. Требования ФГОС к личностным результатам обучения иностранному языку находятся в прямой зависимости от процесса развития и сохранения аутентичности личности обучаемых, поскольку ориентированы на становление основных компонентов аутентичности: физического, духовно-нравственного и интеллектуально-эмоционального потенциала субъектов учебной деятельности (хотя и в разной степени). Анализ различных сторон влияния тенденций на аутентичную сферу человека позволяет говорить о приоритете сохранения и развития культурного и духовно-ценностного начала личности в разнообразных жизненных ситуациях.

2. Проблема аутентичности личности лежит в одной плоскости с тенденциями общемирового, частного и специфического плана, характерными для современного этапа развития общества и образования. Указанные тенденции взаимообусловлены и взаимосвязаны, однако, они не могут быть представлены в виде иерархической структуры, где каждая последующая тенденция подчинена предыдущей. Каждая тенденция существует и функционирует в своей среде, но, тем не менее, не может быть объективно представлена без взаимодействия с глобальными процессами и модернизацией общества и образования, происходящими в мире.

3. Тенденции общемирового, частного и специфического характера могут оказывать положительное и отрицательное воздействие на образовательную сферу и проявление аутентичности личности в этой сфере.

4. Траектория сохранения и развития аутентичности обучаемых пересекает три важные функциональные области: *аутентичная информация – аутентичное поведение – аутентификация как проявление персональной аутентичности.*

Технологическая схема развития персональной аутентичности апеллирует к взаимосвязи и взаимозависимости её субъектно-объектного поля на уровне субъект-объект-субъект-объект.

Методическая работа, организованная в рамках требований к личностным результатам обучения иностранному языку, построенная с учётом развития аутентичности, по праву может называться аутентичным обучением иностранному языку.

Литература

1. *Клиническая психология. Психологический лексикон. Энциклопедический словарь* / (Л. Карпенко, Артур Петровский, Надежда Творогова, Составитель Л. Карпенко.). – М.: ПЕР СЭ, 2007. – 416 с.

2. *Психотерапевтическая энциклопедия.* – С.-Пб.: Питер. ред. Б.Д. Карвасарский, 2000. – 1024 с.

ПРИЕМЫ ПЕРЕВОДА АТРИБУТИВНЫХ ГРУПП С АНГЛИЙСКОГО ЯЗЫКА НА РУССКИЙ ЯЗЫК

Гераскевич Наталья Валерьевна

к.п.н. доцент

Пилявских Юлия Александровна

студент

Сургутский государственной педагогический университет

г. Сургут, Российская Федерация

Развитие науки, литературы, экономики, сферы бизнеса и их выход на международную арену требуют репрезентативного перевода в каждой из сфер. Большая часть лексики, содержащаяся в документах, книгах, статьях, является узкоспециальной, что делает ее сложной для перевода. Кроме того, усложняют интерпретацию текста различные конструкции не свойственные переводящему языку, к которым относятся атрибутивные группы.

Атрибутивная группа – это цепочка определений, состоящая из нескольких элементов, например, из существительных в общем падеже и прилагательных, иногда из целого фразеологического единства или даже предложения, образованных соположением [2, с. 21].

Атрибутивные группы в художественных произведениях помогают разнообразить текст и лучше передать настроение автора. Поэтому для качественного перевода атрибутивной группы необходимо четко знать их типы и способы передачи с одного языка на другой, учитывая широкие семантические связи между компонентами внутри группы. Например, словосочетание *Warsaw proposals* может быть переведено в зависимости от контекста как *варшавские предложения* (сделанные в Варшаве), *предложения Варшавы*, *предложения относительно Варшавы* [2, с. 21].

Современный английский язык развивается стремительно, что ведет упрощению сложных конструкций или их исчезновению. Так, например, притяжательный падеж, передающийся с помощью апострофа и согласной *s* либо предлогом *of* все чаще встречается без своих отличительных грамматических признаков, образуя атрибутивную группу (*hotel corridor* – *коридор отеля*, *Christian smile* – *улыбка Кристиана*).

Для изучения проблемы перевода атрибутивных групп с английского на русский язык мы обращаемся к роману Э.Л. Джеймс «50 оттенков серого», который получил мировую популярность.

В зависимости от того, какая часть речи выступает в качестве атрибута, в английском языке мы выделяем три типа атрибутивных конструкций в романе:

1) атрибутивные группы с субстантивным атрибутом, где роль атрибута выполняет имя существительное; данные группы могут иметь следующие виды:

- отсубстантивное прилагательное + имя существительное (*Seattle skyline* – панорама Сиэтла);
- имя существительное + имя существительное (*Stone edifice* – каменное здание);
- имя существительное в притяжательном падеже + имя существительное в общем падеже (*Catharine Inquisition* – Инквизиция Кэтрин);

2) атрибутивные группы с адъективным атрибутом, где в роли атрибута чаще всего выступает имя прилагательное, а также слова других частей речи в функции определения (*bright green eyes* – ярко-зеленые глаза; *white leather chair* – кресло из белой кожи; *tequila based cocktails* – коктейли с текилой);

3) атрибутивные группы с внутренней предикацией, в роли атрибута выступают фразы или предложения (*I've-worked-in-this-shop-for-years façade* – вид, будто я уже сто лет работаю в этом магазине; *one-on-one interview* – интервью с глазу на глаз). Благодаря структурной цельности атрибутивные группы данного типа имеют особое графическое оформление, а именно соединение их компонентов посредством дефисов или выделение всего комплекса кавычками и написание в нередких случаях каждого слова конструкции с большой буквы. Такое своеобразное графическое оформление препозитивных атрибутивных конструкций с внутренней предикацией делает их весьма заметными в структуре предложения. Подобные конструкции очень интересны и играют важную роль для передачи писателем эмоционального состояния героя, точного описания признака предмета или персонажа без использования осложненных предложений и придаточных. Атрибутивные группы с внутренней предикацией делают речь выразительной и лаконичной.

Кроме того, атрибутивные группы могут принимать суффикс *-er*. Данный суффикс присоединяется к последнему слову группы, но относится к каждому ее члену (*do-it-yourselfer* – умелец). Данный суффикс может быть показателем постоянного признака, а может выражать временное качество.

Для того чтобы репрезентативно перевести атрибутивную группу необходимо разобраться в семантических связях между синтаксическими единицами группы.

Атрибутивная группа с субстантивным атрибутом

Данная группа является наиболее распространённой. Кроме того, существуют определенные трудности с установлением синтаксических связей

внутри группы. Сначала необходимо определить главное — определяемое — слово, которое стоит последним (*iron bed* – *железная кровать*). Далее с опорой на главное слово устанавливаются смысловые связи внутри словосочетания (*bed* *Какая?* *iron*).

Однако с возрастанием количества слов в словосочетании смысловые отношения усложняются. Трудности перевода возникают потому, что помимо связей с главным (определяемым) существительным в таких словосочетаниях возможны и свои собственные смысловые связи между отдельными определениями. В приведённом выше примере смысловая связь прослеживается легко, поскольку каждое слово определяется предшествующим.

Но смысловая связь может быть и другой, например *sixteenth century British composer* (*composer* какой? *British*, *century* какого? *sixteenth*).

Поскольку атрибутивные группы с субстантивным атрибутом являются самой часто встречающейся группой и к тому же делятся на несколько типов, перевод данных групп на русский язык требует тщательного исследования. Безусловно, переводчик оставляет за собой права выбора трансформаций при переводе, так как перевод – процесс творческий. Но, несмотря на это, существуют определенные закономерности при переводе атрибутивных групп с субстантивным атрибутом.

Основными приёмами перевода атрибутивных словосочетаний *существительное + существительное* на русский язык являются перевод словосочетанием *прилагательное + существительное*, например, *night flight* – *ночной полет*; словосочетанием *существительное + предлог + существительное*, например, *car keys* – *ключи от автомобиля*; словосочетанием *существительное в именительном падеже + существительное в родительном падеже*, например, *flight plan* – *план полета*; перевод одного из членов атрибутивного словосочетания при помощи группы слов или применение описательного перевода, например, *hardware store* – *магазин, торгующий инструментами и строительными материалами*; перевод одним существительным, чаще всего общепринятым закрепившимся эквивалентом, например, *crop rotation* – *севооборот*, *soil science* – *почвоведение*.

Таким образом, атрибутивные группы с субстантивным атрибутом – это непростые для перевода конструкции, требующие подбора верного эквивалента на русском языке с учетом их синтаксических связей и норм переводящего языка.

Атрибутивная группа с адъективным атрибутом

Следующими по частотности являются атрибутивные группы с адъективным атрибутом. Данные группы имеют два основных способа перевода. Они могут передаваться на русский язык словосочетанием в родительном падеже с предлогом, например, *brown stone edifice* – *здание их коричневого камня*, *dark wood table* – *стол из темного дерева*; а также могут быть переданы

словосочетанием с прилагательным, например, *loose white linen shirt* – *просторная белая льняная рубашка*, *bright green eyes* – *ярко-зеленые глаза*. Мы видим, что данный тип атрибутивных групп ближе к русскому языку и проще в установлении синтаксических связей внутри группы.

Атрибутивная группа с внутренней предикацией

Атрибутивные группы с внутренней предикацией встречаются гораздо реже, особенно в официальном стиле, но представляют большой интерес для лингвистов – переводоведов. Основной особенностью данной группы является наличие дефисов внутри группы. Данные атрибутивные группы передаются на русский язык комплексным преобразованием в зависимости от норм и существующих реалий переводящего языка: *knee-length boots* – *сапоги до колена*, *floor-to-ceiling window* – *окно во всю стену*. Также, данные группы, включающие в себя целые предложения, можно передать сложноподчиненными предложениями: *I-don't-want-you reminder* – *напоминание о том, что он меня не интересуется*.

Таким образом, видно, что при передаче данного типа групп на русский язык используются преобразования, привычные для русскоговорящего человека: описание, сложные предложения, отсутствие дефисов.

Итак, многочленные атрибутивные конструкции представляют серьезную трудность при переводе. Тем не менее, исследователи выработали следующий алгоритм действий при переводе подобных конструкций: 1) определить границы атрибутивной конструкции (группа может начинаться с артикля, указательного или притяжательного местоимения, числительного; заканчивается определяемым существительным; признаком окончания атрибутивной группы может быть глагол, предлог, союз, новый артикль, прилагательное, местоимение); 2) перевести определяемое существительное (последнее слово словосочетания); 3) проанализировать смысловые связи между членами словосочетания и разбить их на смысловые группы (анализ проводится слева направо); 4) перевести словосочетание, начиная с определяемого слова, и затем переводить каждую смысловую группу справа налево. Иногда для выполнения перевода и принятия переводческих решений необходимо применение широкого контекста или даже экстралингвистического, выходящего за рамки текста [5, с. 113].

Список литературы

1. Алексеева, И. С. Введение в переводоведение. : учеб. пособие для студ. учреждений высш. проф. образования / И. С. Алексеева. – 6-е изд. стер; – СПб : Филологический факультет СПбГУ; М. : Издательский центр «Академия». –2012. – 368 с.

2. Бархударов, Л. С. *Грамматика английского языка* / Л. С. Бархударов, Д. А. Штеллинг; Либроком. – 2013. – 42 с.
3. Баскакова, Е. С. *Основы курса перевода : учеб. пособие : в 3 ч. Ч. 1. Грамматические аспекты* / Е. С. Баскакова ; Сургут. гос. ун-т ХМАО – Югры. – Сургут : ИЦ СурГУ. – 2011. – 54 с.
4. Рецкер, Я. И. *Теория перевода и переводческая практика : Очерки лингвистической теории перевода* / Я. И. Рецкер. – М., 2006. – 240 с.
5. Соколова, Г. В. *Грамматические трудности перевода с английского языка на русский : учеб. пособие* / Л. А. Соколова, Е. П. Трофимова, Н. А. Калевич. – М. : Высш. шк. – 2008. – 204 с.
6. Швейцер, А. Д. *Теория перевода: (Статус, проблемы, аспекты).* / А. Д. Швейцер. – М. – 2009. – 216 с.
7. Джеймс, Э. Л. *Пятьдесят оттенков серого* / Э. Л. Джеймс – Москва; ИЦ Эксмо. – 2012. – 425 с.
8. James, E. L. *Fifty Shades of Grey* / E. L. James. – Australia : The Writers Coffee Shop. – 2011. – 450 p.

ЗНАКОМСТВО С НЕТРАДИЦИОННЫМИ ТЕХНИКАМИ РИСОВАНИЯ КАК ЭЛЕМЕНТ ПОДГОТОВКИ БУДУЩИХ ВОЖАТЫХ К РАБОТЕ С ДЕТЬМИ В УСЛОВИЯХ ДЕТСКОГО ОЗДОРОВИТЕЛЬНОГО ЛЕТНЕГО ЛАГЕРЯ

Балина Ольга Геннадьевна

кандидат педагогических наук

Сургутский государственный педагогический университет,

Сургут, Россия

В комплексной подготовке вожатых к работе в условиях детского лагеря достаточно большая роль отводится знакомству и обучению методике организации досуговой деятельности детей. Практика работы с детьми предполагает ориентирование и применение широкого спектра современных педагогических технологий, к которым в свою очередь можно отнести и артпедагогику.

Артпедагогика – это современная педагогическая технология, основанная на интегративном и интерактивном применении воспитательного воздействия на личность различных видов искусства (литературы, музыки, театра, ручного труда, изобразительного искусства) [5].

Как самостоятельная область научного знания она возникла на стыке таких педагогике и искусства, суть которой в возможности обеспечить в ходе реализации воспитательного и образовательного процесса развитие у обучающегося художественной культуры и овладение практическими умениями в различных видах художественно-творческой деятельности [2].

В большинстве исследований сегодня артпедагогика все чаще рассматривается как инновационная педагогическая технология, а в узком смысле как интерактивный прием.

Отходя от приемов традиционной системы образования, артпедагогика трактует непосредственное творческое взаимодействие педагога и ребенка. Артпедагогика широко применяется в работе с различными категориями детей: от одаренных до девиантных, формирует стремление к тому, чтобы обучение перешло в самообучение, воспитание - в самовоспитание.

Принципы артпедагогики опираются на традиционные классические общепедагогические принципы, а именно: принцип гуманистической на-

правленности педагогического процесса, социально-личностного развития личности, принцип дифференцированного и индивидуального подхода, учета возрастных особенностей ребенка, принцип образовательной рефлексии, личностного целеполагания, принцип выбора индивидуального маршрута, интегративной связи предметов, продуктивного обучения, креативности [6].

К основным функциям артпедагогики относятся следующие:

1) образовательная – направлена на развитие личности посредством знакомства с искусством, приобретение практических навыков художественно-творческой деятельности;

2) воспитательная – позволяет формировать нравственно-эстетическую составляющую культуры ребенка и с помощью искусства способствовать успешной социокультурной адаптации личности;

3) культурологическая – обеспечение объективной связи человека с культурой, возможность его развития через освоение системы ценностей художественной культуры;

4) коррекционная – психолого-педагогическая коррекция недостатков психического и социального развития через знакомство с различными видами художественно-творческой деятельности.

В условиях деятельности детского оздоровительного лагеря ведущими функциями будут выступать образовательная и воспитательная.

Как отмечают многие специалисты, образовательные и воспитательные технологии, связанные с артпедагогикой, направлены на решение задач художественного развития ребенка, облегчение процесса учения, мыслительной деятельности. Они содействуют сохранению целостности личности, т.к. соединяют интеллектуальное и художественное восприятие мира, приобщают учащихся к духовным ценностям через целостную сферу искусства, вооружают педагога системой приёмов, обеспечивающих радостное вхождение в систему знаний, содействуют развитию всех органов чувств, памяти, внимания, интуиции, содействуют адаптации личности в современном противоречивом мире [3, 7].

Арт-педагогические технологии (игра, педагогическая импровизация, рисование, в том числе и нетрадиционные рисование, и др.) в условиях лагерной смены могут реализоваться в основном посредством различных индивидуальных и групповых форм работы. Особый интерес у детей вызывает работа в группе, в рамках которой можно создавать индивидуальные работы в группе, а также создавать общую, совместную работу. Можно привести множество примеров групповых техник артпедагогики. Например, групповой рисунок, коллажи, рисунок по кругу, ассоциативные и свободные рисунки и др. (А.Г. Ривина, В.К. Дьяченко, Н. Гузик и др.). В работе с детьми используют множество арт-техник – рисование красками, мелками, карандашами, лепка из различных материалов, оригами, игры с песком и др.

Рассмотрим подробнее возможности рисования нетрадиционными техниками в работе с детьми в условиях детского лагеря как одно из направленных артпедагогик.

В литературе нет четкого определения термина «нетрадиционное рисование». Понятие «нетрадиционный» предполагает использование новых материалов, инструментов, способов рисования, которые не являются общепринятыми, привычными, традиционными в педагогической практике образовательных учреждений [4]. Кроме того, это ещё и сочетание обычных традиционных материалов с разными приспособлениями, при помощи которых можно изобразить что-либо. Это возможность применения нескольких техник сразу, в отличие от традиционного рисования с использованием одной техники. Как отмечает Н.Ю. Топоркова, нетрадиционные техники рисования – это способы рисования различными материалами: поролоном, скотчем, бумагой, трубочками, нитками, парафиновой свечой, сухими листьями; рисование ладошками, пальчиками, тупыми концами карандашей, ватными палочками и т.д.

В изобразительном искусстве под техникой (в пер. с греч. *technike* — искусная и *techne* - искусство, мастерство) понимается совокупность специальных навыков, способов и приемов, посредством которых выполняется художественное произведение; в широком смысле, под техникой понимается владение материалами и инструментами, способами их использования [4]. Т.С. Комарова пишет, что «обогатить техническую сторону детского рисования ... можно, разнообразив способы работы уже известными в широкой практике красками и карандашами и используя новые материалы (цветные восковые мелки, акварель и т. д.), а также сочетая в одном рисунке разные материалы и технику».

Все исследователи, изучающие возможности применения нетрадиционного рисования, и использующие данные техники в своей практической деятельности, отмечают, что это толчок к развитию воображения, творчества, проявлению самостоятельности, инициативы, выражению индивидуальности. Многие акцентируют внимание на психологических эффектах такой работы, ведь она позволяет преодолеть чувство страха, дает свободу, вселяет уверенность в себе и в своих силах; создает условия для свободного выражения индивидуальности детей; прививает вкус к нестандартному мышлению и творческим поискам; позволяет испытать чувство радости и эмоционального удовлетворения.

Вся работа строится на принципах гуманизации (предполагает ценностное отношение к каждому ребенку, что обеспечивает его психолого-педагогическую защищенность); интегративности (обеспечивает взаимосвязь разных видов искусств и разнообразной художественно-творческой деятельности); адаптивности (предполагает гибкое применение содержания и методов эмо-

ционально-творческого развития детей в зависимости от индивидуальных особенностей каждого ребенка); успешности (деятельность детей, способствующая высокой активности, хорошему настроению, желанию дальнейшего участия в творчестве).

Большинство нетрадиционных техник относятся к спонтанному рисованию, когда изображение получается не в результате использования специальных изобразительных приемов, а как эффект игровой манипуляции.

При этом неизвестно, какое изображение получится, но результат заведомо успешен, что несомненно усиливает интерес детей к процессу изобразительной деятельности и стимулирует их воображения. Кроме этого, нетрадиционные техники расширяют изобразительные возможности детей, что позволяет им в большей мере реализовать свой жизненный опыт, освободиться от неприятных переживаний и утвердиться в позитивной позиции “творца”.

Рисовать можно чем угодно и как угодно. Разнообразие материалов ставит новые задачи и заставляет всё время что-нибудь придумывать. Научившись выражать свои чувства через создание изображения, ребёнок начинает лучше понимать чувства других, учится преодолевать робость, страх перед рисованием, перед тем, что ничего не получится; он уверен, что получится, и получится красиво.

В литературе выделяется более 30 различных нетрадиционных техник рисования: рисование пальцами, ладошкой; создание отиска при помощи различных материалов (пробки, печатки, ластика, поролона, мятой бумаги); монотипия; кляксография; граттаж; ниткография; рисование мыльной пеной и т.д. Не все эти техники возможно использовать в условиях деятельности детского лагеря, но большинство из них легкодоступны, не требуют больших материальных вложений и временных затрат.

Материалы, которые необходимо подготовить заранее, - это бумага различного формата, краски (акварель, гуашь), пластилин, пастельные и восковые мелки, тушь, уголь, соль, фломастеры. В качестве вспомогательных материалов можно использовать все имеющееся под рукой: ватные палочки, зубочистки, пробки, штампы из овощей, листья деревьев, свечи, нитки, расчёску, зубную щётку и т.д.

Использовать нетрадиционные техники в условиях детского лагеря можно и в качестве основного вида деятельности при организации занятий с детьми, и в случае необходимости заполнения случайно возникшей паузы между другими видами деятельности (например, плохая погода или ожидание чего-то). В первом случае структура занятий будет достаточно традиционной и включает в себя три части.

Вводная часть, в ходе которой взрослый создаёт эмоциональное настроение у детей через организацию проблемной или игровой ситуации.

В основной части дети выполняют задание, при необходимости им оказывается помощь советом и проводится индивидуальная работа.

Очень важна заключительная часть, в ходе которой подводятся итоги и анализируются работы. Для детей очень важен дух соревновательности, который позволяет ребёнку полнее осмыслить результат своей деятельности, учит его задуматься над тем, что у него получилось, как рисунок выглядит среди работ других детей. Но важно помнить, что при использовании нетрадиционных техник нет жестких правил, каждый может выражаться как хочет, поэтому в любом полученном изображении важно найти положительные моменты, за которые стоит похвалить художника (колористика, необычность сюжета, сочетание материалов и т.д.).

Рассмотрим более подробно особенности некоторых нетрадиционных техник рисования, которые подходят для использования в условиях деятельности детского лагеря.

Аэрография. Слово «аэрография» состоит из двух слов «аэро» (от англ. Air, переводится как «воздух») и «графо» (от греч. γράφω - «царапаю, черчу, пишу»). Это техника нанесения краски без прикосновения к самой поверхности методом распыления или набрызга. История аэрографии многогранна и неоднозначна, уходит корнями в глубокую древность (первым рисункам, выполненным в данной технике, более 10 тыс. лет). Сейчас аэрографию выполняют с помощью специального прибора аэрографа — это миниатюрный краскораспылитель для высокоточного нанесения (распыления) материала - жидкой краски сжатым воздухом при нанесении ее на бумагу, ткань посредством пневматического распыления. Более доступным вариантом в работе с детьми являются подручные инструменты (кисть жесткая, старая зубная щетка, краскораспылитель и т.д.). Чтобы получить рисунок или надпись, на поверхность объекта предварительно накладывается трафарет, или шаблон, затем помощью разных приспособлений наносится краска.

Варианты аэрографии: аэрография фона – лист заполняется различными оттенками цветов техникой набрызга; аэрография с применением шаблона (лист дерева, вырезанный силуэт и т.д.).

Правила работы акварельными красками в технике набрызга: работать необходимо в фартуках; краски не должны быть сильно разведены водой и в тоже время не должны быть сильно густыми; поверхность должна быть защищена от брызг газетами или плёнкой; во время работы щетку нельзя держать высоко; набрызг производить движениями на себя.

Штампинг - это техника нанесения оттиска на поверхности при помощи штампов. **Штамп** — это объёмный рисунок на поверхности, который позволяет сделать оттиск на бумаге. Штампинг - интересная и доступная техника рисования. Она дает простор фантазии и стимулирует воображение, а вдобавок ко всему не требует особых материальных вложений, ведь штампы

можно и нужно изготавливать самостоятельно. В качестве материалов для штампов можно использовать овощи, фрукты, пластилин, трубочки для коктейля, поролоновые губки, мятую бумагу, фольгу, ватные палочки, листья деревьев (фитопечать) и многое другое.

Кляксография – это дорисовывание нанесённой на бумагу произвольной кляксы до узнаваемого художественного изображения. Традиционно кляксы получают, капнув на лист бумаги чернила, а чтобы возможности для применения фантазии стали шире форму ее усложняют, накрыв сверху вторым листом и разгоняя чернила между листами в разных направлениях или используя для этого трубочку для коктейля.

Кляксография относится к силуэтному искусству, история его возникновения относится еще к Древней Греции. Наиболее популярным этот вид искусства стал в 18-19 веке. Многие художники начали работать в этой технике и создали огромное количество работ. Рисунки, выполненные в технике кляксография – это уникальный способ заинтересовать детей рисованием, вызвать у них желание научиться данному виду изобразительного искусства. Здесь крайне важно задать направление: сделав кляксу на листе бумаги, включить фантазию и попробовать увидеть в ней очертания какого-либо предмета или живого существа.

Техника не сложная в исполнении, но очень увлекательная, развивает не только навыки и способности к рисованию, но и фантазию, смекалку, усидчивость. При помощи кляксографии хорошо получаются разнообразные растения, деревья разных видов и кустарники. Добавив немного фантазии и креативности мышления, любую кляксу можно превратить в предмет, животное или выдуманное существо. Чаще всего при помощи такой техники создают пейзажи.

Мыльные пузыри - известная детская забава. Хрупкие, прозрачные, они красиво переливаются разными цветами радуги и создают ощущение праздника. Но не все знают о том, что мыльными пузырями можно рисовать. В этом случае они не расплываются незаметно и не тают без следа - след от них превращается в рисунок.

Рисунки в этой необычной технике оказываются такими же необычными, а занятие приносит детям радость. К тому же, отпечатки каждый раз получаются разными, поэтому очень интересно с ними экспериментировать, а потом фантазировать, на что они похожи.

Ленд-арт. Это не совсем техника рисования в классическом понимании, но это деятельность, при помощи которой можно создавать изображения и арт-объекты, находясь в условиях природной среды, что особенно актуально для детских лагерей. Ленд-арт (от англ. land art — ландшафт и искусство) — направление в искусстве, возникшее в США в конце 1960-х годов, в котором создаваемое художником произведение было неразрывно связано с при-

родным ландшафтом. Основная идея лэнд-арта – это создание скульптур и инсталляций из природного материала. Работы лэнд-арта не являются по отношению к ландшафту внешними или привнесёнными, последний используется скорее как форма и средство создания произведения. Листья, шишки, веточки, камни – это все такие же материалы для создания картин как краски или карандаши.

Как и практически в любом творчестве с детьми, в лэнд-арте ценен не только и не столько итог работы, сколько ее процесс. Материалы, которые ожидают юных художников, многое поведают о том месте, где они находятся – увлекательно и в сочных тонах. Это великолепное средство не только развития воображения, но и формирования экологической культуры воспитанников. Знакомый мир неожиданно открывается сотнями новых граней: округлый валун превратится в панцирь черепахи, лист лопуха станет развевающимся парусом, а из горстки речной гальки вырастет древний замок. Этот вид искусства не только способствует развитию творчества у детей, но и учит их работать в команде, где каждый участник – не просто исполнитель чужого замысла, а творец. К тому же, эта деятельность доступна всем и всегда, ведь творить из природных материалов можно где угодно – в парке, в лесу, на пляже, в любое время года.

Оборудование: в зависимости от того, где наделятся дети, творческий набор может включать в себя разные предметы. На побережье строительным материалом станут обкатанные волнами стеклышки, влажный песок, ракушки, водоросли. В парке, в лесу или на участке – полевые цветы, палки всевозможных форм, орехи, листья, разноцветные ягоды, шишки.

Технология использования техники лэнд-арт. 1. Поиск подходящих материалов. 2. Выбор места. Выбор места стоит предоставить детям. Подходящим участком может стать раскидистое дерево с живописным дуплом, полянка, пенек, песчаный берег или каменная глыба – все, что ребенок сочтет достойным «холстом» для будущего творения. 3. «Рождение» идеи. Часто достаточно взглянуть на имеющиеся материалы, чтобы представить себе, что из них может получиться. Каменные домики, цветочные куклы, песочные звери, кораблики из веток, причудливые узоры из листьев и ягод или масштабные инсталляции, отображающие глобальный сюжет. 4. Реализация замысла. Можно творить вместе с детьми, направлять, но не ограничивать свободу самовыражения. Поскольку место творениям лэнд-арта – природная среда, можно сфотографировать созданную композицию, чтобы в последующем устроить фото- или видео-выставку арт-шедевров.

Кроме выше перечисленных существует достаточно большое количество нетрадиционных техник рисования, которые можно использовать для организации продуктивной деятельности и досуга в условиях детского оздоровительного лагеря.

Подводя итог, можно отметить, что нетрадиционные техники рожают особую атмосферу, они окрыляют и вдохновляют. Кроме того, они дают ощущение новизны и являются импульсом к развитию инициативности, самостоятельности, стимулируют изобретательность и заинтересованность, что в конечном итоге влияет не только на успешность реализации образовательных и воспитательных задач организации детского отдыха, но и во многом формируют впечатления ребенка от отдыха в оздоровительном лагере и желание повторить этот положительный опыт.

Список литературы

1. Евтушенко, Г.Н. Роль педагогики и арт-терапии в гармоничном развитии ребенка с проблемами / Г.Н. Евтушенко, Е.А. Белова // *Интерактив плюс*. – 2016. - № 2. – 85-87. - ISSN: 2414-9411. – URL: <https://elibrary.ru/item.asp?id=25813954> (дата обращения: 25.11.2019). – Режим доступа: по подписке.
2. Корженко, О. М. Артпедагогика сегодня: цели и перспективы развития / О. М. Корженко, Е. А. Заргарьян. — Текст : непосредственный // *Теория и практика образования в современном мире : материалы III Междунар. науч. конф. (г. Санкт-Петербург, май 2013 г.)*. — Т. 0. — Санкт-Петербург : Реноме, 2013. — С. 95-97. — URL: <https://moluch.ru/conf/ped/archive/70/3855/> (дата обращения: 03.06.2020).
3. Кульчицкая, И.Ю. Роль артпедагогика в современном образовании / И.Ю. Кульчицкая // *Мир науки, культуры, образования*. – 2014. - № 2 (45). – 12-13. – ISSN: 1991-5497. – URL: <https://elibrary.ru/item.asp?id=21507067> (дата обращения: 3.12.2019). – Режим доступа: по подписке.
4. Лебедева Е.Н. Использование нетрадиционных техник в формировании изобразительной деятельности дошкольников с задержкой психического развития (Методическое пособие) - М.: Классике Стиль, 2004. - 72 с: ил. - http://pedlib.ru/Books/6/0297/6_0297-1.shtml
5. Магомедова М.К. Использование технологий артпедагогика в воспитании ненасильственного взаимодействия в педагогическом процессе / *Известия Дагостанского государственного педагогического университета. Психолого-педагогические науки* – 2014 г. - №1. – С. 28- 34. – URL:<https://cyberleninka.ru/article/n/ispolzovanie-tehnologiy-artpedagogiki-v-vospitanii-nenasilstvennogo-vzaimodeystviya-v-pedagogicheskom-protsesse>

6. *Модели создания воспитывающей среды в образовательных организациях, организациях отдыха детей и их оздоровления: наука, технологии, практики / под ред. Т.Н. Владимировой ; Министерство науки и высшего образования Российской Федерации, Федеральное государственное бюджетное образовательное учреждение высшего образования «Московский педагогический государственный университет», Федеральный координационный центр по подготовке и сопровождению вожатских кадров и др. – Москва : МПГУ, 2018. – 454 с. : ил. – Режим доступа: по подписке. – URL: <http://biblioclub.ru/index.php?page=book&id=500451> (дата обращения: 27.11.2019). – Библиограф. в кн. – ISBN 978-5-4263-0692-9. – Текст: электронный.*

7. *Урмова С.Е. Особенности использования нетрадиционных техник рисования в коррекционной школе для детей с интеллектуальными нарушениями (умственной отсталостью) / С.Е. Урмова, Н.Ю. Донченко. – Текст: электронный // Проблемы современного педагогического образования. – 2016. - № 53-8. – С. 87-95. – ISSN 2311-1305. - URL: <https://elibrary.ru/item.asp?id=27385254> (дата обращения: 25.11.2019). – Режим доступа: по подписке.*

8. *Шатунова, О.В. Артпедагогика как инновационное направление в реализации инклюзивного образования / О.В. Шатунова, Г.В. Хабибуллина // Научный альманах. – 2016. – № 7-1 (21). – С. 332-336. - ISSN: 2411-7609. – URL: <https://elibrary.ru/item.asp?id=26630061> (дата обращения: 25.11.2019). – Режим доступа: по подписке.*

**РАЗВИТИЕ ПРОСТРАНСТВЕННО-ВРЕМЕННЫХ
ПРЕДСТАВЛЕНИЙ У ДЕТЕЙ ДОШКОЛЬНОГО ВОЗРАСТА
С ОБЩИМ НЕДОРАЗВИТИЕМ РЕЧИ В ПРОЦЕССЕ
ЛОГОПЕДИЧЕСКОЙ РАБОТЫ**

Красных Ирина Сергеевна

*Ставропольский государственный педагогический институт
г.Ставрополь, Россия*

Человек каждый день взаимодействует с окружающим миром. Этот процесс происходит через восприятие психики, обеспечивающей понимание пространственно-временных отношений. Данное умение имеет особое значение для всех сторон жизни человека. Взрослые самостоятельно планируют и регулируют свои личностные качества, такие как: организованность, собранность, пунктуальность [7].

Успешность в различных видах деятельности зависит от своевременного развития всех психических функций в соответствующие им сензитивные периоды. Ребенку сложно осознать, что у времени есть специфические свойства (текучесть, необратимость, относительность словесных обозначений). Своевременное овладение пространственно-временными представлениями обеспечивает успешность в дальнейшем обучении [10].

Дети с общим недоразвитием речи (ОНР) испытывают трудности в овладении данными представлениями.

Общее недоразвитие речи (ОНР) – это различные сложные речевые расстройства, при которых у детей нарушается формирование всех компонентов в речевой системе, относящихся к ее звуковой и смысловой стороне, при нормальном слухе и интеллекте [3].

Речевое развитие при ОНР III уровня отличается наличием развернутой фразовой речи с элементами фонетико-фонематического и лексико-грамматического недоразвития.

Несформированность пространственных представлений у детей характеризуется тем, что в своей речи они не используют предлоги, обозначающие пространственные взаимоотношения предметов и живых существ. Речь идет так же об изменениях в сезонных временах года, месяцах, ориентировке в днях недели и местоположении предметов, относительно другого человека. В дальнейшем, как правило, такие трудности приводят к нарушениям письменной речи.

Формирование пространственно-временных представлений проходит четыре уровня: 1. ощущения и представления о собственном теле. К ним относятся ощущения себя и своего «внутреннего тела» по отношению к внешнему пространству; 2. представления о взаимоотношениях внешнего мира по отношению к своему телу; 3. вербализация пространственных представлений, формируется осознание и представления; 4. лингвистические представления [14]. У детей с ОНР III уровня эти процессы происходят медленней, чему нормально развивающихся дошкольников [1].

Формирование пространственно-временных представлений у дошкольников с нормальным речевым развитием отличается от формирования у детей с ОНР дошкольного возраста. Данные категории у таких детей формируются в замедленном темпе, но при правильной коррекционно-логопедической работе ребенок освоит и сможет применить сформированные навыки. Своевременное развитие у детей пространственно-временных представлений повышает качество речевой деятельности.

Т.Д. Рихтерман считает, что временные представления дошкольника – это представления о времени, в структуру которых входят образы, соотносящиеся со словами, обозначающими категории времени [10]. В.И. Селиверстов считал, что представления могут носить обобщенный характер, в отличие от восприятия [11]. У детей с ОНР III уровня в связи с нарушениями речевого развития такие представления вызывают трудности при их овладении. Временные категории усваиваются фрагментарно, неполноценно, поэтому нуждаются в коррекции и развитии. К концу дошкольного возраста у детей с ОНР необходимо сформировать понятия пространственно-временных категорий и применять их в связной речи, а так же научить управлять различными видами деятельности в условиях ограниченного временного отрезка [4].

Н. Я. Семаго говорит о том, что дети плохо воспринимают целостный образ, не воспринимают противоположные пространственные характеристики (например, внизу – наверху) [12]. Пространственные термины и их обобщения не сформированы у большинства дошкольников с ОНР. Таким детям сложно установить категории времени и ориентироваться в пространственных направлениях. Часто «лево» и «право» они путают, а величины и формы предметов устанавливают неточно. Оптико-пространственные представления недостаточно сформированы, что выражается в разных видах деятельности.

А.В. Семенович и В.А. Ракитина отмечают, что утро и ночь дошкольники с ОНР III уровня осваивают быстрее, чем день и вечер. Изначально они устанавливают качественные и логически последовательные события [13]. Контрастные времена года лето и зима различают уверенно, а осень и весну четко не дифференцируют [6].

Недостаточный уровень развития представлений о пространстве и времени вызывает сложности в овладении правильной устной речи. Так дошкольники с ОНР III уровня неправильно используют понятия, обозначающие категории времени и пространства, это делает устную речь аграмматичной и малопонятной. Понимание логико-грамматических конструкций, связанных со временем также страдает. Проблемы устной речи в дошкольном возрасте несут за собой проблемы овладения письменной речью в младшем школьном возрасте. Причина этого состоит в переносе устной речи на письменную, где ребенок пишет так же как говорит [2]. Л.Г. Парамонова и А.Н. Корнева считают, что недостаточная сформированность пространственно-временных отношений усложняет освоение алфавита и грамматики в будущем [8].

Р.И. Лалаева говорила о том, что дошкольники с ОНР III уровня испытывают трудности при дифференцировании и различении пространственных и временных категорий. Так, в термин месяцы они могут включить и дни недели [5].

Ф. Фребель писал о том, что в практических играх и на занятиях с обучающим материалом дети впервые получают опыт представления о пространстве и времени, что подчеркивает, что именно дошкольный возраст является сензитивным периодом для развития пространственно-временных представлений [15].

Необходимо отметить, что ребенок с ОНР III уровня полноценно овладеет пространственно-временными представлениями и их практическим применением в условиях целенаправленной работе логопеда, путем систематического обучения на занятиях.

В своей коррекционной программе Н. В. Нищева отмечает роль системного обучения при формировании наименований характеристик пространства [8].

Нарушение у дошкольников с ОНР пространственно-временных отношений проявляется в тех же закономерностях, что и у детей с нормальным речевым развитием. Но у детей с ОНР процесс формирования данных представлений осуществляется медленнее и с отклонениями. Целенаправленная системная коррекционно-логопедическая работа скорректирует эти недостатки в ходе дошкольного образовательного обучения. Такая работа обеспечивает создание условий для эффективной компенсации развития пространственно-временных представлений у ребенка дошкольного возраста с ОНР и выхода его на уровень нормального развития.

Доступным и удобным способом по формированию пространственно-временных представлений у дошкольников с ОНР являются игровые приемы и моделирование.

У детей с нарушениями речи формирование пространственно-временных отношений происходит в условиях коррекционно-развивающей среды,

которая предполагает комплекс психолого-педагогического воздействия и интеграцию всех видов деятельности. Такая среда корректирует, закрепляет и обобщает результаты практических умений дифференцировки пространственных отношений в различных ситуациях с помощью понимания категорий времени и пространства.

Формирование пространственно-временных представлений происходит на основе внешних опор и условных обозначений, которые наглядно показывают ребенку характеристики, причинно-следственные связи и критерии временных и пространственных представлений. Соблюдение режимных моментов в условиях дошкольного образовательного учреждения помогает обрести понимание о частях суток. Система недельной сетки занятий на ООД в детском саду формирует представление о днях недели. Логопед должен выделять и объяснять детям, что дни недели делятся на будние и выходные дни, а сетка занятий на день меняется в соответствии с днями недели. Сезонные изменения в условиях дошкольного учреждения так же находят отражение на занятиях. Детям рассказывают о признаках времен года и их месяцах. Обращают внимание детей на сезонные изменения в одежде и погоде, а так же поведении животных и птиц.

Работа логопеда заключается в системном формировании и закреплении вышеперечисленных знаний на фронтальных и индивидуальных занятиях. Специалисты отмечают, что эффективное формирование пространственно-временных представлений происходит при включении специальных дидактических игр и упражнений, которые обеспечивают мотивацию в получении новых знаний о признаках и отношениях пространства и времени.

Системная коррекционная работа логопеда по формированию пространственно-временных представлений помогает ребенку выйти на уровень детей с нормальным речевым развитием, подготовиться к обучению в школе. Благополучное овладение представлениями о пространстве и времени дает предпосылки на успешное овладение чтением и письмом, что так же непрерывно связано с уровнем развития речи ребенка, его словарным запасом и связной речью, а в дальнейшем, успешном усвоении школьной образовательной программы.

Список литературы

1. Бурачевская О.В. Оценка уровня сформированности пространственных представлений у детей дошкольного возраста с нарушениями речи // Вопросы дошкольной педагогики. – 2016. - №1. С. 72-75.
2. Гильманова Л.В. Формирование временных представлений детей дошкольного возраста / Л.В. Гильманова, Л.А. Штягина, Н.А. Штягина // Вопросы дошкольной педагогики. – 2015. - №2. – С. 57-60.

3. Жукова, Н.С. *Логопедия. Основы теории и практики* / Н.С. Жукова, Е.М. Мастюкова Т.Б. Филичева. – М., Эксмо, 2011.
4. Курмаева И.В., Белова О.Р., Медведева Е.Ю. Развитие пространственных представлений у старших дошкольников с ТНР // *Вектор развития современной науки. Сборник материалов X Международной научно-практической конференции*. 2016. С. 656-659.
5. Лалаева Р. И. *Коррекция общего недоразвития речи у дошкольников* / Р. И. Лалаева, Н. В. Серебрякова. - СПб.: СОЮЗ, 1999. -160 с.
6. Лалаева Р. И., Серебрякова Н. В. *Формирование лексики и грамматического строя у дошкольников с общим недоразвитием речи.*— СПб.: СОЮЗ, 2001.
7. Левина Р.Е., Никашина Н.А. *Характеристика общего недоразвития речи у детей.* – М.: Просвещение, 2009. – 159 с.
8. Нищева Н.В. *Программа коррекционно-развивающей работы в логопедической группе детского сада для детей с общим недоразвитием речи (с 4 до 7 лет).* Санкт-Петербург «Детство пресс», 2009, 345 с.
9. Парамонова Л.Г. *Развитие словарного запаса у детей* / Под ред. Н.С. Кожинной. - СПб.: ООО "Издательство Детство-пресс", 2010, 80 с.
10. Рихтерман Т.Д. *формирование представления о времени у детей дошкольного возраста: 2- е издание. М.» Просвещение» 1991.- с 467.*
11. Селиверстов В.И. *Речевые игры с детьми.* Академический проект, М., 2017. – 399 с.
12. Семаго Н. Я. *Методика формирования пространственных представлений у детей дошкольного и младшего школьного возраста : практическое пособие / Н. Я. Семаго. – Москва : АЙРИС ПРЕСС: АЙРИС Дидактика, 2007. – 105 с.*
13. Семенович А.В., Умрихин С.О. *Пространственные представления при отклоняющемся развитии / Методические рекомендации.* М., 1998. 6 с.
14. Сивцова В. А. *Содержание коррекционно-логопедической работы по формированию пространственных представлений у детей с общим недоразвитием речи в дошкольном образовательном учреждении / В. А. Сивцова // Теория и практика образования в современном мире: материалы V международной научной конференции (г. Санкт-Петербург, июль 2014 г.). — СПб.: СатисЪ, 2014. — С. 93-100.*
15. Фребель Ф. *Избранные сочинения. Воспитание человека* / Пер. с нем. И.Д. Городецкого. – М.: Тихомиров (педагогическая библиотека в издании К. Тихомирова). – Т.1. – 1906.

**ОРГАНИЗАЦИЯ ОБРАЗОВАТЕЛЬНОЙ СРЕДЫ
В ТАНЦЕВАЛЬНОМ СПОРТИВНОМ КЛУБЕ,
ОБЕСПЕЧИВАЮЩЕЙ МОТИВАЦИЮ ТВОРЧЕСКОЙ
САМОРЕАЛИЗАЦИИ У ОБУЧАЮЩИХСЯ**

Михайличенко Станислав Дмитриевич,

Чичухин Роман Олегович

*Ставропольский государственный педагогический институт
г. Ставрополь, Российская Федерация*

В современном мире хореографическое искусство является приоритетным средством гармоничного развития ребенка, так как вовлечение в мир художественно-эстетического воспитания посредством движений собственного тела синтезируют под музыку душу и тело человека [1]. В этой связи количество занимающихся детей хореографией растет ежегодно. Вместе с тенденцией роста популяризации хореографического искусства отмечается и резкое завышение требований к уровню физического развития ребенка, к технике исполнительского мастерства и выразительности, т.е. профессионализация. Все эти факторы пагубно влияют на содержание и структуру уроков по хореографии – занятия становятся похожи на армию, целью которой получение большой нагрузки для выработки физических качеств, выполнение упражнений через силу и через боль, направленных на выработку необходимых хореографических навыков. Так, многие дети, которые в дошкольном возрасте с удовольствием постигали мир хореографического искусства в младшем школьном возрасте теряют желание – мотивацию [7].

Еще сложнее ситуация в танцевальном спорте. Так как помимо обязательных занятий, существуют и индивидуальные формы обучения, которые забирают много сил и энергии. Кроме того, по выходным дням, когда ребенку хочется отдохнуть, провести время с друзьями, Федерация танцевального спорта и акробатического рок-н-рола Российской Федерации проводятся соревнования. Большая часть жизни ребенка проходит в системе танцевального спортивного клуба. Проблема данного исследования заключается в поиске необходимых условий организации такой образовательной среды в танцевальном спортивном клубе, которая будет мотивировать обучающихся

к творческой самореализации. Образовательная среда танцевального спортивного клуба должна поддерживать обучающихся не только в развитии необходимых навыков в получение результата в профессиональном спорте, а еще и направлять на самосовершенствование и еще большего роста в его творческой индивидуальности [].

Изучив проблему исследования, мы столкнулись еще с одной противоположной проблемой, непосредственно затрагивающая уровень мотивации у детей на занятиях в танцевальном спортивном клубе. Не секрет, что от учителя зависит многое. Как и в любой другой среде в танцевальном клубе необходим тренер (педагог), обладающий не только профессиональными знаниями в своей области, но и быть прежде всего другом, наставником, обладающим познаниями в психологии и педагогике. Танцевальный спортивный клуб – это место куда дети приходят в свое свободное от основных занятий времени. Способность педагога-тренера создавать эффективную образовательную среду позволит детям в период их становления и формирования личности раскрыть свои возможности и развить их в такой степени, в которой они смогут определиться в будущей профессионализации. Следовательно, от организации образовательной среды зависит сможет ли ребенок перенести свои впечатления и переживания во взрослую жизнь, таким образом, чтоб сформировалось его самосознание (Б.Г. Ананьев, Н.Г. Борович, А.А. Крюков, В.И. Селиванов, И.Б. Котова, Е.Н. Шиянов, А.Г. Эфендиев и др.).

Соответственно организация занятий хореографической направленности складывается из содержания – формирование хореографической культуры личности, которая осуществляется под влиянием не только целенаправленного образовательного процесса, но и специфической профессиональной среды, в которой оказался обучающийся. Среда рассматривается исследователями в качестве обобщенного, совокупного, объединенного, целостного фактора развитие личности, играющего определяющую роль в модификации поведения, которое разворачивается как следствие запланированных факторов среды. Но возникший вновь интерес к феномену среды во многом объясняется изменением самой окружающей человека среды и разработкой систем личностно-ориентированного образования. Ситуация развития личности является выражением «средовой» природы личностной социализации индивида, при котором меняется подход к управлению процессами развития и саморазвития личности [7].

Педагогическое взаимодействие осуществляется не через предметную деятельность, как это имеет место при развитии понятийного мышления, умственных действий и т.п., а через создание определенной среды, в которой развёртывается жизненно значимые ситуации и события, требующие проявления и развития личности.

Организацию образовательной среды следует воспринимать как совокупность различных процессов, направленных на решение задач образования, воспитания и развития личности в соответствии с государственным образовательным стандартом, чтобы понять ее особенности нам необходимо разобратся в специфике формирования мотивации творческой самореализации детей младшего школьного возраста.

Мотивация достижения, как отмечал, Д.МакКлелландом являются переживания в стремлении достижения определённого успеха, затем возможности в его сохранении, избегание неудач в каком-либо виде деятельности. Это качество личности направленное на эффективное выполнение чего-либо в зависимости от вида деятельности, к результативности, которое в дальнейшем перерастает и применяется в качестве критерия успешности. Данный тезис заключается в том, что мотивация достижения может быть использована в различных видах деятельности как учебной, так и трудовой, дополнительной и др [7].

Танцевальный спортивный клуб относится к системе дополнительного образования и основывается на готовности и способности обучающегося к выполнению различных социально значимых видов деятельности как в игровой, так и в учебной и коммуникативной формах взаимодействия, которые способствуют его социальной адаптации в соответствии с его возрастными и индивидуальными особенностями. Анализ исследований Е.П. Ильина в труде «Мотивация и мотивы» (2006) дает нам неоднозначность в особенностях формирования мотивации на современном этапе. Однако, он отмечает, что образовательная среда напрямую связана с мотивами, которые необходимы для выполнения задач обучения и развития познавательных способностей детей школьного возраста и его социализацией [4].

Социализация понимается здесь как процесс усвоения индивидом социального опыта, его социальное образование, а индивидуализация - как совместный процесс индивидуального развития и адаптации. Социальная сторона человеческих способностей состоит в том, что их актуализация зависит не только от активности самого человека, но и от встречной активности его окружения. Поэтому каждый человек вынужден прилагать усилия, чтобы найти условия и формы становления самостоятельности как деятельности социально и профессионально значимой, и в первую очередь максимально благоприятную для этого среду.

В танцевальном спортивном клубе первоочередной задачей является не просто обучение хореографическим навыкам для выступлений на соревнованиях в образовательном процессе, а становление творческой личности посредством раскрытия хореографического образа через движение, пластику, мимику, жесты и позы. У танцоров должны развиваться индивидуальные умения и навыки, которые будут выделять танцора на паркете среди всех

остальных. Необходимо акцентировать внимание на формировании комплексного характера мотивов, способствующих активной деятельности обучающегося на каждом занятии. Здесь мотивы становятся направляющими в содержании процесса обучения в танцевальном спортивном клубе. Вовлечение в активную творческую деятельность позволит проявлять ежедневно инициативу, что непосредственно повлияет на удовлетворённость происходящего. У обучающихся возникнет понимание того, что учебная информация в процессе учебной деятельности в сфере дополнительного образования способствует личностному развитию и влияет на его самореализацию в дальнейшей жизнедеятельности.

Поэтому мотивация к освоению различных видов деятельности и проживание успеха/неуспеха в ходе их освоения выступают не только в качестве важнейших условий социализации, но и в качестве показателя индивидуализации детей в тех или иных условиях дополнительного образования. Мотивирующие факторы, также называемые мотивами, непосредственно связаны с сущностью самой деятельности и её характером. Они способствуют повышению уровня удовлетворённости работой и рассматриваются в качестве самостоятельной группы потребностей, которую, обобщая, можно назвать потребностями в росте. К основным мотивам можно отнести такие как:

- успех (получение призовых мест на соревнованиях);
- общественное признание (победителей всегда уважают);
- интересное содержание деятельности (в любом деле нет предела совершенству);
- наличие возможности расти профессионально (взаимодействие с людьми, которые достигли успеха в этой сфере деятельности) [2].

Общественное признание придает обучающемуся самоуверенности и повышение уровня самооценки. Каждый педагог-тренер обязан сообщать своему наставнику при условии отличного выполнения задания свое восхищение. Кроме того, есть психологический фактор повышения мотивации, когда сам результат работы или его процесс доставляет огромное удовольствие обучающемуся. Необходимо помнить, что однообразная работа утомляет и не доставляет удовольствие от такого рода деятельности, а творчески продуманное содержание деятельности, наоборот, мотивирует к росту интереса, предупреждает опоздания на уроки. Также мотивом может послужить поручение обязанностей по руководству небольшой группой, коллективом (староста, жюри, тренер в младшей группе), так как наличие дополнительной ответственности придает уверенности в себе и социальную значимость.

В исследованиях Герцберга, мы выявили, что во-первых, удовлетворённость и неудовлетворённость своей деятельностью определяются двумя независимыми друг от друга измерениями, которые можно наглядно отобразить на двух различных графиках; во-вторых, существует группа факторов,

воздействующие на первый график «удовлетворённость деятельностью – нет удовлетворённости деятельностью» (мотивирующие факторы), а также группа других факторов, воздействующих на второй график «неудовлетворённость деятельностью – нет неудовлетворённости деятельностью» (гигиенические факторы) [5].

Под мотивацией в танцевальном спортивном клубе следует понимать желание тренироваться, желание достигать результата и желание эффективно решать текущие проблемы и задачи, неизбежно возникающие на этом пути. Все то, что определяет, насколько танцоры готовы отдаваться тренировочному процессу и танцевальной карьере всерьёз. Каждый из вас наверняка сталкивался с ситуацией, когда одаренный танцор, для которого созданы все условия, тренируется спустя рукава или вообще оставляет спортивную карьеру. Вот именно такие случаи создает та или иная мотивация танцора. Самое простое правило, позволяющее отследить разницу между мотивированным танцором и немотивированным – это известная поговорка «Кто хочет – тот ищет возможности, кто не хочет – тот ищет причины». Другими словами, если вы видите очень много причин, по которым танцор не может выполнять тренировочные требования и заниматься в необходимом режиме – это означает, что у него низкая мотивация. И наоборот: мотивированные танцоры, и их родители, находят возможность танцевать в самых сложных условиях [4, С.25].

Прежде, чем заниматься повышением мотивации танцора, следует определить причину низкой мотивации. Это важно постольку, поскольку есть причины, которые вы не сможете изменить. Мотивация не является неизменяемой чертой характера. Тем более – у ребенка, чья психика очень гибка и подвержена самым различным влияниям.

Анализ и синтез научной литературы по данной проблеме определили эффективный процесс формирования и развития мотивов в спортивной танцевальной деятельности - от первичного приобщения человека к занятиям танцами до достижения зрелого спортивного мастерства. Учеными установлено, что факторами, определяющими наличие сильной мотивации достижения успеха, являются: стремление достигать высоких результатов (успехов), стремление делать все как можно лучше, выбор сложных заданий и желание их выполнить, и желание совершенствовать свое мастерство [3].

Мы сделали несколько выводов по характеру позитивных последовательностей. Во первых, только малая доля факторов отвечает за создание позитивного отношения к занятиям в танцевальном спортивном клубе. Во-вторых, все они связаны с аспектами выполнения самой работы в клубе или внутренним ее содержанием, а не с контекстом ее выполнения. В-третьих, позитивные чувства по отношению к занятиям, возникающие при этом, обладают преимущественно длительным, а не временным характером. В-четвертых,

когда позитивные настроения по отношению к занятиям временные, это следствие конкретных достижений, а также их признание. В-пятых, анализ факторов второго уровня привел нас к заключению, что ощущения личностного роста и самореализации — ключевые для понимания природы позитивных настроений по отношению к занятиям в танцевальном спортивном клубе.

Таким образом, образовательная среда является, тем самым двигателем развития и самореализации личности. Организация образовательной среды, является важным аспектом для успешной реализации деятельности танцевального спортивного клуба, где мотивация личности играет важную роль. Следовательно мы рассмотрели психолого-педагогические условия организации образовательной среды в системе дополнительного образования, где выявили, что в совокупности всех данных условий: позиция родителей и тренера по отношению к его танцевальному самовыражению, его результатам, его личностно-индивидуальный подход к деятельности, сложившийся благодаря специфике воспитания, а так же отношения с партнером будут влиять и способствовать к созданию благоприятной образовательной среды в танцевально-спортивном клубе. Умение считывать все аспекты психолого-педагогических условий, и работа с ними позволит раскрыть индивидуальность личности и предотвратить психологические переживания.

Список литературы:

1. *Аболина Т. Эстетическое воспитание- К. Высшая школа 2007.- 252 с.*
2. *Александров Д.А., Тенишева К.А., Савельева С.С. Связь внеклассных занятий с учебными успехами и самооценкой подростков // Вопросы образования, 2017.- Т.4. С. 217-241.*
3. *Бальсевич В.К. Конверсия высоких технологий спортивной подготовки как актуальное направление совершенствования физического воспитания учащихся общеобразовательных школ // Инновационные педагогические технологии в системе физкультурного образования и оздоровления населения.- СПб.: НИИФК,2006. – № 2.- С. 25-28.*
4. *Ильин Е.П. Мотивация и мотивы. – СПб.: Питер, 2006. – 512 с.*
5. *Мотивация к работе / Ф. Херцберг, Б. Моснер, Б. Блох Снидерман ; пер. с англ. [Д. А. Куликов]. — Москва : Вершина, 2007. - 240 с.*
6. *Никитин, В.Ю. Профессионально-педагогическая подготовка балетмейстера в учебных заведениях культуры и искусств: автореферат дис. ... доктора педагогических наук: 13.00.08 / Никитин Вадим Юрьевич – Москва, 2007. – 48 с.*
7. *Мотивация человека / Д.МакКлелланд СПб.. Питер,2007.- 672 с.*

**СТАТУС, СЕМАНТИКА И ФУНКЦИОНАЛЬНАЯ ЗНАЧИМОСТЬ
ПОЭТОНИМОВ В ПЬЕСЕ ЛЮДМИЛЫ НИКОЛАЕВНЫ
РАЗУМОВСКОЙ «ПОД ОДНОЙ КРЫШЕЙ»**

Петрачкова Инна Михайловна

кандидат филологических наук, доцент

Гомельский государственный медицинский университет

г. Гомель, Республика Беларусь

Один из первых русских исследователей литературной ономастики А. Л. Бем поставил основной вопрос при изучении художественного произведения: "Какова функция личного имени в творчестве, покрывается ли она вполне тем, что имеет место в разговорном языке или структура языка поэтического вносит функциональное изменение и в применении к наименованию. Другими словами, есть ли особая поэтика личного имени?" [1, с. 410]. Отвечая на этот вопрос, в 1971 г. литературовед А. С. Бушмин сформулировал некоторые основные функции имени собственного в произведении: "Оно выполняет функции индивидуально-эмоциональной, психологической, типологической, социальной характеристики действующего лица. Собственные имена, употребленные в различных формах, участвуют в пластической лепке образов и в формировании производимого ими впечатления. Они выражают то или иное – положительное или отрицательное – отношение автора к изображаемым лицам и способствуют созданию определенной – эпической, лирической, иронической, комической, сатирической тональности всего повествования. Одним словом, имя персонажа – и как таковое, и еще более как формы, в которой оно применено, – существенный семантический и эмоционально-экспрессивный элемент в целостной структуре литературного произведения" [2, с. 86]. А. С. Бушмин также отметил и явную недостаточность исследований роли и характеристик литературного имени собственного в литературоведческих работах: "Вопрос об имени персонажа является важным – в смысле, эстетике и поэтике произведения. А между тем в наших литературоведческих анализах и критических оценках литературно-художественная антропонимика оказалась в полном пренебрежении. Исследования, посвященные этому, появляются крайне редко и обращены они почти исключительно к русской классической литературе" [2, с. 91].

Новизна нашей работы состоит в том, что ранее ономастикон русской драматургии второй половины XX века, в том числе, и произведений Л. Н. Разумовской не изучался, а между тем он занимает особое место и играет важную роль как в осмыслении теоретических основ литературной ономастики, так и их дальнейшем развитии. Людмила Николаевна Разумовская является ярким представителем драматургии «новой волны». Объектом исследования в данной статье стала пьеса Л. Н. Разумовской «Под одной крышей». Предметом изучения в работе является поэтонимосфера вышеназванного драматургического произведения. В настоящем исследовании применяется системный подход к изучению имен собственных, функционирующих в одной из ранних пьес драматурга «Под одной крышей».

Главное имя собственное любого произведения – это его заглавие. Будучи компонентом текста, началом произведения, его первым словом, заголовок выполняет функцию предложения, но как название произведения оно, несомненно, воспринимается как единица лексического уровня, соотносимая с онимом. Являясь относительно независимыми высказываниями, предваряющими текст и называющими его, заглавия имеют исключительно важное значение для раскрытия идейного и философского смысла произведения. Как компонент текста, заглавие оказывается связанным с текстом довольно сложными отношениями взаимозависимости. С одной стороны, оно предопределяет в известной мере содержание текста, с другой – само определяется им, развивается, обогащается по мере развертывания текста. Для понимания смысла заглавия произведения, для верного прочтения авторской мысли необходимо учитывать связь заголовка со всеми сюжетными ходами, с художественными образами, со спецификой номинаций действующих лиц, с целыми фрагментами текста, с самой композицией и жанром произведения.

Выбор Л. Н. Разумовской заголовка для номинации пьесы отличается своей традиционностью по форме и трактовке. Заглавие у художника слова отражает идейно-тематическое содержание драмы. Название пьесы – это ее «интрига» и «оригинальность». Ничто не привлекает так, как название. Название должно заставлять читать и смотреть. Оно притягивает внимание как режиссёра, так и публики, читателя, зрителя. Удачно подобранный заголовок содержит определенную недосказанность, которая выгодно украшает авторский замысел. Заглавие данной пьесы обладает глубоким подтекстом. Оно не просто раскрывает смысл произведения, но и выполняет проспективную функцию, формирует читательскую догадку относительно темы и идеи художественного текста. По форме, т.е. в плане грамматического оформления, заглавие «**Под одной крышей**» представляет собой словосочетание. Так, в комедии в «*небольшой квартире, состоящей из двух смежных комнат*» [3; с. 6] живет три поколения женщин: бабушка **Нина Петровна**, её дочь **Валентина** и внучка **Любочка**. «Мучительные отношения любви-ненависти связывают этих таких

разных «родных и близких» людей» [4; с. 290]. Каждая из них мечтает о полной свободе и независимости. И эти мечты связаны с отдельным проживанием друг от друга. Героиням кажется, что их личная жизнь, разбитая судьба вмиг изменились, если бы у каждой из них была собственная крыша над головой. Тема пьесы – описание жизни и судьбы женщин, живущих под одной крышей. Идея – боль от того, что не получается у близких и родных людей счастливо сосуществовать вместе, рядом, одаривая друг друга теплом и любовью, заботой и сердечностью. Здесь действуют только три героини — бабушка, мама и дочь. Властная, суровая, прошедшая войну **Нина Петровна** фактически выполняет роль лидера; несчастная и очаровательная, инфантильная и экзальтированная **Валентина** мучается и мечется в отчаянии и тоске об ускользающем женском счастье. И обе они, такие непримиримые антагонистки в быту, объединяются и фактически уничтожают свою нежно и горячо любимую дочь и внучку **Любочку**, попытавшуюся в семнадцать лет проявить независимость — родить ребенка. Вынужденное сосуществование под одной крышей оборачивается для каждой из них драмой: одиночеством, непониманием, разбитой жизнью. В ограниченном, замкнутом пространстве, «за закрытой дверью», сталкиваются не столько персонажи, не столько их характеры, а идеи, жизненные принципы в специально для этого созданной ситуации.

Несмотря на отнесенность пьесы автором к жанру комедии, при первом знакомстве с произведением Разумовской, возникает догадка о явном тяготении автора к трагедии. Это проявляется как в теме, так и в идее пьесы, а также в том, что художнику слова удалось нащупать самые болевые, определяющие время тупиковые ситуации, самые острые, кардинальные, трудно разрешимые конфликты. Здесь мгновенны перепады настроений, взаимоотношений, высокого и мелкого.

Каждая из ее любимых героинь хочет жить отдельно ото всех, свободно. Но близким, родным людям необходимо жить вместе, рядом! *«Мир преобразится, мама. И солнце снова войдет в наш дом. Наши оледеневшие сердца оттают, и, может быть, горячая волна привязанности к новой жизни соединит нас вместе теплом и любовью, теплом и любовью...»* [3, с. 35]. Оказывается жить под одной крышей — невозможно, ни у кого не получается. Это пронизывающая боль ее пьесы. Всех действующих лиц здесь обуревают страстные чувства. Ненависть. Пожизненные обиды. Пожизненная вина. Оскорбленная любовь. Жизнь во вражде с собою и под.

Изучать в писательском творчестве необходимо все основные единицы ономастического пространства: антропонимы, топонимы, хронимы, фалеронимы, зоонимы и т.д., то есть всё то, что может встретиться и в реальной жизни и писателя, и читателя. И тогда открывается еще один аспект изучения имени: имя, как показатель истинной принадлежности автора к тому или иному произведению. В исследованном драматургическом произведении

Л.Н. Разумовской зафиксировано около 30 разных имен собственных, не включая вариантов имяупотреблений. По участию в развитии сюжета все имена персонажей художественного текста условно можно разделить на *сюжетные (ядерные и околождерные)* и *внесюжетные (периферийные)* [5; 6]. Сюжетные имена представлены двумя группами — *главными (ядерными)* и *эпизодическими (околождерными)*. Критерием разграничения имен собственных на *главные* и *эпизодические*, помимо степени участия героев с присвоенными номинациями в сюжетных линиях контекста, является их встречаемость. К *сюжетным главным* поэтонимам относятся, например, антропонимы, которые автор употребляет в *форме полного личного имени (Валентина)*, *имени и отчества по отношению к возрастному персонажу (бабушка, 58 лет Нина Петровна)* и квалитатива (гипокористики) **Валя**, **Люба**. К *внесюжетным* (упоминаемым) — антропонимы и их модификаты антропонимов (квалитативы: *гипокористики*, **пейоративы**, **деминутивы**): тетьа *Клава*, тетьа *Зина/Зиночка/Зинулька*, фронтальная подруга бабушки, *Ваня* (муж бабушки, который погиб на войне), **Ашхо** (бабушка часто вспоминает его, он был влюблен в нее и после смерти мужа Нины Петровны предлагал ей выйти за него замуж, уехать с ним в Ереван вместе с дочерью *Валечкой*), соседка **Любка** «с пятого этажа» [3, с. 22], художник **Александр** (возлюбленный Валентины), **Женя Богданов** (женат, в него влюблена Любочка), **Ванечка**, **Сашенька** (Валентина предполагает так назвать будущего внука); имена-переключки разных групп (аллюзивные онимы): **Александр Македонский**, **Александр Пушкин**, **Шаляпин**, **Ида Рубинштейн**, **Лев Толстой**, **Некрасов** (прецедентные онимы обладают значительным культурно-историческим потенциалом); топонимы: **хоронимы** (имена территорий, областей, районов): *административные (названия государств, республик, краев, районов): Италия, Север, Кавказ; астионимы (имена городов) полисонимы (Ереван, Львов, Берлин, Мурманск, Тбилиси («НИНА ПЕТРОВНА. Уеду! Уеду! На Север, в Мурманск» [3, с. 30]); годонимы (имена проспектов, улиц, линий, бульваров, набережных) — эллиптированные имена: Васильевский; зооним: собачка Бобик; фалероним: звание Героя Советского Союза; хрононим: «НИНА ПЕТРОВНА. Тридцать три года не виделась. С самой Победы» [3, с. 17]. Отметим, что 100% как сюжетных, так и внесюжетных имен, избранных художником слова для называния своих персонажей, семантически значимы, достаточно выразительны и колоритны, выполняют целый ряд семантико-стилистических функций (номинативно-изобразительную, эстетическую, текстообразующую, апеллятивно-экспрессивную, эмоционально-оценочную, культурно-историческую и обобщенно-символическую).*

По специфике референтивного значения в исследуемом произведении можно выделить ономастические классы, приведенные в таблице (их названия и дефиниции приводятся по «Словарю русской ономастической

терминологии» Н. В. Подольской [7]). Частотность имяупотребления по ономастическим классам представлена в таблице.

Таблица. Частотность употребления ономастических классов в пьесе Л.Н. Разумовской «Под одной крышей»

ОНОМАСТИЧЕСКИЕ КЛАССЫ	КОЛИЧЕСТВО	% от общего количества употреблений
АНТРОПОНИМЫ	18	60%
ТОПОНИМЫ:	9	30%
<i>хоронимы</i>	3	10%
<i>астионимы</i>	5	17%
<i>годоним</i>	1	3%
ЗООНИМ	1	3,33%
ФАЛЕРОНИМ	1	3,33%
ХРОНОНИМ	1	3,33%

Автор использует разнообразные приемы создания поэтонимов (*скрытоговорящие* (**Нина Петровна**), *прямоговорящие* (**Любочка**), *аллюзивные* (**Ида Рубинштейн**, **Лев Толстой** и др.) [см. об этом подробнее: 8]. Каждое из имён, связанное с раскрытием художественного образа, можно отнести к различным лексико-семантическим разрядам (например, указывающие на «внутренние качества, мировоззрение», «внешний облик», «способ и образ жизни, действий и поведения» персонажа и пр.). Очень часто в драматургическом произведении один и тот же поэтоним имеет *многозначную трактовку* и может одновременно принадлежать к разным типам имён. Обратимся к подробному анализу художественных названий.

Деминутив, избранный Л. Н. Разумовской для семнадцатилетней безнадежно влюбленной в женатого мужчину, безработного Женю Богданова, и беременной от него девушки, **Любочки** (ср. **Любовь** имя-калька – перевод греческого *Агарё «любовь»* [9, с. 309]) отчетливо соотносится в читательском сознании с апеллятивом *любовь* – «*глубокое эмоциональное влечение, сильное сердечное чувство*», «*чувство глубокого расположения, самоотверженной и искренней привязанности*» [10, с. 336] и прямо характеризует поведение, поступки, мечты и устремления героини пьесы «Под одной крышей». С одной стороны, девушку по-настоящему очень сильно любят самые близкие ей люди: мама и бабушка, но с другой стороны, юная **Любочка**, которая ещё учится в школе, встречается с женатым мужчиной, ведет себя несколько инфантильно, безответственно, а порой и безрассудно, полностью погрузившись лишь в свои чувства и переживания, мечтает родить ребенка от любимого человека и жить самостоятельно.

Имя и отчество бабушки **Нины Петровны** также значимо и скрыто характеризует персонаж. Достаточно обратить внимание на этимологию и экстралингвистические характеристики поэтонима. Имя **Нина** имеет различные версии происхождения. В иврите существует слово «**нин**» – «правнук», которое в женском роде звучит как **Нина**, что означает, соответственно, «правнучка». Вероятно, сотни лет назад, когда продолжительность жизни людей была гораздо меньше, чем сейчас, дожить до правнуков было большой редкостью, и такие случаи обязательно отмечались в виде особенного имени для правнучки. В языке кечуа имя **Нина** означает «пожар» или «тлеющие угольки». Так называются коренные народы Анд, а также слово используется как женское имя. В шумерском языке **Нин** («госпожа») – элемент имён богинь. Имя **Нинос** носил мифический основатель Ниневии и Ассирийской империи. Самая распространённая версия происхождения имени **Нина** связана именно с основателем Ассирийского государства («царственная», «великая»). Имя **Нина** носила племянница патриарха Ювеналия, который донёс до народов Грузии христианство, и в переводе с грузинского это имя означает «юность». С арабского языка это имя переведут как «польза», с испанского – «девочка», в Америке его толкуют как «сильная» [11]. Многие скрытые значения имени в определенной степени сочетаются с художественным контекстом пьесы. Ведь бабушка **Нина Петровна** достаточно энергичная, равнодушная, деятельная женщина. Она, будучи пенсионеркой, еще работает медсестрой в больнице, является хозяйкой соей судьбы и «царственной госпожой» в собственном доме, потому что именно ей всецело подчиняются **Валентина** и **Любочка**. **Нина Петровна** не стареет душой и не унывает, принося пользу домочадцам. У неё есть мечта приобрести собственный домик в деревне.

Имя **Нина** очень часто употребляется как сокращённая или уменьшительно-ласкательная форма (модификат) разных имён, например, *Антонина*, *Нинель*, *Катрина*, *Джованнина*, *Ангелина*, *Аннет*, *Аннина*, *Николина* (*Николь*), *Мартина*, *Стефания*, *Севастьян* и других. Если рассмотреть оным, как вариант номинации *Антонина* (из лат. Antonius римское родовое имя, возможно из греч. anteб, antаb – «вступать в бой, состязаться» [9, с. 37]), то данная этимология также сочетается с художественным контекстом, во многом объясняет непреклонный характер **Нины Петровны**, ее стремление отстоять свою жизненную позицию, а также согласуется и с биографией персонажа, военным прошлым героини, которая в года Великой Отечественной войны воевала вместе с бойцами, была медсестрой на фронте. «**ВАЛЕНТИНА**. Бабушка наша – женщина, всущности, неплохая и во многих отношениях достойная, но у нее совершенно невыносимый характер, и я понимаю, почему ее на работе терпеть не могут. Я и сама не выношу вздорных людей» [3, с. 11] Отчество **Петровна** (от **Пётр** – из греческого Petros – «камень» [12, с. 177]) определяет твердость и непреклонность характера героини пьесы.

сы. Её дочь **Валентина**, объясняя свой разрыв со своим возлюбленным, художником Александром, говорит дочке **Любочке** о ней так: «*Ты не знаешь свою бабушку. Это же тигр! Людоед! Втроем нам было не ужиться, и я предпочла остаться с мамой. ЛЮБОЧКА. Почему? ВАЛЕНТИНА. Почему, почему... Осталась и все. Ты родилась. А с бабушкой ... всё-таки опора. Как за каменной стеной*» [3, с. 23]. **Валентина** называет **Нину Петровну** «деспотом» и «палачом» за то, что якобы она «убила» ее личную жизнь, любовь, надежду, радость и счастье, добавляя при этом: «*Твоя бабушка, Любочка, фашистка*» [3, с. 21], на что **Нина Петровна** возмущенно парирует: «*Что-о? Да я на фронте ... всю молодость ... в окопах... под пулями ... пять медалей!*» [3, с. 21]

Скрытоговорящий антропоним **Валентина** от лат. *valens* (род. пад. *valensis* – «сильный», «здоровый» [14, с. 67]) присвоен персонажу, чтобы напротив, подчеркнуть оппозицию между предполагаемыми качествами, определяемыми онимом для героини, и ее истинным характером. Так, перед нами предстает образ слабой мечтательной женщины, которая во всем подчиняется несколько авторитарной матери **Нине Петровне**. Став инженером, **Валентина** считает, что она никак не реализовалась. На протяжении всего действия пьесы героиня постоянно сожалеет о том, что она так и не стала писателем, певицей, учителем в деревенской школе и под. Хотя бабушка, напротив, также считает ее молодой, сильной, здоровой, но ленивой. «*НИНА ПЕТРОВНА. <...> В деревне надо работать. Растить хлеб. Доить коров. А ты лодырь, Валя. Ты была лодырем, лодырем и осталась. Ты целыми днями валяешься на кровати*» [3, с. 32]. В плане характеристики персонажа весьма велика роль в художественном контексте прецедентных (аллюзивных) имен-перекличек, и в частности, ономастических сравнений. Вспоминая о прошлом, когда **Валентина** «*писала рассказы и даже пьесы*» и «*посылала их в журналы*», героиня упрекает себя в бездействии: «*ВАЛЕНТИНА. Надо было работать, работать! Как Лев Толстой, переписывать по семь раз!*» [3, с. 11]. И далее: «*ВАЛЕНТИНА. Когда-то я мечтала стать певицей. Представляла себя певицей. У меня красивые руки в кольцах, как ... у Иды Рубинштейн*» [3, с. 22]. **Ида Львовна Рубинштейн** (1885 – 1960) – это российская танцовщица и актриса, которая выступала на профессиональной сцене. Эта женщина очень любила украшения и отличалась тем, что носила их в огромном количестве. Весь ее образ – это отражение темы «жизни напоказ», так как жизнь **Иды Рубинштейн** проходила под пристальным вниманием публики. Даже известный русский художник В. Серов искренне восхищался **Идой Рубинштейн**, писал ее портреты и даже называл ее Венерой XX века.

Таким образом, специфика поэтонимосферы драмы на уровне парадигматики проявляется, несмотря на антропоцентризм проприального пространства (большинство имен собственных – антропонимы), разнообразием

представленных ономастических классов с неравномерным их наполнением (частотность антропонимов (60%), используются также топонимы (30%). Минимально представлены другие «фоновые» ономастические классы, зоонимы, хрононимы, фалеронимы (по 3,33%). Эти внесюжетные имена собственные обладают культурно-историческим фоном, участвуют в моделировании художественного контекста. Онимы выполняют самые разнообразные семантико-стилистические функции (номинативно-изобразительную, эстетическую, текстообразующую; апеллятивно-экспрессивную, эмоционально-оценочную, культурно-историческую, локально-темпоральную, обобщенно-символическую). Пьеса переполнена *прецедентными именами-аллюзиями*, в совокупности ориентирующими на «многослойное» прочтение. Благодаря немногочисленным повествовательным ремаркам, репликам самих персонажей, имена собственные в пьесе Л. Н. Разумовской выразительны (семантически значимы) и *полифункциональны*. Реалионимы представлены большим количеством *модификатов (гипокористики, деминутивы, пейоративы)*. Художник слова отказывается от *трионимии* (использование традиционной формы названия: фамилия, имя, отчество) и употребляет в основном *мотивированные* имена собственные, обладающие высокой степенью семантической активности (*прямо-, скрытоговорящие*).

Литература:

1. Бем, А. Личные имена у Достоевского // Сборник в честь на проф. Л. Милетичъ. София, 1933. – С. 407 – 427.
2. Бушмин, А. С. Имя литературного героя // Страницы истории русской литературы. – М., 1971. – С. 83 – 96.
3. Разумовская, Л.Н. Сад без земли /Сборник пьес. Л.: Искусство, 1989. – 294 с.
4. Мягкова, И. Людмила Разумовская и её пьесы. Л.: Искусство, 1989. – 294 с.
5. Супрун, В.И. Ономастическое поле русского языка и его художественно-эстетический потенциал: дис. в виде науч. докл. ... док-ра филол. наук: 10.02.01 / В.И. Супрун. – Волгоград, 2000. – 76 с.
6. Имя собственное в художественном тексте : учеб.-метод. пособие / [авт.-сост. А. Н. Деревяго]. – Витебск : УО «ВГУ им. П. М. Машерова», 2008. – 195 с.
7. Подольская, Н.В. Словарь русской ономастической терминологии. М.: Наука, 1978. – 200 с.
8. Петрачкова, И. М. Значимость имен собственных в художественном тексте (на материале современной русской прозы): Автореф. дис. ... канд. филол. наук: 10.02.02 / И.М. Петрачкова. – Мн., 2003. – 21 с.

9. Петровский, Н.А. *Словарь русских личных имен. Около 2600 имен.* М.: Советская энциклопедия, 1966. – 385 с.

10. Ожегов, С.И., Шведова Н.Ю. *Толковый словарь русского языка: 80000 слов и фразеол. выражений.* 4-е изд., дополн. М., 1998. – 944 с.

11. *Значение имени Нина.* – Режим доступа: <https://kazovut.ru/names/nina.html>. – Дата доступа: 20.04.2020

12. Суперанская А.В. *Современный словарь личных имен: Сравнение. Происхождение. Написание.* М.: Айрис-пресс, 2005. 384 с. (От А до Я)

МЕТЕОРОЛОГИЧЕСКИЕ ОСОБЕННОСТИ МОРСКОГО ПЕЙЗАЖА У В. М. ГОЛОВНИНА

Верещагина Ксения Андреевна

*Тихоокеанский государственный университет,
г. Хабаровск, Российская Федерация*

***Аннотация.** Актуальность работы связана с возрастающим интересом к проблеме отражения климата и погодных условий в художественных и документальных текстах. Целью данного исследования является рассмотрение особенностей метеорологического изображения морского пейзажа у Василия Михайловича Головнина. В работе используется описательный метод исследования.*

***Ключевые слова:** метеорология, маринистика, морской пейзаж, климат, В. М. Головнин*

До XVI века путешествия совершались в основном сухопутным путем. Навигация по морю была сложной, а само путешествие опасным делом, но все изменилось с эпохой географических открытий. Вместе с тем Фернан Магеллан, Христофор Колумб, совершая свое путешествие, писали дневники. Их произведения становились известными, сами они – великими путешественниками, а дневники – фактом литературы. Но настоящий «бум» литературы маринистики пришелся на конец XVIII - начало XIX века. Елена Григорьевна Милогина и Михаил Владимирович Строганов объясняют такую популярность тем, что «пространство суши, разумеется, привычнее и естественнее, но пространство воды заманчивее и таинственнее» [5, с. 131].

Морской пейзаж неизменчив – климатические зоны практически не влияют на морскую поверхность, в море нет флоры и фауны, особенностей ландшафта, следов деятельности человека. И вместе с тем морская поверхность не статична и куда более, чем суша, зависима от погодных условий. Именно погода становится определяющим фактором, тем, что достойно фиксации – от нее зависит жизнь моряка и существование судна. Л. Е. Ляпина отмечает: «Погодно-метеорологический фактор, как известно, включает в себя многочисленные атмосферные проявления, причем главной чертой этого фактора является его принципиальная изменчивость. Хотя и коррелирующая с сезон-

ным и суточным циклами, погода всегда осмысливается нами в преходящем, временном, в определенной степени непредсказуемом качестве в противовес, например, устойчивости климата» [4, с. 18-19].

Рассматривая позицию обычного путешественника, находящегося попеременно то в некомфортном состоянии, то в восторге от удивительного, стоит сделать важное замечание. Если автор произведения военный моряк, то видимые им метеорологические условия становятся для него обыденностью, отбираются и записываются в соответствии с этим фактом. Важно отметить, что большинство авторов маринистики делится на две категории – те, кто воспринимает море как враждебное место, полное опасностей, и те писатели-маринисты, что позиционируют море как родной дом. О. А. Фарафонова отмечает, что в русских морских травелогах конца XVIII века можно увидеть иное «решение мотива борьбы человека и стихии: исполнение должного, несмотря на обстоятельства» [7, с. 274] -для многих моряков борьба со стихией была повседневной рутиной.

В данном исследовании мы рассмотрим особенности метеорологического изображения морского пейзажа у Василия Михайловича Головнина. Русский мореплаватель родился в 1776 г. современник Пушкина и друг Греча, он участвовал в русско-шведской войне 1788-1790 г., служил в Англии под началом адмирала Горацио Нельсона, совершил два кругосветных путешествия в 1807-9 и 1817-19 г.

В 1807 году он был назначен капитаном военного шлюпа «Диана», 25 июля началось первое кругосветное путешествие Головнина. Экипаж «Дианы» составлен был из лучших моряков и снабжен всем нужным для долговременного путешествия и для проведения ученых наблюдений. В апреле 1810 года Головнин начал описывать Курильские острова, на одном из них он и его товарищи попали в плен к японцам. После долгого плена, неудачного побега и борьбы первого помощника капитана Петра Ивановича Рикорда за судьбу пленников на Камчатке, они были освобождены в 1813 г.

В 1817 году Головнин вновь отправляется в путь – он получил под свое командование военный шлюп «Камчатка». Второе кругосветное путешествие проходило по схожему маршруту с схожим заданием – описать берега Северной Америки и острова Алеутской гряды. В состав экипажа входили будущие великие русские мореплаватели – Фердинанд Врангель, Федор Федорович Матюшкин, Федор Петрович Литке.

Безусловно, для В. М. Головнина, выдающегося мореплавателя путешествие на корабле было не стрессовой ситуацией, а естественным состоянием.

В путешествии «Дианы» и «Камчатки» описание пейзажа обусловлено прежде всего «профессиональными интересами» автора-мореплавателя, а именно: приводятся различные сведения о морских маршрутах, погодных условиях, ветрах и т.п. Он не употребляет эпитетов, описывающих цвет волн

или морской пены. У Головнина в тексте не встречается развернутого характерного описания, который показало бы человеку, незнакомому с морем, что такое морской пейзаж.

Морской пейзаж в произведении Головнина выполняет хронотопическую функцию (по классификации Елены Николаевны Себиной) [6] - фиксирует место и время действия в конкретный момент, соответственно определяющим для изображения становится погода – сила ветра, морское волнение, облачность в конкретный день путешествия: «Юго-восточный ветер нам благоприятствовал; правда, что дул чрезвычайно сильно и развел большое волнение. К ночи сделалось пасмурно и пошел дождь, но к рассвету опять выяснилось и ветер смягчился» [2, с. 6].

Подробное изображение метеорологических условий объясняется главной целью Головнина в путешествии на шлюпах Камчатка и Диана – провести географические исследования, сделать неизведанное пространство «своим» - О. А. Фарафонова отмечает, что «перемещение путешественника в незнакомом пространстве становится одновременно и способом узнавания/освоения/изучения этого пространства, и способом конструирования его как уже своего» [7, с. 268]. Конечной точкой двух плаваний Головнина были плохо изученные на тот момент берега Камчатки, Алеутские и Курильские острова, Российская Империя заявила о своем праве на эту землю, но еще недостаточно изучила ее. Описание погодных условий должно было не просто дать представление об этом месте, но и помочь освоению далеких земель, структурировать это место как границу Российской империи.

Погода указывается Головниным как жизненно важное обстоятельство, мешающие и помогающие передвижению судна: «19 числа волнение несколько увеличилось, тогда в шлюпе показалась течь по 2 дюйма в час» [2, с. 248].

Большое значение для Головнина и остальных матросов играет пассат, ветер, дующий между тропиками круглый год, в эпоху парусного флота пассатный ветер был решающим фактором в построении маршрутов между Европой и Америкой. Встреча пассатного ветра становится немаловажным событием. Головнин предвкушает его, когда корабль встречает пассатный ветер, то некоторое время сомневается так как «встретить на такой широте в такое время пассат было невероятно» [2, с. 9] и, наконец, подтвердив все свои надежды сдержанный по-военному скупой на эмоции Головнин не удерживается от радостного восклицания: «Итак, теперь не оставалось ни малейшего сомнения, что благоприятствующий нам ветер не был настоящий пассат. Необыкновенное счастье встретить свежий пассатный ветер у Канарских островов!» [Там же].

Пассат не просто ветер, он является той силой, которая способна изменить маршрут путешествия – Головнин корректирует маршрут, чтобы не вы-

ходить из пассатного ветра или поскорее войти в него. Головнин называет его «благоприятным» «благополучным», «помогающим». Он восклицает: «Можно сказать, что мы получили новую жизнь со дня встречи пассатных ветров» [1, с. 73].

Одним из лейтмотивов пейзажных описаний В. М. Головнина является помощь тем морякам, которые будут плавать после него. Описание погодных условий должно многое рассказать будущим мореплавателям о климате того или иного места и как действовать в той или иной ситуации. Важность этого подчеркивается неоднократно самим Головниным, когда он пользуется исследованиями мореплавателей прошлого или дает советы.

В этом случае описании шторма у Головнина становится не изображением силы стихии, а подробной инструкцией или советом, как следует поступать мореплавателям в случае плохой погоды и высоких волн: «Однажды только при весьма жестокой буре от севера, которая развела столь сильное волнение, какого мы во все путешествие не имели, один вал, вышел из-под кормы, так сильно ударил вверх, что в кормовых окнах выбил рамы и щиты и наполнил мою каюту водою, которую множество из вещей перемочило» [2, с. 33-34].

Когда во время шторма кормовых окнах выбиваются рамы и щиты вследствие чего вода заливает каюту, Головнин подробно останавливается на этом моменте и предостерегает мореплавателей: «кораблестроители должны поставить себе в неперменное правило делать на судах, приготовляемых в дальние путешествия, корму как можно выше» [2, с. 33-34].

Основной задачей описания метеорологических особенностей у Головнина становится освоение пространства, помощь идущим вслед путешественникам. Погода становится не только фактом изучения, но и обстоятельством жизни и смерти, знание которого необходимо мореплавателям. Задача же путешественника подробно зафиксировать погодные условия, благоприятную широту Пассата и опасные туманы Курильских островов, чтобы мореплавателям будущего было легче и проще «идти».

Именно поэтому на острове Вознесения Головнина приводит в восторг могила английского мореплавателя. Англичане установили на ней каменную пирамиду, которая служит ориентиром для безопасного прохождения рифа у берега. «Назначить место могиле и памятнику морскому офицеру в таком положении – прекрасная мысль! Покойник и по смерти предостерегает товарищей своих мореходцев от угрожающего им бедствия!» [3, с. 743]

Список использованной литературы

1. Головнин В. М. Сочинения и переводы, в 3-х т. СПб : Морская типография, 1864 Т. 1. 392 с.
2. Головнин В. М. Сочинения и переводы, в 3-х т. СПб : Морская типография, 1864 Т. 3. 530 с.
3. Головнин В. М. Путешествия вокруг света. М. : Дрофа, 2007. 893 с.
4. Ляпина Л. Е. Мир Петербурга в русской поэзии. Очерки исторической поэтики. СПб : Нестор-История, 2010. 138 с.
5. Милюгина Е. Г. Путешествие и его природная обусловленность / Е. Г. Милюгина, М. В. Строганов, под ред. Т.И. Печерской // Русский травелог XVIII-XX веков. - Новосибирск, 2015. - С. 128-141.
6. Себина, Е. Н. Пейзаж // Введение в литературоведение: учеб. пособие / Л. В. Чернец, В. Е. Хализев, А. Я. Эсалнек и др. / под ред. Л. В. Чернец. - М.: Высшая школа, - 2004. - С. 264-275.
7. Фарафонова О. А. Маршруты русских травелогов XVIII века/ Русский травелог XVIII-XX веков: маршруты, топосы, жанры и нарративы/ под ред. Т.И. Печерской, Н.В. Константиновой. Новосибирск.: Изд-во Изд-во Новосибир. гос. пед. ун-та, 2016. - С. 261-285.

РУССКИЙ ЯЗЫК КАК ОСНОВА РОССИЙСКИХ КУЛЬТУРНЫХ ЦЕННОСТЕЙ И НАЦИОНАЛЬНОГО ИНТЕРЕСА

Самраилова Екатерина Константиновна
*Российский университет транспорта (МИИТ),
г. Москва, Россия*

Национальный интерес, как и национальная безопасность, - многокомпонентное понятие, которое наиболее полно раскрывается при рассмотрении ее экономической, политической, демографической, социальной, культурной, этнической, экологической составляющих и их взаимообусловленности. Каждый из компонентов имеет сложную структуру. Так, национальная безопасность - способность государства сохранить свои характеристики и национальные интересы при разрушающем воздействии как извне, так и изнутри, в текущий момент и в будущем. Национальные интересы - постоянное целеполагание в государстве, направленное на достижение успешности этого государства.

Важнейшим условием глубокого осмысления сущности и обеспечения национальной безопасности становится понимание механизмов их взаимосвязи, кроме того, смысловая определенность категорий и терминов позволяет формулировать задачи и находить их решения. Сложилась доказательная база того, что российское государство подвергается геополитической и геэкономической агрессии в процессе межгосударственных отношений последних десятилетий, но и агрессия в современной гибридной войне расширяет свои координаты. Это нашло отражение в Стратегии государственной культурной политики на период до 2030 года: «К угрозам национальной безопасности в области культуры отнесены размывание традиционных российских духовно-нравственных ценностей и ослабление единства многонационального народа Российской Федерации путем внешней культурной и информационной экспансии (включая распространение низкокачественной продукции массовой культуры), пропаганды вседозволенности и насилия, расовой, национальной и религиозной нетерпимости, а также снижение роли русского языка в мире, качества его преподавания в Российской Федерации и за рубежом, попытки фальсификации российской и мировой истории, противоправные посяательства на объекты культуры»[1]. Культура - это сфе-

ра человеческой деятельности и бытия, включающая традиции (праздники, исторический пантеон героев, историческое сознание), уклады (семейные, трудовые, потребительские, воспитательные, образовательные, собрания духовных ценностей), язык, искусство, литература, живопись, монументальное искусство, народные промыслы и творчество, театр, телевидение и кинематограф, танцы, песни, музыку, поведенческие области (бытовая, гендерная, возрастная, социальная, национальная). Кроме того, культура – это еще и одна из характеристик государства, признак государственной идентичности, русской российской идентичности, или иначе, это соответствие социального объекта своему исторически сформированному наиболее успешному облику. В данном контексте русский российский это неразрывная совокупность этнических, цивилизационных и государственных характеристик российских феноменов и объектов. Сложно отрицать происходящие процессы разрушения русской российской идентичности (дерусификации), культурной дерусификации или разрушения русской российской идентичности в сфере культуры (методами культуры). «Русскость» в контексте статьи в части определения является комплексным показателем устройства страны. В каких сферах реализуется цивилизационная русскость России как характеристика ее идентичности и какова связь с проблематикой культуры? Во всех перечисленных здесь сферах государственная культурная политика вносит вклад в успешность страны и, следовательно, «культурная дерусификация», становится фактором национальных интересов и национальной безопасности России.

Характеристику страны можно представить по следующим направлениям: *экономическая сфера* - показатели экономического развития страны, в том числе макропоказатели, финансовый сектор; *социальная сфера* - показатели уровня жизни населения, образования, науки, культуры, экологии и здравоохранения; *демографическая сфера* - показатели, характеризующие современное состояние демографической политики; *внутриполитическая сфера* - показатели внутреннего правопорядка и безопасности, государственного управления; *внешнеполитическая сфера* - показатели, отражающие современное положение России в мире; *региональная сфера* - показатели, характеризующие неравномерность развития регионов по разным показателям в динамике; *духовная сфера* [2].

Стратегические документы в сфере культуры содержат понятие культурных ценностей: это нравственные и эстетические идеалы, нормы и образцы поведения, языки, диалекты и говоры, национальные традиции и обычаи, исторические топонимы, фольклор, художественные промыслы и ремесла, произведения культуры и искусства, результаты и методы научных исследований культурной деятельности, имеющие историко-культурную значимость здания, сооружения, предметы и технологии, уникальные в истори-

ко-культурном отношении территории и объекты. Это определение понятия культурных ценностей не раскрывает собственно понятия, а перечисляет явления, составляющие его [3]. В Основах государственной культурной политики упоминается система ценностей России, перечисляются отдельные ценностные компоненты: православие, русский язык, традиционные семейные ценности и т. д., но, что именно входит в систему ценностей, не раскрывается [4]. К традиционным российским духовно-нравственным ценностям относятся приоритет духовного над материальным, защита человеческой жизни, прав и свобод человека, семья, созидательный труд, служение Отечеству, нормы морали и нравственности, гуманизм, милосердие, справедливость, взаимопомощь, коллективизм, историческое единство народов России, преемственность истории нашей Родины [5]. Эти ценности указаны в разделе, посвященном культуре, духовно-нравственные ценности должны быть положены в основу образования и воспитания граждан РФ, транслироваться в СМИ и отражаться в государственной политике, что позволит сформировать осознанное уважение и любовь россиян к своей стране [6].

В процессе разрушения цивилизационной идентичности важным фактором является ослабление позиций русского языка как одного из важнейших носителей традиционных архетипов, свойственных народу. Ослабление позиций русского языка является одной из технологий культурной дерусификации, это равносильно коррекции традиционной картины мира и его восприятия в национальном сознании с заменой на аналоги, не имеющие культурно-ценностного наполнения, лишённые символизма. В результате это может привести к языковому обеднению и сужению воспринимаемой человеком картины мира, что влечет за собой риск потери понимания цивилизационных ценностей и отказа от российской русской цивилизационной идентичности, а также риск ухудшения уровня культуры, образования и обеднение интеллектуального потенциала, вследствие упрощения языка [7].

Пренебрежение собственной идентичностью является также причиной для неоправданного применения иностранных слов - нейминг, бриф, клининг, дистрибьютор, мерчендайзинг, шоппинг, аутсорсинг, сейлзы, промоушн и т. д. Причинами этого явления могут быть как попытка скрыть либо исказить информацию, либо это дань моде, признак принадлежности элите [8]. Этнические дисгармонии, как причина и следствие эрозии русской российской идентичности, провоцируют множество рисков и угроз национальной безопасности государства: опасность кровавых конфликтов и гуманитарных катастроф, рост национализма, расизма и дискриминации, этноконфессиональные противоречия и религиозный фундаментализм, процессы фашизации, вызовы территориальной целостности и неделимости, культурную и социальную деградацию общества, усиление международной россиефобии и гегемонистских appetites геополитических конкурентов [9].

В России исторически сформирована уникальная языковая среда: русский язык находится во взаимодействии с почти тремя сотнями языков и диалектов. В контексте вызовов культурной дерусификации ключевое значение имеют угрозы и риски разрушения русского языкового пространства на всей территории страны (образовательного, медийного, гуманитарного); политизации фактора национальных языков, а также невозможность качественно удовлетворять свои конституционные этнокультурные запросы на национальных языках народов РФ. Объективно сложилась ситуация, что в большинстве субъектов Федерации, носящих этническое название, титульные народы не составляют большинства населения и проживают вне своих территориально-административных ареалов, к примеру - это более 62% татар, 47% марийцев, 83% ненцев, и др. Известны этнические общины многих малых народов и крупные диаспоры, с распадом СССР ставшие инонациональными. Неудовлетворение законных конституционных этнокультурных прав и запросов этой категории граждан продуцирует россиефобные угрозы и риски межэтнической напряженности, маргинализации этнической идентичности, размывания русской российской цивилизационной и гражданской идентичностей. Этнодемографическая обстановка в подавляющем большинстве регионов РФ характеризуется дисперсным проживанием десятков и сотен этнических общностей, практически отсутствием мононациональных городов и районов, является следствием политических и социокультурных процессов миграций, урбанизации, освоения территорий, межэтнических браков и т.д.

Проблемы в языковой сфере много лет фиксируются статистикой и экспертным сообществом. По сравнению с 1985 годом количество часов, отводимых на изучение русского языка в школе с русским языком обучения, уменьшилось на 15 %. Известны экстремально низкие баллы государственной аттестации по русскому языку. В 2018 году по результатам ЕГЭ более 20% выпускников не обладали элементарными знаниями по русскому языку, из-за чего Рособрнадзору пришлось существенно снизить и без того невысокий порог требований к оценкам (с 36 до 24 баллов), необходимый для получения аттестата о среднем образовании [10]. Недостатки преподавания русского языка связаны также с тем, что задачи развить чувство языка и обогатить лексикон сейчас фактически не ставятся в связи с заменой обучения языку на натаскивание на сдачу экзамена. Общая безграмотность, натаскивание на тест являются следствиями отсутствия пропаганды грамотности, недостаточных мер поощрения грамотности и мер воздействия при безграмотности, а также сокращения часов русского языка и литературы в школе.

Проблема недостаточного знания русского языка характерна для учеников национальных школ. В ФГОСах не определен стандарт учебных дисциплин (кроме русского языка и литературы), изучаемых исключительно на

государственном языке РФ [11]. Но в нем должны присутствовать и история России, обществоведческие дисциплины, и возможно, самые важные предметы естественно-научного цикла.

Тревогу вызывают тенденции, происходящие в образовании на языках народов России. Особая проблемная ситуация сложилась с образованием на национальных языках народов РФ. Проведенный в 2017 г. Центром национальных проблем образования мониторинг языковых потребностей у обучающихся 10–11 классов показал, что часть респондентов заинтересована в будущем связать свою карьеру с родным языком (15% респондентов, изучающих языки финно-угорской языковой группы, 33% изучающих языки тюркской языковой группы, 20% изучающих языки народов Дагестана, 40% — чеченский и ингушский язык). Зафиксирован большой интерес и к изучению истории своего этноса и краеведению. Количество представителей различных этносов, исключая русских, за 21 год увеличилось на 5 миллионов [12]. Эти данные позволяют прогнозировать рост востребованности национальных языков народов России, следовательно, необходимо предпринимать шаги по изучению, сохранению и развитию языков народов России с учетом их конституционного статуса, необходимы и дополнительные стимулы для мотивации изучения языков народов России.

Начиная с 2000 г. силами ученых Института этнологии и антропологии РАН проводится систематический этнологический мониторинг, данные которого публикуются в специальном «Бюллетене сети этнологического мониторинга и раннего предупреждения конфликтов». Актуальной остается проблема комплексного мониторинга динамики процессов и состояния языкового пространства в образовательной, вещательной (медиа и СМИ) и издательской сфере в национально-территориальных субъектах РФ. Наблюдения показывают, что коммерциализация медиа и СМИ, издательского дела приводит к неконкурентоспособности и вымыванию продукции на национальных языках народов России, что в свою очередь грозит усилением россиефобских настроений и обеднением многообразия российских этнокультур. Все более очевидным становится потребность в выработке комплексной культурной политики в направлении обеспечения наивысшего статуса и мер защиты русского языка как государственного языка РФ. Актуальным также является поддержание обоснованного баланса русского и национальных языков в субъектах Федерации национальных республиках, языки народов России – это неотъемлемая часть культуры народов страны, Конституция гарантирует право изучать эти языки в добровольном порядке

Обратим внимание на «размытость» статуса русского языка: русский язык государственный на всей территории РФ, и одновременно республики являются государствами и могут устанавливать свои государственные языки [13]. Русский государственный язык РФ и государственный язык субъекта

РФ в законодательстве национальных республик трактуются функционально равноправными, что обуславливает, в частности, дискриминацию учащихся, выбирающих русский язык как родной и не планирующих изучать язык субъекта РФ. Согласно Конституции Чувашии, у нас два государственных языка – русский и чувашский. Например, в законе «О языках в Чувашской Республике» закреплено право граждан на свободный выбор языка и обучения, однако если школа не ведет обучение на чувашском языке, то он должен преподаваться как предмет. Так, государственными языками в Республике Татарстан являются равноправные татарский и русский языки, аналогичные формулировки содержатся в законах других республик – республики Алтай, Башкирии, Бурятии, Ингушетии и др. Русский язык, по контексту региональных законов, не рассматривается в федеральном статусе — как облеченный функциями государственного языка РФ. В таком толковании, имея фактически статус регионального государственного языка, русский язык не может выполнять роль транслятора общероссийской культуры.

Национальный интерес России - это быть собой, т.е. иметь свою цивилизационную, накопленную веками основу государственности, свою культуру, свои традиции и язык, гармонично сплетающиеся в единую систему. Чтобы составляющие части не конфликтовали, они должны иметь единую основу. Таким фундаментом, делающим Россию именно Россией, являются русская культура во взаимодействии с другими традиционными религиями и культурами страны, а попытка изменить свое естество оборачивается утратой всякого естества и превращением в «питательный раствор» для другой, конфликтующей на психологическом и ментальном уровнях, культуры.

Список литературы

1. *Распоряжение Правительства РФ от 29.02.2016 № 326-р «Об утверждении Стратегии государственной культурной политики на период до 2030 года» [Электронный ресурс] / www.consultant.ru/document/cons_doc_LAW_194820/ (Дата обращения: 02.11.2019).*
2. *Сулакишин С.С. Теория и феноменология успешности сложной социальной системы. М.: Научный эксперт, 2013. 232 с.*
3. *Основы законодательства Российской Федерации о культуре (от 09.10.1992 № 3612 [Электронный ресурс]/www.consultant.ru/document/cons_doc_LAW_1870/ (Дата обращения: 29.10.2019).*
4. *Указ Президента РФ от 24.12.2014 № 808228 «Основы государственной культурной политики» [Электронный ресурс] / <https://base.garant.ru/70828330/>(Дата обращения: 02.11.2019).*

5. *Стратегия национальной безопасности Российской Федерации. Указ Президента РФ от 31.12.2015 № 683229. п. 78 [Электронный ресурс] /http://www.consultant.ru/document/cons_doc_LAW_191669/ (Дата обращения: 04.11.2019).*

6. Сулакишин С.С., Сазонова Е.С., Киш И.Р., Гаганов А.А. *Пакет законодательной инициативы для принятия Федерального закона «О конституировании, сохранении, защите и использовании духовных ценностей Российской Федерации»*. М., 2016. С. 9.

7. Кирьянов А.Ю., Турчина Н.П. *К проблеме вестернизации русского языка*// В мире науки и искусства: вопросы филологии, искусствоведения и культурологии. № 37. Изд.: Ассоциация научных сотрудников «Сибирская академическая книга», Новосибирск, 2014г. С. 37–43.; Выготский Л.С. *Мышление и речь. Избранные психологические исследования*//Л.С. Выготский. М.: Изд-во АПН РСФСР, 1956. 520 с.

8. Коряковцева Е.И. *Язык современной российской прессы: варваризмы и аргоизмы как сигналы речевой агрессии*. Варшава, 2008. С. 98. [Электронный ресурс] // www.gramota.net/materials/2/2016/8-1/24.html (Дата обращения: 15.10.2019).

9. Петрова Н.Е. *Язык современных СМИ: средства речевой агрессии*// Н.Е. Петрова, Л.В. Рацибурская. М.: ФЛИНТА: Наука, 2014. 160 с.

10. А. Черных. *Русский как очень странный. Пятая часть выпускников не справились с государственным экзаменом. 20.06.2017г.* [Электронный ресурс] / URL.: <http://www.kommersant.ru/doc/2494422> (Дата обращения: 04.11.2019).

11. *Государственные образовательные стандарты общего образования [Электронный ресурс]*//Российское образование. Федеральный портал. URL.: <http://www.edu.ru/db/portal/obschee/> (Дата обращения: 05.11.2019).

12. Артеменко О.И. *Нужна государственная языковая политика. 24 февраля 2016 г.* [Электронный ресурс] /URL.:<http://nazaccent.ru/column/88.>; *Пора подумать о предоставлении особого статуса русскому языку. 1 сентября 2017 г.* [Электронный ресурс] / URL.: <http://nazaccent.ru/column/65/> (Дата обращения: 05.11.2019).

13. Конституция РФ от 12.12.1993 // СПС «Консультант Плюс». (ч. 1 ст. 5, 68; ч. 2 ст. 68). // www.consultant.ru/document/cons_doc_LAW_28399/; Закон РТ от 8 июля 1992 г. № 1560-ХП «О государственных языках Республики Татарстан и других языках в Республике Татарстан» (с изменениями и дополнениями) [Электронный ресурс] // СПС «КонсультантПлюс». <https://base.garant.ru/8102506/> (Дата обращения: 05.11.2019).

ОПЫТ ПРИМЕНЕНИЯ МУЗЫКОТЕРАПИИ ДЛЯ КОРРЕКЦИИ АУТОДЕСТРУКТИВНОГО ПОВЕДЕНИЯ ПОДРОСТКОВ

Лихтер Маргарита Анатольевна

Астраханский государственный университет

Россия, Астрахань.

Человек представляет собой сложную самоорганизующуюся систему, механизмы регуляции которой основаны на информации, получаемой им через органы чувств. Комплексное влияние всех факторов определяет эмоциональное и физиологическое состояние организма. К одной из важнейших относится аудиорецепторная сигнальная система. Причем звуки, воспринимаемые человеком, можно разделить на две категории: звуки естественного и искусственного происхождения.

С древних времён многие ученые отмечали влияние звуков на эмоциональное и физиологическое состояние человека. Этот факт послужил основой для создания системы направленного воздействия музыки на лечение, коррекцию, восстановление психологического и психического здоровья организма. Данное направление получило название музыкотерапия [1], однако и по настоящее время она является пока малоисследованным направлением традиционной медицины. Терапевтический эффект этой методики базируется на частотном колебании музыкальных звуков, резонирующих с отдельными органами, системами или всем организмом человека в целом.

Данная статья посвящена разработке и практическому использованию системы упражнений и методик музыкотерапии для коррекции поведения подростков с аутодеструктивным расстройством.

На подготовительном этапе диагностики проходило 104 ученика ООШ №6 города Астрахани в возрасте от 12 до 16 лет, у 47 из которых были обнаружены высокие показатели по шкалам постоянной тревожности, чувства вины и суицидальной интенции, что послужило основанием для включения их в экспериментальную группу для проведения музыкотерапии.

Анализ данных, полученных в ходе исследования, позволил предположить, что для успешной психологической адаптации подростков с аутодеструктивным расстройством необходимо осуществление специальной деятельности, направленной на коррекцию деструктивных эмоциональных

состояний и поведенческих реакций, повышение уровня самосознания подростков, формирование позитивной Я-концепции[2].

Под психологической коррекцией эмоциональных нарушений у подростков мы понимаем организованную систему психологического воздействия, направленного на смягчение эмоционального дискомфорта, повышение активности и самостоятельности, устранение таких эмоциональных отклонений, как агрессивность, повышенная возбудимость.

Основной задачей терапии для аутодеструктивного расстройства является приобретение навыка сублимирования аутоагрессии на социально-благоприятные действия, снижение общего уровня агрессии, тревожности, ригидности и/или перенаправление агрессии вовне без причинения вреда окружающим. В нашу программу коррекции вошли техники шведской, американской и швейцарской школы музыкотерапии.

Нервная система человека и его мускулатура способны чувствовать ритм. Музыкальный ритмический рисунок выступает как раздражитель, стимулируя физиологические процессы в организме. Музыка может гармонизировать и ритмы отдельных органов человека, производя своеобразную настройку их частот. Поскольку швейцарская школа музыкотерапии представляет собой совокупность специальных вокальных упражнений, которые стимулируют деятельность жизненно важных органов человека, используя их настройку в резонанс с частотами, передаваемыми в процессе музыкальных упражнений, конечным результатом этого воздействия является улучшение защитных функций организма и высшей нервной деятельности. В процессе индивидуальных или групповых занятий подросткам предлагалось выполнять повторяющиеся регулярные задания, которые расслабляли организм человека и, тем самым, снижали агрессивность.

В качестве примера приведём ряд упражнений по вокалотерапии:

Занятие 1
Упражнение «Вздохи»
1. Представляем, что со звуком мы выплескиваем все негативные эмоции, на выдохе говорим «ух-ах-ох». Повторяем несколько раз до полного расслабления мышц;
2. Теперь меняем настрой, и этими же звуками как будто зовем. Пропеваается на одной ноте несколько раз подряд;
3. Теперь пропеваем звуки прерывисто (токката) и восторженно. Также исполняется на одной ноте с неоднократным повторением;
4. Выбирается один звук, например «ах». Повторяется несколько раз на одной ноте с угасанием звука.
При выполнении заданий плечи нельзя поднимать. Нужно как будто «надувать» воздух в живот, а при выдохе «сдувать».

Занятие 2
Упражнение «Йог». 1. На выдохе протягиваем «ом». «М» тянется с сомкнутыми губами, зубы не соединены. Упражнение повторяется несколько раз на разных нотах.
Занятие 3
Упражнение «Улыбка» 1. Улыбаемся. На выдохе с улыбкой тянем звук «ы». Потом пропеваем «ы» прерывисто
Занятие 4
Упражнение «Кот-Баюн» Представляем себя котом. Мурлыкаем. Чем тише получится «мрр» на выдохе, тем лучше.
Занятие 5
Упражнение «Темнота» Закрываем глаза руками. Раскачиваемся с ноги на ногу. Тянем звук «у».
Занятие 6
Упражнение «Ракушка» 1. Закрываем глаза и уши (ладони прижимаем не плотно, создаем иллюзию ракушки около уха). Если слышим шум «моря» в ушах, значит, руки расположены правильно. На выдохе тянем звук «ш». Расслабляемся

Данные групповые упражнения даже в игровой форме способны снизить уровень тревожности и агрессивности.

Выбор инструмента для музыкотерапии – один из важных вопросов, который стоит перед психологом для проведения занятий. В швейцарской школе музыкотерапии используются, в основном, духовые инструменты, однако актуальны и различные виды барабанов (ударные инструменты), а также приборы, создающие электронную музыку, не требующие особых навыков для использования, например, глюкофон и терменвокс [3].

Эффективность воздействия на эмоциональное и физическое состояние человека зависит от степени совпадения частоты воздействующих звуков с резонансными частотами внутренних органов человека. Известно, что при стрессе в организме происходит выброс нор-адреналина и адреналина из надпочечников, имеющих резонансные частоты в области от 0 до 10 Гц. Ритм барабана можно изменять, увеличивая или уменьшая частоту ударов, в результате чего её можно подобрать практически до совпадения с резонансной частотой надпочечников.

Аналогичный процесс может быть реализован при использовании терменвокса. Приведём несколько причин, по которым можно оценить важность этого инструмента для музыкотерапии:

- во-первых, данный прибор практически не изучался в аспекте музыкотерапии;

- во-вторых, крайне легок в использовании, для гармоничного извлечения звуков не нужны особые навыки;
- в-третьих, позволяет извлечь звуки, как крайне низких частот, так и высоких, что при правильном чередовании может довести человека до катарсического состояния.

Терменвокс был изобретен Львом Сергеевичем Терменом в ходе работ над созданием прибора для измерения диэлектрической постоянной газов при различных давлениях и температурах. В результате получился электромузыкальный инструмент, издающий звуки различных частот при колебании рук над ним. Принцип действия музыкального инструмента основан на изменении резонансной частоты, воспроизводимой акустической системой, при приближении руки человека к обкладке конденсатора, имеющегося в схеме прибора. В результате изменяется эквивалентная ёмкость батареи конденсаторов, один из которых включён в схему терменвокса, а в качестве второго выступает сам человек.

Для проведения упражнений по музыкотерапии нами был изготовлен самодельный терменвокс, схема которого приведена на рисунке 1.



Рис.1. Принципиальная электрическая схема терменвокса

Приведем несколько упражнений, которые были созданы для коррекции аутодеструктивного расстройств с использованием терменвокса.

Задание 1.
<p>Оборудование: терменвокс Упражнение: «Без бранных слов»</p> <p>Представьте, что перед Вами находится человек, возможно, родитель, который Вас сильно обидел, отнесся с непониманием или пренебрежением к Вашей проблеме. Вспомните всё, что он Вам говорил, особенно то, что Вас задело или травмировало.</p> <p>Теперь выскажите ему все свои претензии и обиды. Если хотите использовать нецензурную лексику, начинайте водить руками над терменвоксом, заменяя бранные слова звуками инструмента.</p> <p>То же самое можно повторить с представлением травмирующего опыта или волнующих моментов.</p> <p>Заменяйте негатив звуками, закрепите в себе привычку избегания нецензурной лексики.</p>
Задание 2
<p>Оборудование: терменвокс Упражнение: «Прощение»</p> <p>Поднимите руки над терменвоксом, выберите самый комфортный для Вас звук. <i>Скорее всего, вы выберете максимально резонирующий с Вашим состоянием звук.</i> Одну (левую) руку оставьте в том же «комфортном по звучанию» положении, а вторую (правую) поднимите выше. Со словами «я себя прощаю» на выдохе опустите вторую руку (правую) до «комфортного звука». Прodelайте то же самое несколько раз.</p> <p><i>Учеными было доказано, что некоторые классические произведения, например, «Токката и fuga ре минор» Баха, способны доводить человека до катарсисного состояния именно благодаря резкому понижению или повышению частот. Так, изменяющийся звук резонирует со всеми системами и органами человека, что вызывает эмоциональную разрядку. Данное упражнение, наполненное важной смысловой нагрузкой, поможет справиться с чувством вины и эмоциональным истощением.</i></p>
Задание 3
<p>Оборудование: терменвокс Упражнение: «Сказка»</p> <p>Постарайтесь рассказать любую историю или сказку, аккомпанируя себе на терменвоксе. Иллюстрируйте содержание рассказа звуками, соответствующего характера, благодаря музыкальному инструменту (например, звуки птиц и животных, ветра, моря и т.д.)</p> <p><i>Сказки способны успокаивать и поднимать настроение не только маленьким детям, но и подросткам. В роли рассказчика подросток может сам придумывать финал, что позволяет сохранить чувство взрослости и наглядно демонстрирует, что подросток может сам «писать свою жизненную историю».</i></p>

Использование самодельного терменвокса при реализации разработанной авторской программы методик и упражнений для снижения уровня агрессии, тревожности, чувства вины и аутодеструкции доказало свою практическую значимость для музыкотерапии.

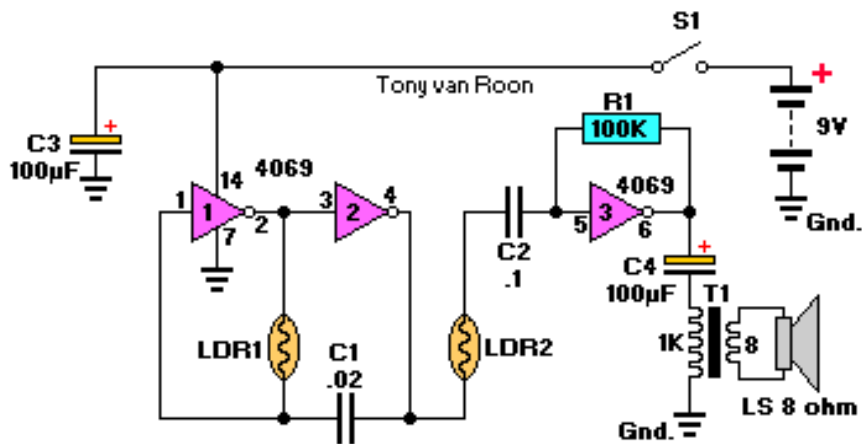
Список литературы

1. Агафонова К. А. *Музыкотерапия и психосоциальная работа : вопросы соотношения. Вестник Науки и Творчества. 2018. № 5 (29). С. 16-20*
2. Польская Н.А. *Аутодеструктивное поведение в подростковом и юношеском возрасте - Консультативная психология и психотерапия - 2015. Том. 23, № 4. С. 176-190*
3. Сорокина С.Е. *Музыкотерапия как метод психологической коррекции. Материалы конференции «Об использовании идей В.М.Бехтерева в качестве основы аудиовизуального воздействия». С. 334-357.*

ИЗУЧЕНИЕ Я–КОНЦЕПЦИИ В ОТЕЧЕСТВЕННОЙ ПСИХОЛОГИИ

Боговская Кристина Олеговна

магистрант

Воронежский государственный педагогический университет

Аннотация. *Статья посвящена Я- концепции, ее теоретическому анализу. В статье приводятся исследования и позиции отечественных специалистов. Проанализированы различные позиции ученых на развитие Я-концепции. Исследованы особенности формирования, уровни, структура.*

Ключевые слова: *Я-концепция, личность, самосознание, самооценка, саморегуляция, самореализация, деятельность, познание себя*

STUDY OF THE SELF-CONCEPT IN RUSSIAN PSYCHOLOGY

Annotation. *The article is devoted to the Self-concept and its theoretical analysis. The article presents research and positions of domestic specialists. Various positions of scientists on the development of the Self-concept are analyzed. The features of formation, levels, and structure are studied.*

Keywords: *I-concept, personality, self-awareness, self-esteem, self-regulation, self-realization, activity, self-knowledge.*

В 1950-е годы появилось понятие «Я-концепция». Появилось оно в направлении гуманистической психологии. Представители этого направления рассматривали «Я-концепцию» как целостное человеческое «Я».

Как правило, под «Я-концепцией» принято понимать динамическую систему представлений человека о самом себе.

Термин «Я-концепция» в научном языке появился в связи с представлениями о дуальной природе человека как познающего субъекта и познаваемого объекта. Первым кто начал исследовать проблемы «Я» был американский психолог У. Джемс [4]. Он, разделил «Я» (личность) на два аспекта:

- эмпирический объект. «Я» выступает как объект
- познающий элемент в нашем сознании. «Я» как сознающее.

Английский психолог Р. Бернс в своей книге «Развитие Я-концепции и воспитание» дал определение «Я-концепции». Он рассматривает «Я-концепцию» как «совокупность всех представлений индивида о себе, сопряженную с их оценкой».

Российский психолог Д. А. Леонтьев, считал, что «Я» — это форма переживаний человеком своей личности, где он открывает себя сам. Именно отсюда вытекают определенные функции самосознания: усовершенствование и познание, поиск смысла жизни.

Понятию «Я-концепция» обычно сопутствуют такие термины психологии, как «образ Я», «идентичность», «самооценка», «самоотношение», «самость». Эти понятия употребляются для обозначения разных проекций «Я».

А теперь обратимся к изучению «Я-концепции» в отечественной психологии. Проблемой развития «Я-Концепции» занимались многие известные отечественные психологи.

Первый подход к изучению «Я-концепции» начался с работ В.М.Бехтерева (1888). Он полагал, что в онтогенезе появляется сначала ощущение себя, затем происходит выделение себя из среды, дальше складывается представление о себе самом и только потом появляется представление о предметной действительности. Данная теория подтверждает первичность самосознания.

Противоположная точка зрения была представлена Е.В.Шороховой (1966). Она считала, что самосознание личности представляет собой более высокий уровень психической жизни человека, нежели предметное сознание.

Самосознание возникает из развивающегося и усложняющегося предметного сознания, в основе которого находится различные формы деятельности, общение и развитие речи.

П.Р.Чамата (1966) обозначил третью точку зрения. Он выразил одновременность существования «Я» и окружающей его среды, одновременность отражения предметности этой среды в развивающемся сознании, и отделения своего «Я» от этой среды в развивающемся самосознании.

В.С. Агапов [1], предложил использовать «Я-концепцию» в качестве наиболее широкого понятия, которое объединяет в себе и «образ Я» и самооценку.

Он проанализировал ряд работ, на основе которых он выделяет шесть основных подходов к определению данного термина.

- 1) «Я-концепция» – это уникальность нейроструктурных основ индивидуального «Я» человека;
- 2) это то, чем я обладаю;
- 3) это то, «каким меня хотят видеть», совокупность всех представлений о себе, сопряженная с их оценкой;
- 4) «совокупность установок, которые направлены на самого себя»;
- 5) «система образов Я», в которой «Я – образы» постоянно меняются и видоизменяются;
- 6) «система самовосприятий», которая состоит из восприятий свойств «Я» и восприятий «Я» другими людьми и с различными аспектами жизни, а также ценности, связанные с этими восприятиями [1].

В своих работах В.С.Агапов [1] отмечает, что понятие «Я-концепция» определяется как системное, интегральное и самоорганизующееся образование психики. «Я-Концепция» - это сложная, многоуровневая, переживаемая, многокомпонентная и динамическая система, которая выражает отношение личности к себе и внешнему миру, природой которой является оценивающая деятельность сознания[1]

А вот именно С.Т. Джанерьян [3] выделила четыре группы понимания Я-концепции.

1 группа - «Я-концепция» характеризуется, как продукт самосознания, оценочное представлений человека о себе. Через отдельные образы себя в разных ситуациях осуществляется самопознание и оценка себя, а так же через мнения других людей. И конечно сопоставление с ними.

2 группа – «Я – концепция» характеризуется, как часть образа мира. При такой трактовке «Я – концепция» человека соотносится с образом человека вообще и с образом мира, что выражается в социальных и психологических аспектах «Я –концепции».

3 группа – «Я – концепция» рассматривается, как компонент системы саморегуляции личности. Содержание «Я-концепции» выступает как исходный предмет преобразования и стабилизации на всем жизненном пути человека.

4 группа- «Я концепцию» представляется, как компонент, относящийся либо к человеку в целом, либо только к личности человека.

«Я-концепция» – это система, которая помогает понять особенности собственного «Я» человека. Она помогает осознать, кем он является, какими ресурсами располагает, какими свойствами обладает, каким хочет быть в перспективе. Человек становится исследователем своего внутреннего мира.

И вот А.Ю. Агафонов полагает, что «Я-концепция» отражает опыт самопонимания. Понимание, которое всегда происходит по отношению к собственному Я» [2].

Исходя из этой теории, в конечном итоге человек начинает понимать, что понять себя – означает понять мир, а понять мир – означает понять себя в отношении к этому миру. Понять себя в отношении к другому человеку – означает понять другого. Понять свое «Я» – означает понять себя в отношении к этому «Я».

Следовательно, «Я» состоит из множества «Я-образов» человека, оставаясь при этом целостным и тождественным личности. «Я» имеет следующую структуру:

- реальное «Я»
- идеальное «Я»
- целостное «Я»
- динамическое «Я». [2].

Понимание «Я» И.С. Кон связывает с системой установок человека относительно собственной личности. Представляет собой «иерархическую систему «Я», которая включает в себя следующий ряд установок:

- «элементарные установки», которые формируются на основе потребностей в простых ситуациях и проявляются, как готовность к действию;
- систему социальных установок, которые формируются исходя из оценки отдельных социальных объектов и ситуаций;
- базовые социальные установки, которые определяют общую направленность активности личности;
- систему ценностных ориентаций, которые определяют цели личности и средства их достижения, обусловленные социальными условиями жизни человека.

В процессе развития личности, «Я» наполняется различными новыми качествами, изменяющихся в системе самооценок и в сознании своей индивидуальности.

При этом «Я-образ» постоянно соотносится с окружающими и включает множество социальных характеристик» [7].

Так же И.С. Кон [6] выделяет уровни «образа-Я». Они выступают в качестве установочной системы. Нижний уровень - то неосознанное, представленное в виде переживания установок, которые связаны с самочувствием и эмоциональным отношением к себе.

Следующий уровень – это осознание и самооценка отдельных свойств и качеств; затем эти частные самооценки складываются в относительно целостный образ.

И высший уровень - сам «образ-Я», вписывающийся в общую систему ценностных ориентации личности, необходимых для достижения этих целей.

Интерес представляет мнение А.В. Захаровой [5]. Она разделяет «Я-образ» и «Я-концепцию» по степени их структурной организованности и устойчивости. По мнению, А.В.Захаровой, «Образ-Я», есть некое «... динамичное многообразие функционирующих в непрерывном единстве представлений субъекта о себе» [5], а «Я-концепция отражает функционирование знаний субъекта о себе на более высоком уровне как сложившейся, иерархически организованной, относительно устойчивой системы. Я-концепция - константный компонент самосознания, определяющий общее отношение личности к себе, ее самочувствие, детерминирующий не только восприятие ею разных сторон собственной личности, но и окружающего мира» [5].

А.М. Рикель понимает «Я-концепцию», как относительно жесткую структуру, которая лишь частично осознается человеком (косвенно, через поведение), существуя большей частью в сфере бессознательного. Ее появление обусловлено стремлением к продуктивной деятельности и жизни, обеспечивая

относительно жесткий стержень нашего поведения, структурируя наши поступки. И именно через понимание и осознание своих поступков личность постигает свою «Я-концепцию» [8].

Итак, учитывая широкий спектр подходов к пониманию «Я-концепции», можно охарактеризовать этот феномен следующим образом:

1. Концепция (от лат. *conceptio* – понимание, система) «Я-концепция» – это система взглядов направленных на понимание себя. То есть «Я-концепция» - это отдельный целостный образ (система образов), противопоставленная образу внешнего мира, хотя и тесно взаимодействующим с ним.

2. «Я-концепция» является продуктом самосознания. Именно благодаря деятельности сознания у человека и формируется целостная система представлений о самом себе, включающая осознание своих свойств и субъективное восприятие влияющих на собственную личность внешних факторов.

Список литературы

1. Агапов В. С. *Сущностная характеристика Я-концепции // Психология Я-концепции: методология, теория, структура: хрестоматия.* – М.: МГСА, 2002. – 230 с.
2. Агафонов А.Ю. *Исследование Я-концепции учащихся подросткового возраста как средства качественной оценки образовательных систем: Автореф. дис. ... канд. психол. наук.* - Казань, 2000. - 18 с.
3. Джанерьян С.Т. *Профессиональная Я – концепция: системный анализ.* – Ростов н/Д: Изд-во Рост. Ун-та, 2004. – 480 с.
4. Джеймс У. *Психология.* -М.: Педагогика, 1991. - 367с.
5. Захарова А. В. *Уровень притязаний как показатель самооценки // Новые исследования в психологии.* М., 1989. Вып. 1. С. 26.
6. Кон И.С. *Проблема «Я» в психологии // Психология самосознания. Хрестоматия по социальной психологии личности / Под ред. Д.Я.Райгородского.* Самара: «БАХРАХ-М», 2007. С.45-96.
7. Кон И.С. *Психология ранней юности.* М., 1990. 212 с.
8. Рикель А. М. *Профессиональная Я-концепция и профессиональная идентичность в структуре самосознания личности. Ч. 1 [Электронный ресурс] // Психологические исследования: электрон. науч. журн.* 2011. № 2

ДЕТЕРМИНАЦИЯ ПРОФЕССИОНАЛЬНОЙ Я-КОНЦЕПЦИИ

Боговская Кристина Олеговна

магистрант

Воронежский государственный педагогический университет

Аннотация. Статья посвящена детерминации профессиональной Я-концепции. В статье рассмотрены теоретико-методологические основы детерминации профессиональной Я-концепции; проанализированы различные позиции ученых на детерминацию профессиональной Я-концепции; исследованы особенности детерминации профессиональной Я-концепции.

Ключевые слова: Я-концепция, детерминация, личность, профессия, самореализация, деятельность.

DETERMINATION OF THE PROFESSIONAL SELF CONCEPT

Annotation. The article is devoted to the determination of the professional Self-concept. The article considers the theoretical and methodological foundations of determining the professional Self-concept; analyzes various positions of scientists on the determination of the professional Self-concept; studies the features of determining the professional Self-concept.

Keywords: Self-concept, determination, personality, profession, self-realization, activity.

В современном мире каждый человек стремится выбрать профессию, соответствующую его существующему имиджу. Если выбранная профессия соответствует его Я-концепции, он достигает самореализации.

Профессиональная Я-концепция - представление человека о себе как о профессионале.

В современной психологии рассматриваются различные особые формы Я-концепции. А. А. Реан вводит понятие Я-концепции личности и выявляет реальные и идеальные составляющие в ней.¹

Реальная профессиональная концепция себя - это представление человека о себе как о профессионале, тогда как идеальная Я-концепция соответствует профессиональным желаниям и надеждам.

¹ Андриенко, Е.В. Социальная психология: Учебное пособие для студ. учреждений высш. проф. образования / Е.В. Андриенко; Под ред. В.А. Сластенин. - М.: ИЦ Академия, 2018. С. 4

Реальная и идеальная профессиональные Я-концепции может не только не совпадать, но в большинстве случаев они обязательно различаются, и их несоответствие является источником профессионального самосовершенствования личности и ее стремления к развитию.

Регулирующие функции профессиональной Я-концепции зависят от регуляции, успеха и эффективности целостной деятельности.

Именно профессиональная Я-концепция, по мнению А.М. Рикеля «несет ответственность» за отсутствие внутренних конфликтов, гармонии и благополучия, за ощущение своего успеха в работе и карьере. Поэтому с практической точки зрения является чрезвычайно Я-концепции и реальной окружающей профессиональной и организационной действительностью.

Доказано, что уровень развития профессиональной Я-концепции напрямую влияет на успешность управленческой деятельности, эффективность образовательной, педагогической и управленческой деятельности.

Проведение деятельности; является критерием готовности и способностей специалиста. С точки зрения содержания, аналогичными регулирующим функциям Я-концепции являются те функции, которые направлены на определение и регулирование отношений с профессиональной и социальной средой, чтобы найти свое место в профессиональном сообществе.

Подходы к изучению этапов появления и формирования профессиональной Я-концепции целесообразно разделить на два вида: хронологический подход, в рамках которого этапы формирования профессиональной Я-концепции имеют возрастную детерминацию, и содержательный подход, где рассматриваются возможные содержательные изменения профессиональной Я-концепции независимо от возраста.

Хочу отметить, что К. Роджерс считает, что Я-концепция абсолютно зависит от мнений других, что означает, что индивидуальное определение Я-концепции не признается.²

Д. Сьюпер отметил обратное - он заложил внутренние факторы в формирование Я-концепции как основу своей теории. Ч.Х. Кули изначально считал, что Я-концепция первична по отношению к обществу, затем признал значимость социальных факторов при формировании Я-концепции.³

²Бордовская, Н.В. Психология и педагогика: Учебник для вузов. Стандарт третьего поколения / Н.В. Бордовская, С.И. Розум. - СПб.: Питер, 2017. С. 2

³Болотова, А.К. Психология развития и возрастная психология: Учебное пособие / А.К. Болотова, О.Н. Молчанова. - М.: ИД ГУ ВШЭ, 2017. С. 52

Список литературы

1. Андриенко, Е.В. Социальная психология: Учебное пособие для студ. учреждений высш. проф. образования / Е.В. Андриенко; Под ред. В.А. Сластенин. - М.: ИЦ Академия, 2018. - 264 с.
2. Болотова, А.К. Психология развития и возрастная психология: Учебное пособие / А.К. Болотова, О.Н. Молчанова. - М.: ИД ГУ ВШЭ, 2017. - 526 с.
3. Бордовская, Н.В. Психология и педагогика: Учебник для вузов. Стандарт третьего поколения / Н.В. Бордовская, С.И. Розум. - СПб.: Питер, 2017. - 624 с.

ВЛИЯНИЕ ПРОФЕССИОНАЛЬНОЙ ДЕЯТЕЛЬНОСТИ НА ЛИЧНОСТНЫЕ КАЧЕСТВА ЧЕЛОВЕКА

Токарева Ирина Николаевна

кандидат психологических наук, доцент

Институт психологии им. Л.С. Выготского,

Российский государственный гуманитарный университет,

г. Москва, Россия

Одной из важнейших задач психологии является своевременная и конструктивная коррекция личностных качеств, необходимых для наиболее адекватного включения в профессиональную деятельность. Трудовые успехи работника органов правопорядка, а также его быстрая и успешная адаптация в профессии зависит от целого ряда личностных качеств. Необходимо выявление рациональных, адекватных соотношений между личностью и требованиями, которые предъявляются профессией. В данном аспекте весьма актуальной является разработка психологических проблем повышения эффективности деятельности правоохранительных органов. Работа в правоохранительных органах сопряжена с эмоциональными перегрузками, информационной и коммуникативной деятельностью в условиях правового регулирования [2; 3; 5].

Актуальность исследования психологических характеристик сотрудников правоохранительных органов определяется необходимостью разработки программ, направленных на адаптацию личности к условиям профессиональной деятельности, а также повышения эффективности труда [2; 3].

Данное исследование направлено на изучение значимых характеристик личности сотрудников правоохранительных органов в процессе вхождения в профессиональную деятельность.

Учитывая специфику работы сотрудников правоохранительных органов (сотрудников полиции), в качестве значимых характеристик личности для исследования были выбраны – тревожность, агрессивность, эмоциональная лабильность, общительность [1].

Для измерения данных характеристик использовались следующие методики [4]

1. Фрайбургский личностный опросник (FPI).
2. Метод рисуночной фрустрации Розенцвейга.
3. Модификация ассоциативно-рисуночного теста Розенцвейга, Н.Г. Хитровой. Рисуночный тест «Деловые ситуации».

В исследовании принимали участие четыре группы испытуемых (по 15 человек в каждой):

Первая группа испытуемых состояла из сотрудников полиции со стажем работы в правоохранительных органах до 1 года. Ранее все испытуемые данной группы имели гражданские специальности и не были задействованы на службе в правоохранительных органах.

Вторая группа испытуемых состояла из работников полиции со стажем работы в правоохранительных органах от 4-х до 6-ти лет. Все испытуемые ранее прошли соответствующую профессиональную подготовку.

Третья группа состояла из работников полиции со стажем работы в правоохранительных органах от 10-ти лет. Все испытуемые данной группы также прошли ранее профессиональную подготовку.

Четвертая группа респондентов состояла из работников полиции со стажем работы в правоохранительных органах от 1 года до 4-х лет. Все испытуемые данной группы ранее состояли на службе в вооруженных силах, а после демобилизации поступили на работу в правоохранительные органы. Соответствующей их нынешней специальности подготовки не имеют.

Для оценки различий в измеряемых показателях характеристик личности использовался критерий U Вилкоксона – Манна - Уитни, за значимый критерий различий принимался $U \leq 141$ для уровня $P = 0,01$.

Анализ полученных результатов показывает:

1. В процессе вхождения в новую профессиональную деятельность изменяется структура тревожности.

С увеличением стажа работы в полиции ситуативная тревожность понижается и увеличивается личностная тревожность ($U = 121$). Этот факт, на наш взгляд, связан со спецификой профессиональной деятельности испытуемых. С одной стороны, с ростом профессионального мастерства уменьшается уровень эмоциональной напряженности, беспокойства, связанных с выполнением непосредственных обязанностей в конкретной ситуации. При этом, с другой стороны, повышается уровень тревожности как инструмента исследования окружающей действительности. То есть, с увеличением стажа работы в полиции уменьшаются возможности и способности к эмоциональной разрядке. Соответственно, весь «рабочий» негатив переносится на себя и близких.

2. В процессе вхождения в новую профессиональную деятельность изменяется характер агрессивности.

С увеличением стажа работы в полиции возрастает уровень инструментальной агрессивности, и понижается уровень реактивной агрессивности ($U = 110$). На наш взгляд, это связано со спецификой профессиональной деятельности. С увеличением стажа работы меняется отношение к агрессивности как таковой. Способность к инструментальной, операциональной агрессии начинает считаться ценной для деятельности сотрудника правоохранительных органов. Можно сказать, что степень их агрессивности будет различной в зависимости от требований ситуации и регулироваться эта степень будет произвольно. Агрессия начинает использоваться как сознательный инструмент для достижения цели.

Показатели изменения структуры агрессивности во всех 4-х группах не имеют значимых различий, как в ситуациях принятия решения в условиях трудовой деятельности, так и в ситуациях стресса не связанного с выполнением профессиональных обязанностей.

3. В процессе вхождения в новую профессиональную деятельность претерпевает изменения такой личностный компонент, как открытость.

С увеличением профессионального стажа снижаются показатели общительности и социальной активности ($U = 107$). С увеличением стажа работы в полиции нарастает интровертированность личности, снижается уровень общительности, открытости, стремления к доверительному взаимодействию с окружающими. Более выраженным становится объектное отношение к людям.

Заключение

В целом можно сказать, что в процессе вхождения в профессиональную деятельность происходят направленные изменения ряда психологических параметров.

Изменения в показателях эмоциональной сферы, агрессивности, коммуникативности и социальной активности свидетельствуют о нарастающей тенденции с увеличением стажа работы к профессиональной деформации личности.

Результаты, полученные в данном исследовании, мы связываем с влиянием требований и спецификой самой профессиональной деятельности правоохранительных органов.

Результаты данного исследования могут быть значимы с практической точки зрения. Выявленные закономерности в динамике возможных изменений психологических характеристик вновь поступающих на работу сотрудников, позволяют более детально, лично подходить к отбору кандидатов в органы правопорядка, а также разработать программу, способствующую быстрой адаптации новых сотрудников.

Литература:

1. Братусь Б.С. К проблеме развития личности в зрелом возрасте // Вестник МГУ, сер.14. Психология, 1980. – № 2. – С. 3-12.
2. Климов Е.А. Введение в психологию труда: Учебник для вузов. – М.: Культура и спорт, ЮНИТИ, 1998. – 350 с.
3. Маркова, А.К. Психология профессионализма. - М. : Междунар. гуманитар. фонд "Знание", 1996. – 308 с
4. Райгородский Д. Я. Практическая психодиагностика. Методики и тесты. Учебное пособие.- Самара: Издательский Дом «БАХРАХ - М», 2007.
5. Чарльз Майкл Тимоти Профессиональная подготовка сотрудников полиции (милиции) США и России [Текст] : [монографические исследования] / М. Т. Чарльз ; под общ. ред. В. П. Сальникова ; МВД России, Санкт-Петербургский ун-т, Акад. права, экономики и безопасности жизнедеятельности. – Санкт-Петербург : Алетейя, 2000. – 204 с.

СМЕРТНОСТЬ СЕЛЬСКОГО НАСЕЛЕНИЯ, СВЯЗАННАЯ С ОТРАВЛЕНИЯМИ ПСИХОАКТИВНЫМИ ВЕЩЕСТВАМИ

Суслин Сергей Александрович

доктор медицинских наук, доцент

Катин Алексей Александрович,

Царев Сергей Анатольевич

кандидат медицинских наук

Самарский государственный медицинский университет,

Самара, Россия

Острые отравления психоактивными веществами (ПАВ) – важный индикатор наркологической обстановки, и необходимость анализа причин смертности от данных отравлений подчеркивается многими авторами [1-3].

Согласно Постановлению Правительства Российской Федерации от 20.06.2011 года № 485 «Об утверждении Положения о государственной системе мониторинга наркоситуации в Российской Федерации», показатель острых отравлений психоактивными веществами включен в перечень единого банка данных по вопросам, касающимся оборота наркотических средств, психотропных веществ и их прекурсоров, а также противодействия их незаконному обороту.

Самарская область много лет занимала лидирующие позиции в Приволжском федеральном округе (ПФО) по ряду показателей, оценивающих наркологическую ситуацию: число зарегистрированных больных наркозависимостями; количество человек, умерших от отравления наркотическими веществами; амбулаторная летальность больных наркоманией; число преступлений, зарегистрированных по незаконному обороту наркотических веществ.

С учетом данных медицинской информационной системы (МИС) «Смертность» Самарской области, нами проведен анализ причин смертности пациентов, находившихся на диспансерном наблюдении у врача психиатра-нарколога, и снятых с наблюдения в связи со смертью в муниципальных сельских районах Самарской области.

Всего граждан, состоящих на диспансерном наблюдении у врачей психиатров-наркологов в сельских районах Самарской области, снятых в 2018 году в результате смерти составило 341 человек, из них с диагнозом син-

дрома зависимости от алкоголя, включая алкогольные психозы - 224 человека (65,7%); синдрома зависимости от наркотических веществ - 47 человек (13,8%); пагубным употреблением ПАВ веществ - 70 человек (20,5%). Смертей, связанных с токсикоманией, отмечено не было.

В приведенной ниже таблице № 1 показано распределение по основным причинам смерти умерших в 2018 году граждан, состоявших на диспансерном наблюдении у врачей психиатров-наркологов в сельских муниципальных районах Самарской области.

Таблица № 1 - Распределение по причинам смерти умерших в 2018 году пациентов, состоявших на диспансерном наблюдении у врачей психиатров-наркологов в сельских районах Самарской области

Причина смерти по МКБ-10	Абс. число	В %
Туберкулез (A15-A19)	6	1,8
Болезнь, вызванная вирусом иммунодефицита человека (ВИЧ) (B20- B24)	26	7,6
Новообразования (C00-D48)	13	3,8
Болезни нервной системы (G00-G99)	8	2,3
Болезни системы кровообращения (I00-I99)	65	19,1
Болезни органов дыхания (J00-J99)	3	0,9
Болезни органов пищеварения (K00-K93)	39	11,4
Травмы различной локализации, в том числе сочетанные (S00-S99; T00-T19); термические, химические ожоги, обморожения (T20-T35)	22	6,5
Отравления лекарственными средствами, медикаментами и биологическими веществами (T36-T50); токсическое действие веществ, преимущественно немедицинского назначения (T51-T65); другие и неуточненные эффекты взаимодействия внешних причин (T66-T78)	21	6,2
Последствия токсического действия веществ преимущественно немедицинского назначения (T97)	77	22,6
Иные причины смерти, включая болезни мочеполовой системы (N00-N99), болезни кожи и подкожной клетчатки (L00-L99)	2	0,6
Неточно обозначенные и неизвестные причины смерти (R95-R99)	59	17,1
Итого	341	100,0

Из данных таблицы следует, что смерть от соматических причин, а именно: туберкулеза, болезней, вызванных ВИЧ, новообразований, болезней органов кровообращения, дыхания, пищеварения, нервной системы, мочеполовой системы, болезней кожи и подкожной клетчатки наступала в 47,5% случаев, что говорит о том, что данная группа причин является весомой и составляет почти половину случаев смерти.

Болезни органов кровообращения занимают лидирующую позицию среди всех соматических причин смерти и составляют среди них 40,1%, а среди всех причин смерти 19,1%. В группе болезней кровообращения основная масса причин смерти приходится на атеросклеротическую болезнь сердца (23,1% от всех причин смертей в результате болезней системы кровообращения).

В то же время, велика доля смертей от внешних факторов (травм, отравлений, последствий токсического веществ), которая составляет 35,3%. Так, удельный вес смертей от последствий токсического воздействия на организм человека веществ преимущественно немедицинского назначения составляет 22,6 %.

Обращает на себя внимание значительный удельный вес смертей от отравления лекарственными средствами, медикаментами и биологическими веществами (Т36-Т50); токсического действия веществ, преимущественно немедицинского назначения (Т51-Т65) и других и неуточненных эффектов взаимодействия внешних причин (Т66-Т78). Структура причин смерти по этим рубрикам указана в таблице № 2.

Таблица № 2 – Удельный вес причин смерти от отравлений, токсического действия веществ и других неуточненных эффектов взаимодействия внешних причин, в процентах

Причины смерти	Удельный вес, в %
Отравление алкоголем	47,6
Асфиксия	19,0
Переохлаждение	14,4
Отравления наркотическими веществами	9,5
Токсическое действие окиси углерода	9,5
Итого	100,0

В данной таблице следует обратить внимание на высокие показатели токсического действия алкоголя (47,6%), а также показатели асфиксии (19,0%).

В общей структуре отравлений взрослого сельского населения Самарской области психоактивными веществами в 2018 году доля отравлений алкоголем составила 83,3%, доля отравления наркотическими средствами – 16,7%.

В начале изучаемого периода (2013-2018 годы) в сельских районах Самарской области регистрировались достаточно высокие показатели смертности от отравлений психоактивными веществами. Так, в 2013 году уровень смертности составлял 4,2 на 100 тысяч человек взрослого населения, превышая аналогичный показатель по Приволжскому Федеральному округу (ПФО) на 60%. К 2018 году уровень смертности от отравлений ПАВ существенно снизился до 1,4 на 100 тысяч жителей, то есть в три раза.

Несмотря на кратное снижение показателя смертности взрослого сельского населения от отравлений ПАВ, он все равно продолжает превышать в Самарской области показатели ПФО на 15,0%.

В 2018 году было отмечено два случая смертельного отравления наркотическими веществами, оба – отравления морфином и кодеином (Т40.2). Нами были изучены данные медицинской информационной системы (МИС) «Смертность» Самарской области, в соответствии с которыми оба умерших были мужского, со средним возрастом 42 года, оба трудоспособного возраста. Граждане, умершие от острого отравления наркотическими веществами, были зарегистрированы в сельских районных центрах. Смерть наступила в 50% случаев дома и в 50% случаев в стационарном отделении центральной районной больницы. Из наркологического анамнеза умерших от острого отравления наркотическими веществами пациентов видно, что все они состояли на диспансерном наблюдении в наркологических кабинетах центральных районных больниц Самарской области. Также проходили стационарное лечение в отделении Самарского областного наркологического диспансера. Один пациент получал противорецидивное лечение блокатором опиатных рецепторов, но в результате повторной наркотизации, был снят с программы "Точка трезвости". Изучение амбулаторных карт пациентов показало, что они нерегулярно посещали участкового врача психиатра-нарколога.

Таким образом, динамика смертности взрослого населения сельских районов Самарской области, связанная с отравлениями ПАВ в 2013-2018 годах демонстрирует трехкратное снижение, однако все еще с превышением показателя смертности относительно показателя по Приволжскому федеральному округу. Среди умерших лиц, состоявших на диспансерном наблюдении у врачей психиатров-наркологов в сельских муниципальных районах Самарской области, почти половина случаев смерти приходится на соматические причины, вместе с тем, отмечается значительная доля (35,3%) последствий токсического действия веществ преимущественно немедицинского назначения, в основном алкоголя, отравлений и травм.

Литература

1. *Борьба с алкоголизмом как фактор снижения смертности и увеличения продолжительности жизни в Российской Федерации / Е.А. Брюн, О.Ж. Бузик, А.В. Надеждин, А.Ю. Колгашикин // Вестник Росздравнадзора. - 2018. - № 5. - С. 43-48.*

2. *Кошкина, Е.А. Заболеваемость и болезненность алкоголизмом и наркоманией в РФ: пособие для врачей психиатров-наркологов / Е.А. Кошкина, Г.А. Корчагина, А.З. Шамота - М., 2008. - 276 с.*

3. *Основные показатели деятельности наркологической службы в Российской Федерации в 2015-2016 годах: Статистический сборник / В.В. Киржанова, Н.И. Григорова, В.Н. Киржанов, О.В. Сидорюк. - М.: ФГБУ «ФМИЦПН им. В.П. Сербского» Минздрава России, 2017. – 183 с.*

**НАУЧНОЕ ОБОСНОВАНИЕ ОСНОВНЫХ НАПРАВЛЕНИЙ
СОВЕРШЕНСТВОВАНИЯ КАЧЕСТВА ПЕРВИЧНОЙ МЕДИКО-
САНИТАРНОЙ ПОМОЩИ ПРИ БОЛЕЗНЯХ СИСТЕМЫ
КРОВООБРАЩЕНИЯ**

Ацель Евгения Александровна

*доктор медицинских наук, доцент, профессор кафедры терапии,
гериатрии и семейной медицины*

Газизов Рустем Миргалимович

кандидат медицинских наук, доцент,

доцент кафедры терапии, гериатрии и семейной медицины

Казанская государственная медицинская академия – филиал

Российская медицинская академия непрерывного

профессионального образования

Казань, Россия

В настоящее время в России отмечается низкий уровень удовлетворенности потребителей качеством оказываемой медицинской помощи [1]. Поиск новых механизмов повышения качества медицинской помощи является одной из актуальных задач в условиях модернизации первичного звена системы здравоохранения [2, 3, 4]. Оптимизация первичной медико-санитарной помощи при болезнях системы кровообращения является приоритетным направлением развития современного здравоохранения [5, 6]. При этом квалификация (компетентность) врача является одним из основных факторов, определяющих качество медицинской помощи [7, 8, 9]. Поэтому чрезвычайно важной является проблема повышения качества образования врачей. Модернизация здравоохранения и высшего образования призвана приблизить образовательный процесс к реальной деятельности врача, что требует пересмотра дополнительных профессиональных образовательных программ для врачей, особенно работающих в условиях первичного звена.

Цель нашего исследования заключалась в определении и научном обосновании основных направлений совершенствования качества первичной медико-санитарной помощи при болезнях системы кровообращения на основании изучения первичной, общей заболеваемости, заболеваемости с временной утратой трудоспособности, инвалидности, смертности, экспертной

оценки качества медицинской помощи, экспертной оценки дополнительных профессиональных образовательных программ, данных социологического опроса при этих заболеваниях.

Материал и методы исследования. Проведено изучение уровня первичной, общей заболеваемости, заболеваемости с временной утратой трудоспособности, инвалидности и смертности взрослого населения от болезней системы кровообращения в Республике Татарстан за период 2005-2015 годы. Была проведена экспертная оценка качества проведенных, лечебно-диагностических и профилактических мероприятий при болезнях системы кровообращения на амбулаторном этапе с учетом корреляционной связи между показателями смертности взрослого населения от болезней системы кровообращения и количеством дефектов качества первичной медико-санитарной помощи при болезнях системы кровообращения, проведен социологический опрос мнения пациентов, врачей терапевтов и врачей общей практики, руководителей медицинских организаций о качестве первичной медико-санитарной помощи при болезнях системы кровообращения в Республике Татарстан. Выполнена оценка эффективности управления медицинскими организациями, оказывающими первичную медико-санитарную помощь населению с болезнями системы кровообращения, экспертная оценка дополнительных профессиональных образовательных программ по профилактике, диагностике и лечению болезней системы кровообращения, подготовленности (уровня профессиональных компетенций) врачей первичного звена и уровня информированности населения по вопросам профилактики, диагностики и лечения этих заболеваний. Разработан организационно-методический комплекс для обеспечения системы непрерывного совершенствования профессиональных компетенций врачей первичного звена здравоохранения, направленных на повышение качества первичной медико-санитарной помощи при болезнях системы кровообращения и снижение смертности взрослого населения от болезней системы кровообращения.

В работе был использован комплекс адекватных методов исследования: аналитический, статистический и социологический методы, множественный регрессионный и корреляционный анализ, математическое моделирование, проведен организационный эксперимент.

Полученные результаты. Проведенное исследование показало, что показатель первичной заболеваемости болезнями системы кровообращения среди взрослого населения Республики Татарстан за период 2005-2015 гг. снизился с 4188,0 до 3701,5 на 100 тысяч населения соответствующего возраста, темп убыли показателя первичной заболеваемости 2015 года к показателю 2005 года составил (-11,6%). При этом следует отметить, что прогнозируемый показатель имеет тенденцию к росту, при коэффициенте детерминации $R^2=0,636$ ($p<0,001$).

Анализ распространенности болезней системы кровообращения среди взрослого населения в Республики Татарстан за изучаемый период (2005-2015 годы) выявил увеличение показателя с 24148,0 до 28505,4 на 100 тысяч населения, темп прироста показателя распространенности 2015 года к показателю 2005 года составил +18,0% при прогнозируемом снижении данного показателя в 2016-2017 гг. ($R^2 = 0,57$; $p < 0,001$).

Оценка заболеваемости с временной утратой трудоспособности от болезней системы кровообращения среди взрослого населения Республики Татарстан в днях выявила снижение данного показателя с 67,8 (в 2005 году) до 45,6 (в 2015 году), в случаях – с 4,1 до 3,0 на 100 среднесписочной численности работающих. Темп убыли показателя ЗВУТ 2015 года к показателю 2005 года составил в днях (-32,7%), в случаях (-28,9%) со значимой тенденцией к снижению показателя в 2016-2017 гг. ($R^2=0,758$ и $R^2=0,71$ соответственно).

Анализ первичного выхода на инвалидность в период 2005-2015 гг. показал, что на протяжении изучаемого периода наблюдается неуклонное, вначале значительное, а начиная с 2007-2008 гг. – более плавное снижение уровня первичного выхода на инвалидность среди взрослого населения от БСК с тенденций к снижению при коэффициенте детерминации $R^2 = 0,978$.

Уровень первичного выхода на инвалидность от болезней системы кровообращения среди взрослого населения по Республике Татарстан снизился за период 2005-2015 гг. с 134,0 до 18,1 на 10 тысяч населения соответствующего возраста при темпе убыли показателя 2015 года к показателю 2005 года (-86,5%).

Смертность от болезней системы кровообращения по Республике Татарстан имеет устойчивую тенденцию к снижению: показатель смертности взрослого населения от болезней системы кровообращения снизился с 1079,9 в 2005 году до 772,5 на 100 тысяч населения соответствующего возраста в 2015 году с прогнозируемой устойчивой тенденцией к снижению ($R^2 = 0,895$, $p < 0,05$). Темп убыли показателя смертности взрослого населения от БСК 2015 года к показателю 2005 года составил в РТ (-28,5%)

Проведенная нами экспертная оценка качества ПМСП, оказанной взрослому населению с БСК, показала, что в начале срока наблюдения частота бездефектных случаев при оказании первичной медико-санитарной помощи при болезнях системы кровообращения была сопоставима в исследуемых группах и составила при артериальной гипертензии 43,8 и 43,6% в основной группе и группе сравнения соответственно, при стенокардии - 52,4 и 55,4%, при сердечной недостаточности - 42,3 и 43,7% ($p > 0,05$).

Проведенный нами корреляционный анализ установил, что увеличение среднего количества дефектов качества диагностики АГ на 1 ведет к увеличению показателей смертности взрослого населения от БСК на 188,4 случая и смертности взрослого населения от инсульта на 84,8 случая на 100 000 на-

селения соответствующего возраста, увеличение среднего количества дефектов качества диагностики стенокардии на 1 ведет к увеличению показателя смертности взрослого населения от БСК на 302,5 случая на 100 000 населения соответствующего возраста.

Обучение врачей первичного звена терапевтического профиля по вопросам диагностики, лечения и профилактики болезней системы кровообращения по дополнительным профессиональным образовательным программам привело к достоверному повышению частоты бездефектных случаев при оказании первичной медико-санитарной помощи при болезнях системы кровообращения в основной группе: при артериальной гипертензии до 82,1%, при стенокардии - 81,9%, сердечной недостаточности - 75,5% ($p < 0,001$) при наличии существенной разницы при сопоставлении с группой сравнения ($p < 0,001$).

Результаты оценки качества первичной медико-санитарной помощи при болезнях системы кровообращения по данным социологического исследования мнения врачей первичного звена о качестве первичной медико-санитарной помощи при данной патологии, показали, что в начале срока наблюдения с наибольшей частотой основными компонентами качества медицинской помощи врачами указывались: диагностика (82,0% в основной группе и 84,6% - в группе сравнения) и лечение (78,3 и 81,1%, соответственно). Адекватность, экономичность, научно-технический уровень и эффективность, как компоненты качества медицинской помощи, назывались в основной группе от 18,6 до 29,4% случаев, а в группе сравнения - от 23,4% до 34,9%. Проведенный в конце срока наблюдения социологический опрос врачей продемонстрировал существенные изменения ответов на вопрос об основных компонентах качества медицинской помощи. В основной группе адекватность назвали 60,0% врачей, эффективность - 49,1%, научно-технический уровень - в 46,6%, экономичность - 44,6% ($p < 0,001$). В группе сравнения доля данных ответов существенно не изменилась ($p > 0,05$).

Применение клинических рекомендаций по диагностике болезней системы кровообращения по данным социологического опроса врачей-терапевтов и врачей общей практики, сопоставимое в исследуемых группах начале срока наблюдения ($p > 0,05$), возросло в обеих исследуемых группах: в основной группе с 51,2% до 77,1% при стабильной стенокардии ($p < 0,001$), с 46,2 до 80,5% при АГ ($p < 0,001$), с 43,0 до 82,1% при ХСН ($p < 0,001$), в группе сравнения с 50,9 до 54,3% ($p > 0,05$), с 45,9 до 51,4% ($p > 0,05$) и с 42,6 до 49,1% ($p > 0,05$) соответственно. Однако в конце срока наблюдения использование клинических рекомендаций в диагностике болезней системы кровообращения в основной группе было существенно более высоким по сравнению с группой сравнения ($p < 0,001$). Анализ применения врачами первичного звена здравоохранения методов лечения болезней системы кровообращения, пред-

ставленных в клинических рекомендациях, по данным социологического опроса показал, что доля использования врачами методов лечения болезней системы кровообращения, соответствующих клиническим рекомендациям, составила в начале срока наблюдения в основной группе от 40,4 до 42,3% в группе сравнения от 40,7 до 46,0% ($p>0,05$). В конце срока наблюдения изучаемые показатели в обеих группах увеличились при наличии существенной динамики в основной группе, и составили 81,8% при стабильной стенокардии, 82,2% - при АГ, 73,5% - при ХСН ($p<0,001$).

Проведенный анализ применения стандартов медицинской помощи в диагностике болезней системы кровообращения при оказании первичной медико-санитарной помощи не выявил существенных различий в исследуемых группах в начале срока наблюдения ($p>0,05$) и увеличение использования стандартов в конце срока наблюдения в обеих исследуемых группах. При этом достигнутые показатели были существенно более высокими в основной группе и составили 87,8% при стенокардии, 81,1% при артериальной гипертензии, 76,1% при сердечной недостаточности ($p<0,001$).

Анализ применения врачами первичного звена здравоохранения методов лечения болезней системы кровообращения, представленных в стандартах медицинской помощи, показал сопоставимые данные в исследуемых группах в начале срока наблюдения ($p>0,05$) и увеличение показателей в конце срока наблюдения в обеих группах при существенной динамике в основной группе ($p<0,001$), 84,4% при стенокардии, 86,8% - при артериальной гипертензии, 80,3% - при сердечной недостаточности. В группе сравнения частота использования стандартов лечения составила при стенокардии 58,3% ($p>0,05$), при артериальной гипертензии – 59,4% ($p>0,05$), при сердечной недостаточности - 52,0% ($p>0,05$).

Выполненная нами оценка качества первичной медико-санитарной помощи при болезнях системы кровообращения по данным социологического исследования мнения пациентов с болезнями системы кровообращения об удовлетворенности качеством первичной медико-санитарной помощи показала, что показатель удовлетворенности в начале срока наблюдения составил 35,1% у пациентов основной группы, 35,6% - у пациентов группы сравнения ($p>0,05$). Результаты проведенного в конце срока наблюдения социологического опроса пациентов показали, что удовлетворенность медицинской помощью существенно повысилась в основной группе и достигла 68,0% ($p<0,001$) и менее значимо изменилась в группе сравнения - 45,5% ($p<0,05$).

Анализ эффективности управления медицинскими организациями, оказывающими первичную медико-санитарную помощь взрослому населению с болезнями системы кровообращения в Республике Татарстан установил, что руководители медицинских организаций, оказывающих первичную медико-санитарную помощь при болезнях системы кровообращения, вошедшие в

основную группу, при проведении социологического опроса чаще утверждали о постоянном внедрении инновационных управленческих технологий в процесс оказания первичной медико-санитарной помощи при болезнях системы кровообращения по сравнению с группой сравнения (в 28,6% и 16,5% соответственно). При этом в основной группе количество руководителей, указавших на отсутствие внедрения инновационных управленческих технологий, составило 15,9%, в группе сравнения - 24,0% ($p < 0,05$). В основной группе существенно чаще отмечались такие инновационные управленческие технологии как: управление непрерывным профессиональным развитием персонала ($p < 0,01$), поддержка инициатив и творческих начинаний персонала ($p < 0,01$), мотивация персонала на создание и внедрение инноваций ($p < 0,05$), создание / приобретение и внедрение новых информационных технологий ($p < 0,01$), анализ внутренней и внешней среды на основе SWOT-анализа ($p < 0,01$), управленческое моделирование организационной структуры ($p < 0,01$), формирование и развитие корпоративной, в том числе организационной культуры ($p < 0,05$) и развитие рефлексивных умений работников ($p < 0,05$). Проведенное исследование также установило, что в основной группе существенно чаще отмечалось полное выполнение государственного задания и 100% достижение целевых показателей (59,9%), чем в группе сравнения - 43,0% ($p < 0,01$). Руководителями основной группы значительно чаще отмечалась необходимость реорганизации системы управления качеством первичной медико-санитарной помощи при БСК (56,4%), по сравнению с группой сравнения (43,0%) ($p < 0,05$). Также в основной группе существенно более высокой была частота положительных ответов на вопрос о достаточной открытости системы управления качеством первичной медико-санитарной помощи при БСК («Да» - 41,9%, «Скорее да, чем нет» - 46,7%), чем в группе сравнения («Да» - 31,4%, «Скорее да, чем нет» - 43,8%) ($p < 0,01$). Руководители основной группы существенно чаще отмечали проведение опросов общественного мнения в качестве наиболее приемлемой формы повышения открытости управления качеством первичной медико-санитарной помощи по сравнению с руководителями группы сравнения (55,5 и 43,0%, соответственно, $p < 0,05$). Выполненный нами анализ также установил значительно более высокую частоту указаний руководителями основной группы среди наиболее сильных сторон организации: соответствие оказанной медицинской помощи потребностям пациента и его ожиданиям ($p < 0,01$), современному уровню развития медицины ($p < 0,05$), современным технологиям ($p < 0,05$) и стандартам медицинской помощи ($p < 0,05$). Существенно чаще, чем в группе сравнения, руководители основной группы отмечали необходимость своевременности оказания медицинской помощи ($p < 0,01$), правильности выбора методов профилактики, диагностики, лечения и реабилитации ($p < 0,01$), достижения запланированных результатов ($p < 0,05$), профессио-

нальной ($p < 0,05$) и информационной ($p < 0,001$) компетентности сотрудников. Руководители основной группы значительно чаще оценивали качество оказываемой первичной медико-санитарной помощи как надлежащее (93,8%) по сравнению с руководителями группы сравнения (85,1%, $p < 0,05$).

Оценка уровня информированности пациентов по вопросам профилактики БСК показала недостаточный уровень информированности в начале срока наблюдения в обеих исследуемых группах: средний уровень информированности по вопросам профилактики артериальной гипертонии составлял в основной группе 11,92 баллов, в группе сравнения – 11,66 баллов ($p > 0,05$), стенокардии – 13,01 и 13,27 баллов ($p > 0,05$), по вопросам профилактики хронической сердечной недостаточности – 12,28 и 12,52 баллов ($p > 0,05$). Анализ данных, полученных в конце срока наблюдения, показал, что в основной группе отмечалось существенное увеличение среднего уровня информированности по вопросам профилактики артериальной гипертонии до 15,13 баллов ($p < 0,001$), стенокардии - до 15,64 баллов ($p < 0,001$), по вопросам профилактики ХСН – до 14,71 баллов ($p < 0,001$). В группе сравнения изменения среднего уровня информированности были статистически незначимыми ($p > 0,05$). При сравнении среднего уровня информированности в основной группе и группе сравнения в конце срока наблюдения отмечались статистически значимые различия для всех изучаемых заболеваний ($p < 0,001$).

При этом проведенный корреляционный анализ выявил обратную корреляционную связь между показателями смертности взрослого населения от болезней системы кровообращения и уровнем информированности населения по вопросам профилактики болезней системы кровообращения: повышение среднего уровня информированности пациентов в вопросах профилактики артериальной гипертонии на 1 балл согласно произведенным расчетам приводит к снижению показателя смертности взрослого населения от инсульта на 31,27 случая на 100 000 населения соответствующего возраста, в вопросах профилактики стенокардии – к снижению показателя смертности взрослого населения от острого инфаркта миокарда на 7,05 случая на 100 000 населения соответствующего возраста, в вопросах профилактики хронической сердечной недостаточности – к снижению показателя смертности от болезней системы кровообращения - на 18,7 случая на 100 000 населения соответствующего возраста.

Проведенное исследование установило более выраженную неблагоприятную динамику клинического состояния пациентов с болезнями системы кровообращения в группе сравнения по сравнению с исследуемыми основной группы: у пациентов группы сравнения за период с 2006 по 2012 гг. наблюдался переход значительной части пациентов из более легких степеней, стадий, функциональных классов в более тяжелые. При этом число пациентов основной группы, среди которых наблюдалось ухудшение состояния,

было существенно ниже, что позволяет прийти к выводу о том, что проведение эксперимента способствовало стабилизации состояния здоровья пациентов с болезнями системы кровообращения, уменьшая число случаев перехода в более тяжелые клинические категории. Оценка частоты развития осложнений болезней системы кровообращения выявила существенное их повышение у пациентов группы сравнения – 24,8%, в основной группе частота осложнений была значительно ниже - 11,1% ($p < 0,001$). Сопоставление шансов развития осложнений у пациентов исследуемых групп показало, что в группе сравнения шансы были выше в 2,64 раза (95% ДИ: 1,68-4,14). Также необходимо отметить более высокую частоту развития инфаркта миокарда в группе сравнения – 18,8%, в основной группе этот показатель составил 8,5% ($p < 0,01$). Шансы развития этого осложнения при отсутствии эксперимента повышались в 2,49 раза (95% ДИ: 1,51-4,12). В группе сравнения существенно более высокой была частота инсульта (5,9%), в основной группе данный показатель составил 2,3%. При этом шансы развития инсульта при отсутствии эксперимента повышались в 2,66 раза (95% ДИ: 1,1-6,42). Прогнозирование развития острого инфаркта миокарда в течение срока наблюдения пациентов со стенокардией в зависимости от наличия различных факторов риска показало, что возникновению этого осложнения способствовали мужской пол пациента, принадлежность к группе сравнения и увеличение функционального класса стенокардии.

Проведенный анализ структуры дополнительных профессиональных образовательных программ для врачей терапевтического профиля первичного звена показал, что лишь незначительный учебный объем (от 10,4% до 13,9%) программ профессиональной переподготовки и повышения квалификации по специальностям «Терапия», «Общая врачебная практика» и «Гериатрия» отведен на наиболее актуальные вопросы кардиологии: ишемическую болезнь сердца, артериальные гипертензии, сердечную недостаточность. Оценка содержания данных образовательных программ выявила, что в представленных программах отсутствует часть сведений о современных методах диагностики и лечения этих заболеваний, представленных в рекомендациях европейских и российских научных обществ.

Внедрение предложенной нами организационно-методологической модели управления качеством первичной медико-санитарной помощи при болезнях системы кровообращения в практическое здравоохранение привело к существенному снижению стандартизованных показателей смертности взрослого населения от болезней системы кровообращения (темп убыли -25,2 %; $p < 0,001$), в том числе от острого инфаркта миокарда (темп убыли -38,6%; $p < 0,05$) и инсульта (темп убыли -62,9%; $< 0,001$) в районах Республики Татарстан, принявших участие в организационном эксперименте, по сравнению с районами, не принявшими участия в эксперименте. В медицинских органи-

зациях г. Казани, принявших участие в эксперименте, также наблюдалась более благоприятная динамика показателей смертности взрослого населения: произошло снижение показателей смертности взрослого населения от БСК (темп убыли -24,3%), от ОИМ (темп убыли -55,4%), показателей смертности взрослого населения от инсульта (темп убыли -68,2%) при менее благоприятной динамике показателей в медицинских организациях г. Казани, вошедших в группу сравнения, в которых показатели смертности взрослого населения от БСК и ОИМ увеличились (темп прироста +4,5 и +14,7% соответственно), показатель смертности взрослого населения от инсульта снизился (темп убыли -29,9%).

Таким образом, результаты проведенного нами исследования явились научным обоснованием для определения основных направлений совершенствования качества первичной медико-санитарной помощи при болезнях системы кровообращения:

- проведение медико-статистического мониторинга первичной, общей заболеваемости, заболеваемости с временной утратой трудоспособности, инвалидности и смертности взрослого населения от болезней системы кровообращения;

- усиление государственного контроля качества и безопасности медицинской деятельности при оказании первичной медико-санитарной помощи при болезнях системы кровообращения;

- усиление роли руководства медицинских организаций, оказывающих первичную медико-санитарную помощь, в совершенствовании внутреннего контроля качества и безопасности медицинской деятельности и качества первичной медико-санитарной помощи при болезнях системы кровообращения;

- постоянное улучшение качества первичной медико-санитарной помощи при болезнях системы кровообращения;

- непрерывное повышение качества профессиональной подготовки врачей, оказывающих первичную медико-санитарную помощь при болезнях системы кровообращения, по дополнительным профессиональным образовательным программам;

- повышение профессиональных компетенций врачей, оказывающих первичную медико-санитарную помощь, в вопросах диагностики, лечения и профилактики болезней системы кровообращения и качества первичной медико-санитарной помощи при болезнях системы кровообращения (модель профессиональных компетенций);

- повышение удовлетворенности пациентов с болезнями системы кровообращения качеством и доступностью первичной медико-санитарной помощи;

- повышение уровня информированности взрослого населения по вопросам профилактики болезней системы кровообращения.

Список литературы

1. Абдурахманова, З.Ш. Изучение мнения населения об организации и качестве амбулаторно–поликлинической помощи / З.Ш. Абдурахманова, У.Г. Ильясова, Г.А. Исмаилова, А.А. Азимов // Менеджмент качества в сфере здравоохранения и социального развития. – 2011. – № 4. – С.31 – 32.
2. Мартынчик, С.А. Роль стандартов в повышении эффективности бюджетных расходов на оказание высокотехнологичной медицинской помощи в условиях государственного заказа / С.А. Мартынчик, С.М. Хомяков // Здравоохранение Российской Федерации. – 2010. – № 2. – С.3 – 6.
3. Муромкина, А.В. Медико–социальная эффективность терапевтического обучения больных фибрилляцией предсердий / А.В. Муромкина, О.А. Назарова, С.В. Романчук, Е.В. Бородавина // Материалы Всерос. научно–образовательного форума «Кардиология – 2012». – М., 2012. – С.112.
4. Перепеч, Н.Б. Последипломное образование кардиологов: юридические, организационные и методические аспекты / Н.Б. Перепеч, В.Д. Шурыгина, Е.С. Трегубова // Медицинский совет. – 2013. – № 9. – С.5 – 9.
5. Лаврищева, Г.А. Роль врачей общей практики в укреплении общественного здоровья населения / Г.А. Лаврищева // Материалы Всероссийской научной конференции, посвященной 85–летию кафедры общественного здоровья и здравоохранения ММА им. И.М. Сеченова. – М., 2007. – С.249 – 251.
6. Чемезов, С.А. Опыт международного сотрудничества в повышении квалификации врачей через дистанционное обучение / С.А. Чемезов, Н.В. Викханова, Г.Ж. Жарылкасынова, Р.У. Юлдашева // Открытое и дистанционное образование. – 2013. – № 2. – С.75 – 77.
7. Бедорева, И.Ю. Внедрение системы управления качеством медицинской помощи в федеральном учреждении здравоохранения / И.Ю. Бедорева, М.А. Садовой, В.А. Пелеганчук [и др.] // Здравоохранение Российской Федерации. – 2008. – № 5. – С.10 – 13.
8. Калягин, А.Н. Оценка качества оказания медицинской помощи больным ревматическими пороками сердца / А.Н. Калягин, Ю.А. Горяев // Сибирский медицинский журнал. – 2009. – Т. 88, № 5. – С.100 – 103.
9. Карамова, И.М. Совершенствование системы оказания специализированной помощи пациентам с хронической сердечной недостаточностью в Республике Башкортостан: автореф. дис. ... д – ра мед. наук: 14.01.05 / Карамова Ирина Марсильевна. – М., 2010. – 45 с.

ФИЗИОЛОГИЧЕСКОЕ СОСТОЯНИЕ ЛИМФОИДНОГО АПОПТОЗА ПРИ ВИРУСНЫХ ИНФЕКЦИЯХ

Каббани Мохаммад Сохиб

аспирант

*Северный (Арктический) Федеральный Университет
имени М.В. Ломоносова, г.Архангельск, Россия*

Актуальность обусловлена высоким темпом распространения нового коронавируса (COVID-19) по всему миру с повышением частоты регистрации тяжелых, критических случаев и смертности [1], что поднимает вопросы о состоянии иммунной системы, в частности процесс апоптоза, являющегося одним из основных врожденных механизмов сопротивления и устранения вирусной инфекции [2].

Во время роста и старения апоптоз обычно возникает и является гомеостатическим механизмом для поддержания клеточных популяций в ткани. Апоптоз также возникает как защитный механизм, например, при иммунных реакциях или когда клетки повреждаются болезнями или вредными агентами [3].

Апоптоз рассматривается как механизм организма, вовлеченный в патогенез персистирующих вирусных инфекций для того, чтобы ограничить действия и процесс репликации вируса. Апоптоз инфицированной клетки был идентифицирован как мощный механизм, ограничивающий распространение вируса, и, следовательно, вирусы развили сложные молекулярные стратегии, чтобы подорвать защиту апоптоза клетки организма. Итак, развиваются данные, которые свидетельствуют о том, что вирусы, как правило, используют механизм клеток-организма для индукции апоптоза тканей или иммунных клеток в качестве способа задержки вирусоспецифических иммунных ответов, которые в конечном итоге приводят к персистирующей инфекции [4,5].

Апоптоз лимфоцитов считается важным процессом для сохранения работоспособности иммунных функций. Он устраняет развивающиеся лимфоциты, которые не способны экспрессировать рецептор антигена, и поддерживает толерантность к самому себе. Апоптоз также регулирует размер и продолжительность иммунных реакций, активированные лимфоциты убиваются при успешном устранении инфекции [6].

Хотя глобальные угрозы COVID-19 продолжают увеличиваться, иммунный ответ организма человека остается неразборчивым.

Сюн Ё. и другие в их проведенной работе на 3 пациентов COVID-19 в г. Ухане, утверждали распространение состояния лимфоцитопении среди пациентов [7], что частично совпадает с проведенной работой Чена Н. и других на 99 пациентов в г. Ухане, которые утверждали распространение лимфоидного дефицита у тяжелых и критических случаев [8]. Вследствие этого, лимфоцитопения используется в качестве диагностического показателя для пациентов COVID-19. В результате повышенной экспрессии гена TP53 Сюн Ё. и другие предложили, что развитие лимфоидного дефицита было в результате гиперактивации апоптоза [7].

Ван С. и другие при сравнении COVID-19 с ближневосточным респираторным синдромом (MERS-CoV) доказали, что лимфоцитопения характерно для обоих синдромов, а лимфоциты восприимчивы к инфекции COVID-19 больше, чем MERS-CoV. Также при обоих синдромах вирусы не способны к репликации во внутри лимфоцитах и моноцитах. Наряду с этим, исследователи доказали, что MERS-CoV индуцирует процесс программируемой клеточной гибели вне- и внутриклеточным способом, а COVID-19 нужен дополнительные исследования для уточнения его роли в индукции апоптоза [9].

Чжэн М. и другие доказали, что инфекция COVID-19 нарушает противовирусную иммунную реакцию на ранней стадии, причем ингибирует цитотоксические лимфоциты и естественные киллеры путём повышения экспрессии гена NKG2A, который снижается после выздоровления. Итак, они предлагали, что апоптоз повышается в качестве последнего противовирусного защитного механизма, что тоже происходит при хронических инфекциях [10].

Тан И. и другие доказали, что при тяжелом остром респираторном синдроме коронавируса (SARS-CoV) развивается лимфоцитопения в результате индукции апоптоза вирусным белком. При эксперименте выявлено, что можно подавлять или предотвратить процесс индукции апоптоза с помощью внутриклеточного белкового фактора Bcl-2 [11], но влияние подавления апоптоза на этапы развития заболевания и возможность его использование в качестве лечения не изучено.

В то время как, проведенное исследование на эболавирус (EBOV) Брэдфутом С. и другим доказало тоже состояние лимфоцитопения, которое вызвано гиперактивация лимфоидного апоптоза. Ученые утверждали, что внутриклеточный белковый фактор Bcl-2 способен подавлять процесс индукции апоптоза, а при его эксперименте на этапы развития заболевания оказалось, что подавление апоптоза не способствует остановить или изменить течение или развитие болезни [12].

Таким образом, можно полагать, что при COVID-19 инфекции вирус индуцирует лимфоидный апоптоз, чтобы истощить иммунные противовирусные компоненты и их возможности на уничтожение вируса, что вызывает состояние дефицита лимфоцитов. Вследствие этого, вирус продолжает его репликацию свободно и организм становится восприимчивым для других типов вирусов, что может осложнить процесс течения болезни. Несмотря на то, что подавление активации апоптоза не смогло влиять на этапы развития болезни при EBOV инфекции, дополнительные исследования являются необходимым для того, чтобы понять вирусный механизм, который можно использовать в качестве фактора для изобретения прививки.

Список литературы

1. *Временные методические рекомендации «Профилактика, диагностика и лечение новой коронавирусной инфекции (COVID-19)» (версия. 5.0). 08.04.2020. 122 Стр. [Электронный ресурс] https://xn--80aesfpebagmfb1c0a.xn--p1ai/ai/doc/114/attach/vremennye_mr_COVID-19_versiya_5.pdf (дата обращения: 28.05.2020).*
2. *Huang C., Zhang Q., Feng, W. H. Regulation and evasion of antiviral immune responses by porcine reproductive and respiratory syndrome virus // Virus research. 2015. V 202. pp101–111.*
3. *Elmore S. Apoptosis: a review of programmed cell death // Toxicologic pathology. 2007. V.35(4). pp 495–516.*
4. *Barathan M., Mohamed R., Yong Y., Kannan M., et al. Viral Persistence and Chronicity in Hepatitis C Virus Infection: Role of T-Cell Apoptosis, Senescence and Exhaustion // Cells. 2018. V 7(10), p.165.*
5. *Kvansakul M. Viral Infection and Apoptosis // Viruses. (2017). V 9(12). pp 356.*
6. *Newton K., Strasser, A. Cell Death Control in Lymphocytes // Advances in Immunology. 2001. V 76. pp.179-226.*
7. *Xiong, Y., Liu, Y., Cao, L., Wang, D., Guo, M., Jiang, A., et al. Transcriptomic characteristics of bronchoalveolar lavage fluid and peripheral blood mononuclear cells in COVID-19 patients // Emerging Microbes & Infections. 2020. V 9(1), pp.761-770.*
8. *Chen N., Zhou M., Dong X., Qu J., Gong F., Han Y., et al. Epidemiological and clinical characteristics of 99 cases of 2019 novel coronavirus pneumonia in Wuhan, China: a descriptive study // The Lancet. 2020. V 395(10223), pp.507-513.*

9. Wang X., Xu W., Hu G., Xia S., Sun Z., Liu Z., et al. SARS-CoV-2 infects T lymphocytes through its spike protein-mediated membrane fusion // *Cellular & Molecular Immunology*. 2020. [Электронный ресурс] <https://www.nature.com/articles/s41423-020-0424-9.pdf>. (дата обращения: 30.05.2020).

10. Zheng M., Gao Y., Wang G. et al. Functional exhaustion of antiviral lymphocytes in COVID-19 patients // *Cell Mol Immunol*. 2020. V 17. pp. 533–535.

11. Tan Y., Tan T., Lee M., Tham P., Gunalan V., Druce J., et al. Induction of Apoptosis by the Severe Acute Respiratory Syndrome Coronavirus 7a Protein Is Dependent on Its Interaction with the Bcl-XL Protein // *Journal of Virology*. 2007. 81(12), pp.6346-6355.

12. Bradfute S., Swanson P., Smith M., Watanabe E., McDunn J., Hotchkiss R., Bavari S. Mechanisms and Consequences of Ebolavirus-Induced Lymphocyte Apoptosis // *The Journal of Immunology*. 2009. V 184(1), pp.327-335.

**СУТОЧНАЯ ДИНАМИКА СОДЕРЖАНИЯ НАТРИЯ, КАЛИЯ
И АЛЬДОСТЕРОНА В КРОВИ У ПОТОМКОВ КРЫС,
ПОЛУЧАВШИХ ВО ВРЕМЯ БЕРЕМЕННОСТИ
КАЛЬЦИЙ-D₃ НИКОМЕД**

Джандарова Тамара Исмаиловна

*доктор биологических наук,
профессор кафедры биомедицины и физиологии*

Сьянов Андрей Юрьевич

аспирант кафедры биомедицины и физиологии

Мельченко Евгений Александрович

*кандидат медицинских наук,
доцент кафедры биомедицины и физиологии*

Гришаева Анастасия Юрьевна

магистрант кафедры биомедицины и физиологии

Карицкая Екатерина Андреевна

магистрант кафедры биомедицины и физиологии

Шелест Павел Дмитриевич

магистрант кафедры биомедицины и физиологии

*Северо-Кавказский федеральный университет, г. Ставрополь,
Россия*

Аннотация. Изучали особенности суточной динамики уровней альдостерона, калия и натрия в крови у потомков от матерей, получавших в течение беременности кальций-D₃-никомед. Установлено, что гипервитаминоз D и связанная с ним гиперкальциемия у матери во время беременности приводит к нарушению уровней альдостерона, натрия и калия и к дезорганизации их суточных ритмов, что в постнатальном онтогенезе может отразиться на функциональном состоянии систем организма и его адаптационных возможностях.

Ключевые слова: кальций-D₃-никомед, альдостерон, натрий, калий, суточная динамика, постнатальный онтогенез.

Как известно, во время беременности происходит существенная перестройка эндокринных функций, достаточно часто возникает дисфункция кальциевого обмена и костного метаболизма [8, 1, 3, 4]. Кальций в период

беременности, несомненно, очень важен для построения скелета плода. Вместе с тем, кальций играет важную роль в обеспечении большинства физиологических функций как в организме матери, так и на параметры физического развития плода, на внутриутробное развитие нервной системы, эндокринных механизмов регуляции обмена веществ, в том числе и минерального.

Несмотря на имеющиеся исследования, интерес к кальциевому обмену в системе мать-плацента-плод в настоящее время не снижается, поскольку кальциевый гомеостаз относится к жестким константам и его поддержание обеспечивает важнейшие условия для нормальной деятельности жизненно важных органов и систем. В регуляции кальциевого гомеостаза, как известно, важная роль принадлежит витамину D, который активизирует всасывания кальция в кишечнике. Профилактика подобных осложнений решается назначением препаратов кальция во время беременности, зачастую, и в течение всей беременности. В этом плане наибольший представляют комбинированные препараты, содержащие и кальций, и витамин D, в частности, кальций-D₃-никомед. Вместе с тем, данный препарат при длительном применении, несомненно, может вызвать гипervитаминоз D и гиперкальциемию одновременно, что в свою очередь может оказать неблагоприятное влияние на эндокринные взаимоотношения как организма матери во время беременности, так и развивающегося плода.

Поскольку кальций участвует в синтезе и секреции стероидных гормонов, можно предположить его влияние также и на динамику альдостерона. Вместе с тем, влияние Кальций-D₃ Никомед, особенно его избыточное поступление в организм матери во время беременности на минеральный обмен и его регуляцию у потомков практически не изучено.

Целью нашего исследования явилось изучение особенностей суточной динамики уровней альдостерона, калия и натрия в крови у потомков от матерей, получавших в течение беременности кальций-D₃-никомед.

Экспериментальные исследования проводились на потомках, внутриутробное развитие которых протекало на фоне избыточного поступления кальций-D₃-никомед в материнский организм во течение беременности. Всего использовано 36 потомков крыс линии Вистар в возрасте 6 месяцев. При работе с крысами полностью соблюдали международные принципы Хельсинской декларации о гуманном отношении к животным.

Таким образом, потомки были разделены на 2 группы:

1. Контрольная группа – интактные животные в возрасте 6 месяцев.
2. Потомки крыс, получавших кальций-D₃ никомед в течение беременности в возрасте 6 месяцев.

У всех крыс в условиях обычного светового режима (12 С : 12 Т) определяли в крови суточную динамику содержания альдостерона, ионов калия и натрия..

Результаты экспериментов подвергались вариационно-статистической обработке.

Как следует из результатов наших исследований, у интактных потомков установлена четко организованная суточная динамика уровня альдостерона в сыворотке крови с максимумом в темное время суток. У потомков, внутриутробное развитие которых протекало на фоне гипервитаминоза D хронограмма суточной динамики уровня альдостерона в сыворотке крови существенно отличается от таковой у контрольных потомков. В частности, максимум содержания альдостерона в крови приходится на светлое время суток, а на хронограмме суточной динамики уровня альдостерона отмечаются резкие перепады, что указывает на дезорганизацию его суточного ритма. В соответствии с суточной динамикой и уровнем альдостерона у этих потомков изменяется и уровень натрия. Так, у потомков интактных крыс выявлена четко организованная суточная динамика уровня натрия в сыворотке крови с максимумом в темное время суток. У потомков же крыс, внутриутробное развитие которых протекало на фоне гипервитаминоза D у матери, выявлено достоверное повышение уровня натрия в сыворотке крови в светлое и снижение в темное время суток. Выявленные изменения хронограммы суточной динамики уровня натрия в сыворотке крови у потомков крыс, внутриутробное развитие которых протекало на фоне гипервитаминоза D у матери указывают на дезорганизацию его суточного ритма.

Нами также установлено, что у потомков интактных крыс выявлена четко организованная суточная динамика уровня калия в сыворотке крови с максимумом в светлое время суток. У потомков крыс, внутриутробное развитие которых протекало на фоне гипервитаминоза D у матери, выявлено достоверное повышение уровня калия в сыворотке крови в 14, 18 и 2 ч и снижение в 10 и 22 ч в течение суток. Выявленные изменения хронограммы суточной динамики уровня калия в сыворотке крови у потомков крыс, внутриутробное развитие которых протекало на фоне гипервитаминоза D у матери указывают на дезорганизацию его суточного ритма.

Выявленные изменения уровня и суточной динамики содержания альдостерона, натрия и калия в крови у потомков в постнатальном онтогенезе, несомненно, связаны с гипервитаминозом D и связанной с ним гиперкальциемией матери во время беременности. Так, как следует из данных литературы [7, 2], при нарушении кальциевого обмена имеет место накопление кальция в клетке, уровень которого определяет конечные ответные реакции секреторных и неросекреторных клеток. При этом непосредственное влияние на уровень альдостерона в крови у потомков крыс, получавших Кальций-D₃ Никомед во время беременности, может оказать влияние нарушение кальциевого гомеостаза на выработку АКТГ гипофизом, что также способствует снижению синтеза альдостерона, который еще и является предшественником кортикостерона.

Поскольку, мать и развивающийся плод составляют единую систему мать-плод, изменения, возникающие в организме матери, могут передаваться плоду как путем прямого транспорта гормонов и других биологически активных веществ через фетоплацентарный барьер, так и через их действие на плаценту. Гормон, проникший к зародышу через плаценту, может действовать непосредственно на его органы-мишени. Гормоны же, которые не попадают в значительных количествах в организм плода, могут действовать на его железы посредством метаболических изменений [5]. Считают, что витамин D матери может проходить через плаценту в конце беременности и подавлять или активировать функцию околощитовидных желез у плода, ответственных за кальциевый обмен [6].

Таким образом, что гипервитаминоз D и связанная с ним гиперкальциемия у матери во время беременности приводит к нарушению уровней альдостерона, натрия и калия и к дезорганизации их суточных ритмов, что в постнатальном онтогенезе может отразиться на функциональном состоянии систем организма и его адаптационных возможностях. Вышеуказанные механизмы определяют нарушения гормональной активности коры надпочечников и минерального обмена у матери при гипервитаминозе D, а это, в свою очередь, приводит к существенным нарушениям гормонального баланса, а отсюда и минерального обмена у потомков в постнатальном онтогенезе.

Литература

1. Грищенко О.В., Сторчак А.В. *Возможности коррекции кальцийдефицитных состояний при беременности и лактации // Методические рекомендации.* - Харьков: ХМАПО, 2003. - 35 с.
2. Джандарова Т.И. *Роль околощитовидных желез в организации циркадианных ритмов физиологических функций и поведенческих реакций // Автореферат диссертации на соискание ученой степени доктора биологических наук.* М., 2003.
3. Небышинец Л.М., Силява В.Л. *Влияние минералопрофилактики на течение беременности и родов у беременных с экстрагенитальной патологией // Тезисы докладов 3-й международной научно-практической конференции.* - Витебск: 2003. – С. 93–94.
4. Соколова М.Ю. *Дефицит кальция во время беременности // Гинекология.* - 2004. - № 6. - С. 268–270.
5. Рыжавский, Б.Я. *Состояние важнейших систем в эмбриогенезе: отдаленные последствия.* -Хабаровск., 1999. -203 с.

6. Таболин В.А., Лукина Л.И. Актуальные проблемы перинатальной эндокринологии // *Педиатрия* 1981. - №2. - С.5-8.
7. Худавердян Д.Н., Асратян А.А. Влияние паратгормона на накопление Ca^{++} в нейросекреторных клетках и содержание вазопрессина в крови при введении паратиреоидина и недостаточности окологитовидных желез // *Бюлл. эксперим. биологии и медицины*. -1992.- № 3. -С. 230-232.
8. Щербавская Э.А., Кочеткова Е.А., Гельцер Б.И. Кальций D_3 Никомед в профилактике остеопенических осложнений у беременных с гестозом // *РМЖ*. -2002. -Том 4. - №1. - С. 10-13.

МЕТОДИКА МИОФАСЦИАЛЬНОГО РЕЛИЗА В СПОРТИВНОЙ ПОДГОТОВКЕ ГИМНАСТОК 15-17 ЛЕТ

Ушакова Наталья Евгеньевна

магистрант

*Поволжская государственная академия физической культуры
спорта и туризма,*

Россия, город Казань

Научный руководитель – к.б.н., доцент Коновалова Л.А.

Актуальность заключается в том, что одним из ведущих физических качеств, составляющих физический потенциал гимнасток, является гибкость, которая вносит существенный вклад в обеспечение технического мастерства гимнасток[1]. Однако, в художественной гимнастике, у спортсменок в 15-17 лет возникают трудности в проявлении гибкости, что не дает выполнять сложнейшие элементы с максимальной амплитудой. Использование традиционных средств развития гибкости в тренировке взрослых гимнасток, не решает в полной мере возникающие проблемы. Поэтому, необходим поиск нетрадиционных средств повышения уровня гибкости и проверка их эффективности в подготовке взрослых гимнасток.

Целью исследования является разработка и экспериментальное обоснование методики миофасциального релиза в спортивной подготовке гимнасток 15-17 лет.

Методы исследования. В процессе исследования применялись 4 метода исследования. Анализ научно-методической литературы, который позволил выявить основные направления использования средств миофасциального релиза. Педагогический эксперимент проводился с целью оценки показателей гибкости, ведущих суставов гимнасток 15-17 лет.

Результаты и их обсуждение. Изучив, научно-методическую литературу по проблеме исследования было установлено, что главным физическим качеством в художественной гимнастике, является гибкость. Если гимнастка обладает высоким показателем гибкости, то она может выполнять сложнейший элемент с большей амплитудой. Слабая гибкость затрудняет координацию движения человека, так как ограничивается максимальное движение и размах различных звеньев тела. Хорошая гибкость дает свободу, легкость

и экономичность движений. Благодаря максимальной подвижности позвоночного столба и высокой подвижности плечевых и тазобедренных суставов гимнастка имеет возможность выполнять мягкие, плавные и изящные движения. Также констатирующее тестирование помогло выявить, что подвижность ведущих суставов недостаточно развита, об этом свидетельствуют нормы, взятые из федерального стандарта. В тесте номер 1(мост), было замечено, что недостаточно развита гибкость позвоночного столба, так как для идеального выполнения упражнения нужно максимально уменьшить расстояние о пяток до голени, и взяться руками за голени. В тесте 2 (прогибы назад, лежа на животе), также было замечено, что нужно улучшить гибкость позвоночного столба, так как для идеального выполнения упражнения необходимо, чтобы гимнастка могла коснуться руками до ног, вытянув их. Что касается подвижности тазобедренного сустава, то в тесте 3,4,5 (шпагаты с высоты 40см) было установлено, что для улучшения показателя необходимо максимально уменьшить расстояние о пола до бедра, оно должно быть менее 5 см. Исходя из этого, нами была разработана и внедрена в тренировочный процесс взрослых гимнасток, методика миофасциального релиза.



Рисунок 1 – результаты сравнения показателей гибкости в контрольной и экспериментальной группе до эксперимента

Выводы. Изучив научно-методическую литературу по проблеме исследования, было выявлено, что основными направлениями использования средств миофасциального релиза в системе спортивной подготовке являются упражнения, направленные на растягивание и расслабление мышц, выполняющие с использованием специального оборудования.

Оценив показатели подвижности ведущих суставов гимнасток 15-17 лет с помощью тестирования, было установлено, что подвижность позвоночного столба и подвижность тазобедренных суставов недостаточно развита, об этом свидетельствует не соответствие результатов тестирования нормативам действующего федерального стандарта.

Список литературы.

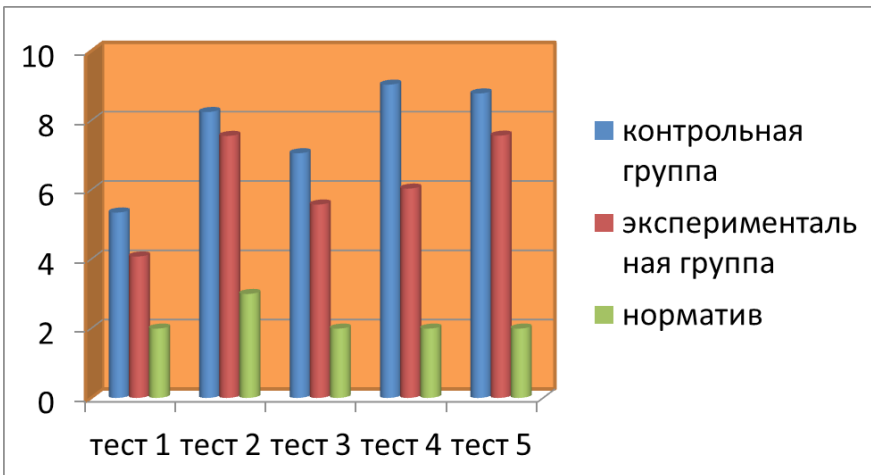
1. Андреева В.Е. Влияние сопряженного развития гибкости и скоростно-силовых качеств на характеристики подвижности в суставах [Текст] / Андреева В.Е., Пономарев Г.Н., Красильщикова А.К. // *Культура физическая и здоров*

2. Исмаилова А.С. Средства и особенности методики развития гибкости у спортсменок на этапе начальной специализированной подготовки в художественной гимнастике [Текст]: автореф. дис. ... канд. пед. наук : 13.00.04 / Исмаилова Айан Санан кызы; Федер. гос. бюджет. образоват. 65 учреждение высш. проф. образования "Рос. гос. ун-т физ. культуры, спорта, молодежи и туризма (ГЦОЛИФК)". - М., 2013. - 25 с. ъе. - 2010. - N 2 (27). - . 47-53 с.

3. Лихацкая Е.Г. Хореографическая подготовка как средство развития гибкости в художественной гимнастике Федеральное государственное бюджетное образовательное учреждение высшего образования: автореферат выпускной квалификационной работы бакалавра / Е. Г. «Саратовский национальный исследовательский государственный университет имени Н.Г.Чернышевского». - Саратов : 2016. - 17 с.

4. Платонов, В.Н. Гибкость спортсмена и методика ее совершенствования [Текст] / В.Н. Платонов, М.М. Булатов. – Киев, 1992. –154 с.

5. Ягунов П.В. «Миофасциальный релиз» методические указания, Иркутск, 2015, 20 с.

ОТРАБОТКА ЗАПАСОВ СИЛЬНОНАРУШЕННЫХ РУД В ПРИРАЗЛОМНЫХ ЗОНАХ РУДНИКА СКАЛИСТЫЙ

Гарифулина Ирина Юрьевна

аспирант

Кубалов Руслан Олегович

аспирант

Гасымов Вусаль Фикрет оглы

аспирант

Габараев Георгий Олегович

студент

Северо-Кавказский горно-металлургический институт

(государственный технологический университет),

г. Владикавказ, Российская Федерация

Талнахское месторождение медно-никелевых руд в поле рудника «Скалистый» представлено мощными пологопадающими рудными телами. Структурное строение месторождения определяется непосредственной близостью Норильско-Хараелахского разлома. Запасы сульфидных руд обрабатывают сплошной слоевой системой с восходящим порядком выемки слоев. Максимальные величины нагрузок, обусловленные влиянием фронта очистных работ, составляют 34 МПа и расположены на расстоянии 23 м от очистной выемки. На рис. 1 *а* показан разрез рудного тела вкрест простирания с положением горных работ, развивающихся по падению рудной залежи. Дальнейшую отработку запасов исследуемого участка осуществляли вариантом слоевой системы разработки, предусматривающим опережающую выемку защитного слоя по верхнему контакту рудной залежи и расположение очистных выработок в надработанном рудном массиве (рис. 1 *в, г*).

Для оптимизации параметров очистных работ нами выполнен комплекс натуральных исследований по оценке напряженно-деформированного состояния краевой части рудного массива в зоне опорных нагрузок, характера его изменения в процессе выемки и после выемки защитного слоя. Установлено, что максимальные величины деформаций сжатия испытывает участок массива, расположенный на расстоянии 16 - 26 м впереди границы защитного слоя. При расстояниях менее 10 м отмечен устойчивый процесс объемного расширения массива, продолжающийся до полной наработки. Максимальные величины деформаций, значительно превышающие величину дефор-

маций упругого восстановления, получены на расстоянии 18 - 24 м позади фронта очистной выемки. Эти деформации являются результатом совместного влияния опережающей выемки защитного слоя и развития очистных работ в основных слоях, осуществляемых параллельно с защитной выемкой. Из результатов исследования следует, что максимум опорных нагрузок располагается на расстоянии до 24 м от фронта горных работ.



Рис. 1. Исследование напряженно-деформированного состояния массива: а — динамика развития горных работ (цифры 1—8 показывают порядок отработки камер), схема расположения измерительных скважин (I, II, III) и станций глубинных реперов (R_1 — R_4); б — результаты измерения напряжений в скважинах I, II, III; в, г — результаты измерения деформаций соответственно в вертикальном и горизонтальном направлениях; L — расстояние до очистной выемки; а — относительные деформации

Опережающая выемка защитного слоя переместила зону опорного давления на 5 - 8 м в сторону нетронутого массива и увеличила деформации восстановления в надрабатываемой части рудного массива до максимальных величин на расстоянии 8 - 12 м позади фронта работ по защитному слою. При достигнутых величинах опережения горные породы по контуру очистных выработок не разрушались. Исследования показали, что опережающая выемка защитного слоя по верхнему контакту рудного тела в сплошном порядке обеспечивает безопасность очистной выемки по фактору проявления выемки, определяемой расчетным методом.

Экспериментально установлено, что в зависимости от деформирования пород в массиве одновременно сосуществуют несколько областей разрушения. Вблизи разлома возникает зона нарушенных пород с минимальной несущей способностью. За ней следует зона ослабленных пород запредельного деформирования с возрастанием прочности по мере удаления от разлома и зона нетронутых пород в стадии допредельного деформирования.

Закладочный массив районе отработки панелей не однороден по высоте и имеет слоистую структуру - перемежающиеся прослойки различной прочности. Мощность отдельных слоев, как показали результаты георадарных исследований, составляет 0,2-0,3м. Подача твердеющей смеси непосредственно в выработанное пространство производится свободным ее сливом через закладочные скважины. При самотечном размещении в выработанном пространстве нестабильных смесей происходит их расслоение с образованием нескольких зон: первая зона - у места падения потока с преобладанием крупного заполнителя и пониженным содержанием вяжущего, вторая –зона ангидрито-шлаковой смеси, третья зона - затвердевшее «молоко» из вяжущего. Такое распределение материалов наблюдается при небольшой высоте закладываемого слоя. Параметры одновременно возводимого слоя в зависимости от ширины и длины очистного слоя при фактической производительности ПЗК 375 м³/сут. приведены в табл. 1.

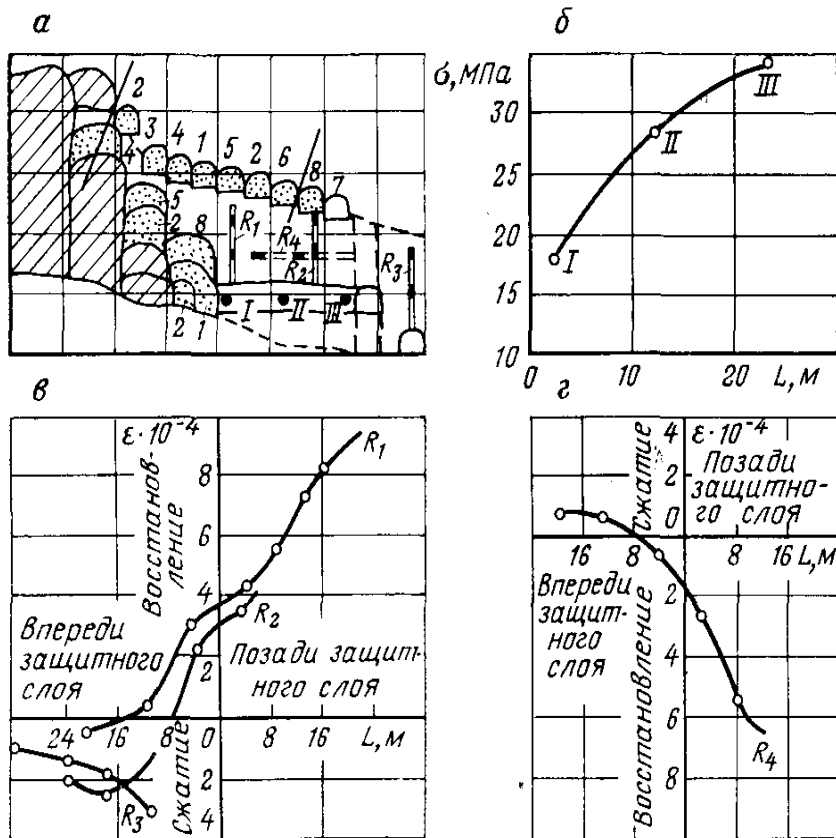
Таблица 1
Высота одновременно возводимого слоя h_c (м)

Ширина слоя, м	Длина слоя (панели), м			
	60	80	100	120
6	1,0	0,77	0,62	0,51
8	0,77	0,58	0,46	0,38

При закладке выработанного пространства больших (по вертикали) размеров также происходит расслоение смеси, однако оно постепенно сглаживается и не затрудняет работу рядом и под искусственным массивом.

Структура затвердевшей закладки является одним из главных факторов, влияющих на ее устойчивость при обнажении. При однородном строении закладочного массива отмечается высокая устойчивость искусственной кровли, позволяющая иметь горизонтальные обнажения в 1,5-2 раза выше чем при слоистом строении. Отрицательное влияние на формирование структуры закладочного массива и на его прочность оказывают некачественное перемешивание смесей при их приготовлении и перерывы в процессе закладочных работ. Это ведет к образованию слоистого строения массива закладки, при котором слои разной прочности перемежаются со слоями несвязанного материала.

В связи с тем, что размеры слоя в горизонтальной плоскости значительно превышают высоту слоя, образуемого до начала схватывания смеси, нагрузку на нижний слой определяют из выражения:

$$P=(\gamma_t-\gamma_v)gh_c/k_c, \quad (1)$$

где: P – давление от столба твердого в смеси на нижние слои, Па; γ_t и γ_v – соответственно плотность твердой и водной фаз в твердеющей закладочной смеси, кг/м³; g – ускорение свободного падения тел, м²/с; h_c – высота столба твердых частиц в слое, м; k_c – коэффициент старения твердеющей смеси; k_c – коэффициент старения твердеющей смеси зависит от предельного напряжения сдвига свежеприготовленной закладочной смеси τ_0 и после набора прочности τ_t ; $k_c = \tau_t / \tau_0$.

Результаты расчета давления от собственной массы вновь поданной закладочной смеси в зависимости от высоты одновременно возводимого слоя приведены в табл.2.

Таблица 2

Высота вновь возводимого слоя (h_c), м	0,38	0,46	0,51	0,58	0,62	0,77
Давление от массы закладочной смеси(P), МПа	0,26	0,32	0,35	0,4	0,43	0,53

Давление от массы закладочной смеси при высоте вновь возводимого слоя 0,7м в 2 раза превышает давление при высоте возводимого слоя 0,38м, что в определенной мере влияет на качество возводимого искусственного массива и ее уплотнение за счет давления сверху лежащих слоев твердеющей закладочной смеси.

Анализ производства закладочных работ на руднике позволил выявить следующие недостатки: низкая производственная мощность ПЗК; колебания в дозировке компонентов; прерывистый режим подачи закладки; расслоение-сегрегация смеси в процессе транспортировки. В следствии которых слоистое и неоднородное строение закладочного массива, снижение его несущей способности.

Закладочный массив формируется закладкой, состав которой определяется руководствуясь следующим: нормативными показателями требований по прочности; контрольными прочностными характеристиками выбираемого состава; наличием материалов; технологической возможностью закладочно-го комплекса.

Исследования закономерностей взаимодействия разрушенных геоматериалов и рудовмещающих массивов позволили разработать технологические решения, обеспечивающие необходимые поддерживающие свойства закладочного массива при отработке запасов сильнонарушенных руд в приразломных зонах.

Вариант слоевой системы разработки со сплошным порядком отработки лент и с опережающей разгрузкой по кровле в сплошном порядке (рис.2).



Рис. 2. Вариант слоевой системы разработки

Сплошной порядок отработки создает более благоприятные условия для плавной передачи давления налегающей толщи пород на закладку, чем двухстадийный и позволяет регулировать уровень напряжений и деформаций целенаправленным использованием энергетического эффекта объемного сжатия для повышения устойчивости элементов природно-техногенной системы. Кроме того, сплошной порядок отработки запасов обеспечивает высокую монолитность возводимого искусственного массива, так как величина

сцепления закладки с бетонными стенками ранее заложённых камер на 30-35 % выше, чем с породными или рудными стенками. Опережающая разгрузка рудовмещающего массива по кровле в сплошном порядке позволит расширить область применения вариантов слоевой системы разработки с комбинированным порядком выемки слоев.

Применение рекомендуемых вариантов систем разработки при выемке балансовых запасов руды в пределах одной выемочной единицы-панели (120x60x20) в объеме 144000 м³ по сравнению с базовой технологией обеспечивает экономический эффект более 25,6 млн. р.

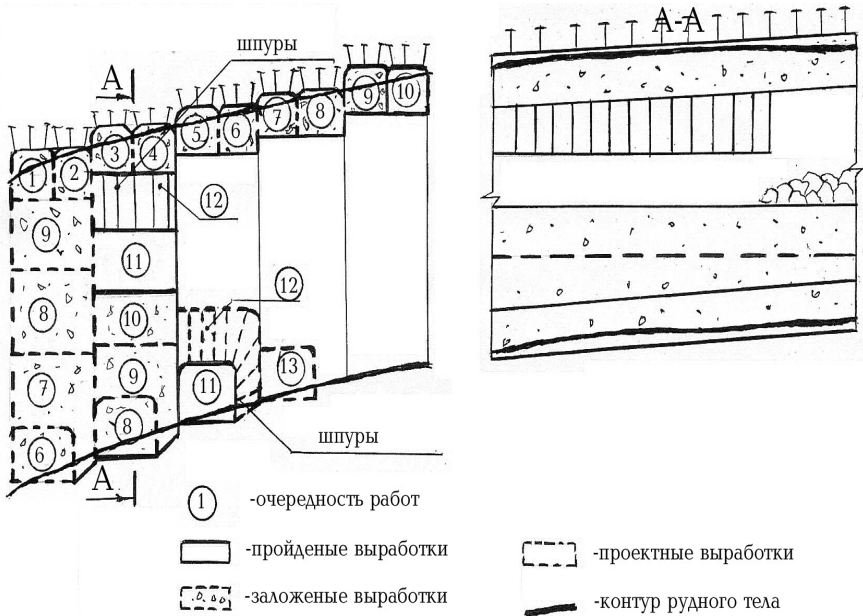
УДК 664.8

СПОСОБ ПРОИЗВОДСТВА МЯСОРАСТИТЕЛЬНЫХ СОСИСОК

Магомедов Артур Магомедович

аспирант

Запорожская Светлана Павловна

кандидат технических наук, доцент

Касьянов Дмитрий Геннадьевич

кандидат технических наук, доцент

*Кубанский государственный технологический университет, г.
Краснодар, Россия*

***Аннотация.** Мясорастительные сосиски из тонкоизмельченного мясного и растительного сырья относятся к наиболее востребованным продуктам питания. В статье приводится технология и оборудование для производства мясорастительных сосисок, обогащенных белково-углеводно-липидной пищевой добавкой. Отличительной чертой предложенного способа является газожидкостная обработка растительного сырья, позволяющая получать новый вид пищевых добавок в виде CO_2 -шротов и CO_2 -экстрактов*

***Ключевые слова:** сосиски, говядина, свинина, птица, CO_2 -шрот*

Производство и потребление сосисок относится к крупнотоннажным видам деликатесной мясной продукции. Прошедшие полный цикл технологической обработки, мясные сосиски являются высококалорийными продуктами, которые употребляют в пищу холодными или подогретыми.

Ориентация на систему здорового питания приводит к необходимости снизить калорийность сосисок, одновременно придав им сбалансированные по составу свойства. С целью рационального использования мясного сырья в последние годы стали использовать электрофизические и газожидкостные способы обработки продукции [1]. Появилась тенденция в составе мясных и комбинированных продуктов питания такие нетрадиционные виды сырья как мясо голубей мясной породы, нутрии, страусов и конины [2-4].

В КубГТУ, под руководством профессора Запорожского А.А., разработана технология комбинированных продуктов питания геродиетического назначения [2,5].

Особое внимание при разработке продуктов специализированного питания уделяется вопросам повышения качества и безопасности пищевых продуктов [6,9]. Вопросам экологии, защите озонового слоя от выбросов метана от деятельности животноводческих комплексов, уделяется внимание при проектировании таких сельскохозяйственных производств [7].

Для продления сроков хранения мясного сырья разработана технология низкотемпературной сушки, позволяющая производить мясорастительные снеки [8]. При производстве мясорастительных сосисок и сарделек целесообразно дополнительно включать в рецептурный состав фаршей растительные и животные белки, положительно влияющие на потребительские свойства мясной гастрономии [10].

В таблице приведены три рецептуры мясорастительных сосисок.

Таблица – Рецептуры мясорастительных сосисок, %

Сырье	Рецептура 1	Рецептура 2	Рецептура 3
Мясо птицы жилованное	-	48	15
Свинина жирная	40	30	20
Говядина жилованная односортная	37	-	35
Меланж	1,5	1,5	1,5
Молоко сухое	1,5	1,2	1,2
СО ₂ -шрот гороха	8	9	7
Вода легкая для гидратации	10	8	8
Мука пшеничная	2	2	2
Итого	100	100	100
Соль посолочная с нитритом натрия	1,8	1,8	1,8
Сахар-песок	1,5	1,5	1,5
Комплексные фосфатосодержащие смеси с СО ₂ -экстрактами	0,1	0,1	0,1
Стабилизатор цвета луковый краситель	0,08	0,08	0,08

Оригинальным новшеством, предложенном авторами для изготовления мясорастительных сосисок, является использование СО₂-шротов, представляющих собой измельченное бобовое сырье, обработанное жидким диоксидом углерода. При такой обработке, жидкий СО₂ извлекает под давлением до 40 атм. из подготовленного сырья часть жира – и воскоподобных веществ, а образующаяся при контакте с водой угольная кислота нейтрализует антипитательные вещества блокирует характерный бобовый вкус и аромат. Если,

например, после CO_2 -обработки гороха, резко сбросить давление в аппарате до атмосферного, то жидкий CO_2 , пропитавший каждую клетку сырья, резко вскипает и превращает обезжиренное сырье в тонкоизмельченный порошок. По составу CO_2 -шрот является наполнителем и белково-углеводно-липидной пищевой добавкой. Затем его гидратируют водой с пониженным содержанием дейтерия.

Отдельно готовят фарш из говядины, свинины и птицы.

В рецептурный состав фарша для изготовления мясорастительных сосисок входит добавка в виде комплексной фосфатосодержащей смеси с CO_2 -экстрактами из пряно-ароматического растительного сырья.

Для CO_2 -обработки белкового бобового сырья, используется разработанный в КубГТУ, под руководством профессора Касьянова Г.И., способ газожидкостной экстракции. На рисунке 1 приведена структурная схема газожидкостной обработки растительного сырья.

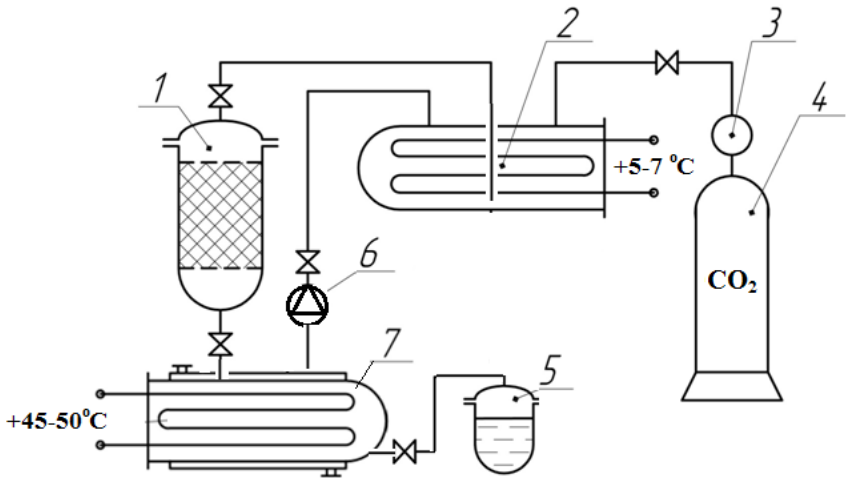

- 1-герметичная емкость для CO_2 -обработки сырья, 2-конденсатор, 3-редуктор, 4-баллон с CO_2 , 5-сборник экстрактивных веществ, 6-насос высокого давления, 7-испаритель

Рисунок 1 – Структурная схема газожидкостной обработки растительного сырья.

Подготовленное для обработки измельченное зерно гороха, в сетчатой кассете загружается в емкость 1, в которую сверху подается жидкий диоксид углерода под давлением 4068-4279 кПа и температуре 10-12 °С. В течение 10 мин происходит пропитка сырья растворителем, а затем осуществляется процесс проточной экстракции жироподобных компонентов сырья, продол-

жительность 35-40 мин. Образовавшаяся мисцелла собирается в испарителе 7 и из-за резкого перепада давлений, разделяется на газообразную фазу, удаляемую насосом 6 в конденсатор 2 и на липидсодержащий экстракт, направляемый в сборник 5. После завершения процесса CO_2 -обработки сырья, давление в системе сбрасывается и обезжиренный CO_2 -шрот выгружается из емкости 1, а липидсодержащий экстракт выгружается из сборника 5. На рисунке 2 приведена аппаратурно-технологическая схема производства мясорастительных сосисок.

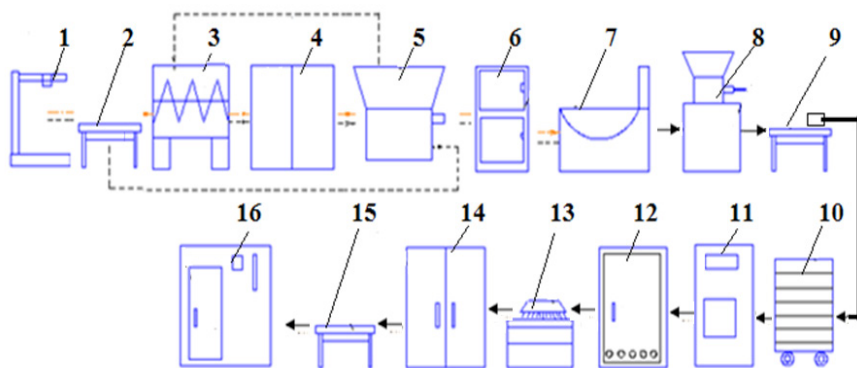

1-весы, 2-стол жиловки, 3-мешалка, 4-камера для посола, 5-волчек, 6-дьдогенератор, 7-куттер, 8-шприц, 9-стол для вязки, 10-тележка, 11-камера для осадки, 12-термокамера, 13-душ, 14-камера для охлаждения, 15-стол для органолептики, 16-камера хранения готового продукта

Рисунок 2 – Аппаратурно-технологическая схема производства мясорастительных сосисок

Сосисочный фарш готовится в куттере, куда помещаются основные и вспомогательные материалы в соответствии с заданной рецептурой. Подготовленный фарш шприцуют в натуральные оболочки: диаметр свиной оболочки 26-36 мм, бараньей – 14-35 мм. После проведения процесса термообработки сосиски охлаждают под душем и направляют в камеру охлаждения. Органолептический анализ изготовленных сосисок подтвердил их высокие вкусовые достоинства.

Литература

1. Барышев М.Г., Запорожский А.А., Касьянов Г.И. Высокотехнологичные способы переработки мясного сырья //Мясные технологии. 2020. № 2 (206). – С. 20-24.

2.Гладкова М.Г., Запорожский А.А. Возможность использования нетрадиционного мясного сырья при производстве комбинированных продуктов питания геродиетического назначения. В сборнике материалов международной научно-практической конференции «Инновационные технологии и безопасность пищевых продуктов». 2018. – С. 244-248.

3.Гуменюк М.С., Касьянов Г.И., Косенко О.В. Запеченные в аэрогриле продукты питания с мясом нутрии. В сборнике статей по материалам VI международной научно-практической конференции «Современные аспекты производства и переработки сельскохозяйственной продукции». – . 2020. С. 22-28.

4.Гуменюк М.С., Касьянов Г.И., Косенко О.В. Перспективы производства функциональных продуктов питания из нетрадиционных видов мясного сырья. В сборнике статей по материалам VI международной научно-практической конференции «Современные аспекты производства и переработки сельскохозяйственной продукции». – 2020. С. 73-77.

5.Запорожский А.А., Запорожская С.П., Ковтун Т.В., Ревенко М.Г. Перспективы научных исследований в области разработки продуктов геродиетического назначения //Известия вузов. Пищевая технология, №2-3, 2012. – С. 5-9.

6.Запорожский А.А., Мишкевич Э.Ю., Касьянов Г.И. Система и нормативные документы менеджмента качества и безопасности пищевых продуктов //Управление качеством. 2016. № 10. – С. 18-22.

7.Касьянов Г.И. Влияние работы животноводческих комплексов на парниковый эффект. В сборнике материалов международной научно-практической конференции «Эксклюзивные технологии производства мясных, молочных и рыбных продуктов» 2019. С. 7-11.

8.Касьянов Г.И., Кузнецова У.Д. Перспективы низкотемпературной сушки животного сырья. В сборнике статей по материалам V Международной научно-практической конференции, посвященной 15-летию кафедры технологии хранения и переработки животноводческой продукции Кубанского ГАУ «Современные аспекты производства и переработки сельскохозяйственной продукции». 2019. – С. 106-112.

9.Касьянов Г.И., Магомедов А.М., Рашидова Г.М. Конструирование продуктов питания животного происхождения, обогащенных незаменимыми микроэлементами. В сборнике материалов международной научно-практической конференции «Эксклюзивные технологии производства мясных, молочных и рыбных продуктов» 2019. – С. 142-145.

10. Плотников Д.А., Рявкин О.В., Сороколетов О.Н. Анализ влияния дополнительных белков в рецептуре мясных продуктов на потребительские свойства мясной гастрономии //Пищевая индустрия, № 1, 2018. – С. 34-36.

ИНТЕНСИФИКАЦИЯ ТЕПЛООБМЕНА В ЦИЛИНДРИЧЕСКОМ КАНАЛЕ С ПОМОЩЬЮ ЛОКАЛЬНЫХ ЗАКРУЧИВАЮЩИХ УСТРОЙСТВ

Кривошеина Елена Андреевна

магистрант

*Рыбинский Государственный Авиационный Технический
Университет имени П.А. Соловьева, г.Рыбинск*

Введение

Поддержание быстрых технологических изменений требует эффективно-гоиспользования энергии во всех сферах жизни. Эффективное использование энергии обеспечивается за счет повышения производительности систем и устройств, через которые энергия непрерывно истощается. Тепловая энергия - главный двигатель современного мира не только в плане получения полезного максимума энергии, но также удовлетворяет требования к отоплению и охлаждению.

Теплообменники неизменно становились неотъемлемой частью энергосистем, систем кондиционирования и отопления. Тепловые характеристики теплообменника зависят от коэффициента теплопередачи. Было замечено, что конвективное сопротивление теплоотдачена границе раздела стенка-жидкость является главным препятствием в части переноса теплоты.

На практике широко используются методы интенсификации теплопередачи за счет увеличения турбулентности потока вблизи теплообменной поверхности. Этот пассивный метод интенсификации процесса передачи тепла включает искусственные шероховатости внутри поверхности трубы, аксиально расположенные ускорители движения жидкости, и вихревые генераторы. Применение разных видов трубных вставок стали полезными для повышения турбулентности посредством генерации завихрений, вторичных токов и крупномасштабных вихрей, приводящих к более высокому коэффициенту теплоотдачи на стенке трубы.

В литературе опубликованы данные, что скрученные ленточные вставки привносят значительное повышение интенсивности передачи тепла, но являются предпочтительными для ламинарного потока, поскольку в турбулентном потоке вызывают значительные потери давления на трение [1-3].

Спиральная винтовая лента позволяет достигнуть более высоких коэффициентов теплоотдачи, чем скрученная лента из-за большей степени закрутки потока и более длительного времени пребывания в трубе. Таким образом, при рассмотрении различных закручивающих поток вставок необходимо помимо достижения максимальных коэффициентов теплоотдачи стремиться к снижению гидравлических потерь на трение и вихреобразование.

Целью настоящей работы является проведение численного исследования интенсификации теплообмена с помощью локальных закручивающих устройств, которые выполнены в виде скрещенных ребер и анализ полученных результатов.

Описание модели цилиндрического канала с локальными закручивающими устройствами

Исследуемая модель представляет собой теплообменную трубу с размещенными внутри локальными интенсификаторами, закручивающими поток. Интенсификаторы выполнены в виде скрещенных ребер (лопаток), которые могут располагаться под разными углами и с различными шагами между ними.

Для решения поставленной цели построены модели трубок (рисунок 1) с разными шагами между ребрами равными 20 мм, 25 мм, 30 мм, 34 мм, 40 мм, 45 мм, диаметрами трубок в диапазоне от 10 мм до 20 мм и углом наклона ребер 15° , 25° , 35° , 45° и 60° . Длина всей трубы составляет 500 мм.

На рисунке 2 представлена исследуемая модель теплообменной трубы с обозначением основных размеров.



Рисунок 1 – Модель цилиндрического канала: а) общий вид трубочки, б) скрещенные ребра.



Рисунок 2 – Основные геометрические параметры исследуемой модели, где s/d - относительный шаг между закручивающими устройствами, d - внутренний диаметр трубки, l - длина трубки.

Конечно-разностная сетка

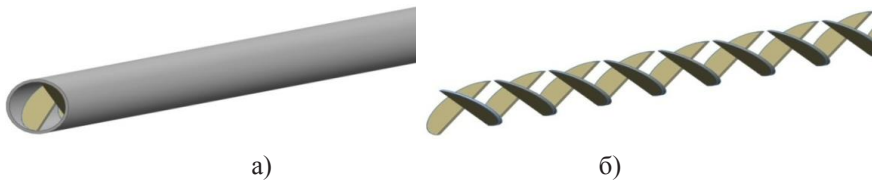
На всех рассматриваемых моделях теплообменных труб построены неструктурированные сетки с призматическим пограничным слоем. Постановка предусматривает построение расчётной сетки как непосредственно на область течения рабочего тела, так и на твердое тело – стенку трубы и ребра. Общее количество элементов порядка 10 – 15 млн. ячеек.

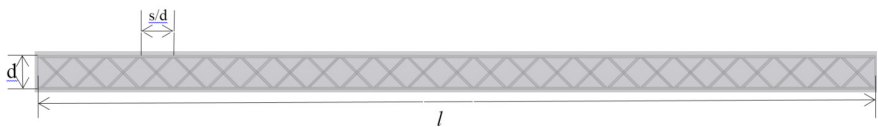

Рисунок 3 – Сеточная модель: а) твердого тела, б) проточной части, в) скрещенные ребра.

Граничные условия

Рабочее тело – воздух, моделировался как идеальный газ. На входе в трубу задавалось полное давление 0,11 МПа и полная температура 293 К. На выходе давление 101325 Па. На стенках задавалось условия прилипания и плотность теплового потока равная тепловой поток 1,6 кВт/м².

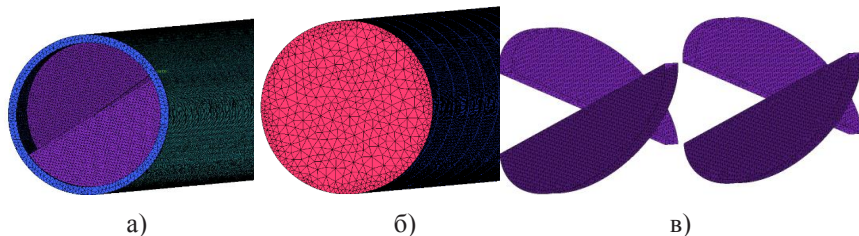

Рисунок 4 – Схема приложения граничных условий.

Влияние шага между закручивающими устройствами на результаты

Анализ полученных распределений температуры и величины подогрева позволяет сделать вывод о том, что с увеличением шага между устройствами конечная температура потока снижается с 354 К до 335 К. Таким образом видно, что трубка с относительным шагом 1,11 (20 мм) имеет наибольший подогрев воздуха.

Изменение полного давления происходит по длине трубы в связи с потерями на трение и вихреобразование. Это хорошо можно заметить, если сравнить трубки с относительным шагом 1,11 (20 мм) и 2,5 (45 мм). Скорость потока и интенсивность закрутки увеличивается с увеличением шага между локальными закручивающими устройствами. При увеличении шага между лопатками самая высокая интенсивность закрутки потока и скорость движения достигается при относительном шаге равным 1,88 (34 мм).

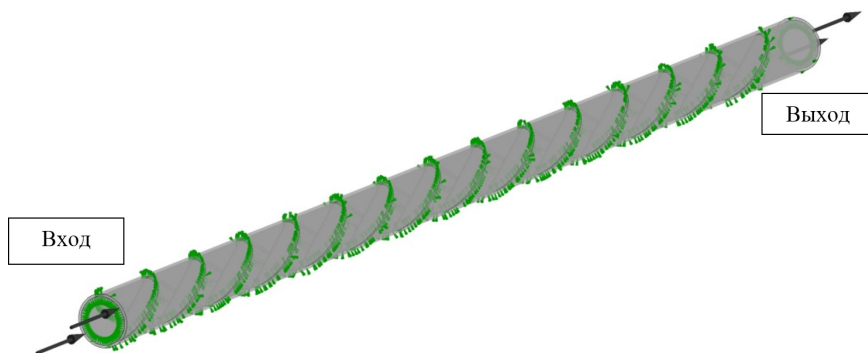

Рисунок 5 – Распределение среднего коэффициента теплоотдачи от безразмерного шага.



Рисунок 6 – Влияние безразмерного шага на: а) число Рейнольдса на входе и выходе из трубы, б) число Нуссельта.

На рисунках 5 и 6, представлены сразу несколько графиков, из которых, видно что средний коэффициент теплоотдачи и число Нуссельта имеют минимум при шаге 1,88 и максимум при 2,22. Число Рейнольдса максимально при значении шага 1,88.

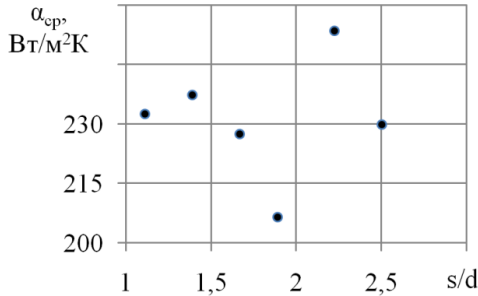
Выше приведенные результаты показали, что самой эффективной является труба с безразмерным шагом равным 2,22 (расстояние между локальными закручивающими устройствами 44 мм).

Влияние угла установки локальных закручивающих устройств

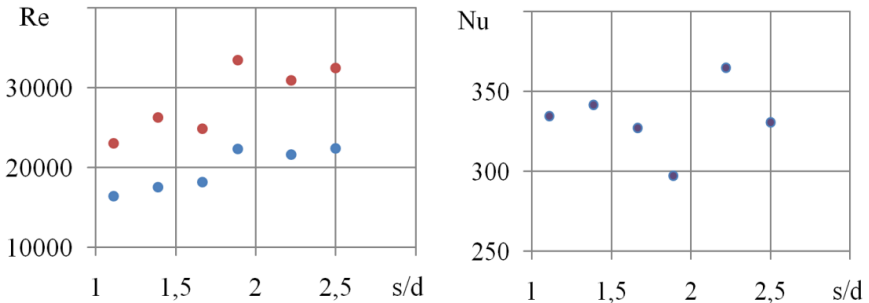
Распределение статического давления при изменении углов наклона с 45° до 60° претерпевает сильное изменение, так как увеличивается угол поворота потока при прохождении локальных интенсификаторов. Анализ распределения температуры потока в по длине трубы показал, что при увеличении угла наклона между закручивающими устройствами подогрев потока изменяется с 322 К до 367 К. Следовательно, трубка с углом наклона 45° имеет наибольший подогрев в 367 К.

Скорость потока и интенсивность закрутки увеличивается с ростом угла наклона между локальными закручивающими устройствами. При увеличении угла наклона между лопатками самая эффективная закрутка потока и высокая скорость достигается при угле 45° .



Рисунок 7 – Влияние безразмерного шага на: а) число Рейнольдса на входе и выходе из трубы, б) число Нуссельта.



Рисунок 8 – Распределение среднего коэффициента теплоотдачи в зависимости от угла наклона лопаток

На рисунке 7 и 8 представлены осредненные результаты расчетов, из которых, видно, что средний коэффициент теплоотдачи и число Нуссельта имеют минимум при угле 25° и максимум при 45° и 60° . Выше приведенные результаты показали, что самой эффективной является труба с углом наклона локальных закручивающих устройств 45° .

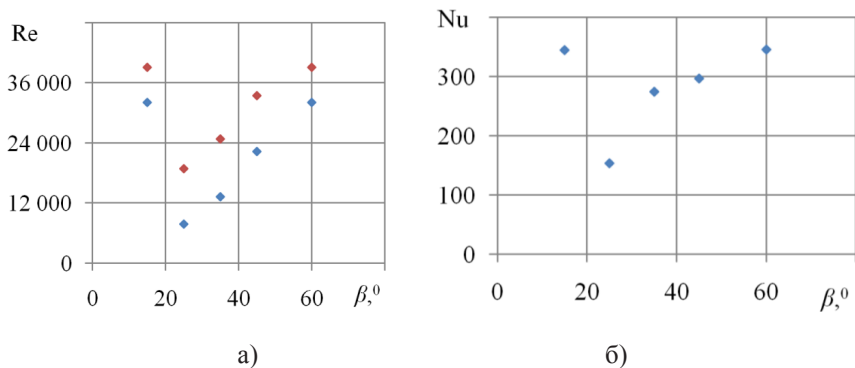
Влияние диаметра теплообменной трубы на интенсификацию теплообмена

Анализ полученных результатов показывает, что с увеличением диаметра трубы величина подогрева изменяется с 335 К до 535 К. Трубка с диаметром 10 мм имеет наибольший подогрев в 535 К. Скорость потока и интенсивность закрутки увеличиваются при увеличении диаметра.

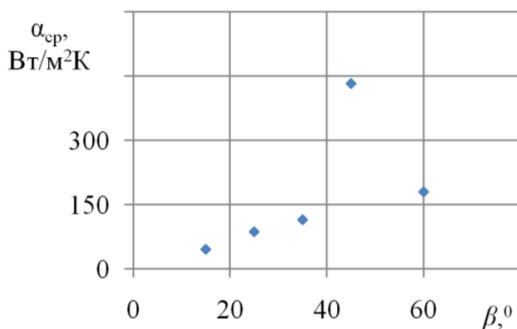

Рисунок 9 – Влияние безразмерного шага на: а) число Рейнольдса на входе и выходе из трубы, б) число Нуссельта.



Рисунок 10 – Распределение среднего коэффициента теплоотдачи в зависимости от диаметра трубы

Из рисунков 9 и 10 видно, что средний коэффициент теплоотдачи и число Нуссельта имеют минимум при диаметре 10 мм и максимум при 30 мм. Число Рейнольдса максимально при значении диаметра 20 мм. Выше приведенные результаты показали, что самой эффективной является труба с диаметром 20 мм.

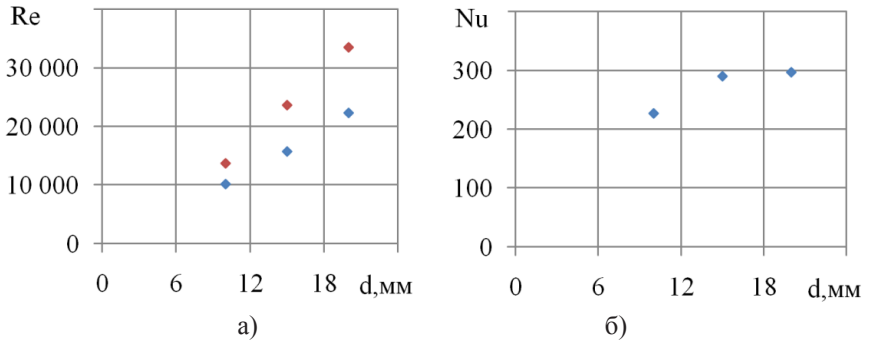
Заключение

В данной работе проведено исследование теплообменных труб с различными видами интенсифицирующих устройств. Выполнено построение их геометрических моделей, а так же численный расчет данных труб с последующим выбором геометрии, которая показала наиболее эффективную интенсификацию теплообмена. С точки зрения тепловых характеристик наиболее оптимальными являются следующие конструктивные параметры трубы: шаг между закручивающими устройствами равный 1,88 (34 мм); угол наклона интенсифицирующих лопаток - 45° ; диаметр теплообменной трубы - 20 мм.

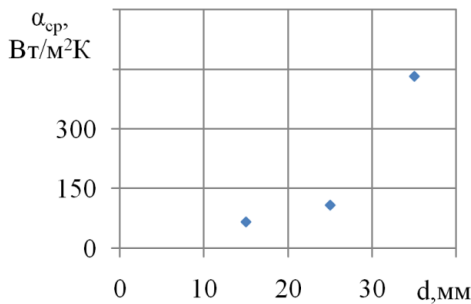
Список использованных источников

1. S. Liu, M. Sakr, *A comprehensive review on passive heat transfer enhancements in pipe exchangers*, *Renew. Sustain. Energy Rev.* 19 (2013) p. 64–81.

2. A. Hasanpour, M. Farhadi, K. Sedighi, *A review study on twisted tape inserts on turbulent flow heat exchangers: the overall enhancement ratio criteria*, *Int. Commun. Heat Mass Transfer* 55 (2014) p.53–62.

3. M. Sheikholeslami, M. Gorji-Bandpy, D.D. Ganji, *Review of heat transfer enhancement methods: focus on passive methods using swirl flow devices*, *Renew. Sustain. Energy Rev.* 49 (2015) p.444–469.

ВНУТРЕННИЕ НАПРЯЖЕНИЯ В ОРГАНОСИЛОКСАНОВЫХ МАТЕРИАЛАХ

Чигорина Татьяна Михайловна

кандидат химических наук, доцент

*Северо-Осетинский государственный университет
имени Коста Левановича Хетагурова,*

г. Владикавказ, Россия

В статье показана возможность изменения свойств клеев-герметиков, путем введения в их составы новых модифицирующих (структурирующих) добавок, ускорителей отверждения (гетеросилоксаны), сшивающих агентов на основе метакрилатметилтриэтоксисилана. Разработанные композиции могут быть рекомендованы для герметизации полупроводниковых приборов и интегральных схем.

В настоящее время перед отечественной электронной промышленностью стоит задача повышения технико-экономической эффективности производства полупроводниковых приборов на основе применения новых кремний-органических материалов ускоренной вулканизации с высокими электроизоляционными характеристиками и специальным комплексом технологических свойств[1-4].

Объектом нашего исследования являлись электроизоляционные герметики (полиорганосилоксановые лаковые композиции) с температурой сушки до 70°C, обладающие высокими адгезионными и влагозащитными свойствами, работающие в диапазоне температур от -60°C до +250°C.

Внутренние механические напряжения в полимерах очень часто являются причиной ненадежной работы изделия, поэтому важен их контроль и снижение их при достижении критических величин.

Для жестких компаундов напряжения возникают при температуре стеклования и растут по линейному закону с уменьшением температуры.

Например, исследования, проведенные по снижению механических напряжений путем создания высокоэластичных и прочных герметиков на основе эластифицированных эпоксидных смол, показали, что такие герметики имеют при 25± 5°C предел прочности при растяжении ($\sigma_{\text{пр}}$) –16÷ 22 МПа и относительное удлинение порядка (Δl) - 140÷170%.

При снижении температуры до $-55\text{ }^{\circ}\text{C}$ значение $\sigma_{пр}$ равно $\sim 100\text{ МПа}$, а Δl равно $6+60\%$. Остаточные напряжения при $-60\text{ }^{\circ}\text{C}$ составляют $\sim 2\text{ МПа}$.

Эластичные кремнийорганические компаунды имеют явные преимущества перед эпоксидными при герметизации особо сложных и чувствительных к давлению ИЭТ. Косвенной характеристикой, определяющей пригодность компаунда для герметизации ИЭТ при низких температурах, является морозостойкость. С морозостойкостью связаны два процесса: стеклование и кристаллизация.

Кремнийорганические каучуки в чистом виде имеют температуру стеклования $-120\text{ }^{\circ}\text{C}$, но процессы кристаллизации начинаются при отверждении компаунда и ускоряются с понижением температуры от $-25\text{ }^{\circ}\text{C}$. Причем, в отличие от углеводородных каучуков процессы кристаллизации в силоксановых каучуках происходят очень быстро: секунды, минуты. Замедление процессов кристаллизации кремнийорганических каучуков до температуры стеклования и, следовательно, снижение внутренних напряжений при этом можно достигнуть несколькими путями:

- замены части метильных радикалов в полиметилсилоксановом каучуке на более объемные радикалы: фенильные, стирольные и другие;
- применения специальных систем отверждения;
- использования специальных наполнителей типа кварцевого стекла, волокон различного происхождения и т.д.;
- введения морозостойких олигомерных добавок.

При сравнении внутренних напряжений с прочностными свойствами компаундов определяется степень их надежности.

Внутренние напряжения в покрытиях могут вызвать его разрушение даже тогда, когда их величина первоначально меньше $\sigma_{п}$, так как механические свойства полимеров меняются во времени и в процессе различных климатических воздействий.

В общем виде величина этих напряжений определяется следующей формулой:

$$\sigma = \sigma_0 + (E \cdot \epsilon_y + \alpha_1 \Delta T) \cdot \sigma_{пр}$$

где E - модуль упругости покрытия, кгс/см^2 ;

ϵ_y - линейная усадка при отверждении;

α_1 - коэффициент линейного расширения покрытия, $1/^{\circ}\text{C}$;

α_2 - коэффициент линейного расширения подложки, $1/^{\circ}\text{C}$;

ΔT - разность температур, $^{\circ}\text{C}$.

Эта формула представляет собой линейную зависимость σ , (T). Величина критического уровня внутренних механических напряжений в этом случае может быть достигнута с увеличением температуры. При этом, зная α_1 , α_2 и E , легко рассчитать величину внутренних напряжений в необходимом диапазоне температур. Однако линейность этой зависимости нарушается в кри-

тических точках, когда ТКЛР полимерного материала претерпевает резкий скачок. К этим критическим точкам относятся температура стеклования $T_{ст}$ и температура кристаллизации $T_{кр}$. В этих точках, как правило, происходит резкое увеличение внутренних напряжений.

В этом случае расчет по формуле бывает затруднительным, поэтому прибегают к экспериментальным методам определения величины внутренних напряжений.

Таким образом, для снижения внутренних напряжений необходимо:

- снижать температурный коэффициент линейного расширения;
- учитывать величины критических температур ($T_{ст}$, $T_{кр}$), стараясь вывести их за пределы рабочего диапазона.

В работе исследованы внутренние напряжения компаундов на основе кремнийорганических каучуков.

Основа: каучук "Лестосил-СМ" (силоксановый блок-сополимер "лестничной" структуры):

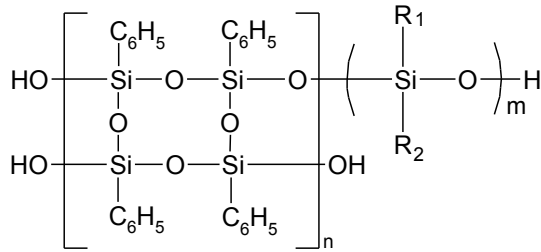

где: $R_1, R_2 = -\text{CH}_3; -\text{C}_6\text{H}_5;$
 $n=5\div 8;$
 $m=25\div 80$

Ускоритель отверждения: метакрилатметилтриэтоксисилан (К-3):

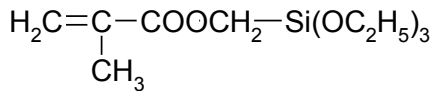

Отвердитель: гетеросилоксан – борцирконийсилоксан (БЦС)

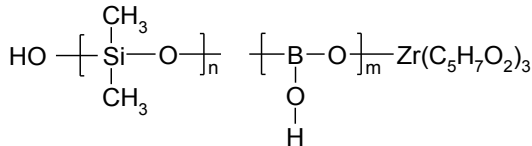

В качестве основы исследуемых композиций выбран и исследован, разработанный Санкт-Петербургским НИИ синтетического каучука им. Лебедева, блок-сополимер марки "Лестосил-СМ".

В качестве сшивающих агентов разрабатываемых композиций выбраны системы, содержащие производные органосилоксанов – метилметакрилат-триэтоксисилан (К-3). Этот класс силоксанов использовали с целью снижения температуры и времени сушки покрытия.

Наилучшие результаты по отверждаемости были получены при использовании борцирконийсилоксана (БЦС) (5 вес. частей на 100 вес. частей каучука) в триэтоксисилане $\text{HSi}(\text{OC}_2\text{H}_5)_3$. Для композиций, показавших значения жизнеспособности более 14 часов были определены физико-механические параметры, а именно условная прочность (σ , МПа) и относительное удлинение (ϵ , %). Построены графики зависимостей физико-механических свойств композиций от состава и количества новых сшивающих агентов (рис. 1), с целью определению оптимального весового состава сшивающей системы, состоящей из гетеросилоксана (борцирконийсилоксан) и метакрилатметилтриэтоксисилана.



Рис. 1. Зависимость физико-механических свойств композиции от количества сшивающего агента БЦС

Из рисунка 1 видно, что наиболее высокие значения условной прочности ($\sigma_p = 6,6$ МПа), при сохранении эластичности (относительное удлинение $\epsilon = 130$ %) получены на образцах, содержащих 5 вес. ч. отвердителя борцирконийсилоксана.

В заключении можно сказать, что в ходе проведенного исследования, определен состав однокомпонентной лаковой композиции на основе блоксополимера "Лестосил-СМ", которой в качестве сшивающего агента содержит метакрилатметилтриэтоксисилан $\text{CH}_2=\text{C}(\text{CH}_3)\text{COOCH}_2\text{Si}(\text{OC}_2\text{H}_5)_3$, а ускорителем вулканизации являлся гетеросилоксан, содержащий атомы В и Zr в силоксановой цепи (борцирконийсилоксан).

Литература:

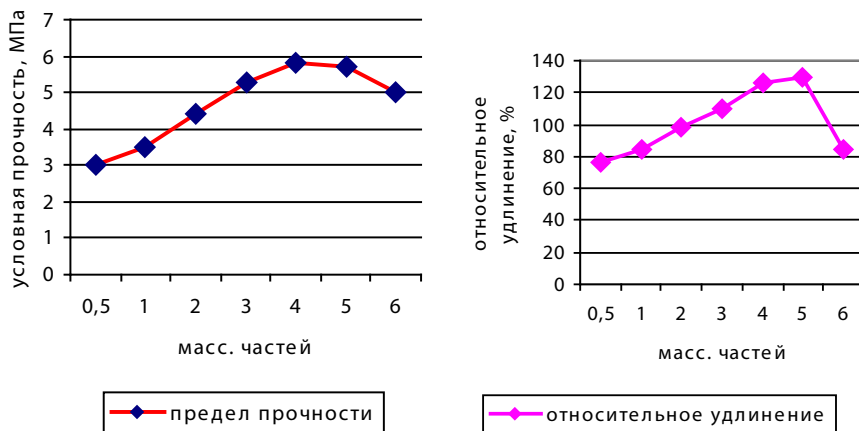
1. Ершова Т. Н., Кожевина Н. В., Смирнова Г. В., Пелипец О. В. Клеи и компаунды в производстве изделий электронной техники. // Клеи. Герметики. Технологии. – 2009. - № 3. – С. 24-28.
2. Т.М.Чигорина, А.А.Арутюняни, Е.А.Чигорина, В.Т.Абаев. Энциклопедия инженера-химика, **12**, 2009, С. 35-38.
3. Чигорина Т.М. Фенилтриорганосиланы в качестве модифицирующих добавок для кремнийорганических композиций. // Актуальные проблемы гуманитарных и естественных наук. - 2017.- № 12-1. - С. 5-7.
4. Каболова Е.Г., Чигорина Т.М. Фотохимическая модификация полимерных композиций пространственно-затрудненными перимидинами. // В книге: Успехи синтеза и комплексообразования. - Тезисы докладов I Всероссийской молодёжной школы-конференции. - Российский университет дружбы народов. - 2016. - С. 120.

Научное издание

Наука и инновации - современные концепции

Материалы международного научного форума
(г. Москва, 5 июня 2020 г.)

Редактор А.А. Силиверстова
Корректор А.И. Николаева

Подписано в печать 05.06.2020 г. Формат 60x84/16.
Усл. печ.л. 32,5. Тираж 500 экз.

Отпечатано в редакционно-издательском центре
издательства Инфинити

